

# Dell™ Vostro™ 200

## Manuel du propriétaire - Mini Tower

**Modèle DCMF**

# Remarques, avis et précautions



**REMARQUE** : Une REMARQUE indique des informations importantes qui peuvent vous aider à mieux utiliser votre ordinateur.



**AVIS** : Un AVIS vous avertit d'un risque de dommage matériel ou de perte de données et vous indique comment éviter le problème.



**PRÉCAUTION** : Une PRÉCAUTION indique un risque potentiel d'endommagement du matériel, de blessure corporelle ou de mort.

Si vous avez acheté un ordinateur Dell™ série n, aucune des références aux systèmes d'exploitation Microsoft® Windows® faites dans ce document n'est applicable.

---

**Les informations contenues dans ce document peuvent être modifiées sans préavis.  
© 2007 Dell Inc. Tous droits réservés.**

La reproduction de ce document de quelque manière que ce soit sans l'autorisation écrite de Dell Inc. est strictement interdite.

Marques utilisées dans ce document : *Dell*, le logo *DELL*, *Vostro*, *TravelLite* et *Strike Zone* sont des marques de Dell Inc. ; *Bluetooth* est une marque déposée de Bluetooth SIG, Inc. utilisée par Dell sous licence ; *Microsoft*, *Windows*, *Outlook* et *Windows Vista* sont des marques ou des marques déposées de Microsoft Corporation aux États-Unis et/ou dans d'autres pays ; *Intel*, *Pentium* et *Celeron* sont des marques déposées de Intel Corporation ; *SpeedStep* et *Core* sont des marques de Intel Corporation ; *Blu-ray Disc* et le logo *Blu-ray Disc* sont des marques de Blu-ray Disc Association.

Tous les autres noms de marques et marques commerciales utilisés dans ce document se rapportent aux sociétés propriétaires de ces marques et de ces noms ou à leurs produits. Dell Inc. décline tout intérêt dans l'utilisation des marques déposées et des noms de marques ne lui appartenant pas.

Modèle DCMF

Juillet 2007

N/P KT783

Rév. A01

# Sommaire

1	Recherche d'informations . . . . .	11
2	Configuration et utilisation de l'ordinateur . . . . .	15
	<b>Vue avant de l'ordinateur</b> . . . . .	15
	<b>Vue arrière de l'ordinateur</b> . . . . .	18
	Connecteurs du panneau arrière . . . . .	20
	<b>Installation de l'ordinateur dans un endroit fermé</b> . . . . .	22
	<b>Installation d'une imprimante</b> . . . . .	24
	Câble de l'imprimante . . . . .	25
	Connexion d'une imprimante USB . . . . .	25
	<b>Lecture de CD et de DVD</b> . . . . .	26
	Réglage du volume . . . . .	28
	Réglage de l'image . . . . .	28
	<b>Copie de CD et de DVD</b> . . . . .	29
	<b>Utilisation d'un lecteur de carte (en option)</b> . . . . .	32
	<b>Connexion de deux moniteurs</b> . . . . .	34
	Connexion de deux moniteurs équipés de connecteurs VGA . . . . .	34
	Connexion d'un moniteur avec connecteur VGA et d'un moniteur avec connecteur DVI . . . . .	35
	Connexion d'un téléviseur . . . . .	35
	Modification des paramètres d'affichage . . . . .	36

<b>Options de gestion de l'alimentation de Windows XP</b>	<b>36</b>
Mode Veille	37
Mode Veille prolongée	37
Propriétés de la gestion de l'alimentation	38
<b>Options de gestion de l'alimentation de Windows Vista</b>	<b>40</b>
Mode Veille	40
Mode Veille prolongée	41
Propriétés des modes de gestion de l'alimentation	42
Activation de la technologie SpeedStep™	43
<b>À propos des configurations RAID</b>	<b>44</b>
Configuration RAID de niveau 1	44
Configuration des disques durs pour le mode RAID	45
Configuration du mode RAID à l'aide de l'utilitaire Intel® Option ROM	46
Configuration du mode RAID à l'aide de Intel® Matrix Storage Manager	48
<b>Transfert d'informations vers un nouvel ordinateur</b>	<b>52</b>
<b>Configuration d'un réseau domestique</b>	<b>57</b>
Connexion à une carte réseau	57
Assistant Configuration du réseau	58
<b>Connexion à Internet</b>	<b>59</b>
Configuration de la connexion Internet	59
<b>3 Résolution des incidents</b>	<b>63</b>
<b>Conseils de dépannage</b>	<b>63</b>
<b>Incidents liés à la pile</b>	<b>63</b>

<b>Incidents liés aux lecteurs</b> . . . . .	<b>64</b>
Incidents liés aux lecteurs optiques . . . . .	65
Incidents liés au disque dur . . . . .	66
<b>Incidents liés à la messagerie, au modem et à Internet</b> . . . . .	<b>66</b>
<b>Messages d'erreur.</b> . . . . .	<b>69</b>
<b>Incidents liés au clavier.</b> . . . . .	<b>70</b>
<b>Incidents liés aux logiciels et blocages</b> . . . . .	<b>71</b>
L'ordinateur ne démarre pas . . . . .	71
L'ordinateur ne répond plus . . . . .	71
Un programme ne répond plus . . . . .	71
Un programme se bloque continuellement. . . . .	72
Un programme a été conçu pour une version précédente de Microsoft® Windows® . . . . .	72
Un écran bleu apparaît . . . . .	72
Autres incidents logiciels. . . . .	73
<b>Incidents liés au lecteur de carte</b> . . . . .	<b>74</b>
<b>Incidents liés à la mémoire</b> . . . . .	<b>75</b>
<b>Incidents liés à la souris</b> . . . . .	<b>76</b>
<b>Incidents liés au réseau.</b> . . . . .	<b>77</b>
<b>Incidents liés à l'alimentation.</b> . . . . .	<b>78</b>
<b>Incidents liés aux imprimantes</b> . . . . .	<b>79</b>
<b>Incidents liés au scanner</b> . . . . .	<b>81</b>
<b>Incidents liés au son et aux haut-parleurs</b> . . . . .	<b>82</b>
Les haut-parleurs n'émettent aucun son. . . . .	82
Les écouteurs n'émettent aucun son . . . . .	83

<b>Incidents liés à l'affichage et au moniteur</b> . . . . .	<b>84</b>
L'écran est vide . . . . .	84
L'écran est difficilement lisible . . . . .	85
<b>4 Outils de dépannage</b> . . . . .	<b>87</b>
<b>Voyants d'alimentation.</b> . . . . .	<b>87</b>
<b>Codes sonores</b> . . . . .	<b>88</b>
<b>Messages système</b> . . . . .	<b>90</b>
<b>Dell Diagnostics</b> . . . . .	<b>92</b>
Quand utiliser Dell Diagnostics . . . . .	92
Lancement de Dell Diagnostics à partir du disque dur . . . . .	93
Lancement de Dell Diagnostics à partir du support <i>Drivers and Utilities</i> . . . . .	93
Menu principal de Dell Diagnostics . . . . .	94
<b>Pilotes</b> . . . . .	<b>96</b>
Qu'est-ce qu'un pilote ? . . . . .	96
Identification des pilotes . . . . .	97
Réinstallation des pilotes et des utilitaires . . . . .	98
<b>Restauration du système d'exploitation</b> . . . . .	<b>101</b>
Utilisation de la fonction Restauration du système de Microsoft Windows . . . . .	101
Utilisation de Dell PC Restore et Dell Factory Image Restore . . . . .	103
Utilisation du support du système d'exploitation . . . . .	106
Dépannage des incidents logiciels et matériels . . . . .	108

<b>5</b>	<b>Retrait et installation de pièces . . . . .</b>	<b>109</b>
	<b>Avant de commencer . . . . .</b>	<b>109</b>
	Outils recommandés . . . . .	109
	Mise hors tension de l'ordinateur . . . . .	110
	Avant d'intervenir à l'intérieur de l'ordinateur . . . . .	110
	<b>Retrait du capot . . . . .</b>	<b>111</b>
	<b>Vue interne de l'ordinateur . . . . .</b>	<b>113</b>
	<b>Composants de la carte système . . . . .</b>	<b>114</b>
	<b>Affectation des broches du connecteur d'alimentation en CC . . . . .</b>	<b>116</b>
	<b>Mémoire . . . . .</b>	<b>119</b>
	Consignes générales d'installation de la mémoire. . . . .	120
	Installation d'une barrette de mémoire . . . . .	121
	Retrait d'une barrette de mémoire . . . . .	123
	<b>Cartes . . . . .</b>	<b>123</b>
	Cartes PCI et PCI Express . . . . .	124
	<b>Cadre . . . . .</b>	<b>131</b>
	Retrait du cadre. . . . .	131
	Réinstallation du cadre. . . . .	133
	<b>Lecteurs . . . . .</b>	<b>134</b>
	Câblage recommandé pour les lecteurs . . . . .	135
	Connexion des câbles de lecteurs . . . . .	135
	Connecteurs d'interface des lecteurs . . . . .	136
	Connexion et déconnexion des câbles de lecteurs . . . . .	136

Disques durs . . . . .	136
Lecteur de disquette . . . . .	142
Lecteur de carte . . . . .	148
Lecteur optique . . . . .	151
<b>Pile . . . . .</b>	<b>158</b>
Remplacement de la pile . . . . .	158
<b>Bloc d'alimentation . . . . .</b>	<b>160</b>
Remplacement du bloc d'alimentation . . . . .	160
<b>Panneau d'E/S . . . . .</b>	<b>162</b>
Retrait du panneau d'E/S . . . . .	162
Installation du panneau d'E/S. . . . .	164
<b>Ventilateur du processeur . . . . .</b>	<b>164</b>
Retrait de l'assemblage ventilateur du processeur/dissipateur de chaleur . . . . .	165
Installation de l'assemblage ventilateur du processeur/dissipateur de chaleur . . . . .	166
<b>Processeur . . . . .</b>	<b>167</b>
Retrait du processeur. . . . .	167
Installation du processeur . . . . .	169
<b>Ventilateur du châssis . . . . .</b>	<b>171</b>
Retrait du ventilateur du châssis . . . . .	172
Réinstallation du ventilateur du châssis . . . . .	173
<b>Carte système . . . . .</b>	<b>174</b>
Retrait de la carte système . . . . .	174
Installation de la carte système. . . . .	176
Réinstallation du capot . . . . .	176



<b>6</b>	<b>Annexe</b>	<b>179</b>
	<b>Spécifications</b>	<b>179</b>
	<b>Programme de configuration du système</b>	<b>184</b>
	Présentation	184
	Accès au programme de configuration du système	184
	Options du programme de configuration du système	186
	Séquence d'amorçage	189
	<b>Effacement des mots de passe oubliés</b>	<b>192</b>
	<b>Effacement des paramètres CMOS</b>	<b>193</b>
	<b>Mise à jour du BIOS</b>	<b>193</b>
	<b>Nettoyage de l'ordinateur</b>	<b>194</b>
	Ordinateur, écran et clavier	194
	Souris	195
	Lecteur de disquette	195
	CD et DVD	195

<b>Règles de support technique de Dell (États-Unis uniquement)</b> . . . . .	<b>196</b>
Définition des périphériques et logiciels "installés par Dell" . . . . .	197
Définition des périphériques et logiciels "tiers" . . . . .	197
<b>Réglementation de la FCC (États-Unis uniquement)</b> . . . . .	<b>197</b>
FCC - Classe B . . . . .	197
<b>Contacteur Dell</b> . . . . .	<b>199</b>
Glossaire . . . . .	201
Index . . . . .	223





---

**Que recherchez-vous ?**

- Des solutions : conseils et astuces de dépannage, articles de techniciens et cours en ligne, questions fréquemment posées
- Des forums clients : discussion en ligne avec d'autres clients Dell
- Des mises à niveau : informations de mise à niveau pour des éléments tels que la mémoire, le disque dur et le système d'exploitation
- Le service clientèle : coordonnées des contacts, état des appels au service clientèle et des commandes, informations sur la garantie et les réparations
- Le service et support : état des appels au service clientèle et historique du support, contrat de service, discussions en ligne avec le support technique
- Des références : documentation sur l'ordinateur, informations concernant sa configuration, spécifications du produit et livres blancs
- Des téléchargements : pilotes certifiés, correctifs et mises à jour de logiciels

---

**Élément à consulter**

**Site Web du support Dell :**  
[support.dell.com](http://support.dell.com)

**REMARQUE :** Sélectionnez votre pays pour afficher le site de support approprié.

**REMARQUE :** Les entreprises, les administrations et les organismes d'enseignement peuvent également consulter le site Web de support Dell "Premier", à l'adresse [premier.support.dell.com](http://premier.support.dell.com).

---

**Que recherchez-vous ?**

- Desktop System Software (DSS) : si vous réinstallez le système d'exploitation, vous devez également réinstaller l'utilitaire DSS. Ce logiciel contient des mises à jour critiques pour le système d'exploitation et pour la prise en charge des lecteurs de disquette Dell™ USB 3,5 pouces, des lecteurs optiques et des périphériques USB. Il est indispensable au fonctionnement de votre ordinateur Dell car il détecte automatiquement l'ordinateur et le système d'exploitation installé, et applique les mises à jour requises pour votre configuration.

- Comment utiliser Windows Vista™
- Comment utiliser les programmes et les fichiers
- Comment personnaliser mon bureau

---

**Élément à consulter**

Pour télécharger Desktop System Software :

- 1** Accédez au site [support.dell.com](http://support.dell.com) et cliquez sur **Downloads** (Téléchargements).
- 2** Entrez votre numéro de service ou le modèle du produit.
- 3** Dans le menu déroulant **Download Category** (Catégorie de téléchargement), cliquez sur **All** (Toutes).
- 4** Sélectionnez le système d'exploitation et la langue utilisée, puis cliquez sur **Submit** (Soumettre).
- 5** Sous **Select a Device** (Sélectionnez un périphérique), parcourez la liste jusqu'à **System and Configuration Utilities** (Utilitaires système et de configuration), puis cliquez sur **Dell Desktop System Software** (Logiciel Dell DSS).

---

**Centre d'aide et de support Windows**

- 1** Pour accéder à la fonction Aide et support :
    - Sous Windows XP, cliquez sur **Démarrer** → **Aide et support**.
    - Sous Windows Vista™, cliquez sur le bouton Démarrer  puis sur **Aide et support**.
  - 2** Tapez un mot ou une expression décrivant l'incident, puis cliquez sur l'icône en forme de flèche.
  - 3** Cliquez sur la rubrique appropriée.
  - 4** Suivez les instructions affichées.
-

# Configuration et utilisation de l'ordinateur

## Vue avant de l'ordinateur

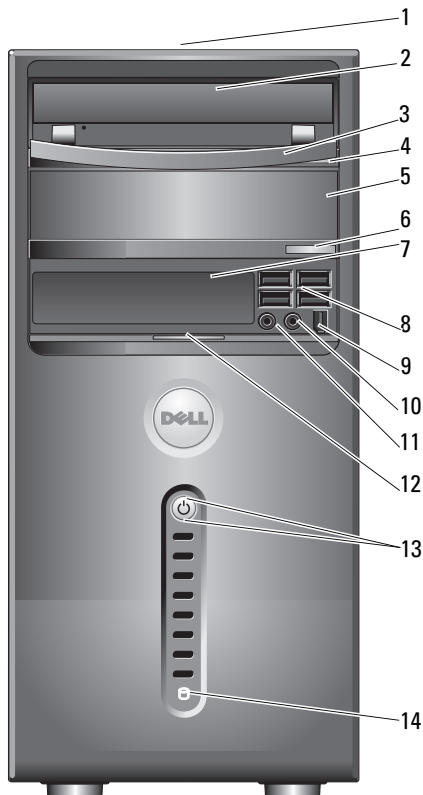

1	<b>Emplacement du numéro de service</b>	Le numéro de service permet d'identifier votre ordinateur lorsque vous contactez le service de support de Dell, sur le Web ou par téléphone.
2	<b>Lecteur optique</b>	Le lecteur optique permet de lire des CD ou des DVD.
3	<b>Panneau du lecteur optique</b>	Ce panneau recouvre le lecteur optique. (Représenté en position d'ouverture)
4	<b>Bouton d'éjection du CD/DVD</b>	Appuyez sur ce bouton pour éjecter le disque inséré dans le lecteur optique.
5	<b>Baie du lecteur optique en option</b>	Peut contenir un lecteur optique en option.
6	<b>Bouton d'éjection du lecteur de CD/DVD en option</b>	Appuyez sur ce bouton pour éjecter le disque inséré dans le lecteur optique en option.
7	<b>Baie modulaire</b>	Cette baie peut contenir un lecteur de disquette ou un lecteur de carte (tous deux en option).
8	<b>Connecteurs USB 2.0 (4)</b>	Utilisez les connecteurs USB frontaux pour les périphériques que vous connectez occasionnellement, comme une manette de jeu ou un appareil photo, ou pour des périphériques USB amorçables (voir "Options du programme de configuration du système", à la page 186 pour plus d'informations sur l'amorçage à partir d'un périphérique USB).  Il est recommandé d'utiliser les connecteurs USB situés à l'arrière pour les périphériques qui restent connectés, comme une imprimante ou un clavier.
9	<b>Connecteur IEEE 1394 (en option)</b>	Permet de brancher des périphériques multimédias (appareils photo numériques, etc.).
10	<b>Prise casque</b>	Permet de connecter un casque et la plupart des haut-parleurs.
11	<b>Connecteur de microphone</b>	Permet de brancher un microphone afin d'entrer des données vocales ou musicales dans un programme audio ou de téléphonie.  Sur les ordinateurs dotés d'une carte son, le connecteur de microphone se trouve sur la carte.



12	Poussoir de la porte du panneau avant	Faites glisser le poussoir situé sur la porte du panneau avant vers le haut pour recouvrir le lecteur installé dans la baie modulaire, les quatre connecteurs USB, la prise casque et le connecteur de microphone.
13	Bouton d'alimentation Voyant d'alimentation	<p>Appuyez sur le bouton d'alimentation pour allumer l'ordinateur. Le voyant situé au centre de ce bouton indique l'état de l'alimentation. Pour plus d'informations, voir “Boutons et voyants”, à la page 182.</p> <p> <b>AVIS :</b> Pour éviter de perdre des données, n'utilisez pas le bouton d'alimentation pour éteindre l'ordinateur. Procédez plutôt à un arrêt du système d'exploitation.</p>
14	Voyant d'activité du lecteur	Ce voyant s'allume lorsque l'ordinateur lit ou écrit des données sur le disque dur. Il peut également être allumé lorsqu'un périphérique, comme le lecteur de CD, fonctionne.

# Vue arrière de l'ordinateur

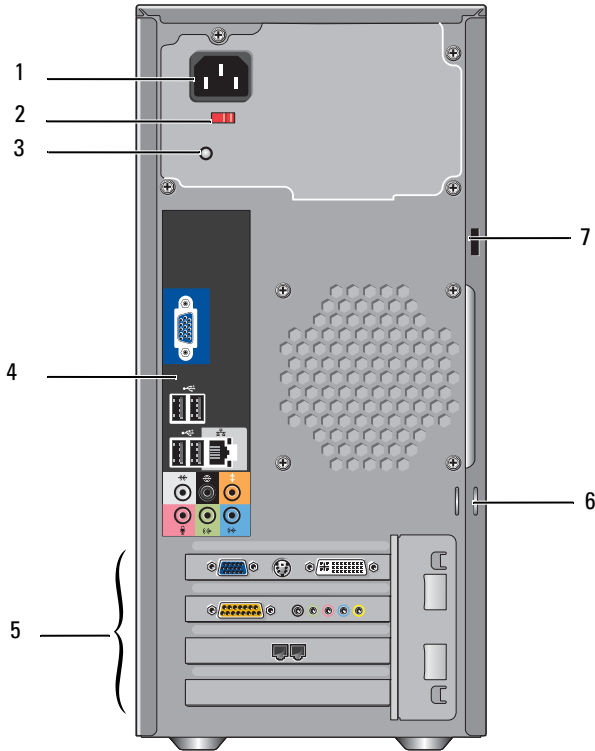

1	Connecteur d'alimentation	Permet de connecter le câble d'alimentation.
2	Sélecteur de tension	Permet de sélectionner la tension à utiliser.
3	Voyant du bloc d'alimentation	Indique si l'alimentation est disponible ou non.
4	Connecteurs du panneau arrière	Reliez les périphériques (USB, audio, etc.) au connecteur approprié. Pour plus d'informations, voir "Connecteurs du panneau arrière", à la page 20.

5	Logements de cartes	Connecteurs permettant d'installer des cartes PCI et PCI Express.
6	Anneaux pour cadenas	Les anneaux pour cadenas permettent d'installer un dispositif anti-vol (disponible dans le commerce). Ils sont utilisés pour fixer le capot de l'ordinateur au châssis à l'aide d'un cadenas, afin d'éviter toute intrusion à l'intérieur de l'ordinateur.
7	Fente pour câble de sécurité	La fente pour câble de sécurité permet de fixer un dispositif antivol (disponible dans le commerce) à l'ordinateur. Pour plus d'informations, consultez les instructions fournies avec le dispositif.

 **PRÉCAUTION : Veillez à ce qu'aucune entrée d'air du système ne soit obstruée. Le blocage des entrées d'air peut provoquer de graves problèmes de refroidissement.**

## Connecteurs du panneau arrière

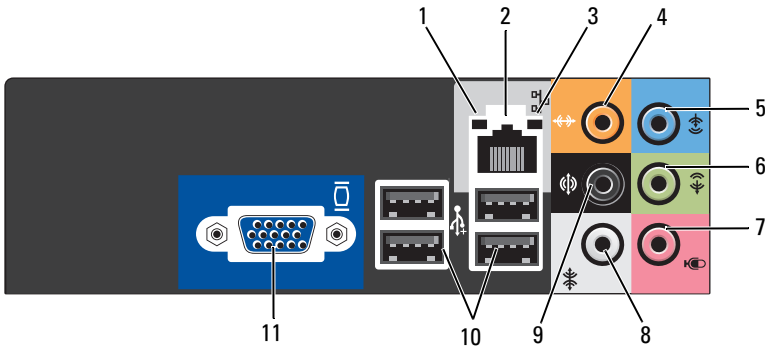

1	Voyant d'activité réseau	Ce voyant clignote lorsque l'ordinateur transmet ou reçoit des données sur le réseau. Un trafic réseau important peut donner l'impression que ce voyant est fixe.
2	Connecteur réseau	Pour connecter l'ordinateur à un périphérique réseau, branchez l'une des extrémités d'un câble réseau à un port ou à un périphérique réseau.
Branchez l'autre extrémité de ce câble sur le connecteur de carte réseau, à l'arrière de votre ordinateur. Un déclic indique que le câble est correctement inséré.		<b>REMARQUE :</b> Ne branchez pas un câble téléphonique sur le connecteur réseau.
Sur les ordinateurs disposant d'une carte réseau, utilisez le connecteur situé sur cette carte.		Il est recommandé d'utiliser un câblage et des connecteurs de catégorie 5 pour votre réseau. Si vous devez utiliser un câblage de catégorie 3, forcez le débit du réseau à 10 Mbps pour garantir un fonctionnement fiable.
3	Voyant d'intégrité du lien	<ul style="list-style-type: none"> <li>• Vert : une connexion de bonne qualité est établie entre l'ordinateur et un réseau à 10/100 Mbps.</li> <li>• Éteint : l'ordinateur ne détecte pas de connexion physique avec le réseau.</li> </ul>

4	<b>Connecteur du caisson d'extrêmes graves/central</b>	Le connecteur orange permet de relier un haut-parleur à un canal audio LFE (Low Frequency Effects). Ce canal est utilisé dans des configurations audio numériques à effet surround. Il émet uniquement les signaux basse fréquence (80 Hz et moins) et permet d'utiliser un caisson d'extrêmes graves émettant des sons graves à très basse fréquence. Les systèmes sans caisson d'extrêmes graves peuvent réduire les signaux LFE envoyés vers les haut-parleurs principaux de la configuration surround.
5	<b>Connecteur de ligne d'entrée</b>	Connecteur bleu permettant de brancher un périphérique de lecture et d'enregistrement (magnétophone, lecteur de CD ou magnétoscope). Si votre ordinateur contient une carte son, utilisez le connecteur qui se trouve sur cette dernière.
6	<b>Connecteur de ligne de sortie G/D avant</b>	Le connecteur de ligne de sortie vert (disponible sur les ordinateurs dotés de fonctions audio intégrées) permet de brancher des écouteurs et la plupart des haut-parleurs avec amplificateurs intégrés. Si votre ordinateur contient une carte son, utilisez le connecteur qui se trouve sur cette dernière.
7	<b>Microphone</b>	Le connecteur rose permet de brancher un microphone pour PC afin d'entrer des données vocales ou musicales dans un programme audio ou de téléphonie. Sur les ordinateurs dotés d'une carte son, le connecteur de microphone se trouve sur la carte.
8	<b>Connecteur surround G/D latéral</b>	Utilisez le connecteur gris pour un rendu audio surround plus performant sur des ordinateurs équipés d'enceintes 7.1. Sur les ordinateurs dotés d'une carte son, le connecteur de microphone se trouve sur la carte.
9	<b>Connecteur surround G/D arrière</b>	Permet de raccorder des haut-parleurs multicanaux.

10	<b>Connecteurs USB 2.0 (4)</b>	Utilisez les connecteurs USB arrière pour les périphériques qui restent connectés en permanence, comme une imprimante ou un clavier.  Il est recommandé d'utiliser les connecteurs USB frontaux pour les périphériques que vous connectez occasionnellement, comme une manette de jeu ou un appareil photo.
11	<b>Connecteur vidéo VGA</b>	Branchez le câble VGA du moniteur sur le connecteur VGA de l'ordinateur.  Si votre ordinateur contient une carte graphique, utilisez le connecteur qui se trouve sur cette dernière.

## Installation de l'ordinateur dans un endroit fermé

L'installation de l'ordinateur dans un endroit fermé peut entraver la ventilation et altérer les performances du système, voire entraîner une surchauffe. Suivez les consignes ci-après lors de l'installation de votre ordinateur :



**AVIS :** La température de fonctionnement indiquée dans ce Manuel du propriétaire correspond à la température ambiante maximale autorisant une utilisation correcte. Si vous installez l'ordinateur dans un endroit fermé, vous devez tenir compte de la température ambiante de la pièce. Par exemple, si cette température est de 25°C (77°F), selon les caractéristiques de votre ordinateur, vous ne disposez que d'une marge de 5° à 10°C (9° à 18°F) avant que la température maximale de fonctionnement ne soit atteinte. Pour plus d'informations, voir "Spécifications", à la page 179.

- Pour assurer une ventilation correcte de l'ordinateur, laissez une distance d'au moins 10,2 cm (4 pouces) autour des côtés comportant une entrée d'air.
- Si vous installez l'ordinateur dans un caisson équipé de portes, celles-ci doivent permettre au système de bénéficier d'une ventilation d'au moins 30 %, à l'avant et à l'arrière.

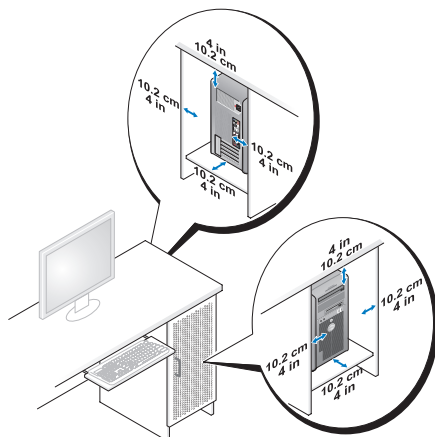

- Si l'ordinateur est installé sur le coin d'un bureau ou en dessous, laissez au moins 5,1 cm (2 pouces) entre le mur et l'arrière de l'ordinateur afin que ce dernier soit correctement ventilé.

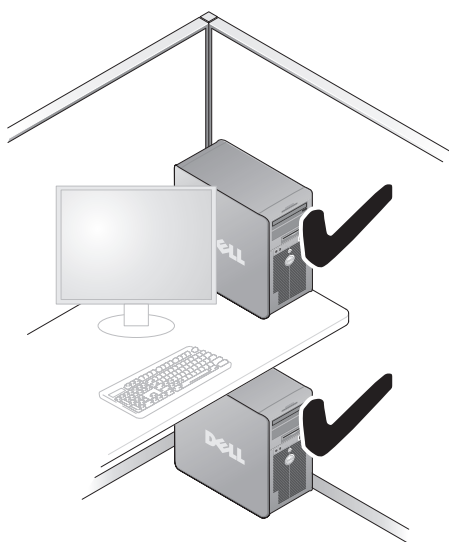

- N'installez pas votre ordinateur dans un endroit fermé ne permettant pas une ventilation correcte. Une ventilation insuffisante peut entraîner une dégradation des performances de l'ordinateur, voire provoquer une surchauffe.

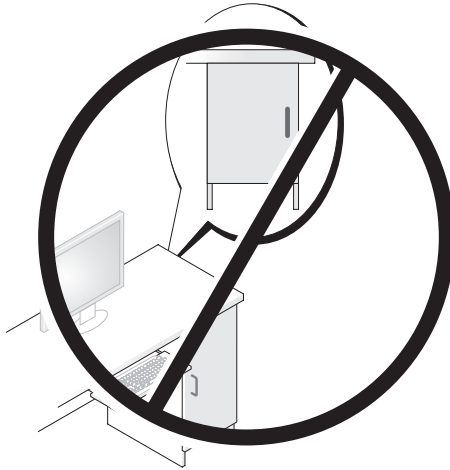

## Installation d'une imprimante

**➔ AVIS :** Terminez la configuration du système d'exploitation avant de connecter une imprimante à l'ordinateur.

Consultez la documentation fournie avec l'imprimante pour obtenir des informations sur les opérations suivantes :

- Obtention et installation de pilotes à jour
- Connexion de l'imprimante à l'ordinateur
- Chargement du papier et installation de la cartouche d'encre ou du toner

Pour obtenir une assistance technique, reportez-vous au manuel de l'imprimante ou prenez contact avec son fabricant.



## Câble de l'imprimante

L'imprimante se connecte à l'ordinateur avec un câble de type USB ou parallèle. Il est possible que ce câble ne soit pas fourni. Si vous l'achetez séparément, assurez-vous qu'il est compatible avec l'imprimante et l'ordinateur. En revanche, si vous avez commandé un câble avec l'ordinateur, il vous a peut-être été livré en même temps que ce dernier.

## Connexion d'une imprimante USB

 **REMARQUE :** Vous pouvez connecter des périphériques USB pendant que l'ordinateur est allumé.

- 1 Configurez le système d'exploitation, si ce n'est déjà fait.
- 2 Branchez le câble USB de l'imprimante sur les connecteurs USB de l'ordinateur et de l'imprimante. Ces connecteurs ne peuvent s'insérer que dans un seul sens.

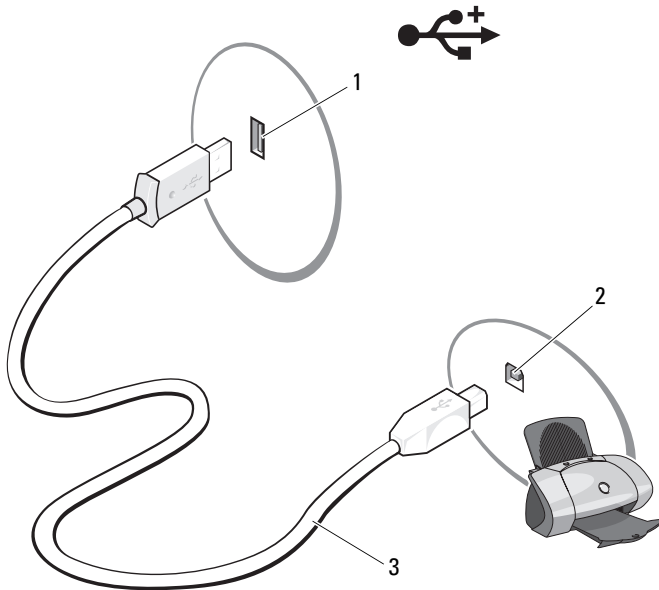



1 Connecteur USB  
de l'ordinateur

2 Connecteur USB  
de l'imprimante

3 Câble USB  
de l'imprimante

- 3 Allumez l'imprimante, puis l'ordinateur.
- 4 Selon le système d'exploitation installé, un assistant d'impression peut vous guider lors de l'installation du pilote de l'imprimante :  
Sous Windows<sup>®</sup> XP, cliquez sur **Démarrer** → **Imprimantes et télécopieurs** → **Ajouter une imprimante** pour lancer l'Assistant Ajout d'imprimante.  
Sous Windows Vista<sup>™</sup>, cliquez sur **Démarrer**  → **Réseau** → **Ajouter une imprimante** pour lancer l'Assistant Ajout d'imprimante.
- 5 Installez le pilote de l'imprimante, si nécessaire. Consultez la section “Réinstallation des pilotes et des utilitaires”, à la page 98 et la documentation livrée avec l'imprimante.

## Lecture de CD et de DVD

-  **AVIS** : N'appuyez pas sur le plateau du lecteur de CD ou de DVD lorsque vous l'ouvrez ou le fermez. Laissez le plateau fermé lorsque vous n'utilisez pas le lecteur.
-  **AVIS** : Ne déplacez pas l'ordinateur pendant la lecture de CD ou de DVD.
  - 1 Appuyez sur le bouton d'éjection se trouvant sur le devant du lecteur.
  - 2 Placez le disque au centre du plateau, étiquette vers le haut.











- 3 Appuyez de nouveau sur le bouton d'éjection ou repoussez doucement le plateau.

Pour formater des CD et y enregistrer des données, créer des CD de musique, ou pour savoir comment copier des CD, utilisez le logiciel de gravure livré avec votre ordinateur.

 **REMARQUE :** Lorsque vous copiez des CD, assurez-vous que vous n'enfreignez aucune loi relative aux droits d'auteur.

Tout lecteur de CD possède les boutons suivants :











---

	Lecture
	Défilement arrière dans la plage en cours
	Pause
	Défilement avant dans la plage en cours
	Arrêt
	Plage précédente
	Éjection
	Plage suivante

---

Tout lecteur de DVD possède les boutons suivants :

---

	Arrêt
	Redémarrage du chapitre en cours
	Lecture
	Avance rapide
	Pause
	Retour rapide
	Avance image par image en mode Pause
	Passage au titre ou au chapitre suivant
	Lecture du titre ou du chapitre en cours en continu
	Retour au titre ou au chapitre précédent
	Éjection

---

Pour plus d'informations sur la lecture de CD ou de DVD, cliquez sur **Aide** dans l'interface du lecteur (si cette fonction est disponible).

## Réglage du volume



**REMARQUE** : Si les haut-parleurs sont coupés (option "muet"), vous ne pouvez pas entendre le son du CD ou du DVD.

- 1 Ouvrez la fenêtre **Contrôle du volume**.
- 2 Cliquez sur la barre située dans la colonne **Contrôle du volume** et faites-la glisser vers le haut ou vers le bas afin d'augmenter ou de réduire le volume.

Pour plus d'informations sur les options de contrôle du volume, cliquez sur **Aide** dans la fenêtre **Contrôle du volume**.

## Réglage de l'image

Si un message d'erreur vous informe que la résolution et le nombre de couleurs en cours utilisent trop de mémoire et empêchent la lecture du DVD, réglez les propriétés d'affichage comme suit :

*Windows XP*

- 1 Cliquez sur **Démarrer** → **Panneau de configuration** → **Apparence et thèmes**.
- 2 Sous **Choisissez une tâche**, cliquez sur **Modifier la résolution de l'écran**.
- 3 Sous **Résolution de l'écran**, cliquez sur la barre et faites-la glisser vers le bas pour diminuer la résolution.
- 4 Dans le menu déroulant affiché sous **Qualité couleur**, cliquez sur **Moyen 16 bits** et cliquez sur **OK**.

*Windows Vista*

- 1 Cliquez sur **Démarrer**  puis sur **Panneau de configuration** et sélectionnez **Apparence et personnalisation**.
- 2 Sous **Personnalisation**, cliquez sur **Ajuster la résolution de l'écran**.  
La fenêtre **Propriétés d'affichage** s'affiche.
- 3 Sous **Résolution**, cliquez sur la barre et faites-la glisser vers le bas pour diminuer la résolution.
- 4 Dans le menu déroulant affiché sous **Couleurs**, cliquez sur **Moyenne (16 bits)**.
- 5 Cliquez sur **OK**.

## Copie de CD et de DVD

 **REMARQUE** : Lorsque vous créez des CD ou des DVD, assurez-vous que vous n'enfreignez aucune loi relative aux droits d'auteur.

Cette section concerne uniquement les ordinateurs équipés d'un lecteur combo CD-RW, DVD+/-RW ou CD-RW/DVD.

 **REMARQUE** : Les types de lecteurs de CD ou de DVD proposés par Dell peuvent varier d'un pays à l'autre.

Les instructions suivantes indiquent comment créer une copie exacte d'un CD ou d'un DVD à l'aide de Roxio Creator Plus - Dell Edition. Vous pouvez aussi utiliser ce programme pour d'autres opérations, par exemple pour créer des CD de musique à partir de fichiers audio enregistrés sur votre ordinateur, ou encore pour sauvegarder des données importantes. Pour obtenir une aide, ouvrez Roxio Creator Plus et cliquez sur le point d'interrogation en haut à droite de la fenêtre.

### Comment copier un CD ou un DVD

 **REMARQUE** : Les lecteurs combo CD-RW/DVD ne peuvent pas écrire sur les DVD. Si vous disposez d'un lecteur de ce type et si vous avez des problèmes d'enregistrement, recherchez tout d'abord les correctifs logiciels disponibles sur le site de Sonic ([sonic.com](http://sonic.com)).

Les graveurs de DVD installés sur les ordinateurs Dell™ peuvent lire et écrire sur les supports DVD+/-R, DVD+/-RW et DVD+R DL (double couche), mais ils ne peuvent pas lire les DVD-RAM et les DVD-R DL ni y graver des données.

 **REMARQUE** : La plupart des DVD commercialisés sont protégés contre la copie et ne peuvent pas être dupliqués à l'aide de Roxio Creator Plus.

- 1 Ouvrez Roxio Creator Plus.
- 2 Dans l'onglet Copy (Copier), cliquez sur Disc Copy (Copier le disque).

**3** Pour copier un CD ou un DVD, procédez comme suit :

- *Si vous disposez d'un seul lecteur de CD/DVD*, vérifiez que les paramètres sont corrects et cliquez sur **Disc Copy** (Copier le disque). L'ordinateur lit le CD ou le DVD source et copie les données dans un dossier temporaire sur le disque dur.

Lorsque vous y êtes invité, insérez un CD ou un DVD vierge dans le lecteur et cliquez sur **OK**.

- *Si vous disposez de deux lecteurs de CD ou de DVD*, sélectionnez celui dans lequel vous avez inséré votre CD ou DVD source et cliquez sur **Disc Copy** (Copier le disque). L'ordinateur copie les données du CD ou du DVD source sur le support vierge.

Une fois la copie du CD ou du DVD source terminée, le CD ou le DVD gravé est éjecté automatiquement.

### **Utilisation de CD et de DVD vierges**

Les graveurs de CD-RW ne peuvent écrire des données que sur les CD inscriptibles (y compris les CD-RW haute vitesse) tandis que les graveurs de DVD peuvent écrire à la fois sur les CD et sur les DVD.

Pour enregistrer de la musique ou pour stocker de façon permanente des fichiers de données, utilisez des CD-R vierges. Lorsque la capacité de stockage maximum d'un CD-R est atteinte, vous ne pouvez pas réécrire sur ce CD (reportez-vous à la documentation Sonic pour plus d'informations). Pour pouvoir supprimer, effacer ou mettre à jour les données stockées sur un CD, vous devez utiliser un CD-RW vierge.

Des DVD+/-R vierges peuvent être utilisés pour stocker de façon permanente de grandes quantités de données. Une fois le DVD+/-R créé, vous ne pouvez pas y graver de nouveau des données s'il a été *finalisé* lors de la dernière étape du processus de création du disque. Pour pouvoir supprimer ou mettre à jour les données stockées sur le support, vous devez utiliser un DVD+/-RW.

## Graveurs de CD

Type de support	Lecture	Écriture	Réécriture
CD-R	Oui	Oui	Non
CD-RW	Oui	Oui	Oui

## Graveurs de DVD

Type de support	Lecture	Écriture	Réécriture
CD-R	Oui	Oui	Non
CD-RW	Oui	Oui	Oui
DVD+R	Oui	Oui	Non
DVD-R	Oui	Oui	Non
DVD+RW	Oui	Oui	Oui
DVD-RW	Oui	Oui	Oui
DVD+R DL	Oui	Oui	Non
DVD-R DL	Possible	Non	Non
DVD-RAM	Possible	Non	Non

## Astuces

- Après avoir démarré Roxio Creator Plus et ouvert un projet Creator, vous pouvez utiliser l'Explorateur Microsoft® Windows® pour glisser-déplacer des fichiers sur un CD-R ou un CD-RW.
- Pour graver des CD de musique que vous souhaitez écouter sur une chaîne stéréo, vous devez utiliser des CD-R. Dans la majorité des cas, les chaînes stéréo et les autoradios ne permettent pas de lire les CD-RW.
- Roxio Creator Plus ne permet pas de créer de DVD audio.
- Les fichiers de musique MP3 ne peuvent être lus que sur des lecteurs MP3 ou sur des ordinateurs qui disposent d'un logiciel MP3.
- Les lecteurs de DVD disponibles dans le commerce pour les systèmes de home cinema ne prennent pas en charge tous les formats de DVD disponibles. Pour obtenir la liste des formats pris en charge par votre lecteur de DVD, reportez-vous à sa documentation ou prenez contact avec son constructeur.

- Ne gravez pas un CD-R ou un CD-RW vierge à sa capacité maximale ; par exemple, ne copiez pas un fichier de 650 Mo sur un disque vierge de 650 Mo. Le CD-RW doit disposer de 1 ou 2 Mo supplémentaires pour que l'enregistrement soit finalisé.
- Utilisez un CD-RW vierge pour vous familiariser avec les techniques d'enregistrement. Si vous faites une erreur, vous pouvez effacer les données du CD-RW et recommencer. Vous pouvez également utiliser des CD-RW pour tester les projets de musique avant de les enregistrer sur un CD-R.
- Pour plus d'informations, rendez-vous sur le site Web de Sonic, [sonic.com](http://sonic.com).

## Utilisation d'un lecteur de carte (en option)

Vous pouvez utiliser un lecteur de carte pour transférer des données directement sur votre ordinateur.

Ce lecteur prend en charge les types de mémoire suivants :

- Carte xD-Picture
- Carte SmartMedia (SMC)
- Carte CompactFlash Type I et II (CF I/II)
- Carte MicroDrive
- Carte SecureDigital (SD)
- Carte MMC (MultiMediaCard)
- Memory Stick (MS/MS Pro)

Pour plus d'informations sur l'installation d'un lecteur de carte, voir “Installation d'un lecteur de carte”, à la page 149.



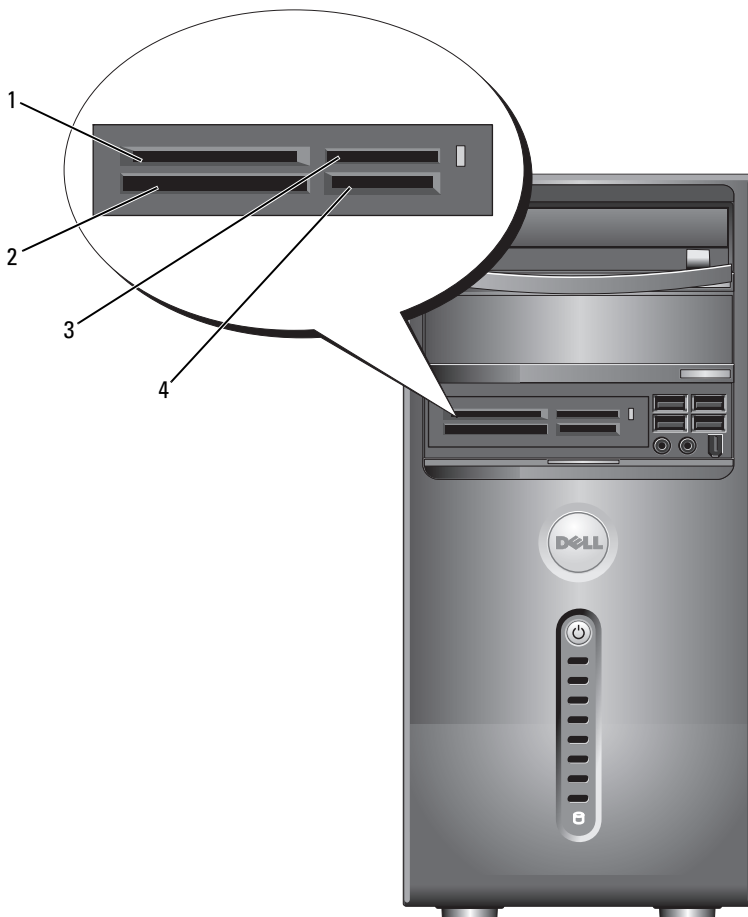

- |   |   |   |   |   |                          |
|---|---|---|---|---|--------------------------|
| 1 | Carte xD-Picture et SmartMedia (SMC)          | 2 | Carte CompactFlash Type I et II (CF I/II) et carte MicroDrive | 3 | Memory Stick (MS/MS Pro) |
| 4 | Carte SecureDigital (SD)/MultiMediaCard (MMC) |   |   |   |                          |

Pour utiliser le lecteur de carte :

- 1 Vérifiez le support ou la carte pour déterminer le sens d'insertion approprié.
- 2 Faites glisser le support ou la carte dans l'emplacement approprié jusqu'à ce qu'il soit complètement installé dans le connecteur.  
Si vous sentez une résistance, ne forcez pas. Vérifiez que la carte est dans le bon sens et réessayez.

## Connexion de deux moniteurs

 **PRÉCAUTION** : Avant de commencer les procédures de cette section, lisez et appliquez les consignes de sécurité figurant dans le document *Product Information Guide* (Guide d'information sur le produit).

Si vous avez acheté une carte graphique prenant en charge l'affichage sur deux moniteurs, suivez les instructions ci-après. Ces instructions indiquent comment brancher deux moniteurs (chacun étant équipé d'un connecteur VGA), un moniteur avec connecteur VGA et un autre avec connecteur DVI, ou bien un téléviseur.

 **AVIS** : Si vous branchez deux moniteurs équipés de connecteurs VGA, vous devez disposer de l'adaptateur DVI en option pour pouvoir brancher le câble. Si vous branchez deux moniteurs à écran plat, au moins un doit être équipé d'un connecteur VGA. Si vous connectez un écran de télévision, vous ne pouvez brancher qu'un seul moniteur (VGA ou DVI) en plus du téléviseur.

### Connexion de deux moniteurs équipés de connecteurs VGA

- 1 Suivez les procédures de la section “Avant de commencer”, à la page 109.

 **REMARQUE** : Si votre ordinateur possède un système vidéo intégré, ne raccordez aucun des moniteurs au connecteur vidéo intégré. Si le connecteur vidéo intégré est recouvert d'un cache, ne retirez pas ce cache pour brancher le moniteur, car ce dernier ne fonctionnerait pas.

- 2 Reliez l'un des moniteurs au connecteur VGA (bleu) situé à l'arrière de l'ordinateur.
- 3 Connectez l'autre moniteur à l'adaptateur DVI en option et reliez ce dernier au connecteur DVI (blanc) situé à l'arrière de l'ordinateur.

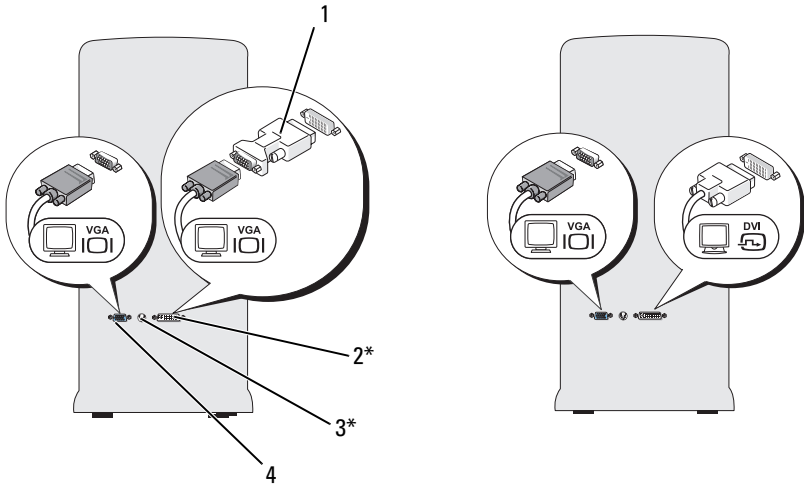

\*Uniquement sur certains modèles

- |   |                          |   |                        |
|---|--------------------------|---|------------------------|
| 1 | Adaptateur DVI en option | 2 | Connecteur DVI (blanc) |
| 3 | Connecteur TV-OUT        | 4 | Connecteur VGA (bleu)  |

## Connexion d'un moniteur avec connecteur VGA et d'un moniteur avec connecteur DVI

- 1 Suivez les procédures de la section "Avant de commencer", à la page 109.
- 2 Reliez le connecteur VGA du moniteur au connecteur VGA (bleu) situé à l'arrière de l'ordinateur.
- 3 Reliez le connecteur DVI de l'autre moniteur au connecteur DVI (blanc) situé à l'arrière de l'ordinateur.

## Connexion d'un téléviseur



**REMARQUE :** Pour brancher un téléviseur sur votre ordinateur, vous devez vous procurer un câble S-video, disponible dans la plupart des magasins de fournitures électroniques. Ce câble n'est pas fourni avec l'ordinateur.

- 1 Suivez les procédures de la section "Avant de commencer", à la page 109.
- 2 Reliez une extrémité du câble S-video au connecteur TV-OUT en option situé à l'arrière de l'ordinateur.

- 3 Reliez l'autre extrémité du câble S-video au connecteur S-video du téléviseur.
- 4 Connectez le moniteur VGA ou DVI.

## Modification des paramètres d'affichage

- 1 Après avoir relié le(s) moniteur(s) au téléviseur, allumez l'ordinateur. Le bureau Microsoft® Windows® s'affiche sur le moniteur principal.
- 2 Activez le mode clonage ou bureau étendu dans les paramètres d'affichage.
  - En mode clonage, les deux moniteurs affichent la même image.
  - En mode bureau étendu, vous pouvez faire glisser des objets d'un bureau à l'autre, ce qui permet de doubler l'espace de travail visible.

Pour plus d'informations sur la modification des paramètres de votre carte graphique, rendez-vous sur le site [support.dell.com](http://support.dell.com).

## Options de gestion de l'alimentation de Windows XP

Les fonctions de gestion d'alimentation de Microsoft Windows XP permettent de réduire la consommation en électricité de l'ordinateur lorsqu'il est allumé mais que vous ne l'utilisez pas. Vous pouvez réduire la consommation du moniteur ou du disque dur, ou encore utiliser les modes Veille ou Veille prolongée pour réduire la consommation électrique au niveau du système. Lorsque l'ordinateur quitte un mode économie d'énergie, il retrouve l'état dans lequel il se trouvait auparavant.



**REMARQUE :** Windows XP Professionnel présente des fonctionnalités de sécurité et de mise en réseau qui ne sont pas disponibles sous Windows XP Édition familiale. Lorsqu'un ordinateur sous Windows XP Professionnel est connecté à un réseau, diverses options supplémentaires relatives à la sécurité et à la mise en réseau apparaissent dans certaines fenêtres.



**REMARQUE :** Les procédures permettant d'activer les modes Veille et Veille prolongée peuvent varier d'un système d'exploitation à l'autre.

## Mode Veille

Le mode Veille économise l'énergie en désactivant le moniteur et le disque dur au terme d'un délai prédéfini. Lorsque l'ordinateur quitte ce mode, il retourne à l'état dans lequel il se trouvait auparavant.



**AVIS** : Des données peuvent être perdues si une coupure de courant se produit lorsque l'ordinateur est en veille.

Pour activer le passage automatique en mode Veille au terme d'un délai d'inactivité prédéfini :

- 1 Cliquez sur **Démarrer** → **Panneau de configuration** → **Choisissez une catégorie** → **Performances et Maintenance**.
- 2 Sous ou une icône du **Panneau de configuration**, cliquez sur **Options d'alimentation**.

Pour activer le mode Veille immédiatement (sans délai d'inactivité préalable), cliquez sur **Démarrer** → **Arrêter l'ordinateur** → **Mettre en veille**.

Pour quitter le mode Veille, appuyez sur une touche du clavier ou déplacez la souris.

## Mode Veille prolongée

Le mode Veille prolongée permet d'économiser l'énergie en copiant les données système dans une zone réservée sur l'unité de disque dur, puis en éteignant complètement l'ordinateur. Lorsque l'ordinateur quitte ce mode, le bureau retrouve l'état dans lequel il se trouvait auparavant.

Pour activer le mode Veille prolongée :

- 1 Cliquez sur **Démarrer** → **Panneau de configuration** → **Choisissez une catégorie** → **Performances et Maintenance**.
- 2 Sous ou une icône du **Panneau de configuration**, cliquez sur **Options d'alimentation**.
- 3 Définissez les paramètres dans les onglets **Modes de gestion de l'alimentation**, **Avancé** et **Mise en veille prolongée**.

Pour quitter le mode Veille prolongée, appuyez sur le bouton d'alimentation. L'ordinateur peut mettre quelques instants à quitter ce mode. Le fait d'appuyer sur une touche du clavier ou de déplacer la souris ne permet pas de revenir en mode normal, car ces périphériques ne fonctionnent pas pendant la veille prolongée.

La veille prolongée nécessite la présence d'un fichier spécial sur votre disque dur, ainsi qu'une quantité d'espace disque suffisante pour stocker le contenu de la mémoire. Dell crée ce fichier avant de vous livrer l'ordinateur. Si le disque dur de l'ordinateur est endommagé, Windows XP recrée ce fichier automatiquement.

## Propriétés de la gestion de l'alimentation

La fenêtre **Propriétés des options d'alimentation** permet de définir les paramètres de l'alimentation, notamment ceux des modes Veille et Veille prolongée. Pour accéder à cette fenêtre, procédez comme suit :

- 1 Cliquez sur **Démarrer** → **Panneau de configuration** → **Choisissez une catégorie** → **Performances et Maintenance**.
- 2 Sous ou une icône du **Panneau de configuration**, cliquez sur **Options d'alimentation**.
- 3 Définissez les paramètres dans les onglets **Modes de gestion de l'alimentation**, **Avancé** et **Mise en veille prolongée**.

### Onglet Modes de gestion de l'alimentation

Chaque configuration standard existante pour les paramètres d'alimentation est appelée "mode d'alimentation". Pour sélectionner un mode d'alimentation standard, choisissez-en un dans le menu déroulant **Modes de gestion de l'alimentation**. Les paramètres correspondants apparaissent dans l'encadré contenant le nom du mode. Chaque mode définit les paramètres relatifs au passage en mode Veille ou Veille prolongée, ainsi qu'à l'extinction du moniteur et du disque dur.



**AVIS** : Si vous définissez un délai d'extinction du disque dur inférieur à celui du moniteur, l'ordinateur peut sembler bloqué. Pour revenir en mode normal, appuyez sur n'importe quelle touche du clavier ou cliquez avec la souris. Pour éviter cet incident, faites en sorte que le moniteur s'éteigne toujours avant le disque dur.

Le menu déroulant **Modes de gestion de l'alimentation** affiche les modes suivants :

- **Toujours actif** (mode par défaut) : permet d'utiliser l'ordinateur sans les fonctions d'économie d'énergie.
- **PC de bureau ou familial** : permet de faire fonctionner un ordinateur de bureau ou familial avec une économie d'énergie minimale.

- **Ordinateur portable** : approprié si l'ordinateur est un portable que vous utilisez lors de vos déplacements.
- **Présentation** : permet d'utiliser l'ordinateur sans interruption (économie d'énergie désactivée).
- **Gestion d'alimentation minimale** : permet d'utiliser l'ordinateur avec une économie d'énergie minimale.
- **Niveau de batterie maximal** : approprié si vous utilisez un ordinateur portable alimenté sur batterie pendant de longues périodes.

Pour modifier les paramètres par défaut d'un mode, cliquez sur le menu déroulant dans les champs **Extinction du moniteur**, **Arrêt des disques durs**, **Mise en veille** et **Mise en veille prolongée**, puis sélectionnez un délai dans la liste qui s'affiche. Le nouveau délai indiqué remplace définitivement celui par défaut, sauf si vous cliquez sur **Enregistrer sous** pour sauvegarder le mode modifié sous un autre nom.

### **Onglet Avancé**

L'onglet **Avancé** permet d'effectuer les opérations suivantes :

- Ajout de l'icône des options d'alimentation à la barre des tâches Windows pour un accès rapide
- Activation d'une protection par mot de passe à la sortie du mode Veille ou Veille prolongée
- Programmation du bouton d'alimentation pour la mise hors tension ou le passage en mode Veille ou Veille prolongée

Pour programmer ces fonctions, cliquez sur une option dans le menu déroulant correspondant, puis cliquez sur **OK**.

### **Onglet Mise en veille prolongée**

L'onglet **Mise en veille prolongée** permet d'activer ce mode. Pour utiliser les paramètres de mise en veille prolongée définis dans l'onglet **Modes de gestion de l'alimentation**, cochez la case **Activer la mise en veille prolongée** dans l'onglet **Mise en veille prolongée**.

## Informations supplémentaires

Pour plus d'informations sur les options de gestion de l'alimentation :

- 1 Cliquez sur **Démarrer** → **Aide et support** → **Performances et maintenance**.
- 2 Dans la fenêtre **Performances et maintenance**, cliquez sur **Gestion de l'alimentation de votre ordinateur**.

## Options de gestion de l'alimentation de Windows Vista

Les fonctions de gestion de l'alimentation de Windows Vista™ permettent de réduire la consommation en électricité de l'ordinateur lorsqu'il est allumé mais que vous ne l'utilisez pas. Vous pouvez réduire la consommation du moniteur ou du disque dur uniquement ; Windows Vista définit l'état d'inactivité par défaut sur le mode Veille. Vous pouvez aussi activer le mode Veille prolongée afin de réduire encore davantage la consommation électrique.

Lorsque l'ordinateur quitte un mode économie d'énergie (Veille ou Veille prolongée), le bureau Windows retrouve l'état dans lequel il se trouvait auparavant.

Les trois principaux modes de gestion de l'alimentation proposés par Windows Vista sont les suivants :

- Usage normal
- Économies d'énergie
- Performances élevées

Votre ordinateur propose également le mode **Dell-Recommended** (Recommandé par Dell). Ce mode définit les paramètres de gestion de l'alimentation qui conviennent à la majorité de nos clients. Il est activé par défaut sur votre ordinateur.

### Mode Veille

Le mode Veille est le mode d'inactivité par défaut utilisé par Windows Vista. Il permet d'économiser de l'énergie en éteignant le moniteur et le disque dur au terme d'un délai prédéfini. Lorsque vous quittez ce mode, l'ordinateur retourne à l'état dans lequel il se trouvait auparavant.



Pour activer le passage automatique en mode Veille au terme d'un délai d'inactivité prédéfini :

- 1 Cliquez sur **Démarrer**  → **Panneau de configuration** → **Système et maintenance**.
- 2 Sous **Système et maintenance**, cliquez sur **Options d'alimentation**.

La boîte de dialogue suivante affiche trois modes de gestion de l'alimentation. Le mode actif est celui qui est affiché en tête de liste, c'est-à-dire **Dell Recommended** (Recommandé par Dell). Pour afficher des modes supplémentaires, cliquez sur la flèche située au bas de la liste.

Pour activer le mode Veille instantanément (sans délai d'inactivité préalable), cliquez sur **Démarrer**  puis sur l'icône de bouton **off** (Désactivé). Par défaut, le mode d'inactivité utilisé par Windows Vista est le mode **Veille**.

Pour quitter le mode Veille, appuyez sur une touche du clavier ou déplacez la souris.



**AVIS** : Des données peuvent être perdues si une coupure de courant se produit lorsque l'ordinateur est en veille. Windows Vista propose une nouvelle fonction appelée **Veille mode hybride**, qui enregistre les données dans un fichier avant d'activer le mode Veille. En cas de coupure de l'alimentation, les données sont conservées sur le disque dur. Lorsque le système revient en fonctionnement, il retrouve l'état dans lequel il se trouvait auparavant. Pour plus d'informations, accédez à la fonction **Aide et support** et lancez une recherche sur **Veille mode hybride**. Le mode **Veille mode hybride** permet une remise en marche rapide si le système est en veille, mais conserve également vos données en toute sécurité en les stockant sur le disque dur.

## Mode Veille prolongée

Le mode Veille prolongée permet d'économiser l'énergie en copiant les données système dans une zone réservée sur l'unité de disque dur, puis en éteignant complètement l'ordinateur. Lorsque l'ordinateur quitte ce mode, le bureau retrouve l'état dans lequel il se trouvait auparavant. Lorsque le mode Veille mode hybride est activé, il est possible que Windows Vista ne propose pas le mode **Veille prolongée**. Pour plus d'informations, accédez à la fonction **Aide et support** et lancez une recherche sur **Veille prolongée**.

Pour activer le mode Veille prolongée immédiatement (s'il est disponible) :

- 1 Cliquez sur **Démarrer**  puis sur la **flèche vers la droite** affichée en regard de l'icône **Verrouiller**.
- 2 Sélectionnez **Veille prolongée** dans la liste.

Pour quitter le mode Veille prolongée, appuyez sur le bouton d'alimentation. L'ordinateur peut mettre quelques instants à quitter ce mode. Le fait d'appuyer sur une touche du clavier ou de déplacer la souris ne permet pas de revenir en mode normal, car le clavier et la souris ne fonctionnent pas pendant la veille prolongée.

La veille prolongée nécessite la présence d'un fichier spécial sur votre disque dur, ainsi qu'une quantité d'espace disque suffisante pour stocker le contenu de la mémoire. Dell crée ce fichier avant de vous livrer l'ordinateur. Si le disque dur de l'ordinateur est endommagé, Windows Vista recrée ce fichier automatiquement.

## **Propriétés des modes de gestion de l'alimentation**

La fenêtre des propriétés des modes de gestion de l'alimentation permet de définir les paramètres de l'alimentation, notamment ceux des modes Veille, Veille prolongée (si disponible) et les paramètres d'affichage.

Pour accéder à cette fenêtre, procédez comme suit :

- 1 Cliquez sur **Démarrer**  → **Panneau de configuration** → **Système et maintenance** → **Options d'alimentation**.  
Vous accédez à la fenêtre **Choisir un mode de gestion de l'alimentation** principale.
- 2 Cette fenêtre vous permet de modifier les paramètres de l'alimentation.

Pour modifier les paramètres par défaut d'un mode de gestion :

- 1 Cliquez sur **Démarrer**  → **Panneau de configuration** → **Système et maintenance**.
- 2 Sous **Système et maintenance**, cliquez sur **Options d'alimentation**.

Dans la fenêtre Options d'alimentation, cliquez sur **Modifier les paramètres du mode** pour définir les options suivantes :

- Demander un mot de passe pour sortir de veille
- Choisir l'action des boutons d'alimentation
- Créer un mode de gestion de l'alimentation (vous pouvez choisir les paramètres voulus et créer un mode de gestion de l'alimentation personnalisé)
- Choisir quand éteindre l'écran
- Modifier les conditions de mise en veille de l'ordinateur

### Onglet Avancé

L'onglet Avancé permet de définir de nombreux paramètres supplémentaires. Si vous n'êtes pas certain de savoir quels réglages effectuer, conservez les paramètres par défaut.

Pour accéder aux paramètres avancés :

- 1 Choisissez le **mode de gestion de l'alimentation** à modifier.
- 2 Cliquez sur l'option **Modifier les paramètres du mode** affichée sous le nom de ce mode.
- 3 Cliquez sur **Modifier les paramètres d'alimentation avancés**.



**PRÉCAUTION : La boîte de dialogue Paramètres avancés propose un grand nombre d'options. Soyez vigilant lorsque vous modifiez des paramètres.**

### Activation de la technologie SpeedStep™

La technologie SpeedStep contrôle les performances du processeur en réglant automatiquement sa fréquence de fonctionnement et sa tension en fonction de la tâche exécutée. Elle permet d'économiser une quantité considérable d'énergie lorsqu'une application ne requiert pas des performances optimales. Ainsi, le processeur fonctionne à sa vitesse maximale lorsque cela est nécessaire, mais la fonction d'économie d'énergie est utilisée autant que possible.

Sous Windows Vista, la technologie Intel Speedstep est automatiquement activée dans les modes **Dell Recommended** (Recommandé par Dell), **Usage normal** et **Économies d'énergie**. En revanche, dans le mode **Performances élevées**, cette technologie est désactivée.

## À propos des configurations RAID

Cette section présente la configuration RAID que vous avez peut-être choisie lorsque vous avez acheté l'ordinateur. Bien qu'il existe plusieurs types de configurations RAID, les ordinateurs Dell Vostro ne prennent en charge que le niveau RAID 1. Ce niveau est recommandé pour les technologies numériques (photographie, données audio, etc.) nécessitant un haut niveau d'intégrité des données.

Le contrôleur RAID Intel de l'ordinateur permet de créer uniquement un volume RAID composé de deux disques physiques. Si un troisième lecteur est présent, il ne peut pas être intégré à un volume RAID à l'aide du programme de configuration RAID Intel. En revanche, il peut être utilisé comme lecteur de secours dans une configuration RAID de niveau 1. Si l'ordinateur contient quatre lecteurs, chaque paire de lecteurs peut être configurée de manière à former un volume RAID de niveau 1. Les lecteurs doivent être de même taille, afin que celui qui possède la capacité la plus importante ne contienne pas d'espace non alloué (et donc inutilisable).

### Configuration RAID de niveau 1

Le niveau RAID 1 utilise une technique de mise en redondance des données appelée "mise en miroir". Lorsque les données sont écrites sur le lecteur principal, elles sont également dupliquées sur l'autre lecteur. Le niveau RAID 1 met l'accent sur la protection des données, au détriment des temps de réponse.

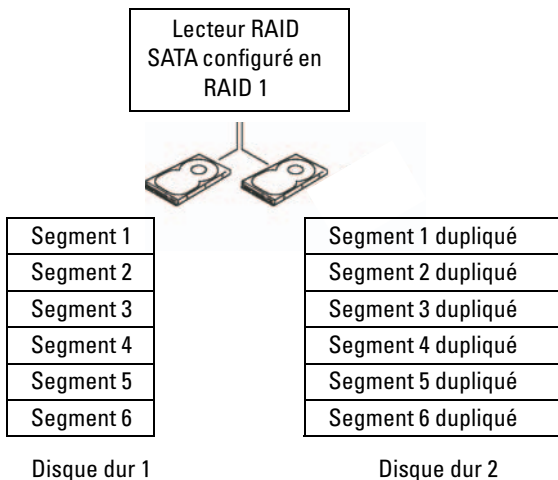

Si un lecteur tombe en panne, les opérations de lecture et d'écriture suivantes sont dirigées vers l'autre lecteur. Les données stockées sur le lecteur opérationnel peuvent être utilisées pour reconstruire le lecteur défaillant. En outre, les données étant écrites sur les deux lecteurs, deux lecteurs de 120 Go configurés en RAID 1 totalisent un espace de stockage réel de 120 Go.

 **REMARQUE :** Avec le niveau RAID 1, la taille de la configuration est égale à celle du lecteur présentant la capacité la moins importante.

## Configuration des disques durs pour le mode RAID

Selon l'évolution de vos besoins, il est possible que vous souhaitiez utiliser une configuration RAID alors que vous n'avez pas demandé cette option lorsque vous avez acheté l'ordinateur. Pour pouvoir créer une configuration RAID, vous devez disposer d'au moins deux disques durs. Pour plus d'informations sur l'installation d'un disque dur, voir "Disques durs", à la page 136.

Pour configurer les volumes des disques durs RAID, vous disposez de deux méthodes. La première fait appel à l'utilitaire Intel<sup>®</sup> Option ROM et doit être utilisée avant l'installation du système d'exploitation sur le disque dur. La seconde méthode fait appel à Intel Matrix Storage Manager ou Intel Storage Utility. Elle doit être utilisée après l'installation du système d'exploitation et de Intel Storage Utility. Dans les deux cas, vous devez avoir activé le mode RAID sur l'ordinateur avant de commencer les procédures de configuration RAID décrites dans le présent document.

## Activation du mode RAID sur l'ordinateur

- 1 Accédez au programme de configuration du système (voir “Accès au programme de configuration du système”, à la page 184).
- 2 À l'aide des touches fléchées vers la gauche et vers la droite, sélectionnez l'onglet **Drives** (Lecteurs).
- 3 À l'aide des touches fléchées vers le haut et vers le bas, sélectionnez l'option **Drive Controller** (Contrôleur de lecteurs) et appuyez <Entrée>.
- 4 À l'aide des touches fléchées vers le haut et vers le bas, sélectionnez l'option **RAID On** (RAID activé) et appuyez sur <Entrée>.  
 **REMARQUE** : Pour plus d'informations sur les options RAID, voir “Options du programme de configuration du système”, à la page 186.
- 5 À l'aide des touches fléchées vers le haut et vers le bas, sélectionnez **Save/Exit** (Enregistrer/Quitter) et appuyez sur <Entrée> pour quitter le programme de configuration du système et reprendre le processus d'amorçage.

## Configuration du mode RAID à l'aide de l'utilitaire Intel® Option ROM

-  **REMARQUE** : Même si cela n'est pas obligatoire, il est recommandé d'utiliser des disques de taille identique. Dans une configuration RAID 1, la taille de la matrice est égale à celle du plus petit disque utilisé.

### Création d'une configuration RAID de niveau 1

- 1 Activez le mode RAID sur l'ordinateur (voir “Activation du mode RAID sur l'ordinateur”, à la page 46).
- 2 À l'invite, appuyez sur <Ctrl><i> pour accéder à Intel RAID Option ROM.
- 3 À l'aide des touches fléchées vers le haut et vers le bas, sélectionnez **Create RAID Volume** (Créer un volume RAID) et appuyez sur <Entrée>.
- 4 Entrez le nom d'un volume RAID ou acceptez le nom par défaut et appuyez sur <Entrée>.
- 5 À l'aide des touches fléchées vers le haut et vers le bas, sélectionnez **RAID1(Mirror)** (RAID1 [Miroir]) et appuyez sur <Entrée>.

- 6 Si le nombre de disques disponibles est supérieur à deux, utilisez les touches fléchées vers le haut et vers le bas puis la barre d'espace pour sélectionner les deux disques à inclure dans la matrice. Appuyez ensuite sur <Entrée>.
- 7 Sélectionnez la capacité souhaitée pour le volume et appuyez sur <Entrée>. La valeur par défaut correspond à la taille maximale disponible.
- 8 Appuyez sur <Entrée> pour créer le volume.
- 9 Appuyez sur <y> pour confirmer la création du volume RAID.
- 10 Vérifiez que la configuration de volume affichée dans l'écran principal de l'utilitaire Intel Option ROM est correcte.
- 11 À l'aide des touches fléchées vers le haut et vers le bas, sélectionnez **Exit** (Quitter) et appuyez sur <Entrée>.
- 12 Installez le système d'exploitation.

### Suppression d'un volume RAID



**REMARQUE :** Cette opération supprime toutes les données qui se trouvent sur les disques RAID.



**REMARQUE :** Si vous supprimez (à l'aide de l'utilitaire Intel RAID Option ROM) un volume RAID utilisé comme lecteur d'amorçage, l'ordinateur ne pourra plus démarrer.

- 1 Appuyez sur <Ctrl><i> lorsque le système vous y invite pour accéder à l'utilitaire Intel RAID Option ROM.
- 2 À l'aide des touches fléchées vers le haut et vers le bas, sélectionnez **Delete RAID Volume** (Supprimer un volume RAID) et appuyez sur <Entrée>.
- 3 À l'aide des touches fléchées vers le haut et vers le bas, sélectionnez le volume RAID à supprimer et appuyez sur la touche <Suppr>.
- 4 Appuyez sur <y> pour confirmer la suppression du volume RAID.
- 5 Appuyez sur <Échap> pour quitter l'utilitaire Intel Option ROM.

## Configuration du mode RAID à l'aide de Intel® Matrix Storage Manager

Si vous possédez déjà un disque dur sur lequel le système d'exploitation est installé et souhaitez ajouter un second disque dur, puis reconfigurer les deux lecteurs pour former un volume RAID sans perdre le système d'exploitation ou les données, vous devez utiliser l'option de migration. Voir “Migration vers un volume RAID 1”, à la page 50.

Ne créez un volume RAID 1 que dans les cas suivants :

- vous ajoutez deux nouveaux disques à un ordinateur équipé d'un seul disque contenant le système d'exploitation, et vous souhaitez inclure les deux nouveaux disques dans un volume RAID ;
- l'ordinateur contient déjà deux disques durs inclus dans une matrice, mais cette dernière contient encore de l'espace disponible que vous souhaitez attribuer à un second volume RAID.

### Création d'un volume RAID 1



**REMARQUE :** Cette opération supprime toutes les données qui se trouvent sur les disques RAID.

- 1 Activez le mode RAID sur l'ordinateur (voir “Activation du mode RAID sur l'ordinateur”, à la page 46).
- 2 Sous Windows XP, cliquez sur **Démarrer** → **Tous les programmes** → **Intel® Matrix Storage Manager** → **Intel Matrix Storage Console** pour lancer Intel® Storage Utility.

Sous Windows Vista, cliquez sur **Démarrer**  → **Programmes** → **Intel® Matrix Storage Manager** → **Intel Matrix Storage Manager** pour lancer Intel® Storage Utility.



**REMARQUE :** Si l'option de menu **Actions** n'apparaît pas, vous n'avez pas encore activé le mode RAID sur l'ordinateur (voir “Activation du mode RAID sur l'ordinateur”, à la page 46).

- 3 Dans le menu **Actions**, sélectionnez **Create RAID Volume** (Créer un volume RAID) pour lancer l'assistant.
- 4 Cliquez sur **Next** (Suivant) dans le premier écran.
- 5 Vérifiez le nom du volume, sélectionnez le niveau **RAID 1** et cliquez sur **Next** pour poursuivre.



- 6 Dans l'écran **Select Volume Location** (Sélectionner l'emplacement du volume), cliquez sur le premier disque dur à inclure dans le volume RAID 1 et cliquez sur la flèche vers la droite. Cliquez sur un deuxième disque dur jusqu'à ce que deux lecteurs apparaissent dans la fenêtre **Selected** (Sélectionné), puis cliquez sur **Next**.
- 7 Dans la fenêtre **Specify Volume Size** (Indiquer la taille du volume), sélectionnez la taille voulue pour **Volume Size** (Taille de volume) et cliquez sur **Next**.
- 8 Cliquez sur **Finish** (Terminer) pour créer le volume ou sur **Back** (Précédent) pour apporter des modifications.
- 9 Suivez les procédures de Microsoft Windows pour créer une partition sur le nouveau volume RAID.

### Suppression d'un volume RAID



**REMARQUE :** Cette procédure supprime le volume RAID 1 et le divise en deux disques durs non RAID. Les données existantes ne sont pas perdues.

- 1 Sous Windows XP, cliquez sur **Démarrer** → **Tous les programmes** → **Intel® Matrix Storage Manager** → **Intel Matrix Storage Console** pour lancer Intel® Storage Utility.  
Sous Windows Vista, cliquez sur **Démarrer**  → **Programmes** → **Intel® Matrix Storage Manager** → **Intel Matrix Storage Manager** pour lancer Intel® Storage Utility.
- 2 Faites un clic droit sur l'icône du volume RAID à supprimer et sélectionnez **Delete Volume** (Supprimer le volume).
- 3 Dans l'écran **Delete RAID Volume Wizard** (Assistant Suppression d'un volume RAID), cliquez sur **Next**.
- 4 Sélectionnez le volume RAID à supprimer dans la zone **Available** (Disponible). Cliquez ensuite sur le bouton fléché vers la droite pour déplacer le volume sélectionné vers la zone **Selected** (Sélectionné), puis cliquez sur **Next**.
- 5 Cliquez sur **Finish** pour supprimer le volume.

## Migration vers un volume RAID 1

- 1 Activez le mode RAID sur l'ordinateur (voir "Activation du mode RAID sur l'ordinateur", à la page 46).
- 2 Sous Windows XP, cliquez sur **Démarrer** → **Tous les programmes** → **Intel® Matrix Storage Manager** → **Intel Matrix Storage Console** pour lancer Intel® Storage Utility.

Sous Windows Vista, cliquez sur **Démarrer**  → **Programmes** → **Intel® Matrix Storage Manager** → **Intel Matrix Storage Manager** pour lancer Intel® Storage Utility.



**REMARQUE** : Si l'option de menu **Actions** n'apparaît pas, vous n'avez pas encore activé le mode RAID sur l'ordinateur (voir "Activation du mode RAID sur l'ordinateur", à la page 46).

- 3 Dans le menu **Actions**, sélectionnez **Create RAID Volume From Existing Hard Drive** (Créer un volume RAID à partir d'un disque dur existant) pour lancer l'Assistant Migration.
- 4 Cliquez sur **Next** dans le premier écran de l'Assistant Migration.
- 5 Entrez le nom d'un volume RAID ou acceptez le nom par défaut.
- 6 Dans la liste déroulante, sélectionnez le niveau **RAID 1**.



**REMARQUE** : Le disque dur source que vous sélectionnez doit déjà contenir les données ou les fichiers du système d'exploitation que vous souhaitez conserver sur le volume RAID.

- 7 Dans l'écran **Select Source Hard Drive** (Sélectionner un disque dur source), double-cliquez sur le disque dur à partir duquel vous souhaitez effectuer la migration et cliquez sur **Next**.
- 8 Dans l'écran **Select Member Hard Drive** (Sélectionner un disque dur membre), double-cliquez sur le disque dur qui fera office de miroir et cliquez sur **Next**.
- 9 Dans la fenêtre **Specify Volume Size** (Indiquer la taille du volume), sélectionnez la taille voulue et cliquez sur **Next**.



**REMARQUE** : Toutes les données se trouvant sur le disque membre seront effacées à l'étape suivante.

- 10 Cliquez sur **Finish** pour commencer la migration ou sur **Back** pour apporter des modifications. Vous pouvez utiliser l'ordinateur normalement au cours du processus de migration.

## Création d'un disque de secours

Il est possible de créer un disque dur de secours pour une matrice RAID de niveau 1. Ce disque ne sera pas reconnu par le système d'exploitation, mais vous pourrez l'afficher dans le Gestionnaire de disques ou dans l'utilitaire Intel Option ROM. Si un membre de la matrice RAID 1 tombe en panne, l'ordinateur reconstruit le miroir automatiquement en remplaçant le disque défectueux par le disque de secours.

*Pour définir un lecteur en tant que disque de secours :*

- 1 Sous Windows XP, cliquez sur **Démarrer** → **Tous les programmes** → **Intel® Matrix Storage Manager** → **Intel Matrix Storage Console** pour lancer Intel® Storage Utility.  
Sous Windows Vista, cliquez sur **Démarrer**  → **Programmes** → **Intel® Matrix Storage Manager** → **Intel Matrix Storage Manager** pour lancer Intel® Storage Utility.
- 2 Faites un clic droit sur le disque dur à définir comme disque dur de secours.
- 3 Cliquez sur **Mark as Spare** (Définir comme disque de secours).

*Pour annuler la définition d'un disque de secours :*

- 1 Faites un clic droit sur l'icône du disque de secours.
- 2 Cliquez sur **Reset Hard Drive to Non-RAID** (Annuler la configuration RAID de ce disque dur).

## Reconstruction d'un volume RAID 1 dégradé

Si un volume RAID 1 est signalé comme étant dégradé alors que l'ordinateur ne contient pas de disque de secours, vous pouvez reconstruire le miroir manuellement sur un nouveau disque dur en procédant comme suit :

- 1 Sous Windows XP, cliquez sur **Démarrer** → **Tous les programmes** → **Intel® Matrix Storage Manager** → **Intel Matrix Storage Console** pour lancer Intel® Storage Utility.  
Sous Windows Vista, cliquez sur **Démarrer**  → **Programmes** → **Intel® Matrix Storage Manager** → **Intel Matrix Storage Manager** pour lancer Intel® Storage Utility.

- 2 Faites un clic droit sur le disque dur disponible sur lequel vous souhaitez reconstruire le volume RAID 1 et cliquez sur **Rebuild to this Disk** (Reconstruire sur ce disque).



**REMARQUE :** Vous pouvez utiliser l'ordinateur pendant la reconstruction du volume RAID 1.

## Transfert d'informations vers un nouvel ordinateur

Vous pouvez utiliser les assistants du système d'exploitation pour transférer des fichiers et des données d'un ordinateur à l'autre (d'un *ancien* vers un *nouvel* ordinateur, par exemple). Pour obtenir des instructions, consultez la section relative à votre système d'exploitation dans les paragraphes qui suivent.

### ***Transfert d'informations sous Windows XP***

Sous Microsoft Windows XP, un assistant nommé “Transfert de fichiers et de paramètres” permet de déplacer des données entre un ordinateur source et un nouvel ordinateur. Les données pouvant être transférées sont les suivantes :

- E-mails
- Paramètres de barre d'outils
- Taille des fenêtres
- Signets Internet

Vous pouvez transférer les données via un réseau ou une connexion série, ou encore les stocker sur un support amovible tel qu'un CD réinscriptible.



**REMARQUE :** Vous pouvez transférer des informations entre l'ancien et le nouvel ordinateur en installant un câble série entre leurs ports d'entrée/sortie (E/S). Pour transférer des données à l'aide d'une connexion série, vous devez ouvrir l'utilitaire Connexions réseau à partir du Panneau de configuration et effectuer certaines opérations supplémentaires, telles que la configuration d'une connexion avancée ainsi que la désignation de l'ordinateur hôte et de l'ordinateur invité.

Pour obtenir des instructions sur la configuration d'une connexion directe par câble entre deux ordinateurs, consultez l'article 305621 de la base de connaissances Microsoft, intitulé *How to Set Up a Direct Cable Connection Between Two Computers in Windows XP* (Pour installer une connexion par câble entre deux ordinateurs Windows XP). Il est possible que ces informations ne soient pas disponibles dans certains pays.

Pour transférer des informations vers un autre ordinateur, vous devez exécuter l'Assistant Transfert de fichiers et de paramètres. Pour ce faire, vous pouvez utiliser le support du système d'exploitation fourni en option ou créer un disque Assistant à l'aide de l'Assistant Transfert de fichiers et de paramètres.

### **Exécution de l'Assistant Transfert de fichiers et de paramètres à l'aide du support du système d'exploitation**



**REMARQUE :** Pour cette procédure, vous devez utiliser le support du système d'exploitation. Ce support disponible en option n'est fourni qu'avec certains ordinateurs.

Pour préparer un nouvel ordinateur au transfert de fichiers, procédez comme suit :

- 1 Ouvrez l'Assistant Transfert de fichiers et de paramètres. Pour ce faire, cliquez sur **Démarrer** → **Tous les programmes** → **Accessoires** → **Outils système** → **Assistant Transfert de fichiers et de paramètres**.
- 2 Dans l'écran de bienvenue de l'Assistant Transfert de fichiers et de paramètres, cliquez sur **Suivant**.
- 3 Dans l'écran **De quel ordinateur s'agit-il ?**, cliquez sur **Nouvel ordinateur** → **Suivant**.
- 4 Dans l'écran **Avez-vous un CD-ROM de Windows XP ?**, cliquez sur **J'utiliserai l'Assistant du CD-ROM Windows XP** → **Suivant**.
- 5 Lorsque l'écran **Allez maintenant à votre ancien ordinateur** s'affiche, accédez à l'ordinateur source. Ne cliquez *pas* sur **Suivant** à ce stade.

Pour copier les données à partir de l'ordinateur source, procédez comme suit :

- 1 Sur l'ancien ordinateur, insérez le support *Windows XP*.
- 2 Dans l'écran **Bienvenue dans Microsoft Windows XP**, cliquez sur **Effectuer des tâches supplémentaires**.
- 3 Sous **Que voulez-vous faire ?**, cliquez sur **Transférer des fichiers et des paramètres** → **Suivant**.
- 4 Dans l'écran **De quel ordinateur s'agit-il ?**, cliquez sur **Ancien ordinateur** → **Suivant**.
- 5 Dans l'écran **Sélectionnez une méthode de transfert**, cliquez sur la méthode de votre choix.

- 6 Dans l'écran **Que voulez-vous transférer ?**, sélectionnez les éléments à transférer puis cliquez sur **Suivant**.

Une fois les informations copiées, l'écran **Fin de la phase de collecte des données** s'affiche.

- 7 Cliquez sur **Terminer**.

Pour transférer les données vers l'ordinateur cible, procédez comme suit :

- 1 Dans l'écran **Allez maintenant à votre ancien ordinateur**, affiché sur l'ordinateur cible, cliquez sur **Suivant**.
- 2 Dans l'écran **Où sont les fichiers et les paramètres ?**, sélectionnez la méthode que vous avez choisie pour transférer les paramètres et les fichiers, puis cliquez sur **Suivant**.

L'assistant lit les fichiers et paramètres collectés, puis les applique à l'ordinateur cible.

Lorsque tous les paramètres et fichiers ont été appliqués, l'écran **Terminé** s'affiche.

- 3 Cliquez sur **Terminé** et redémarrez l'ordinateur cible.

### **Exécution de l'Assistant Transfert de fichiers et de paramètres sans le support du système d'exploitation**

Pour exécuter l'Assistant Transfert de fichiers et de paramètres sans le support du système d'exploitation, vous devez créer un disque Assistant qui vous permettra de générer un fichier image de sauvegarde sur un support amovible.

Pour créer un tel disque, utilisez l'ordinateur cible (qui doit être équipé de Windows XP) et procédez comme suit :

- 1 Ouvrez l'Assistant Transfert de fichiers et de paramètres. Pour ce faire, cliquez sur **Démarrer** → **Tous les programmes** → **Accessoires** → **Outils système** → **Assistant Transfert de fichiers et de paramètres**.
- 2 Dans l'écran de bienvenue de l'Assistant Transfert de fichiers et de paramètres, cliquez sur **Suivant**.
- 3 Dans l'écran **De quel ordinateur s'agit-il ?**, cliquez sur **Nouvel ordinateur** → **Suivant**.
- 4 Dans l'écran **Avez-vous un CD-ROM de Windows XP ?**, cliquez sur **Je veux créer un disque Assistant dans le lecteur suivant** → **Suivant**.

- 5 Insérez un support amovible (CD inscriptible, par exemple) et cliquez sur **OK**.
- 6 Une fois la création du disque terminée, le message **Allez maintenant à votre ancien ordinateur** s'affiche. Ne cliquez *pas* sur **Suivant**.
- 7 Accédez à l'ordinateur source.

Pour copier les données à partir de l'ordinateur source, procédez comme suit :

- 1 Insérez le disque Assistant dans l'ordinateur source.
- 2 Cliquez sur **Démarrer** → **Exécuter**.
- 3 Dans le champ **Ouvrir** de la fenêtre **Exécuter**, recherchez le chemin d'accès de **fastwiz** (sur le support amovible approprié) puis cliquez sur **OK**.
- 4 Dans l'écran d'accueil de l'**Assistant Transfert de fichiers et de paramètres**, cliquez sur **Suivant**.
- 5 Dans l'écran **De quel ordinateur s'agit-il ?**, cliquez sur **Ancien ordinateur** → **Suivant**.
- 6 Dans l'écran **Sélectionnez une méthode de transfert**, cliquez sur la méthode de votre choix.
- 7 Dans l'écran **Que voulez-vous transférer ?**, sélectionnez les éléments à transférer puis cliquez sur **Suivant**.  
Une fois les informations copiées, l'écran **Fin de la phase de collecte des données** s'affiche.
- 8 Cliquez sur **Terminer**.

Pour transférer les données vers l'ordinateur cible, procédez comme suit :

- 1 Dans l'écran **Allez maintenant à votre ancien ordinateur**, affiché sur l'ordinateur cible, cliquez sur **Suivant**.
- 2 Dans l'écran **Où sont les fichiers et les paramètres ?**, sélectionnez la méthode que vous avez choisie pour transférer les paramètres et les fichiers, puis cliquez sur **Suivant**. Suivez les instructions affichées.  
L'assistant lit les fichiers et paramètres collectés, puis les applique à l'ordinateur cible.  
Lorsque tous les paramètres et fichiers ont été appliqués, l'écran **Terminé** s'affiche.
- 3 Cliquez sur **Terminé** et redémarrez l'ordinateur cible.



**REMARQUE :** Pour plus d'informations sur cette procédure, rendez-vous sur le site [support.dell.com](http://support.dell.com) et reportez-vous au document numéro 154781 intitulé *What Are The Different Methods To Transfer Files From My Old Computer To My New Dell™ Computer Using the Microsoft® Windows® XP Operating System?* (Quelles sont les méthodes permettant de transférer des fichiers entre mon ancien ordinateur et mon nouvel ordinateur Dell™ via Microsoft® Windows® XP ?).



**REMARQUE :** L'accès à ce document de la base de connaissances Dell™ n'est disponible que dans certains pays.

### ***Transfert d'informations sous Windows Vista***

Sous Windows Vista, un assistant nommé “Transfert de fichiers et paramètres” permet de déplacer des données entre un ordinateur source et un nouvel ordinateur. Les données pouvant être transférées sont les suivantes :

- Compte utilisateur
- Fichiers et dossiers
- Paramètres des programmes
- Paramètres et favoris Internet
- Paramètres de courrier électronique, contacts et messages

Vous pouvez transférer les données via un réseau ou une connexion série, ou encore les stocker sur un support amovible tel qu'un CD réinscriptible.

Pour accéder à l'assistant Transfert de fichiers et paramètres, vous disposez de deux méthodes :

- Lorsque la configuration de Windows Vista est terminée, l'écran Accueil Windows s'affiche. Cet écran contient une icône appelée **Transférer des fichiers et des paramètres**. Cliquez sur cette icône pour lancer la fonction correspondante.
- Si la boîte de dialogue Accueil Windows a déjà été fermée, vous pouvez accéder à l'assistant Transfert de fichiers et paramètres en cliquant sur **Démarrer**  → **Tous les programmes** → **Accessoires** → **Outils système** → **Transfert de fichiers et paramètres**.



# Configuration d'un réseau domestique

## Connexion à une carte réseau

➔ **AVIS :** Branchez le câble réseau sur le connecteur de carte réseau de l'ordinateur et non sur le connecteur de modem. Ne branchez jamais de câble réseau dans une prise téléphonique murale.

- 1 Enfichez le câble réseau dans le connecteur réseau situé sur le panneau arrière de l'ordinateur.

Insérez le câble jusqu'à ce qu'il s'enclenche, puis tirez-le doucement pour vous assurer qu'il est correctement fixé.

- 2 Branchez l'autre extrémité du câble sur un périphérique réseau.

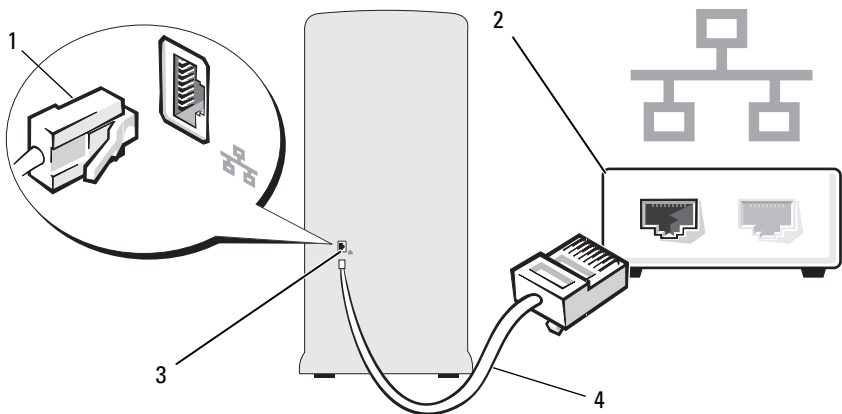

- |   |                                   |   |                     |
|---|-----------------------------------|---|---------------------|
| 1 | Connecteur réseau                 | 2 | Périphérique réseau |
| 3 | Connecteur réseau de l'ordinateur | 4 | Câble réseau        |



## Assistant Configuration du réseau

Le système d'exploitation Microsoft Windows inclut un Assistant Configuration du réseau qui vous guide dans le processus de partage<sup>3</sup> de fichiers, d'imprimantes ou d'une connexion Internet entre les ordinateurs installés chez un particulier ou dans une petite entreprise.

### Windows XP

- 1 Cliquez sur **Démarrer**, pointez sur **Tous les programmes** → **Accessoires** → **Communications** et cliquez sur **Assistant Configuration du réseau**.
- 2 Dans l'écran d'accueil, cliquez sur **Suivant**.
- 3 Cliquez sur **Liste de vérification pour la création d'un réseau**.  
 **REMARQUE** : La sélection de la méthode de connexion **Cet ordinateur se connecte directement à Internet** active le pare-feu intégré à Windows XP SP1.
- 4 Terminez les vérifications et les préparations requises.
- 5 Revenez à l'Assistant Configuration du réseau et suivez les instructions qui s'affichent à l'écran.

### Windows Vista

- 1 Cliquez sur **Démarrer**  puis sur l'option **Réseau** affichée à droite.
- 2 Dans la boîte de dialogue **Réseau**, cliquez sur **Centre réseau et partage**.  
 **REMARQUE** : Cet écran contient également les liens "Ajouter une imprimante" et "Ajouter un périphérique sans fil", le cas échéant.
- 3 Dans la fenêtre **Centre réseau et partage**, cliquez sur **Configurer une connexion ou un réseau**.
- 4 Choisissez la tâche appropriée et suivez les invites affichées.

Pour plus d'informations, accédez à la fonction **Aide et support** et lancez une recherche sur le mot **Réseau**.

# Connexion à Internet



**REMARQUE** : Les fournisseurs de services Internet (ISP) et leurs offres varient selon les pays.

Pour vous connecter à Internet, vous devez disposer d'un modem ou d'une connexion réseau et d'un fournisseur de services Internet (ISP). Votre fournisseur de services Internet vous proposera une ou plusieurs des options de connexion Internet suivantes :

- Connexions DSL offrant un accès haut débit par l'intermédiaire d'une ligne téléphonique existante ou d'un service de téléphonie mobile. Ce type de connexion permet d'accéder à Internet et d'utiliser votre téléphone sur la même ligne simultanément.
- Connexions modem par câble offrant un accès haut débit par l'intermédiaire de la télévision câblée.
- Connexions modem par satellite offrant un accès Internet haut débit via un système de télévision par satellite.
- Connexions d'accès à distance offrant un accès Internet par l'intermédiaire d'une ligne téléphonique. Ces connexions sont beaucoup plus lentes que les connexions DSL ou modem par câble (ou satellite).
- Connexions à des réseaux sans fil offrant un accès Internet via la technologie sans fil Bluetooth®.

Si vous utilisez une connexion d'accès à distance, branchez un câble téléphonique sur le connecteur de modem de l'ordinateur et sur la prise téléphonique murale avant de configurer la connexion Internet. Si vous utilisez une connexion DSL ou modem par câble/satellite, contactez votre fournisseur de services Internet ou de téléphonie mobile pour obtenir les instructions de configuration.

## Configuration de la connexion Internet

Pour configurer une connexion à partir d'un raccourci créé par votre fournisseur de services Internet :

- 1 Enregistrez et quittez toutes les applications et les fichiers ouverts.
- 2 Double-cliquez sur l'icône de votre fournisseur de services Internet affichée sur le bureau Windows Vista™.
- 3 Suivez les instructions qui s'affichent pour terminer la configuration.

Si aucune icône de fournisseur de services ne figure sur le bureau ou si vous souhaitez configurer une connexion avec un autre fournisseur de services Internet, suivez la procédure décrite dans la section ci-après pour votre système d'exploitation.



**REMARQUE :** En cas d'incident de connexion, voir "Incidents liés à la messagerie, au modem et à Internet", à la page 66. Si vous ne pouvez pas vous connecter à Internet alors que vous l'avez déjà fait auparavant, il est possible que le fournisseur de services Internet subisse une interruption de services. Contactez-le pour vérifier l'état des services ou essayez de vous connecter ultérieurement.



**REMARQUE :** Munissez-vous des informations relatives à votre fournisseur de services Internet. Si vous n'avez pas de fournisseur de services Internet, l'assistant de connexion Internet peut vous aider à en trouver un.

### Windows XP

- 1 Enregistrez et quittez toutes les applications et les fichiers ouverts.
- 2 Cliquez sur **Démarrer** → **Internet Explorer**.  
L'**Assistant Nouvelle Connexion Internet** s'affiche.
- 3 Cliquez sur **Connexion à Internet**.
- 4 Dans la fenêtre suivante, cliquez sur l'option appropriée :
  - Si vous n'avez pas de fournisseur de services Internet et souhaitez en sélectionner un, cliquez sur **Choisir dans une liste de fournisseurs de services Internet**.
  - Si vous avez déjà reçu les informations de configuration de votre fournisseur de services Internet, mais pas le CD de configuration, cliquez sur **Configurer ma connexion manuellement**.
  - Si vous disposez d'un CD, cliquez sur **Utiliser le CD fourni par mon fournisseur de services Internet**.
- 5 Cliquez sur **Suivant**.  
Si vous avez sélectionné **Configurer ma connexion manuellement**, passez à l'étape 6. Sinon, suivez les instructions qui s'affichent pour terminer la configuration.
- 6 Cliquez sur l'option appropriée sous **Comment voulez-vous vous connecter à Internet**, puis cliquez sur **Suivant**.

 **REMARQUE** : Si vous ne savez pas quel type de connexion sélectionner, contactez votre fournisseur de services Internet.

- 7 Utilisez les informations qui vous ont été données par votre fournisseur de services Internet pour terminer la configuration.

### *Windows Vista*

- 1 Enregistrez et quittez toutes les applications et les fichiers ouverts.
- 2 Cliquez sur **Démarrer**  → **Panneau de configuration** → **Se connecter à Internet**.  
La fenêtre correspondante s'affiche.
- 3 Cliquez sur **Haut débit (PPPoE)** ou sur **Accès à distance**, selon le type de connexion voulu :
  - Sélectionnez **Haut débit** si vous souhaitez utiliser une connexion de ce type (DSL, modem satellite, modem câble TV ou technologie sans fil Bluetooth).
  - Choisissez **Accès à distance** (Accès à distance) si vous souhaitez utiliser un modem d'accès à distance ou un réseau numérique à intégration de services (RNIS).

 **REMARQUE** : Si vous ne savez pas quel type de connexion sélectionner, cliquez sur **Comment choisir** ou contactez votre fournisseur de services Internet.

- 4 Suivez les instructions qui s'affichent et utilisez les informations de configuration données par votre fournisseur de services Internet pour terminer la configuration.



# Résolution des incidents

 **PRÉCAUTION** : Certaines des pièces décrites dans ce chapitre ne peuvent être remplacées que par un technicien de maintenance agréé.

## Conseils de dépannage

Lorsque vous dépannez votre ordinateur, suivez les conseils ci-dessous :

- Si vous venez d'ajouter ou de retirer une pièce lorsque l'incident est apparu, vérifiez la procédure d'installation et assurez-vous que la pièce est correctement installée.
- Si un périphérique ne fonctionne pas, vérifiez qu'il est correctement connecté.
- Si un message d'erreur apparaît à l'écran, consignez-le par écrit, mot pour mot. Ce message peut aider le personnel du support technique à diagnostiquer et à résoudre l'incident.
- Si un message d'erreur apparaît dans un programme, consultez la documentation fournie avec ce dernier.

## Incidents liés à la pile

 **PRÉCAUTION** : Une pile neuve mal installée risque d'exploser. Lors d'un remplacement, utilisez une pile de type identique ou d'un type équivalent recommandé par le fabricant. Mettez les piles usagées au rebut selon les instructions du fabricant.

 **PRÉCAUTION** : Avant de commencer les procédures de cette section, lisez et appliquez les consignes de sécurité figurant dans le document *Product Information Guide* (Guide d'information sur le produit).

**REMPLACEZ LA PILE.** Si vous devez redéfinir les informations d'heure et de date chaque fois que vous mettez l'ordinateur sous tension, ou si une heure ou une date erronée s'affiche au démarrage, remplacez la pile (voir "Remplacement de la pile", à la page 158). Si celle-ci ne fonctionne toujours pas correctement, contactez Dell (voir "Contacter Dell", à la page 199).

## Incidents liés aux lecteurs

 **PRÉCAUTION** : Avant de commencer les procédures de cette section, lisez et appliquez les consignes de sécurité figurant dans le document *Product Information Guide* (Guide d'information sur le produit).

### VÉRIFIEZ QUE LE LECTEUR EST RECONNU PAR MICROSOFT® WINDOWS®.

#### Windows XP

- Cliquez sur **Démarrer** puis sur **Poste de travail**.

#### Windows Vista™

- Cliquez sur le bouton **Démarrer**  de Windows Vista, puis sur **Ordinateur**.

Si le lecteur n'est pas répertorié, effectuez une analyse complète avec votre logiciel anti-virus pour rechercher d'éventuels virus et les supprimer. Les virus peuvent empêcher Windows de reconnaître le lecteur.

**ACCÉDEZ AU PROGRAMME DE CONFIGURATION DU SYSTÈME ET VÉRIFIEZ QUE LE LECTEUR EST ACTIVÉ.** Voir “Programme de configuration du système”, à la page 184.

### TESTEZ LE LECTEUR.

- Insérez une autre disquette, un autre CD ou DVD pour éliminer la possibilité que le premier support soit défectueux.
- Insérez un support amovible et redémarrez l'ordinateur.

**NETTOYEZ LE LECTEUR OU LE DISQUE.** Voir “Nettoyage de l'ordinateur”, à la page 194.

### VÉRIFIEZ LA CONNEXION DES CÂBLES.

**EXÉCUTEZ L'UTILITAIRE DE RÉOLUTION DE PROBLÈMES MATÉRIELS.** Voir “Restauration du système d'exploitation”, à la page 101.

**EXÉCUTEZ DELL DIAGNOSTICS.** Voir “Lancement de Dell Diagnostics à partir du disque dur”, à la page 93.



## Incidents liés aux lecteurs optiques



**REMARQUE :** Le bruit et les vibrations ressenties lorsqu'un lecteur optique fonctionne à haute vitesse sont normaux et n'indiquent pas une panne du lecteur ni un défaut du CD ou du DVD.



**REMARQUE :** En raison des différents formats de disque utilisés à travers le monde, tous les titres DVD ne fonctionnent pas dans tous les lecteurs de DVD.

### RÉGLEZ LE CONTRÔLE DU VOLUME DE WINDOWS.

- Cliquez sur l'icône représentant un haut-parleur, dans l'angle inférieur droit de l'écran.
- Cliquez sur la barre coulissante et faites-la glisser vers le haut pour monter le volume.
- Vérifiez que le son n'est pas coupé (option “muet”) en cliquant sur les cases éventuellement cochées.

### VÉRIFIEZ LES HAUT-PARLEURS ET LE CAISSON D'EXTRÊMES GRAVES.

Voir “Incidents liés au son et aux haut-parleurs”, à la page 82.

## Incidents liés à la gravure de CD/DVD-RW

**FERMEZ TOUS LES AUTRES PROGRAMMES.** Le lecteur de CD/DVD-RW doit recevoir un flux de données continu pendant l'écriture. Si ce flux est interrompu, une erreur peut se produire. Essayez de fermer tous les programmes avant de graver un CD/DVD-RW.

**DÉSACTIVEZ LE MODE VEILLE DANS WINDOWS AVANT DE GRAVER UN CD/DVD-RW.** Pour plus d'informations sur les modes de gestion de l'alimentation, voir “Options de gestion de l'alimentation de Windows XP”, à la page 36. Vous pouvez également rechercher le mot clé *veille* dans le Centre d'aide et de support de Windows.

## Incidents liés au disque dur

### EXÉCUTEZ L'UTILITAIRE DE VÉRIFICATION DU DISQUE.

#### Windows XP

- 1 Cliquez sur **Démarrer** puis sur **Poste de travail**.
- 2 Faites un clic droit sur **Disque local C:**.
- 3 Cliquez sur **Propriétés** → **Outils** → **Vérifier maintenant**.
- 4 Sélectionnez l'option **Rechercher et tenter une récupération des secteurs défectueux** puis cliquez sur **Démarrer**.

#### Windows Vista

- 1 Cliquez sur **Démarrer**  puis sur **Ordinateur**.
- 2 Faites un clic droit sur **Disque local C:**.
- 3 Cliquez sur **Propriétés** → **Outils** → **Vérifier maintenant**.  
La fenêtre **Contrôle de compte d'utilisateur** peut s'afficher. Si vous êtes l'administrateur de l'ordinateur, cliquez sur **Continuer**. Sinon, prenez contact avec l'administrateur pour poursuivre l'action commencée.
- 4 Suivez les instructions affichées.

**REMARQUE :** Pour pouvoir effectuer cette procédure, vous devez être connecté en tant qu'administrateur.

## Incidents liés à la messagerie, au modem et à Internet



**PRÉCAUTION :** Avant de commencer les procédures de cette section, lisez et appliquez les consignes de sécurité figurant dans le document *Product Information Guide* (Guide d'information sur le produit).



**REMARQUE :** Connectez le modem uniquement à une prise de téléphone analogique. Le modem ne fonctionne pas s'il est connecté à un réseau téléphonique numérique.

### VÉRIFIEZ LES PARAMÈTRES DE SÉCURITÉ DE MICROSOFT OUTLOOK® EXPRESS.

Si vous ne pouvez pas ouvrir les pièces jointes aux messages électroniques :

- 1 Dans Outlook Express, cliquez sur **Outils** → **Options** → **Sécurité**.
- 2 Désélectionnez la case **Ne pas autoriser l'ouverture ou l'enregistrement des pièces jointes susceptibles de contenir des virus**.

**VÉRIFIEZ LA CONNEXION DE LA LIGNE TÉLÉPHONIQUE.**

**CONTRÔLEZ LA PRISE TÉLÉPHONIQUE.**

**CONNECTEZ DIRECTEMENT LE MODEM À UNE PRISE TÉLÉPHONIQUE MURALE.**

**UTILISEZ UNE AUTRE LIGNE TÉLÉPHONIQUE.**

- Vérifiez que la ligne téléphonique est reliée au connecteur approprié sur le modem. Ce connecteur est reconnaissable à l'étiquette verte ou à l'icône en forme de connecteur qui se trouve à côté.
- Vérifiez que vous sentez un dé clic lorsque vous insérez le connecteur de la ligne téléphonique dans le modem.
- Débranchez la ligne téléphonique du modem et connectez-la à un téléphone. Attendez la tonalité.
- Si d'autres appareils partagent cette ligne (répondeur, télécopieur, protecteur de surtension ou séparateur de ligne), débranchez-les et connectez le modem directement à la prise téléphonique murale. Si vous utilisez un câble de plus de 3 mètres (10 pieds) de long, essayez-en un plus court.

**EXÉCUTEZ L'OUTIL DE DIAGNOSTIC DU MODEM.**

*Windows XP*

- 1 Cliquez sur **Démarrer** → **Tous les programmes** → **Assistant du modem**.
- 2 Suivez les instructions affichées à l'écran pour identifier et résoudre les incidents liés au modem. Cet assistant n'est disponible que sur certains ordinateurs.

*Windows Vista*

- 1 Cliquez sur **Démarrer**  → **Tous les programmes** → **Outil de diagnostic du modem**.
- 2 Suivez les instructions affichées à l'écran pour identifier et résoudre les incidents liés au modem. Les diagnostics du modem ne sont disponibles que sur certains ordinateurs.

## VÉRIFIEZ QUE LE MODEM COMMUNIQUE AVEC WINDOWS.

### *Windows XP*

- 1 Cliquez sur **Démarrer** → **Panneau de configuration** → **Imprimantes et autres périphériques** → **Options de modems et téléphonie** → **Modems**.
- 2 Cliquez sur le port COM de votre modem → **Propriétés** → **Diagnostics** → **Interroger le modem** pour vérifier que le modem communique avec Windows.  
Si toutes les commandes reçoivent des réponses, le modem fonctionne correctement.

### *Windows Vista*

- 1 Cliquez sur **Démarrer**  → **Panneau de configuration** → **Matériel et audio** → **Options de modem et téléphonie** → **Modems**.
- 2 Cliquez sur le port COM de votre modem → **Propriétés** → **Diagnostics** → **Interroger le modem** pour vérifier que le modem communique avec Windows.  
Si toutes les commandes reçoivent des réponses, le modem fonctionne correctement.

**VÉRIFIEZ QUE VOUS ÊTES CONNECTÉ À INTERNET.** Vérifiez que vous avez bien souscrit un abonnement auprès d'un fournisseur de services Internet. Une fois le programme de messagerie électronique Outlook Express ouvert, cliquez sur **Fichier**. Si l'option **Travailler hors connexion** est cochée, cliquez sur la case pour la désélectionner, puis connectez-vous à Internet. Contactez votre fournisseur de services Internet pour obtenir une assistance.

# Messages d'erreur

Si le message affiché par l'ordinateur n'est pas répertorié ci-après, reportez-vous à la documentation du système d'exploitation ou du programme qui était en cours d'exécution lorsque le message est apparu.

**A FILENAME CANNOT CONTAIN ANY OF THE FOLLOWING CHARACTERS: \ / : \* ? " < > |.** N'utilisez pas ces caractères dans les noms de fichiers.

**A REQUIRED .DLL FILE WAS NOT FOUND.** Un fichier essentiel du programme que vous essayez d'ouvrir est manquant. Pour supprimer puis réinstaller le programme, procédez comme suit :

*Windows XP*

- 1 Cliquez sur **Démarrer** → **Panneau de configuration** → **Ajout/Suppression de programmes** → **Programmes et fonctionnalités**.
- 2 Sélectionnez le programme à supprimer.
- 3 Cliquez sur **Désinstaller**.
- 4 Pour obtenir les instructions d'installation, reportez-vous à la documentation du programme.

*Windows Vista*

- 1 Cliquez sur **Démarrer**  → **Panneau de configuration** → **Programmes** → **Programmes et fonctionnalités**.
- 2 Sélectionnez le programme à supprimer.
- 3 Cliquez sur **Désinstaller**.
- 4 Pour obtenir les instructions d'installation, reportez-vous à la documentation du programme.

**drive letter:\ IS NOT ACCESSIBLE. THE DEVICE IS NOT READY.** Le lecteur ne parvient pas à lire le disque. Insérez un disque dans le lecteur et réessayez.

**INSERT BOOTABLE MEDIA.** Introduisez une disquette ou un CD amovible.

**NON-SYSTEM DISK ERROR.** Retirez la disquette du lecteur et redémarrez l'ordinateur.

**NOT ENOUGH MEMORY OR RESOURCES. CLOSE SOME PROGRAMS AND TRY AGAIN.** Fermez toutes les fenêtres et ouvrez le programme que vous souhaitez utiliser. Dans certains cas, vous devrez peut-être redémarrer l'ordinateur afin de restaurer ses ressources. Exécutez alors le programme voulu immédiatement après le redémarrage.

**OPERATING SYSTEM NOT FOUND.** Contactez Dell (voir “Contacter Dell”, à la page 199).

## Incidents liés au clavier

 **PRÉCAUTION :** Avant de commencer les procédures de cette section, lisez et appliquez les consignes de sécurité figurant dans le document *Product Information Guide* (Guide d'information sur le produit).

### VÉRIFIEZ LE CÂBLE DU CLAVIER.

- Vérifiez que le câble du clavier est correctement connecté sur l'ordinateur.
- Arrêtez l'ordinateur (voir “Mise hors tension de l'ordinateur”, à la page 110), reconnectez le câble du clavier comme indiqué dans le schéma d'installation, puis redémarrez l'ordinateur.
- Examinez le connecteur de câble pour vérifier si des broches sont tordues ou cassées ou si les câbles sont endommagés. Redressez les broches tordues.
- Si vous utilisez des rallonges, retirez-les et connectez le clavier directement sur l'ordinateur.

**TESTEZ LE CLAVIER.** Connectez un clavier en bon état à l'ordinateur et essayez de l'utiliser.

**ACCÉDEZ AU PROGRAMME DE CONFIGURATION DU SYSTÈME ET VÉRIFIEZ QUE LES PORTS USB SONT ACTIVÉS.** Voir “Programme de configuration du système”, à la page 184.

### EXÉCUTEZ L'UTILITAIRE DE RÉOLUTION DE PROBLÈMES MATÉRIELS.

Voir “Restauration du système d'exploitation”, à la page 101.

# Incidents liés aux logiciels et blocages



**PRÉCAUTION** : Avant de commencer les procédures de cette section, lisez et appliquez les consignes de sécurité figurant dans le document *Product Information Guide* (Guide d'information sur le produit).

## L'ordinateur ne démarre pas

Vérifiez que le câble d'alimentation est correctement branché sur l'ordinateur et sur la prise secteur.

## L'ordinateur ne répond plus



**AVIS** : Si vous ne pouvez pas suivre la procédure normale d'arrêt du système d'exploitation, il est possible que vous perdiez des données.

**ÉTEIGNEZ L'ORDINATEUR.** Si vous n'obtenez plus de réponse en appuyant sur une touche du clavier ou en déplaçant la souris, maintenez le bouton d'alimentation enfoncé pendant 8 à 10 secondes jusqu'à ce que l'ordinateur s'éteigne. Redémarrez l'ordinateur.

## Un programme ne répond plus

### **TERMINEZ L'EXÉCUTION DU PROGRAMME.**

- 1 Appuyez simultanément sur <Ctrl><Maj><Échap>.
- 2 Cliquez sur Applications.
- 3 Sélectionnez le programme qui ne répond plus.
- 4 Cliquez sur Fin de tâche.

## Un programme se bloque continuellement



**REMARQUE :** Les logiciels sont généralement fournis avec des instructions d'installation fournies dans la documentation, sur disquette ou sur CD.

**REPORTEZ-VOUS À LA DOCUMENTATION DU LOGICIEL.** Si nécessaire, supprimez puis réinstallez le programme.

## Un programme a été conçu pour une version précédente de Microsoft® Windows®

### LANCEZ L'ASSISTANT COMPATIBILITÉ DES PROGRAMMES.

#### *Windows XP*

L'Assistant Compatibilité des programmes permet de configurer un programme pour qu'il fonctionne dans un environnement similaire aux systèmes d'exploitation autres que Windows XP.

- 1 Cliquez sur **Démarrer** → **Tous les programmes** → **Accessoires** → **Assistant Compatibilité des programmes** → **Suivant**.
- 2 Suivez les instructions affichées.

#### *Windows Vista*

L'Assistant Compatibilité des programmes permet de configurer un programme pour qu'il fonctionne dans un environnement similaire aux systèmes d'exploitation autres que Windows Vista.

- 1 Cliquez sur **Démarrer**  → **Panneau de configuration** → **Programmes** → **Utiliser un programme plus ancien avec cette version de Windows**.
- 2 Dans l'écran d'accueil, cliquez sur **Suivant**.
- 3 Suivez les instructions affichées.

## Un écran bleu apparaît

**ÉTEIGNEZ L'ORDINATEUR.** Si vous n'obtenez plus de réponse en appuyant sur une touche du clavier ou en déplaçant la souris, maintenez le bouton d'alimentation enfoncé pendant 8 à 10 secondes jusqu'à ce que l'ordinateur s'éteigne. Redémarrez l'ordinateur.



## Autres incidents logiciels

**REPORTEZ-VOUS À LA DOCUMENTATION DU LOGICIEL OU CONTACTEZ SON ÉDITEUR POUR OBTENIR DES INSTRUCTIONS DE DÉPANNAGE.**

- Vérifiez que le programme exécuté est compatible avec le système d'exploitation installé.
- Vérifiez que l'ordinateur possède la configuration matérielle minimale requise par le logiciel. Reportez-vous à la documentation du logiciel pour plus d'informations.
- Vérifiez que le programme est correctement installé et configuré.
- Vérifiez que les pilotes de périphériques n'entrent pas en conflit avec le programme.
- Si nécessaire, supprimez puis réinstallez le programme.

**SAUVEGARDEZ VOS FICHIERS IMMÉDIATEMENT.**

**UTILISEZ UN PROGRAMME DE DÉTECTION DE VIRUS POUR VÉRIFIER LE DISQUE DUR, LES DISQUETTES OU LES CD.**

**ENREGISTREZ ET FERMEZ TOUS LES FICHIERS OU PROGRAMMES OUVERTS, PUIS ARRÊTEZ L'ORDINATEUR À L'AIDE DU MENU DÉMARRER.**

## Incidents liés au lecteur de carte

**AUCUNE LETTRE DE LECTEUR N'EST AFFECTÉE.** Lorsque Windows détecte le lecteur de carte, une lettre est automatiquement affectée au périphérique. Cette lettre correspond au lecteur logique qui suit tous les autres périphériques physiques du système. Si ce lecteur logique est une unité réseau, Windows n'affecte pas automatiquement de lettre d'unité au lecteur de carte.

Pour affecter manuellement une lettre au lecteur de carte :

*Windows XP*

- 1 Cliquez sur **Démarrer**, faites un clic droit sur **Poste de travail** et sélectionnez **Gérer**.
- 2 Sélectionnez l'option **Gestion des disques**.
- 3 Dans le volet droit, faites un clic droit sur la lettre d'unité à modifier.
- 4 Sélectionnez **Lettre de lecteur et chemins d'accès**.
- 5 Dans la liste déroulante, sélectionnez la nouvelle lettre d'unité affectée au lecteur de carte.
- 6 Cliquez sur **OK** pour confirmer votre choix.

*Windows Vista*

- 1 Cliquez sur **Démarrer** , faites un clic droit sur **Ordinateur** et sélectionnez **Gérer**.
- 2 Cliquez sur **Continuer** à l'invite.
- 3 Développez l'objet **Stockage** et sélectionnez **Gestion des disques**.
- 4 Dans le volet droit, faites un clic droit sur la lettre d'unité à modifier.
- 5 Sélectionnez **Modifier la lettre de lecteur et les chemins d'accès**.
- 6 Cliquez sur **Modifier**.
- 7 Dans la liste déroulante, sélectionnez la nouvelle lettre d'unité affectée au lecteur de carte.
- 8 Cliquez sur **OK** pour confirmer votre choix.

**REMARQUE :** Pour pouvoir effectuer cette procédure, vous devez être connecté en tant qu'administrateur.

**REMARQUE :** Le lecteur de carte n'apparaît dans la liste des lecteurs que lorsqu'il est connecté. Chaque logement (même vide) correspond à une lettre différente. Si vous tentez d'accéder au lecteur de carte alors que celui-ci est vide, un message vous invite à y insérer un support.

### **LA BAIE MODULAIRE EST DÉSACTIVÉE.**

Le programme de configuration du BIOS contient une option **FlexBay disable** (Désactiver la baie modulaire) qui apparaît uniquement lorsque cette baie contient un périphérique. Si un périphérique installé dans la baie modulaire ne fonctionne pas, vérifiez que cette dernière est bien activée dans le programme de configuration du BIOS.

## **Incidents liés à la mémoire**



**PRÉCAUTION : Avant de commencer les procédures de cette section, lisez et appliquez les consignes de sécurité figurant dans le document *Product Information Guide* (Guide d'information sur le produit).**

### **SI VOUS RECEVEZ UN MESSAGE INDIQUANT QUE LA MÉMOIRE EST INSUFFISANTE.**

- Enregistrez et fermez tous les fichiers et programmes ouverts que vous n'utilisez pas pour vérifier si cela permet de résoudre l'incident.
- Reportez-vous à la documentation du logiciel pour savoir quelle est la quantité de mémoire minimale requise. Si nécessaire, installez de la mémoire supplémentaire (voir “Consignes générales d'installation de la mémoire”, à la page 120).
- Remboîtez chaque barrette de mémoire dans son logement (voir “Installation d'une barrette de mémoire”, à la page 121) pour vérifier qu'elle est correctement détectée et utilisée par l'ordinateur.
- Exécutez Dell Diagnostics (voir “Dell Diagnostics”, à la page 92).

### **SI VOUS RENCONTREZ D'AUTRES INCIDENTS LIÉS À LA MÉMOIRE.**

- Remboîtez chaque barrette de mémoire dans son logement (voir “Consignes générales d'installation de la mémoire”, à la page 120) pour vérifier qu'elle est correctement détectée et utilisée par l'ordinateur.
- Vérifiez que vous avez bien suivi les consignes d'installation de la mémoire (voir “Installation d'une barrette de mémoire”, à la page 121).
- Votre ordinateur prend en charge la mémoire de type DDR2. Pour plus d'informations, voir “Mémoire”, à la page 179.
- Exécutez Dell Diagnostics (voir “Dell Diagnostics”, à la page 92).

## Incidents liés à la souris



**PRÉCAUTION** : Avant de commencer les procédures de cette section, lisez et appliquez les consignes de sécurité figurant dans le document *Product Information Guide* (Guide d'information sur le produit).

**NETTOYEZ LA SOURIS.** Voir “Souris”, à la page 195 pour plus d'informations sur le nettoyage de la souris.

### VÉRIFIEZ LE CÂBLE DE LA SOURIS.

- 1 Si vous utilisez des rallonges, retirez-les et connectez la souris directement sur l'ordinateur.
- 2 Reconnectez le câble de la souris comme indiqué dans le schéma d'installation de l'ordinateur.

### REDÉMARREZ L'ORDINATEUR.

- 1 Appuyez simultanément sur <Ctrl><Échap> pour afficher le menu **Démarrer**.
- 2 Utilisez les touches fléchées du clavier pour sélectionner **Arrêter** ou **Désactiver** et appuyez sur <Entrée>.
- 3 Une fois l'ordinateur éteint, reconnectez le câble de la souris comme indiqué dans le schéma d'installation.
- 4 Démarrez l'ordinateur.

**ACCÉDEZ AU PROGRAMME DE CONFIGURATION DU SYSTÈME ET VÉRIFIEZ QUE LES PORTS USB SONT ACTIVÉS.** Voir “Programme de configuration du système”, à la page 184.

**TESTEZ LA SOURIS.** Connectez une souris fiable et essayez de l'utiliser.

### VÉRIFIEZ LES PARAMÈTRES DE LA SOURIS.

Windows XP

- 1 Cliquez sur **Démarrer** → **Panneau de configuration** → **Souris**.
- 2 Réglez les paramètres selon vos besoins.

Windows Vista

- 1 Cliquez sur **Démarrer**  → **Panneau de configuration** → **Matériel et audio** → **Souris**.
- 2 Réglez les paramètres selon vos besoins.

**RÉINSTALLEZ LE PILOTE DE LA SOURIS.** Voir “Réinstallation des pilotes et des utilitaires”, à la page 98.

**EXÉCUTEZ L'UTILITAIRE DE RÉOLUTION DE PROBLÈMES MATÉRIELS.** Voir “Restauration du système d'exploitation”, à la page 101.

## Incidents liés au réseau

 **PRÉCAUTION :** Avant de commencer les procédures de cette section, lisez et appliquez les consignes de sécurité figurant dans le document *Product Information Guide* (Guide d'information sur le produit).

**VÉRIFIEZ LA CONNEXION DU CÂBLE RÉSEAU.** Vérifiez que le câble réseau est correctement inséré dans le connecteur réseau situé à l'arrière de l'ordinateur, ainsi que dans le port ou le périphérique réseau.

**VÉRIFIEZ LES VOYANTS RÉSEAU SITUÉS À L'ARRIÈRE DE L'ORDINATEUR.** Si le voyant d'intégrité du lien est éteint, cela signifie qu'aucune connexion réseau n'est établie. Remplacez le câble réseau. Pour obtenir la description des voyants réseau, voir “Boutons et voyants”, à la page 182.

**REDÉMARREZ L'ORDINATEUR ET RECONNECTEZ-VOUS AU RÉSEAU.**

**VÉRIFIEZ LES PARAMÈTRES DU RÉSEAU.** Contactez l'administrateur ou la personne qui a configuré le réseau pour vérifier que les paramètres sont corrects et que le réseau fonctionne.

**EXÉCUTEZ L'UTILITAIRE DE RÉOLUTION DE PROBLÈMES MATÉRIELS.**

Voir “Restauration du système d'exploitation”, à la page 101.

## Incidents liés à l'alimentation

 **PRÉCAUTION :** Avant de commencer les procédures de cette section, lisez et appliquez les consignes de sécurité figurant dans le document *Product Information Guide* (Guide d'information sur le produit).

**SI LE VOYANT D'ALIMENTATION EST ÉTEINT.** L'ordinateur est éteint ou n'est pas sur alimentation secteur.

- Remboîtez le câble d'alimentation dans le connecteur d'alimentation situé à l'arrière de l'ordinateur, ainsi que dans la prise secteur.
- Si l'ordinateur est branché sur une barrette d'alimentation, vérifiez que celle-ci est branchée sur une prise secteur et qu'elle est allumée. Retirez temporairement les périphériques de protection contre les surtensions, les barrettes d'alimentation et les rallonges pour vérifier que la mise sous tension de l'ordinateur s'effectue correctement.
- Vérifiez que la prise secteur fonctionne en la testant avec un autre appareil, comme une lampe, par exemple.

**SI LE VOYANT D'ALIMENTATION EST BLEU FIXE ET SI L'ORDINATEUR NE RÉPOND PAS.** Voir “Voyants d'alimentation”, à la page 87.

**SI LE VOYANT D'ALIMENTATION CLIGNOTE EN BLEU.** L'ordinateur est en mode Veille. Appuyez sur une touche du clavier, déplacez la souris ou appuyez sur le bouton d'alimentation pour revenir au fonctionnement normal.

**SI LE VOYANT D'ALIMENTATION EST ORANGE FIXE.** Un incident lié à l'alimentation ou un dysfonctionnement d'un périphérique interne a été détecté.

- Assurez-vous que le connecteur d'alimentation 12 volts (12V) est correctement enfiché dans la carte système (voir “Composants de la carte système”, à la page 114).
- Vérifiez que le câble d'alimentation principal et le câble du panneau avant sont correctement enfichés dans la carte système (voir “Composants de la carte système”, à la page 114).

**SI LE VOYANT D'ALIMENTATION CLIGNOTE EN ORANGE.** L'ordinateur reçoit du courant mais un périphérique ne fonctionne pas correctement ou est mal installé.

- Retirez puis réinstallez les barrettes de mémoire (voir “Mémoire”, à la page 119).
- Retirez puis réinstallez les cartes, le cas échéant (voir “Cartes”, à la page 123).
- Retirez puis réinstallez la carte graphique, le cas échéant (voir “Retrait d'une carte PCI ou PCI Express”, à la page 129).

**ÉLIMINEZ LES SOURCES POTENTIELLES D'INTERFÉRENCES.** Les interférences peuvent être dues à divers facteurs :

- Rallonges pour le câble d'alimentation, le câble du clavier et celui de la souris
- Barrette d'alimentation utilisée pour un trop grand nombre de périphériques
- Raccordement de plusieurs barrettes d'alimentation à la même prise secteur

## Incidents liés aux imprimantes



**PRÉCAUTION :** Avant de commencer les procédures de cette section, lisez et appliquez les consignes de sécurité figurant dans le document *Product Information Guide* (Guide d'information sur le produit).



**REMARQUE :** Si vous avez besoin d'une assistance technique pour votre imprimante, contactez son fabricant.

**REPORTEZ-VOUS À LA DOCUMENTATION DE L'IMPRIMANTE.** La documentation fournie avec l'imprimante peut contenir des informations de configuration et de dépannage.

### VÉRIFIEZ QUE L'IMPRIMANTE EST ALLUMÉE.

### VÉRIFIEZ LA CONNEXION DES CÂBLES DE L'IMPRIMANTE.

- Reportez-vous à la documentation de l'imprimante pour obtenir des informations sur les connexions des câbles.
- Vérifiez que les câbles de l'imprimante sont correctement connectés à l'imprimante et à l'ordinateur (voir "Installation d'une imprimante", à la page 24).

**TESTEZ LA PRISE SECTEUR.** Vérifiez que la prise secteur fonctionne en la testant avec un autre appareil, comme une lampe, par exemple.

### VÉRIFIEZ QUE L'IMPRIMANTE EST RECONNUE PAR WINDOWS.

#### *Windows XP*

- 1** Cliquez sur **Démarrer** → **Panneau de configuration** → **Imprimantes et autres périphériques** → **Afficher les imprimantes ou les imprimantes télécopieurs installées**.
- 2** Si votre imprimante est répertoriée, faites un clic droit sur son icône.
- 3** Cliquez sur **Propriétés** → **Ports**. Dans le cas d'une imprimante connectée au port parallèle, vérifiez que l'option **Impression sur les ports suivants** est paramétrée sur **LPT1 (Port de l'imprimante)**. Pour une imprimante USB, vérifiez que l'option **Impression sur les ports suivants** est paramétrée sur **USB**.

#### *Windows Vista*

- 1** Cliquez sur **Démarrer**  → **Panneau de configuration** → **Matériel et audio** → **Imprimante**.
- 2** Si votre imprimante est répertoriée, faites un clic droit sur son icône.
- 3** Cliquez sur **Propriétés** puis sur **Ports**.
- 4** Réglez les paramètres selon vos besoins.

**RÉINSTALLEZ LE PILOTE DE L'IMPRIMANTE.** Reportez-vous à la documentation de l'imprimante pour obtenir des instructions.



## Incidents liés au scanner



**PRÉCAUTION :** Avant de commencer les procédures de cette section, lisez et appliquez les consignes de sécurité figurant dans le document *Product Information Guide* (Guide d'information sur le produit).



**REMARQUE :** Si vous avez besoin d'une assistance technique pour votre scanner, contactez son fabricant.

**REPORTEZ-VOUS À LA DOCUMENTATION DU SCANNEUR.** La documentation peut contenir des instructions de configuration et de dépannage.

**DÉVERROUILLEZ LE SCANNEUR.** Si le scanner comporte un dispositif de verrouillage (bouton, patte, etc.), vérifiez qu'il n'est pas activé.

**REDÉMARREZ L'ORDINATEUR ET ESSAYEZ D'UTILISER LE SCANNEUR.**

**VÉRIFIEZ LA CONNEXION DES CÂBLES.**

- Reportez-vous à la documentation du scanner pour obtenir des informations sur la connexion des câbles.
- Vérifiez que les câbles du scanner sont fermement connectés au scanner et à l'ordinateur.

**VÉRIFIEZ QUE LE SCANNEUR EST RECONNU PAR MICROSOFT WINDOWS.**

*Windows XP*

- 1 Cliquez sur Démarrer → Panneau de configuration → Imprimantes et autres périphériques → Scanneurs et appareils photo.
- 2 Si le scanner est répertorié, cela signifie que Windows le reconnaît.

*Windows Vista*

- 1 Cliquez sur Démarrer  → Panneau de configuration → Matériel et audio → Scanneurs et appareils photo.
- 2 Si le scanner est répertorié, cela signifie que Windows le reconnaît.

**REINSTALLEZ LE PILOTE DU SCANNEUR.** Reportez-vous à la documentation du scanner pour obtenir des instructions.

## Incidents liés au son et aux haut-parleurs

 **PRÉCAUTION** : Avant de commencer les procédures de cette section, lisez et appliquez les consignes de sécurité figurant dans le document *Product Information Guide* (Guide d'information sur le produit).

### Les haut-parleurs n'émettent aucun son

 **REMARQUE** : Le volume de certains lecteurs MP3 prévaut sur celui qui est défini sous Windows. Si vous avez écouté des MP3, vérifiez que vous n'avez pas baissé ou augmenté le volume.

**VÉRIFIEZ LA CONNEXION DES HAUT-PARLEURS.** Vérifiez que les haut-parleurs sont raccordés comme indiqué dans le schéma d'installation fourni avec ceux-ci. Si vous disposez d'une carte son, assurez-vous que les haut-parleurs sont connectés à la carte.

**ASSUREZ-VOUS QUE LA SOLUTION AUDIO APPROPRIÉE EST ACTIVÉE DANS LE BIOS.** Voir "Programme de configuration du système", à la page 184.

**VÉRIFIEZ QUE LE CAISSON D'EXTRÊMES GRAVES ET LES HAUT-PARLEURS SONT ALLUMÉS.** Consultez le schéma d'installation fourni avec les haut-parleurs. Si ces derniers sont munis d'un contrôle du volume, réglez le volume, les graves ou les aigus pour éliminer toute distorsion.

**RÉGLEZ LE CONTRÔLE DU VOLUME DE WINDOWS.** Cliquez ou double-cliquez sur l'icône représentant un haut-parleur, dans l'angle inférieur droit de votre écran. Vérifiez que le volume est suffisamment élevé et que le son n'est pas coupé (option "muet").

**DÉBRANCHEZ LES ÉCOUTEURS DE LA PRISE CASQUE.** Lorsque des écouteurs sont branchés sur la prise casque du panneau avant, les haut-parleurs sont automatiquement désactivés.

**TESTEZ LA PRISE SECTEUR.** Vérifiez que la prise secteur fonctionne en la testant avec un autre appareil, comme une lampe, par exemple.

**ÉLIMINEZ LES SOURCES POTENTIELLES D'INTERFÉRENCES.** Éteignez les ventilateurs, tubes au néon ou lampes halogènes situés à proximité de l'ordinateur pour voir s'ils produisent des interférences.

**RÉINSTALLEZ LE PILOTE AUDIO.** Voir “Réinstallation manuelle des pilotes”, à la page 100.

**EXÉCUTEZ L'UTILITAIRE DE RÉOLUTION DE PROBLÈMES MATÉRIELS.** Voir “Restauration du système d'exploitation”, à la page 101.

## Les écouteurs n'émettent aucun son

**VÉRIFIEZ LA CONNEXION DES ÉCOUTEURS.** Vérifiez que le câble des écouteurs est correctement inséré dans le connecteur approprié (voir “Vue avant de l'ordinateur”, à la page 15).

**RÉGLEZ LE CONTRÔLE DU VOLUME DE WINDOWS.** Cliquez ou double-cliquez sur l'icône représentant un haut-parleur, dans l'angle inférieur droit de votre écran. Vérifiez que le volume est suffisamment élevé et que le son n'est pas coupé (option “muet”).

**ASSUREZ-VOUS QUE LA SOLUTION AUDIO APPROPRIÉE EST ACTIVÉE DANS LE BIOS.** Voir “Programme de configuration du système”, à la page 184.

## Incidents liés à l'affichage et au moniteur



**PRÉCAUTION :** Avant de commencer les procédures de cette section, lisez et appliquez les consignes de sécurité figurant dans le document *Product Information Guide* (Guide d'information sur le produit).



**REMARQUE :** Reportez-vous à la documentation du moniteur pour obtenir des instructions de dépannage.

### L'écran est vide

#### **VÉRIFIEZ LA CONNEXION DU CÂBLE DU MONITEUR.**

- Vérifiez que le câble vidéo est connecté comme indiqué dans le schéma d'installation de l'ordinateur.  
Si le système est équipé d'une carte graphique en option, vérifiez que le câble du moniteur est connecté sur cette dernière et non sur le connecteur vidéo de la carte système.
- Si vous utilisez une rallonge vidéo et si son retrait résout l'incident, cela signifie qu'elle est défectueuse.
- Échangez le câble d'alimentation du moniteur avec celui de l'ordinateur pour éliminer la possibilité qu'il soit défectueux.
- Vérifiez qu'aucune des broches du connecteur n'est tordue ni cassée. La plupart des connecteurs de câbles de moniteur ont des broches manquantes, ce qui est normal.

**VÉRIFIEZ LE VOYANT D'ALIMENTATION DU MONITEUR.** Si ce voyant est éteint, appuyez sur le bouton pour vérifier que le moniteur est bien allumé. Si le voyant d'alimentation est allumé ou clignote, le moniteur est sous tension. S'il clignote, appuyez sur une touche du clavier ou déplacez la souris.

**TESTEZ LA PRISE SECTEUR.** Vérifiez que la prise secteur fonctionne en la testant avec un autre appareil, comme une lampe, par exemple.

**VÉRIFIEZ LES VOYANTS DE DIAGNOSTIC.** Voir "Voyants d'alimentation", à la page 87.

## L'écran est difficilement lisible

**VÉRIFIEZ LES PARAMÈTRES DU MONITEUR.** Reportez-vous à la documentation du moniteur pour savoir comment régler le contraste et la luminosité, démagnétiser le moniteur et exécuter l'auto-test.

**ÉLOIGNEZ LE CAISSON D'EXTRÊMES GRAVES DU MONITEUR.** Si votre système de haut-parleurs inclut un caisson d'extrêmes graves, vérifiez qu'il se trouve au moins à 60 cm (2 pieds) du moniteur.

**ÉLOIGNEZ LE MONITEUR DES SOURCES D'ALIMENTATION EXTERNES.** Les ventilateurs, lampes fluorescentes, halogènes ou tout autre appareil électrique peuvent occasionner un léger tremblement de l'image. Éteignez les appareils se trouvant à proximité du moniteur pour vérifier s'ils produisent des interférences.

**TOURNEZ LE MONITEUR POUR ÉVITER LES REFLETS DU SOLEIL ET LES SOURCES POTENTIELLES D'INTERFÉRENCES.**

### RÉGLEZ LES PARAMÈTRES D'AFFICHAGE DE WINDOWS.

#### *Windows XP*

- 1 Cliquez sur **Démarrer** → **Panneau de configuration** → **Apparence et thèmes**.
- 2 Cliquez sur la zone que vous souhaitez modifier ou sur l'icône **Affichage**.
- 3 Essayez différents réglages pour **Qualité couleur** et **Résolution de l'écran**.

#### *Windows Vista*

- 1 Cliquez sur **Démarrer**  → **Panneau de configuration** → **Matériel et audio** → **Personnalisation** → **Paramètres d'affichage**.
- 2 Réglez les paramètres **Résolution** et **Couleurs**, le cas échéant.



# Outils de dépannage

## Voyants d'alimentation

 **PRÉCAUTION** : Avant de commencer les procédures de cette section, lisez et appliquez les consignes de sécurité figurant dans le document *Product Information Guide* (Guide d'information sur le produit).

Le voyant du bouton d'alimentation (DEL bicolore) situé à l'avant de l'ordinateur s'allume et clignote ou reste fixe pour indiquer différents états :

- Si le voyant est éteint, soit l'ordinateur est éteint, soit il n'est pas alimenté en électricité.
  - Remboîtez le câble d'alimentation dans le connecteur d'alimentation situé à l'arrière de l'ordinateur, ainsi que dans la prise secteur.
  - Si l'ordinateur est branché sur une barrette d'alimentation, vérifiez que celle-ci est branchée sur une prise secteur et qu'elle est allumée. Retirez temporairement les périphériques de protection contre les surtensions, les barrettes d'alimentation et les rallonges pour vérifier que la mise sous tension de l'ordinateur s'effectue correctement.
  - Vérifiez que la prise secteur fonctionne en la testant avec un autre appareil, comme une lampe, par exemple.
- Si le voyant d'alimentation est bleu fixe et si l'ordinateur ne répond pas :
  - Assurez-vous que l'écran est connecté et sous tension.
  - Si tel est le cas, voir “Voyants d'alimentation”, à la page 87.
- Si le voyant d'alimentation clignote en bleu, l'ordinateur est en mode Veille. Appuyez sur une touche du clavier, déplacez la souris ou appuyez sur le bouton d'alimentation pour revenir au fonctionnement normal. Si le voyant d'alimentation est bleu et si l'ordinateur ne répond pas :
  - Assurez-vous que l'écran est connecté et sous tension.
  - Si tel est le cas, voir “Voyants d'alimentation”, à la page 87.

- Si le voyant d'alimentation clignote en orange, l'ordinateur reçoit du courant mais un périphérique ne fonctionne pas correctement ou est mal installé.
  - Retirez puis réinstallez les barrettes de mémoire (voir “Mémoire”, à la page 119).
  - Retirez puis réinstallez les cartes, le cas échéant (voir “Cartes”, à la page 123).
  - Retirez puis réinstallez la carte graphique, le cas échéant (voir “Cartes”, à la page 123).
- Un voyant d'alimentation orange fixe peut indiquer un incident lié à l'alimentation ou le dysfonctionnement d'un périphérique interne.
  - Assurez-vous que tous les câbles d'alimentation sont correctement enfichés dans la carte système (voir “Composants de la carte système”, à la page 114).
  - Vérifiez que le câble d'alimentation principal et le câble du panneau avant sont correctement enfichés dans la carte système (voir “Composants de la carte système”, à la page 114).

## Codes sonores

L'ordinateur peut émettre une série de signaux sonores lors du démarrage si le moniteur ne peut pas afficher les erreurs ou les incidents éventuels. Cette série de signaux, appelée “code sonore”, permet d'identifier les incidents de fonctionnement de l'ordinateur. Par exemple, l'un des codes sonores possibles consiste en une série de trois bips courts. Ce code indique qu'un incident lié à la carte mère s'est peut-être produit.

Si le système émet un signal au démarrage, procédez comme suit :

- 1 Notez le code que vous avez entendu.
- 2 Exécutez Dell Diagnostics pour identifier une cause plus sérieuse (voir “Dell Diagnostics”, à la page 92).



<b>Code (signaux courts répétitifs)</b>	<b>Description</b>	<b>Solution proposée</b>
1	Échec de la somme de contrôle du BIOS. Panne possible de la carte mère.	Contactez Dell.
2	Aucune barrette de mémoire n'est détectée.	<p>Si vous avez installé plusieurs barrettes de mémoire, retirez-les, réinstallez-en une seule (voir “Installation d'une barrette de mémoire”, à la page 121), puis redémarrez l'ordinateur. S'il démarre normalement, réinstallez une autre barrette. Poursuivez jusqu'à ce que la barrette défectueuse soit identifiée ou, en l'absence d'erreur, jusqu'à ce que toutes les barrettes soient réinstallées.</p> <p>Dans la mesure du possible, installez des barrettes fiables et de même type (voir “Installation d'une barrette de mémoire”, à la page 121).</p> <p>Si l'incident persiste, contactez Dell.</p>
3	Panne possible de la carte mère.	Contactez Dell.
4	Échec de lecture/écriture dans la mémoire vive (RAM).	<p>Vérifiez si des contraintes particulières doivent être respectées en ce qui concerne l'installation des barrettes dans les logements (voir “Consignes générales d'installation de la mémoire”, à la page 120).</p> <p>Vérifiez que les barrettes que vous installez sont compatibles avec l'ordinateur (voir “Consignes générales d'installation de la mémoire”, à la page 120).</p> <p>Si l'incident persiste, contactez Dell.</p>

<b>Code (signaux courts répétitifs)</b>	<b>Description</b>	<b>Solution proposée</b>
5	Panne de l'horloge temps réel. Panne possible de la carte mère ou de la pile.	Remplacez la pile (voir “Remplacement de la pile”, à la page 158).  Si l'incident persiste, contactez Dell.
6	Échec du test du BIOS vidéo.	Contactez Dell.
7	Échec du test de la mémoire cache du processeur.	Contactez Dell.

## Messages système



**REMARQUE :** Si le message affiché par l'ordinateur ne figure pas dans le tableau, reportez-vous à la documentation du système d'exploitation ou du programme qui était en cours d'exécution lorsque l'incident s'est produit.

**ALERT! PREVIOUS ATTEMPTS AT BOOTING THIS SYSTEM HAVE FAILED AT CHECKPOINT [NNNN]. FOR HELP IN RESOLVING THIS PROBLEM, PLEASE NOTE THIS CHECKPOINT AND CONTACT DELL TECHNICAL SUPPORT.**

La routine d'amorçage du système a échoué trois fois de suite à cause de la même erreur. Voir “Contacter Dell”, à la page 199 pour obtenir une assistance.

**CMOS CHECKSUM ERROR.** Panne de la carte mère ou pile de l'horloge temps réel déchargée. Remplacez la pile (voir “Remplacement de la pile”, à la page 158). Voir “Contacter Dell”, à la page 199 pour obtenir une assistance.

**CPU FAN FAILURE.** Panne du ventilateur du processeur. Remplacez le ventilateur du processeur. Voir “Retrait de l'assemblage ventilateur du processeur/dissipateur de chaleur”, à la page 165.

**DISKETTE DRIVE 0 SEEK FAILURE.** Un câble est mal connecté, ou bien les informations de configuration de l'ordinateur ne correspondent pas à la configuration matérielle. Vérifiez la connexion des câbles. Voir “Contacter Dell”, à la page 199 pour obtenir une assistance.

**DISKETTE READ FAILURE.** Le lecteur de disquette est en panne, ou bien un câble est mal fixé. Remplacez le lecteur de disquette et vérifiez la connexion des câbles.

**HARD-DISK DRIVE FAILURE.** Une panne du disque dur a peut-être été détectée pendant l'auto-test de démarrage (POST). Vérifiez la connexion des câbles ou inversez les disques durs. Voir "Contacter Dell", à la page 199 pour obtenir une assistance.

**HARD-DISK DRIVE READ FAILURE.** Une panne du disque dur a peut-être été détectée pendant son test d'amorçage. Voir "Contacter Dell", à la page 199 pour obtenir une assistance.

**KEYBOARD FAILURE.** Le clavier est en panne, ou bien son câble est mal fixé. Voir "Incidents liés au clavier", à la page 70.

**NO BOOT DEVICE AVAILABLE.** Aucune partition d'amorçage n'a été détectée sur le disque dur ; le lecteur de disquette ne contient pas de disquette d'amorçage ; le câble du disque dur ou du lecteur de disquette est mal fixé ; aucun périphérique d'amorçage n'a été détecté.

- Si le lecteur de disquette est le périphérique d'amorçage, assurez-vous qu'il contient une disquette d'amorçage.
- Si le disque dur est le périphérique d'amorçage, assurez-vous que les câbles sont connectés et que le disque est correctement installé et partitionné en tant que périphérique d'amorçage.
- Ouvrez le programme de configuration du système et assurez-vous que les informations de la séquence d'amorçage sont correctes. Voir "Accès au programme de configuration du système", à la page 184.

**NO TIMER TICK INTERRUPT.** Une puce de la carte système est défectueuse, ou bien la carte mère est en panne. Voir "Contacter Dell", à la page 199 pour obtenir une assistance.

**NON-SYSTEM DISK OR DISK ERROR.** Remplacez la disquette par une autre contenant un système d'exploitation amorçable, ou bien retirez la disquette du lecteur A et redémarrez l'ordinateur.

**NOT A BOOT DISKETTE.** Insérez une disquette d'amorçage dans le lecteur et redémarrez l'ordinateur.

**USB OVER CURRENT ERROR.** Déconnectez le périphérique USB. Utilisez une source d'alimentation externe pour le périphérique USB.

**NOTICE - HARD DRIVE SELF MONITORING SYSTEM HAS REPORTED THAT A PARAMETER HAS EXCEEDED ITS NORMAL OPERATING RANGE. DELL RECOMMENDS THAT YOU BACK UP YOUR DATA REGULARLY. A PARAMETER OUT OF RANGE MAY OR MAY NOT INDICATE A POTENTIAL HARD DRIVE PROBLEM.**

Erreur S.M.A.R.T ou panne du disque dur. Cette fonction peut être activée ou désactivée dans le BIOS.

## Dell Diagnostics

 **PRÉCAUTION :** Avant de commencer les procédures de cette section, lisez et appliquez les consignes de sécurité figurant dans le document *Product Information Guide* (Guide d'information sur le produit).

### Quand utiliser Dell Diagnostics

Si un incident se produit, procédez aux vérifications décrites dans la section “Incidents liés aux logiciels et blocages”, à la page 71 et exécutez Dell Diagnostics avant de contacter Dell pour obtenir une assistance technique.

Il est recommandé d'imprimer ces procédures avant de commencer.



**AVIS :** Le programme Dell Diagnostics fonctionne uniquement sur les ordinateurs Dell™.



**REMARQUE :** Le support *Drivers and Utilities* n'est fourni qu'avec certains ordinateurs.

Reportez-vous à la section “Programme de configuration du système”, à la page 184 et vérifiez les informations de configuration affichées. Vérifiez que le périphérique à tester est répertorié et qu’il est activé.

Lancez Dell Diagnostics à partir du disque dur ou du support *Drivers and Utilities*.

## Lancement de Dell Diagnostics à partir du disque dur

Le programme Dell Diagnostics est fourni dans une partition d'utilitaires masquée qui se trouve sur le disque dur.

 **REMARQUE** : Si l'écran de l'ordinateur n'affiche rien, voir “Contacter Dell”, à la page 199.

- 1 Assurez-vous que l'ordinateur est branché sur une prise secteur fiable.
- 2 Allumez l'ordinateur ou redémarrez-le.
- 3 Lorsque le logo DELL™ apparaît, appuyez immédiatement sur <F12>. Sélectionnez **Diagnostics** dans le menu d'amorçage et appuyez sur <Entrée>.

 **REMARQUE** : Si vous n'êtes pas intervenu assez rapidement, le logo du système d'exploitation apparaît. Dans ce cas, attendez que le bureau Microsoft Windows s'affiche, puis éteignez l'ordinateur et réessayez.

 **REMARQUE** : Si un message indique qu'aucune partition de diagnostics n'a été détectée, exécutez Dell Diagnostics à partir du support *Drivers and Utilities*.

- 4 Appuyez sur une touche pour lancer Dell Diagnostics à partir de la partition d'utilitaires du disque dur.

## Lancement de Dell Diagnostics à partir du support *Drivers and Utilities*

- 1 Insérez le support *Drivers and Utilities* dans le lecteur.
- 2 Arrêtez et redémarrez l'ordinateur.

Lorsque le logo Dell apparaît, appuyez immédiatement sur <F12>.

 **REMARQUE** : Si vous n'êtes pas intervenu assez rapidement, le logo du système d'exploitation apparaît. Dans ce cas, attendez que le bureau Microsoft Windows s'affiche, puis éteignez l'ordinateur et réessayez.



**REMARQUE :** Les étapes suivantes ne modifient la séquence d'amorçage que pour un seul démarrage. L'ordinateur revient ensuite à la séquence d'amorçage indiquée dans le programme de configuration du système.

- 3 Lorsque la liste des périphériques d'amorçage s'affiche, sélectionnez **CD/DVD/CD-RW** et appuyez sur <Entrée>.
- 4 Sélectionnez **Boot from CD-ROM** (Démarrer à partir du CD-ROM) dans le menu qui s'affiche et appuyez sur <Entrée>.
- 5 Tapez 1 pour afficher le menu du CD et appuyez sur <Entrée> pour continuer.
- 6 Sélectionnez **Run Dell 32-bit Diagnostics** (Exécuter Dell Diagnostics 32 bits) dans la liste numérotée. Si plusieurs versions sont répertoriées, sélectionnez celle qui est adaptée à votre ordinateur.
- 7 Lorsque l'écran **Main Menu** (Menu principal) de Dell Diagnostics s'affiche, sélectionnez le test à effectuer.

## Menu principal de Dell Diagnostics

- 1 Une fois que Dell Diagnostics est chargé et que l'écran **Main Menu** (Menu principal) s'affiche, cliquez sur le bouton correspondant à l'option souhaitée.



**REMARQUE :** Il est conseillé de sélectionner **Test System** (Tester le système) pour lancer un test complet de l'ordinateur.

Option	Fonction
Test Memory (Tester la mémoire)	Exécute le test autonome de la mémoire.
Test System (Tester le système)	Exécute les diagnostics du système.
Exit (Quitter)	Permet de quitter Dell Diagnostics.

- 2 Lorsque vous sélectionnez **Test System** (Tester le système) dans le menu principal, le menu suivant s'affiche :



**REMARQUE** : Il est conseillé de sélectionner **Extended Test** (Test étendu) dans le menu ci-dessous pour lancer une vérification plus approfondie des périphériques installés dans l'ordinateur.

Option	Fonction
Express Test (Test rapide)	Exécute un test rapide des périphériques du système. Cette opération prend généralement de 10 à 20 minutes.
Extended Test (Test étendu)	Exécute un test approfondi des périphériques système. Ce test peut prendre plus d'une heure.
Custom Test (Test personnalisé)	Permet de tester un périphérique spécifique ou de personnaliser les tests à exécuter.
Symptom Tree (Arborescence des symptômes)	Permet de sélectionner les tests à effectuer en fonction des symptômes rencontrés. Cette option répertorie les symptômes les plus courants.

- 3 Si un incident se produit en cours de test, un message affiche un code d'erreur et une description du problème. Notez le code d'erreur et la description de l'incident, puis reportez-vous à la section "Contacter Dell", à la page 199.



**REMARQUE** : Le numéro de service de votre ordinateur est affiché en haut de chaque écran de test. Si vous contactez Dell, ce numéro vous sera demandé par le service de support technique.

- 4 Si vous exécutez un test à partir des options **Custom Test** (Test personnalisé) ou **Symptom Tree** (Arborescence des symptômes), cliquez sur l'onglet approprié décrit dans le tableau suivant pour obtenir plus d'informations.

Onglet	Fonction
Results (Résultats)	Affiche les résultats du test et les erreurs rencontrées.
Errors (Erreurs)	Affiche les erreurs rencontrées, leur code et la description de l'incident.
Help (Aide)	Décrit le test et peut indiquer les conditions requises pour l'exécuter.

Onglet	Fonction
Configuration	Affiche la configuration matérielle du périphérique sélectionné.  Dell Diagnostics permet d'obtenir des informations relatives à la configuration de tous les périphériques à partir du programme de configuration du système, de la mémoire et de divers tests internes. Il les répertorie dans la liste des périphériques, située dans le volet gauche de l'écran. Cette liste ne contient pas nécessairement le nom de tous les composants installés sur l'ordinateur ni de tous les périphériques connectés.
Parameters (Paramètres)	Permet de personnaliser le test en modifiant ses paramètres.

- Une fois les tests terminés, fermez l'écran de test pour revenir à la fenêtre **Main Menu** (Menu principal). Pour quitter Dell Diagnostics et redémarrer l'ordinateur, fermez l'écran du menu principal.
- Retirez le support *Drivers and Utilities* du lecteur, le cas échéant.

## Pilotes

### Qu'est-ce qu'un pilote ?

Un pilote est un programme qui contrôle un périphérique, tel qu'une imprimante, une souris ou un clavier. Tous les périphériques en requièrent un.

Le pilote sert d'interprète entre le périphérique et les programmes qui l'utilisent. Chaque périphérique possède un jeu de commandes spécifiques que seul son pilote reconnaît.

Dell livre l'ordinateur avec les pilotes requis déjà installés ; aucune installation ou configuration supplémentaire n'est nécessaire.



**AVIS :** Le support *Drivers and Utilities* peut contenir des pilotes destinés à des systèmes d'exploitation qui ne sont pas installés sur votre ordinateur. Assurez-vous que vous installez les logiciels appropriés pour votre système d'exploitation.



De nombreux pilotes, les pilotes de clavier par exemple, sont fournis avec le système d'exploitation Microsoft Windows. Vous devez installer des pilotes dans les cas suivants :

- lors de la mise à jour du système d'exploitation ;
- lors de la réinstallation du système d'exploitation ;
- lors de la connexion ou de l'installation d'un nouveau périphérique.

## Identification des pilotes

Si vous rencontrez des difficultés avec un périphérique, déterminez si le pilote est à l'origine de l'incident. Mettez ce pilote à jour, le cas échéant.

### *Windows XP*

- 1 Cliquez sur **Démarrer** puis sur **Panneau de configuration**.
- 2 Sous **Choisissez une catégorie**, cliquez sur **Performances et maintenance** → **Système** → **Matériel** → **Gestionnaire de périphériques**.
- 3 Faites défiler la liste pour voir si un cercle contenant un point d'exclamation s'affiche devant le nom d'un périphérique.

Si c'est effectivement le cas, il est possible que vous deviez réinstaller le pilote correspondant ou en installer un nouveau (voir “Réinstallation des pilotes et des utilitaires”, à la page 98).

### *Windows Vista*

- 1 Cliquez sur **Démarrer**  → **Ordinateur** → **Propriétés du système** → **Gestionnaire de périphériques**.

 **REMARQUE** : La fenêtre **Contrôle de compte d'utilisateur** peut s'afficher. Si vous êtes l'administrateur de l'ordinateur, cliquez sur **Continuer**. Sinon, prenez contact avec l'administrateur.

- 2 Faites défiler la liste pour voir si un cercle jaune contenant un point d'exclamation s'affiche devant l'icône d'un périphérique.

Si tel est le cas, il est possible que vous deviez réinstaller le pilote correspondant ou en installer un nouveau (voir “Réinstallation des pilotes et des utilitaires”, à la page 98).

## Réinstallation des pilotes et des utilitaires



**AVIS :** Les pilotes approuvés pour les ordinateurs Dell sont disponibles sur le site [support.dell.com](http://support.dell.com) et sur le support *Drivers and Utilities*. Si vous installez des pilotes obtenus auprès d'autres sources, il est possible que l'ordinateur ne fonctionne pas correctement.

### Utilisation de la fonction Restauration des pilotes de périphériques

Si un incident se produit suite à l'installation ou à la mise à jour d'un pilote, utilisez la fonction de restauration des pilotes de périphériques de Windows pour remplacer le pilote par sa version précédente.

#### Windows XP

- 1 Cliquez sur **Démarrer**, puis sur **Panneau de configuration**.
- 2 Sous **Choisissez une catégorie**, cliquez sur **Performances et maintenance** → **Système** → **Propriétés du système** → **Matériel** → **Gestionnaire de périphériques**.
- 3 Faites un clic droit sur le périphérique pour lequel vous avez installé un nouveau pilote et sélectionnez **Propriétés**.
- 4 Cliquez sur **Pilote** puis sur **Revenir à la version précédente**.

#### Windows Vista

- 1 Cliquez sur **Démarrer**  → **Ordinateur** → **Propriétés du système** → **Gestionnaire de périphériques**.



**REMARQUE :** La fenêtre **Contrôle de compte d'utilisateur** peut s'afficher. Si vous êtes l'administrateur de l'ordinateur, cliquez sur **Continuer**. Sinon, prenez contact avec l'administrateur pour accéder au **Gestionnaire de périphériques**.

- 2 Faites un clic droit sur le périphérique pour lequel vous avez installé un nouveau pilote et sélectionnez **Propriétés**.
- 3 Cliquez sur **Pilotes** puis sur **Revenir à la version précédente**.

Si cette procédure ne résout pas l'incident, utilisez la fonction **Restauration du système** (voir “Restauration du système d'exploitation”, à la page 101) pour rétablir la configuration antérieure à l'installation du pilote.

## Utilisation du support *Drivers and Utilities*

Si le programme Restauration des pilotes de périphériques ou la fonction Restauration du système (voir “Restauration du système d'exploitation”, à la page 101) ne résout pas l'incident, réinstallez le pilote à partir du support *Drivers and Utilities*.

- 1 Le bureau Windows étant affiché, insérez le support *Drivers and Utilities* dans le lecteur.  
Si vous utilisez ce support pour la première fois, passez à l'étape 2. Sinon, passez directement à l'étape 5.
- 2 Lorsque le programme d'installation du support *Drivers and Utilities* démarre, suivez les invites qui s'affichent.
- 3 Lorsqu'une fenêtre s'affiche pour indiquer que l'exécution de l'Assistant InstallShield est terminée, retirez le support du lecteur et cliquez sur **Finish** (Terminer) pour redémarrer l'ordinateur.
- 4 Lorsque le bureau Windows s'affiche, réinsérez le support *Drivers and Utilities* dans le lecteur.
- 5 Dans l'écran d'accueil (**Welcome Dell System Owner**), cliquez sur **Next** (Suivant).



**REMARQUE :** Le support *Drivers and Utilities* affiche uniquement les pilotes correspondant aux éléments matériels qui étaient déjà installés lorsque l'ordinateur vous a été fourni. Les pilotes correspondant aux périphériques que vous avez installés ultérieurement risquent donc de ne pas être répertoriés. Si ces pilotes n'apparaissent pas, quittez le programme du support *Drivers and Utilities*. Pour plus d'informations, reportez-vous à la documentation du périphérique.

Un message s'affiche pour vous indiquer que le support *Drivers and Utilities* procède à la détection du matériel.

Les pilotes utilisés par l'ordinateur sont affichés automatiquement dans la fenêtre **My Drivers—The Drivers and Utilities media has identified these components in your system** (Mes pilotes - Le support Drivers and Utilities a identifié ces composants sur votre système).

- 6 Cliquez sur le pilote à réinstaller et suivez les instructions qui s'affichent.

Si un pilote spécifique n'est pas répertorié, cela signifie qu'il n'est pas requis par le système d'exploitation.



## Réinstallation manuelle des pilotes

Après avoir extrait les pilotes du support *Drivers and Utilities* sur le disque dur, vous devrez peut-être effectuer la mise à jour manuellement.

### Windows XP

- 1 Cliquez sur **Démarrer** puis sur **Panneau de configuration**.
- 2 Sous **Choisissez une catégorie**, cliquez sur **Performances et Maintenance** → **Système** → **Propriétés du système** → **Matériel** → **Gestionnaire de périphériques**.
- 3 Double-cliquez sur le type de périphérique pour lequel vous installez le pilote.
- 4 Faites un clic droit sur le périphérique dont vous réinstallez le pilote, puis cliquez sur **Propriétés**.
- 5 Cliquez sur **Pilote** → **Mettre à jour le pilote** → **Installer à partir d'une liste ou d'un emplacement spécifié (utilisateurs expérimentés)** → **Suivant**.
- 6 Cochez l'option **Inclure cet emplacement dans la recherche**, puis cliquez sur **Parcourir**. Naviguez jusqu'à l'emplacement du disque dur contenant les fichiers du pilote.
- 7 Lorsque le nom du pilote approprié apparaît, cliquez sur **Suivant**.
- 8 Cliquez sur **Terminer** et redémarrez l'ordinateur.

### Windows Vista

- 1 Cliquez sur **Démarrer**  → **Ordinateur** → **Propriétés du système** → **Gestionnaire de périphériques**.  
 **REMARQUE** : La fenêtre **Contrôle de compte d'utilisateur** peut s'afficher. Si vous êtes l'administrateur de l'ordinateur, cliquez sur **Continuer**. Sinon, prenez contact avec l'administrateur pour accéder au Gestionnaire de périphériques.
- 2 Double-cliquez sur le type de périphérique correspondant au pilote à installer (par exemple, **Audio** ou **Vidéo**).
- 3 Double-cliquez sur le nom du périphérique pour lequel vous installez le pilote.
- 4 Cliquez sur **Pilote** → **Mettre à jour le pilote** → **Rechercher un pilote logiciel sur mon ordinateur**.

- 5 Cliquez sur **Parcourir** et naviguez jusqu'à l'emplacement où vous avez copié les fichiers du pilote.
- 6 Lorsque le nom du pilote approprié apparaît, cliquez dessus.
- 7 Cliquez sur **OK** → **Suivant** → **Terminer** et redémarrez l'ordinateur.

## Restauration du système d'exploitation

Pour restaurer le système d'exploitation, vous disposez de plusieurs méthodes :

- La fonction Restauration du système restaure l'état de fonctionnement antérieur de votre ordinateur sans affecter les fichiers de données. Utilisez-la en priorité pour restaurer le système d'exploitation tout en conservant les fichiers de données.
- Dell PC Restore de Symantec (disponible sous WindowsXP) et Dell Factory Image Restore (disponible sous Windows Vista) permettent de restaurer le disque dur à l'état dans lequel il se trouvait lorsque vous avez acheté l'ordinateur. Ces deux programmes suppriment définitivement toutes les données contenues sur le disque dur et désinstallent les applications ajoutées après la livraison de l'ordinateur. N'utilisez Dell PC Restore ou Dell Factory Image Restore que si la fonction Restauration du système s'est révélée inefficace.
- Si un CD du système d'exploitation vous a été fourni avec l'ordinateur, vous pouvez l'utiliser pour restaurer le système d'exploitation, mais n'oubliez pas que cette opération effacera toutes les données présentes sur le disque dur. Utilisez ce disque *uniquement* si la fonction Restauration du système n'a pas résolu le problème.

### Utilisation de la fonction Restauration du système de Microsoft Windows

Les systèmes d'exploitation Windows contiennent la fonction Restauration du système, qui permet de restaurer l'ordinateur à un état antérieur (sans affecter les fichiers de données) si les modifications apportées au matériel, aux logiciels ou aux paramètres du système empêchent l'ordinateur de fonctionner correctement. Toute modification apportée par la fonction Restauration du système est totalement réversible.

 **AVIS** : Veillez à sauvegarder vos fichiers de données régulièrement. La fonction Restauration du système ne gère pas ces fichiers et ne permet pas de les récupérer.

 **REMARQUE** : Les procédures décrites dans ce document sont basées sur l'affichage par défaut de Windows et peuvent ne pas s'appliquer si vous avez opté pour le mode d'affichage Windows Classique.



### Lancement de la fonction Restauration du système

 **AVIS** : Avant de restaurer l'ordinateur à un état antérieur, enregistrez et fermez tous les fichiers ouverts, puis quittez tous les programmes en cours d'exécution. Vous ne devez en aucun cas modifier, ouvrir ou supprimer des fichiers ou des programmes tant que la restauration du système n'est pas terminée.

#### *Windows XP*

- 1 Cliquez sur **Démarrer** → **Tous les programmes** → **Accessoires** → **Outils système** → **Restauration du système**.
- 2 Cliquez sur **Restaurer mon ordinateur à une heure antérieure** ou **Créer un point de restauration**.
- 3 Cliquez sur **Suivant** et suivez les instructions affichées à l'écran.

#### *Windows Vista*

- 1 Cliquez sur **Démarrer** .
- 2 Tapez **Restauration du système** dans la zone **Rechercher** et appuyez sur <Entrée>.  
 **REMARQUE** : La fenêtre **Contrôle de compte d'utilisateur** peut s'afficher. Si vous êtes l'administrateur de l'ordinateur, cliquez sur **Continuer**. Sinon, prenez contact avec l'administrateur pour poursuivre l'action commencée.
- 3 Cliquez sur **Suivant** et suivez les instructions affichées à l'écran.

Si la fonction Restauration du système n'a pas permis de résoudre le problème, vous pouvez annuler la dernière restauration effectuée.

### Annulation de la dernière restauration du système

 **AVIS** : Avant d'annuler la dernière restauration du système, enregistrez et fermez tous les fichiers ouverts, puis quittez tous les programmes en cours d'exécution. Vous ne devez en aucun cas modifier, ouvrir ou supprimer des fichiers ou des programmes tant que la restauration du système n'est pas terminée.

## Windows XP

- 1 Cliquez sur **Démarrer** → **Tous les programmes** → **Accessoires** → **Outils système** → **Restauration du système**.
- 2 Cliquez sur **Annuler ma dernière restauration** puis sur **Suivant**.

## Windows Vista

- 1 Cliquez sur **Démarrer** .
- 2 Tapez **Restauration du système** dans la zone **Rechercher** et appuyez sur **<Entrée>**.
- 3 Cliquez sur **Annuler ma dernière restauration** puis sur **Suivant**.

## Activation de la fonction Restauration du système

 **REMARQUE** : Windows Vista ne désactive pas la fonction Restauration du système, même si l'espace disque restant risque d'être insuffisant. Les étapes décrites ci-après ne s'appliquent donc qu'à Windows XP.

Si vous réinstallez Windows XP alors que l'espace disponible sur le disque dur est inférieur à 200 Mo, la fonction Restauration du système est automatiquement désactivée.

Pour vérifier l'activation de cette fonction :

- 1 Cliquez sur **Démarrer** → **Panneau de configuration** → **Performances et maintenance** → **Système**.
- 2 Cliquez sur l'onglet **Restauration du système** et vérifiez que la case **Désactiver la Restauration du système** n'est pas cochée.

## Utilisation de Dell PC Restore et Dell Factory Image Restore

 **AVIS** : Dell PC Restore et Dell Factory Image Restore suppriment définitivement toutes les données stockées sur le disque dur, ainsi que les programmes et pilotes que vous avez installés sur votre ordinateur après sa livraison. Si possible, sauvegardez vos données avant d'utiliser ces options. Ne faites appel à PC Restore ou à Dell Factory Image Restore que si la fonction Restauration du système s'est révélée inefficace.

 **REMARQUE** : Dell PC Restore de Symantec et Dell Factory Image Restore ne sont disponibles que dans certains pays et sur certains modèles d'ordinateur.

N'utilisez Dell PC Restore (Windows XP) ou Dell Factory Image Restore (Windows Vista) pour restaurer le système d'exploitation qu'en dernier recours. Ces options restaurent le disque dur à l'état dans lequel il se trouvait lorsque vous avez acheté l'ordinateur. Tous les programmes ou fichiers ajoutés par la suite sont définitivement supprimés du disque dur, fichiers de données compris (documents, feuilles de calcul, courriers électroniques, photos numériques, fichiers audio, etc.). Si possible, sauvegardez toutes les données avant d'utiliser PC Restore ou Factory Image Restore.

### **Windows XP : Dell PC Restore**

Utilisation de PC Restore :

- 1 Allumez l'ordinateur.

Au cours du démarrage, une barre bleue affichant [www.dell.com](http://www.dell.com) apparaît en haut de l'écran.

- 2 Dès que cette barre apparaît, appuyez sur <Ctrl><F11>.

Si vous n'avez pas appuyé à temps sur <Ctrl><F11>, laissez le démarrage se terminer puis arrêtez le système et recommencez.



**AVIS :** Pour annuler l'exécution de PC Restore, cliquez sur **Reboot** (Redémarrer).

- 3 Cliquez sur **Restore** (Restaurer) puis sur **Confirm** (Confirmer).

Le processus de restauration dure de 6 à 10 minutes.

- 4 Lorsque le système vous y invite, cliquez sur **Finish** pour redémarrer l'ordinateur.



**REMARQUE :** N'arrêtez pas l'ordinateur manuellement. Cliquez sur **Finish** et laissez l'ordinateur terminer sa réinitialisation.

- 5 Lorsque vous y êtes invité, cliquez sur **Yes** (Oui).

L'ordinateur redémarre. L'état initial de l'ordinateur étant restauré, les écrans qui apparaissent, tels que le contrat de licence utilisateur final, sont les mêmes que ceux qui sont apparus la première fois que vous avez allumé l'ordinateur.

- 6 Cliquez sur **Suivant**.

L'écran **Restauration du système** s'affiche et l'ordinateur redémarre.

- 7 Une fois le redémarrage terminé, cliquez sur **OK**.



Suppression de PC Restore :



**AVIS** : La suppression de Dell PC Restore est définitive. Une fois le programme désinstallé, vous ne pourrez plus l'utiliser pour restaurer le système d'exploitation.

Dell PC Restore restaure le disque dur à l'état dans lequel il se trouvait lorsque vous avez acheté l'ordinateur. Il est recommandé *de ne pas le supprimer*, même pour libérer de l'espace disque, car sa suppression est définitive.

- 1 Connectez-vous en tant qu'administrateur local.
- 2 Sous l'Explorateur Microsoft® Windows®, accédez au répertoire `c:\dell\utilities\DSR`.
- 3 Double-cliquez sur le fichier **DSRIRRemv2.exe**.



**REMARQUE** : Si vous ne vous connectez pas en tant qu'administrateur local, un message vous y invite. Cliquez sur **Quit** (Quitte) et connectez-vous en tant qu'administrateur local.



**REMARQUE** : Si le disque dur ne contient aucune partition pour PC Restore, un message vous indique que la partition est introuvable. Cliquez sur **Quit**. Il n'y a pas de partition à supprimer.

- 4 Cliquez sur **OK** pour supprimer la partition PC Restore du disque dur.
- 5 Répondez **Yes** au message de confirmation.

La partition de PC Restore est supprimée et l'espace disque libéré est ajouté à la quantité d'espace disponible sur le disque dur.

- 6 Dans l'Explorateur Windows, faites un clic droit sur **Disque local (C:)**, sélectionnez **Propriétés** et vérifiez que la quantité indiquée pour **Espace libre** a augmenté et reflète l'espace supplémentaire disponible.
- 7 Cliquez sur **Finish** pour fermer la fenêtre de suppression de PC Restore et redémarrez l'ordinateur.

## Windows Vista : Dell Factory Image Restore

Utilisation de Factory Image Restore :

- 1 Allumez l'ordinateur. Lorsque le logo Dell s'affiche, appuyez sur <F8> plusieurs fois pour accéder à la fenêtre des options de démarrage avancées de Windows Vista.
- 2 Sélectionnez **Réparer l'ordinateur**.  
La fenêtre Options de Restauration du système s'affiche.

- 3 Sélectionnez une disposition de clavier et cliquez sur **Suivant**.
- 4 Pour accéder aux options de récupération, connectez-vous en tant qu'utilisateur local. Pour accéder à l'invite de commande, tapez `administrator` dans le champ Nom d'utilisateur et cliquez sur **OK**.
- 5 Cliquez sur **Dell Factory Image Restore**.



**REMARQUE** : Selon la façon dont le système est configuré, vous devrez peut-être sélectionner **Dell Factory Tools** (Outils usine Dell) avant **Dell Factory Image Restore**.

L'écran d'accueil de Dell Factory Image Restore s'affiche.

- 6 Cliquez sur **Next**.

L'écran Confirm Data Deletion (Confirmer la suppression des données) s'affiche.



**AVIS** : Pour annuler l'exécution de Factory Image Restore, cliquez sur **Cancel** (Annuler).

- 7 Cochez la case pour confirmer que vous souhaitez poursuivre le formatage du disque dur et restaurer la configuration d'origine du système, puis cliquez sur **Next**.

Le processus de restauration commence. Il peut durer environ cinq minutes, voire plus. Un message s'affiche lorsque le système d'exploitation et les applications installées en usine ont été restaurés à leur état d'origine.

- 8 Cliquez sur **Finish** pour redémarrer le système.

## Utilisation du support du système d'exploitation

### Avant de commencer

Si vous envisagez de réinstaller le système d'exploitation Windows pour résoudre un incident survenu après l'installation d'un pilote, utilisez d'abord la fonction Restauration des pilotes de périphériques. Voir "Réinstallation des pilotes et des utilitaires", à la page 98. Si le programme Restauration des pilotes de périphériques ne corrige pas l'incident, utilisez la fonction Restauration du système pour rétablir la configuration antérieure à l'installation du pilote. Voir "Utilisation de la fonction Restauration du système de Microsoft Windows", à la page 101.

-  **AVIS :** Avant d'effectuer l'installation, sauvegardez tous les fichiers de données qui se trouvent sur le disque dur principal. Dans les configurations de disque dur conventionnelles, le disque dur principal est le premier qui est détecté par l'ordinateur.

Pour réinstaller Windows, vous devez disposer des éléments suivants :

- Support du système d'exploitation fourni par Dell™
- Support *Drivers and Utilities* fourni par Dell

 **REMARQUE :** Le support Dell *Drivers and Utilities* contient les pilotes qui ont été installés à l'assemblage de l'ordinateur. Utilisez-le pour charger les pilotes requis. Il est possible que le support Dell *Drivers and Utilities* et celui du système d'exploitation ne soient pas fournis avec l'ordinateur (par exemple si vous ne les avez pas commandés ou si cet envoi n'est pas disponible dans le pays où vous avez acheté l'ordinateur).

### Réinstallation de Windows XP ou de Windows Vista

Le processus de réinstallation peut durer 1 à 2 heures. Après avoir réinstallé le système d'exploitation, vous devez réinstaller les pilotes de périphériques, le programme anti-virus ainsi que d'autres logiciels.

-  **AVIS :** Le support du système d'exploitation propose plusieurs options de réinstallation. Celles-ci peuvent écraser les fichiers et affecter les programmes installés sur le disque dur. Par conséquent, ne réinstallez pas Windows XP, à moins qu'un membre de l'équipe du support technique de Dell ne vous le demande.

- 1 Enregistrez et fermez tous les fichiers et les programmes ouverts.
- 2 Insérez le disque du système d'exploitation dans le lecteur.
- 3 Cliquez sur **Exit** (Quit) si le message *Install Windows* (Installer Windows) s'affiche.
- 4 Redémarrez l'ordinateur.

Lorsque le logo Dell apparaît, appuyez immédiatement sur <F12>.

 **REMARQUE :** Si vous n'êtes pas intervenu assez rapidement, le logo du système d'exploitation apparaît. Dans ce cas, attendez que le bureau Microsoft® Windows® s'affiche, puis éteignez l'ordinateur et réessayez.

 **REMARQUE :** Les étapes suivantes ne modifient la séquence d'amorçage que pour un seul démarrage. L'ordinateur revient ensuite à la séquence d'amorçage indiquée dans le programme de configuration du système.

- 5 Lorsque la liste des périphériques d'amorçage s'affiche, sélectionnez **CD/DVD/CD-RW Drive** (Lecteur CD/DVD/CD-RW) et appuyez sur **<Entrée>**.
- 6 Appuyez sur une touche pour amorcer le système à partir du CD-ROM.
- 7 Suivez les instructions qui s'affichent pour terminer l'installation.

## Dépannage des incidents logiciels et matériels

Si un périphérique n'est pas détecté lors de la configuration du système d'exploitation, ou bien s'il est détecté mais configuré de façon incorrecte, vous pouvez faire appel à l'utilitaire de résolution des incidents matériels pour résoudre cette incompatibilité.

### *Windows XP*

- 1 Cliquez sur **Démarrer** puis sur **Aide et Support**.
- 2 Tapez **dépanneur matériel** dans le champ **Rechercher** puis cliquez sur la flèche pour lancer la recherche.
- 3 Cliquez sur **Utilitaire de résolution de problèmes matériels** dans la liste **Résultats de la recherche**.
- 4 Dans la liste **Utilitaire de résolution de problèmes matériels**, cliquez sur **Je dois résoudre un conflit matériel sur mon ordinateur**, puis sur **Suivant**.

### *Windows Vista*

- 1 Cliquez sur **Démarrer**  puis sur **Aide et Support**.
- 2 Tapez **dépanneur matériel** dans le champ de recherche et appuyez sur **<Entrée>** pour lancer la recherche.
- 3 Dans la fenêtre affichant les résultats de la recherche, sélectionnez l'option qui correspond le mieux à l'incident rencontré et suivez la procédure de dépannage.

# Retrait et installation de pièces

 **PRÉCAUTION** : Certaines des pièces décrites dans ce chapitre ne peuvent être remplacées que par un technicien de maintenance agréé.

## Avant de commencer

Cette section contient les procédures permettant de retirer et d'installer certains composants de l'ordinateur. Sauf mention contraire, chaque procédure implique les conditions suivantes :

- Vous avez appliqué les procédures décrites dans les sections “Mise hors tension de l'ordinateur”, à la page 110 et “Avant d'intervenir à l'intérieur de l'ordinateur”, à la page 110.
- Vous avez pris connaissance des consignes de sécurité figurant dans le document Dell™ *Product Information Guide* (Guide d'information sur le produit).
- Vous pouvez remplacer une pièce ou l'installer (si elle a été achetée séparément) en suivant la procédure de retrait dans l'ordre inverse.



## Outils recommandés

Les procédures présentées dans ce document nécessitent notamment l'utilisation des éléments suivants :

- Petit tournevis plat
- Petit tournevis cruciforme
- Petite pointe en plastique
- Programme de mise à jour du BIOS disponible sur le site [support.dell.com](http://support.dell.com)

## Mise hors tension de l'ordinateur

 **AVIS** : Afin d'éviter de perdre des données, enregistrez et fermez tous les fichiers ouverts, puis quittez tous les programmes en cours d'exécution avant d'arrêter l'ordinateur.

- 1 Enregistrez et fermez tous les fichiers et les programmes ouverts.
- 2 Arrêtez le système d'exploitation :
  - Sous Windows XP, cliquez sur **Démarrer** → **Arrêter l'ordinateur** → **Arrêter**.
  - Sous Windows Vista, cliquez sur **Démarrer**  puis sur la flèche  et sélectionnez **Arrêter**.

L'ordinateur s'éteint une fois le processus d'arrêt du système d'exploitation terminé.

- 3 Vérifiez que l'ordinateur et tous les périphériques connectés sont éteints. S'ils ne se sont pas éteints automatiquement à l'arrêt du système d'exploitation, maintenez le bouton d'alimentation enfoncé pendant une dizaine de secondes jusqu'à ce que l'ordinateur s'éteigne.

## Avant d'intervenir à l'intérieur de l'ordinateur

Respectez les consignes de sécurité suivantes pour contribuer à assurer votre sécurité personnelle et pour protéger l'ordinateur contre d'éventuels dommages.

 **PRÉCAUTION** : Avant de commencer les procédures de cette section, lisez et appliquez les consignes de sécurité figurant dans le document *Product Information Guide* (Guide d'information sur le produit).

 **AVIS** : Manipulez avec précaution les cartes et les pièces de l'ordinateur. Ne touchez pas les composants ou les contacts d'une carte. Tenez la carte par ses bords ou par son support de montage métallique. Les pièces telles que le processeur doivent être tenues par les bords de manière à éviter tout contact avec les broches.

 **AVIS** : Toute réparation de votre ordinateur doit être effectuée par un technicien de maintenance certifié. Les dommages causés par des interventions de maintenance non autorisées par Dell ne sont pas couverts par votre garantie.

➔ **AVIS** : Pour débrancher un câble, tirez sur son connecteur ou sur sa patte d'extraction, jamais sur le câble lui-même. Certains câbles possèdent un connecteur avec des pattes de verrouillage ; vous devez appuyer sur ces dernières pour débrancher le câble. Lorsque vous séparez des connecteurs, veillez à les maintenir alignés pour éviter de tordre leurs broches. Pour la même raison, lors du raccordement d'un câble, vérifiez bien l'orientation et l'alignement des deux connecteurs.

➔ **AVIS** : Lorsque vous débranchez un câble réseau, déconnectez-le de l'ordinateur avant de le retirer du périphérique réseau.

- 1 Débranchez tous les câbles téléphoniques ou les câbles réseau de l'ordinateur.
- 2 Débranchez l'ordinateur et tous les périphériques connectés de leurs prises secteur.
- 3 Appuyez sur le bouton d'alimentation pour mettre la carte système à la terre.

⚠ **PRÉCAUTION** : Pour prévenir tout risque de décharge électrique, débranchez toujours l'ordinateur de la prise secteur avant de retirer le capot.

- 4 Ouvrez le capot de l'ordinateur.

➔ **AVIS** : Avant de toucher quoi ce soit à l'intérieur de l'ordinateur, mettez-vous à la terre en touchant une surface métallique non peinte, par exemple à l'arrière du châssis de l'ordinateur. Répétez cette opération régulièrement pendant votre intervention pour dissiper toute électricité statique qui pourrait endommager les composants.

## Retrait du capot

⚠ **PRÉCAUTION** : Avant de commencer les procédures de cette section, lisez et appliquez les consignes de sécurité fournies dans le document *Product Information Guide* (Guide d'information sur le produit).

⚠ **PRÉCAUTION** : Pour prévenir tout risque de décharge électrique, débranchez toujours l'ordinateur de la prise secteur avant de retirer le capot.

- 1 Suivez les procédures de la section “Avant de commencer”, à la page 109.

➔ **AVIS** : Vérifiez qu'il y a assez de place sur le plan de travail pour déposer le capot une fois celui-ci retiré.

➔ **AVIS** : Travaillez sur une surface plane et suffisamment protégée pour éviter de rayer l'ordinateur ou le plan de travail.

- 2 Couchez l'ordinateur sur le côté, capot vers le haut.
- 3 Retirez les deux vis qui retiennent le capot.

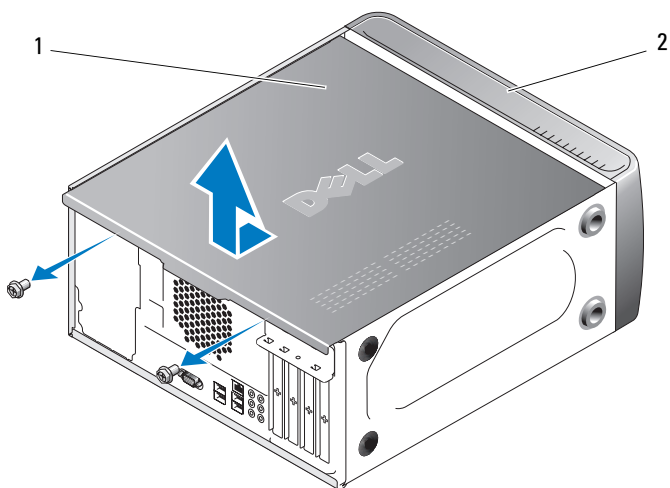

1 Capot de l'ordinateur

2 Avant de l'ordinateur

- 4 Débloquez le capot en le soulevant pour le dégager de l'avant de l'ordinateur.
- 5 Rangez le capot en lieu sûr.



## Vue interne de l'ordinateur

**!** **PRÉCAUTION** : Avant de commencer les procédures de cette section, lisez et appliquez les consignes de sécurité figurant dans le document *Product Information Guide* (Guide d'information sur le produit).

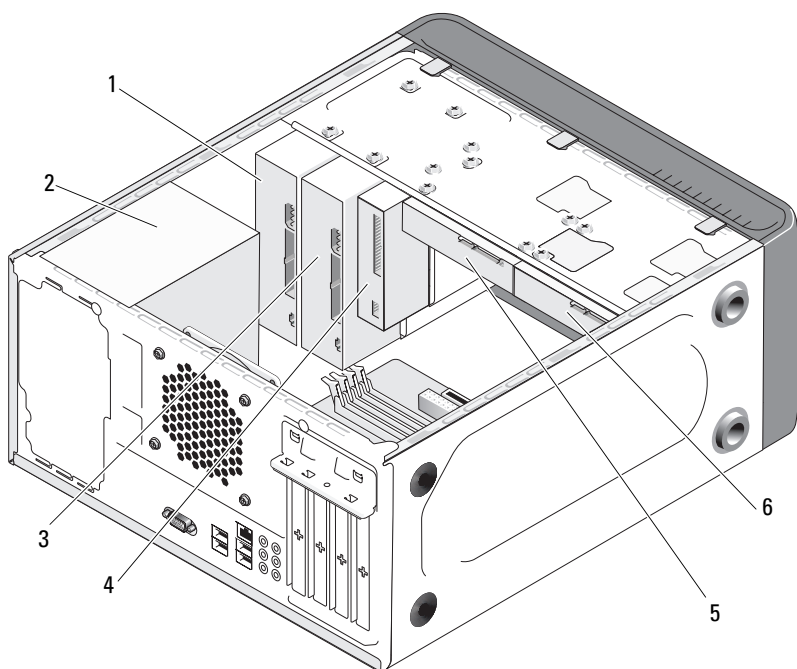

- |   |  |   |                     |   |                           |
|---|--|---|---------------------|---|---------------------------|
| 1 | Lecteur optique                          | 2 | Bloc d'alimentation | 3 | Lecteur optique en option |
| 4 | Lecteur de disquette ou lecteur de carte | 5 | Disque dur          | 6 | Disque dur en option      |

# Composants de la carte système

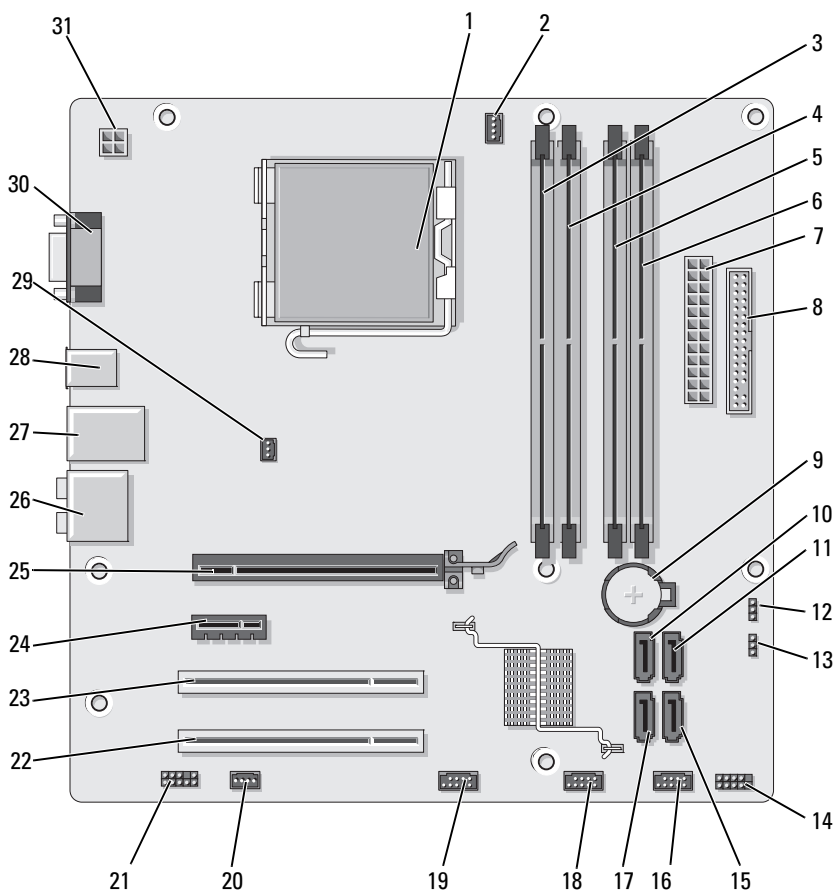

1	Support du processeur (CPU)	2	Connecteur du ventilateur du processeur (CPU_FAN)	3	Connecteur mémoire (DIMM_1)
4	Connecteur mémoire (DIMM_2)	5	Connecteur mémoire (DIMM_3)	6	Connecteur mémoire (DIMM_4)
7	Connecteur d'alimentation principal (ATX_POWER)	8	Connecteur de lecteur de disquette (FLOPPY)	9	Support de la pile
10	Connecteur de lecteur SATA (SATA0)	11	Connecteur de lecteur SATA (SATA1)	12	Cavalier CMOS (CLEAR_CMOS)
13	Cavalier de définition du mot de passe (CLEAR_PW)	14	Connecteur du panneau avant (F_PANEL)	15	Connecteur de lecteur SATA (SATA4)
16	Connecteur USB frontal (F_USB1)	17	Connecteur de lecteur SATA (SATA5)	18	Connecteur USB frontal (F_USB2)
19	Connecteur frontal de la baie modulaire (F_USB3)	20	Connecteur du ventilateur du système (SYS_FAN1)	21	Connecteur audio frontal (F_AUDIO)
22	Connecteur PCI (PCI2)	23	Connecteur PCI (PCI1)	24	Connecteur PCI Express x1 (PCIE_X1)
25	Connecteur PCI Express x16 (PCIE_X16)	26	Connecteurs audio	27	2 connecteurs USB et 1 connecteur de réseau local
28	2 connecteurs USB	29	Connecteur du ventilateur du châssis (CHASSIS_FAN)	30	Connecteur vidéo (VGA)
31	Alimentation de l'UC (ATX_CPU)				

# Affectation des broches du connecteur d'alimentation en CC

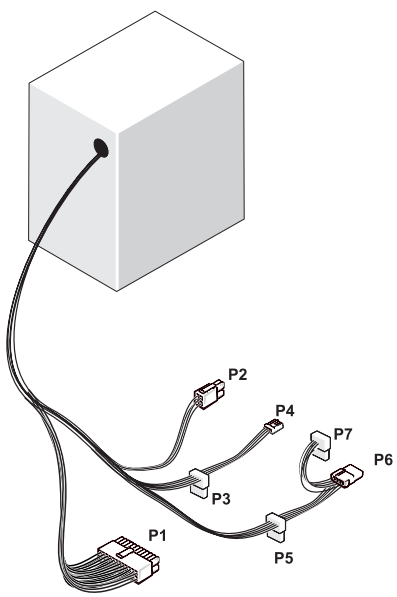

## Broche P1 du connecteur d'alimentation en CC

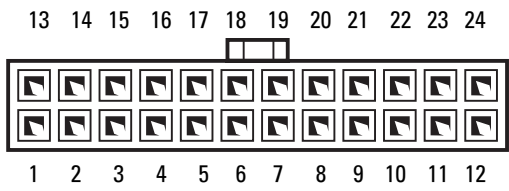

<b>Numéro de la broche</b>	<b>Nom du signal</b>	<b>Couleur du câble</b>	<b>Taille du câble</b>
1	3,3 V	Orange	20 AWG
2	3,3 V	Orange	20 AWG
3	RTN	Noir	20 AWG
4	5 V	Rouge	20 AWG
5	RTN	Noir	20 AWG
6	5 V	Rouge	20 AWG
7	RTN	Noir	20 AWG
8	POK	Gris	22 AWG
9	5 V AUX	Violet	20 AWG
10	+12 V	Jaune	20 AWG
11	+12 V	Jaune	20 AWG
12	3,3 V	Orange	20 AWG
13	3,3 V	Orange	20 AWG
14	-12 V	Bleu	22 AWG
15	RTN	Noir	20 AWG
16	PS_ON	Vert	22 AWG
17	RTN	Noir	20 AWG
18	RTN	Noir	20 AWG
19	RTN	Noir	20 AWG
20	OPEN		
21	5 V	Rouge	20 AWG
22	5 V	Rouge	20 AWG
23	5 V	Rouge	20 AWG
24	RTN	Noir	20 AWG

### ***Broche P2 du connecteur d'alimentation en CC***

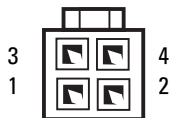

<b>Numéro de la broche</b>	<b>Nom du signal</b>	<b>Câble de 18 AWG</b>
1	GND	Noir
2	GND	Noir
3	+12 VADC	Jaune
4	+12 VADC	Jaune

### ***Broches P3, P4, P5 et P6 du connecteur d'alimentation en CC***



<b>Numéro de la broche</b>	<b>Nom du signal</b>	<b>Câble de 18 AWG</b>
1	+3,3 VDC	Orange
2	GND	Noir
3	+5 VDC	Rouge
4	GND	Noir
5	+12 VBDC	Blanc

### Broche P7 du connecteur d'alimentation en CC

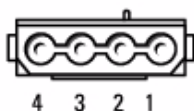

Numéro de la broche	Nom du signal	Câble de 22 AWG
1	+5 VDC	Rouge
2	GND	Noir
3	GND	Noir
4	+12 VADC	Jaune

## Mémoire

Vous pouvez augmenter la mémoire de votre ordinateur en installant des barrettes de mémoire sur la carte système. Votre ordinateur prend en charge la mémoire de type DDR2. Pour plus d'informations sur le type de mémoire pris en charge par votre ordinateur, voir "Mémoire", à la page 179.

- ➔ **AVIS :** N'installez pas de barrettes de mémoire de type ECC ou avec tampon. Seules les barrettes de mémoire sans tampon et non-ECC sont prises en charge.

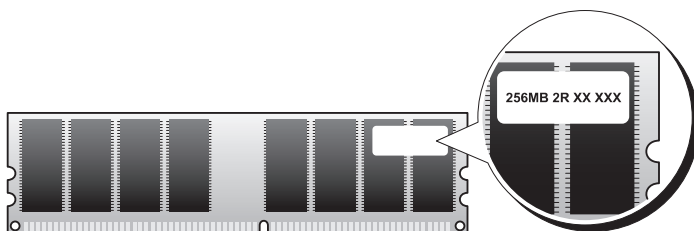

## Consignes générales d'installation de la mémoire

- Les barrettes de mémoire doivent être installées dans l'ordre suivant : connecteurs DIMM\_1 et DIMM\_3, puis DIMM\_2 et DIMM\_4.

Si vous n'installez qu'une seule barrette de mémoire, elle doit être placée dans le connecteur DIMM\_1.

- Pour de meilleures performances, les barrettes de mémoire doivent être installées *par paires de même type (taille de la mémoire, vitesse et technologie identiques)*. Sinon, l'ordinateur continuera de fonctionner, mais ses performances peuvent diminuer légèrement. Voir l'étiquette apposée sur la barrette pour déterminer sa capacité. Par exemple, si vous installez une paire DDR2 mixte comprenant une barrette fonctionnant à 533 MHz et une autre fonctionnant à 667 MHz, ainsi qu'une barrette fonctionnant à 800 MHz, la vitesse de fonctionnement des modules mémoire sera la moins élevée de toutes.

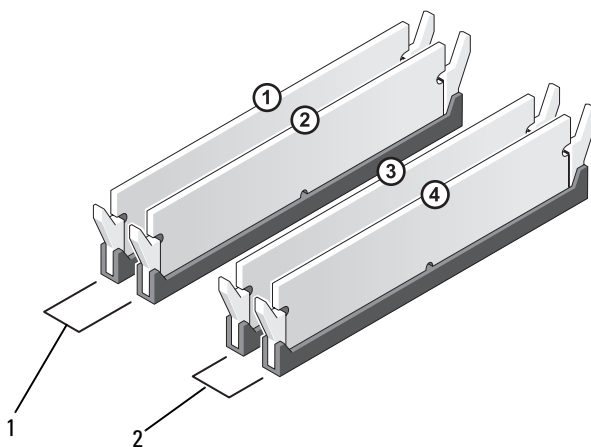

1 Paire A : paire de barrettes identiques dans les connecteurs DIMM\_1 et DIMM\_2

2 Paire B : paire de barrettes identiques dans les connecteurs DIMM\_3 et DIMM\_4



- ➔ **AVIS** : Si vous retirez les barrettes d'origine pour mettre la mémoire à niveau, ne les mélangez pas avec les nouvelles barrettes, même si ces dernières vous ont été fournies par Dell. Si possible, évitez de coupler une barrette d'origine avec une barrette neuve. Sinon, l'ordinateur risque de ne pas démarrer correctement. Vous devez installer les barrettes d'origine par paires, dans les connecteurs DIMM 1 et 2 ou 3 et 4.

✍ **REMARQUE** : Les barrettes fournies par Dell sont couvertes par la garantie de l'ordinateur.

## Installation d'une barrette de mémoire

⚠ **PRÉCAUTION** : Avant de commencer les procédures de cette section, lisez et appliquez les consignes de sécurité figurant dans le document *Product Information Guide* (Guide d'information sur le produit).

⚠ **PRÉCAUTION** : Avant d'installer de la mémoire, vous devez retirer la carte PCI Express X16. Voir "Cartes", à la page 123.

➔ **AVIS** : Pour prévenir les décharges électrostatiques pouvant endommager les composants internes de l'ordinateur, dissipez l'électricité statique accumulée dans votre organisme avant de manipuler les pièces électroniques du système. Pour cela, touchez une surface métallique non peinte du châssis de l'ordinateur.

- 1 Suivez les procédures de la section "Avant de commencer", à la page 109.
- 2 Appuyez sur les clips situés à chaque extrémité du connecteur.

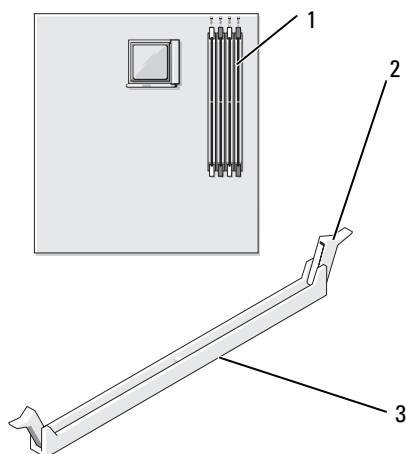

1 Connecteur mémoire (DIMM\_1) 2 Clips de fixation (2) 3 Connecteur

3 Aligned l'encoche située sur la partie inférieure de la barrette avec la barre transversale du connecteur.

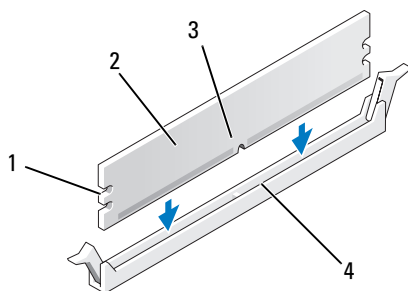

1 Découpes (2) 2 Barrette de mémoire  
3 Encoche 4 Barre transversale

➔ **AVIS :** Pour éviter d'endommager la barrette de mémoire, enfoncez-la dans le connecteur en appliquant une force égale à chaque extrémité.

4 Insérez la barrette dans le connecteur jusqu'à ce qu'elle se mette en place. Si vous insérez la barrette correctement, les clips de fixation s'enclenchent dans les découpes situées à chaque extrémité de la barrette.

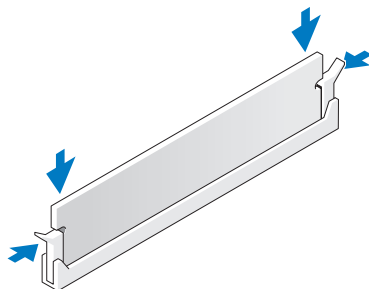

5 Réinstallez la carte PCI Express x16 (voir "Cartes", à la page 123).

6 Réinstallez le capot de l'ordinateur.

- ➔ **AVIS** : Pour connecter un câble réseau, branchez-le d'abord sur le périphérique réseau, puis sur l'ordinateur.
- 7 Branchez l'ordinateur et les périphériques sur les prises secteur, puis allumez-les.
- 8 Faites un clic droit sur l'icône **Poste de travail** et cliquez sur **Propriétés**.
- 9 Cliquez sur l'onglet **Général**.
- 10 Pour vérifier que la mémoire est correctement installée, contrôlez la quantité de mémoire (RAM) répertoriée.

## Retrait d'une barrette de mémoire

 **PRÉCAUTION** : Avant de commencer les procédures de cette section, lisez et appliquez les consignes de sécurité figurant dans le document *Product Information Guide* (Guide d'information sur le produit).

 **PRÉCAUTION** : Avant de retirer de la mémoire, vous devez retirer la carte PCI Express X16. Voir "Cartes", à la page 123.

➔ **AVIS** : Pour prévenir les décharges électrostatiques pouvant endommager les composants internes de l'ordinateur, dissipez l'électricité statique accumulée dans votre organisme avant de manipuler les pièces électroniques du système. Pour cela, touchez une surface métallique non peinte du châssis de l'ordinateur.

- 1 Suivez les procédures de la section "Avant de commencer", à la page 109.
- 2 Appuyez sur le clip de fixation situé à chaque extrémité du connecteur mémoire.
- 3 Saisissez le bord de la barrette et soulevez-le.
- 4 Réinstallez la carte PCI Express x16 (voir "Cartes", à la page 123).

## Cartes

 **PRÉCAUTION** : Avant de commencer les procédures de cette section, lisez et appliquez les consignes de sécurité figurant dans le document *Product Information Guide* (Guide d'information sur le produit).

➔ **AVIS** : Pour prévenir les décharges électrostatiques pouvant endommager les composants internes de l'ordinateur, dissipez l'électricité statique accumulée dans votre organisme avant de manipuler les pièces électroniques du système. Pour cela, touchez une surface métallique non peinte du châssis de l'ordinateur.

L'ordinateur Dell™ comporte les emplacements suivants pour les cartes PCI et PCI Express :

- Un logement PCI Express x16 (SLOT1)
- Un logement PCI Express x1 (SLOT2)
- Deux logements PCI (SLOT3, SLOT4)

Voir “Composants de la carte système”, à la page 114 pour identifier ces emplacements.

### Cartes PCI et PCI Express

Votre ordinateur prend en charge deux cartes PCI, une carte PCI Express x16 et une carte PCI Express x1.

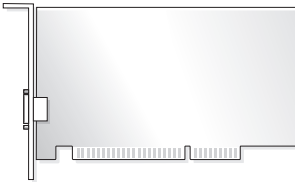

- Suivez les procédures ci-après pour installer ou remplacer une carte.
- Si vous ne remplacez pas la carte, voir “Retrait d'une carte PCI ou PCI Express”, à la page 129.
- Si vous remplacez une carte par une autre, désinstallez le pilote de la carte d'origine pour le supprimer du système d'exploitation.

### Installation d'une carte PCI ou PCI Express

- 1 Suivez les procédures de la section “Avant de commencer”, à la page 109.
- 2 Retirez le capot de l'ordinateur. Voir “Retrait du capot”, à la page 111.

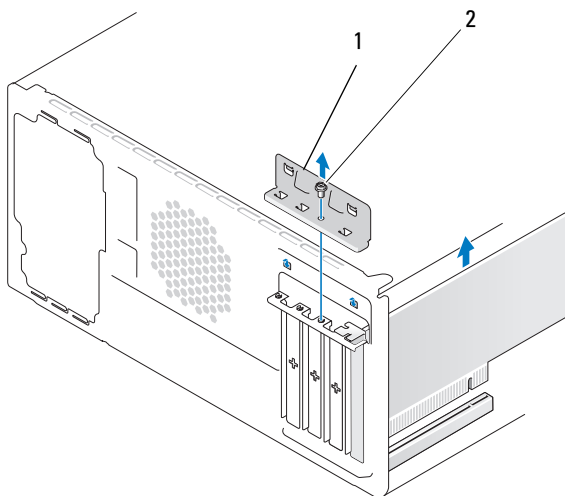

1 Support de fixation

2 Vis

- 3 Retirez la vis retenant le support de fixation des cartes.
- 4 Soulevez le support, retirez-le et rangez-le en lieu sûr.
- 5 Si vous installez une nouvelle carte, alignez la pointe d'un tournevis cruciforme avec la fente située sur la plaque métallique amovible, puis faites pivoter le tournevis vers l'extérieur pour retirer la plaque.
- 6 Si vous remplacez une carte déjà installée dans l'ordinateur, retirez-la.  
Si nécessaire, déconnectez les câbles branchés sur la carte.
  - Dans le cas d'une carte PCI, saisissez la carte par ses coins supérieurs et dégagez-la doucement de son connecteur.
  - Dans le cas d'une carte PCI Express, relevez la patte de fixation, saisissez la carte par ses coins supérieurs et dégagez-la doucement de son connecteur.



**REMARQUE :** Il est possible que la position de la carte installée dans votre ordinateur soit différente de celle représentée dans l'illustration.

**7** Préparez la carte à installer.

Consultez la documentation de la carte pour obtenir des informations sur sa configuration, la réalisation des connexions internes ou le paramétrage approprié pour votre ordinateur.

**⚠ PRÉCAUTION : Certaines cartes réseau démarrent automatiquement l'ordinateur lorsqu'elles sont connectées à un réseau. Pour vous protéger contre les décharges électriques, prenez bien soin de débrancher votre ordinateur de la prise secteur avant d'installer des cartes.**

**8** Placez la carte dans le connecteur et appuyez dessus fermement. Vérifiez que la carte est correctement insérée dans l'emplacement.

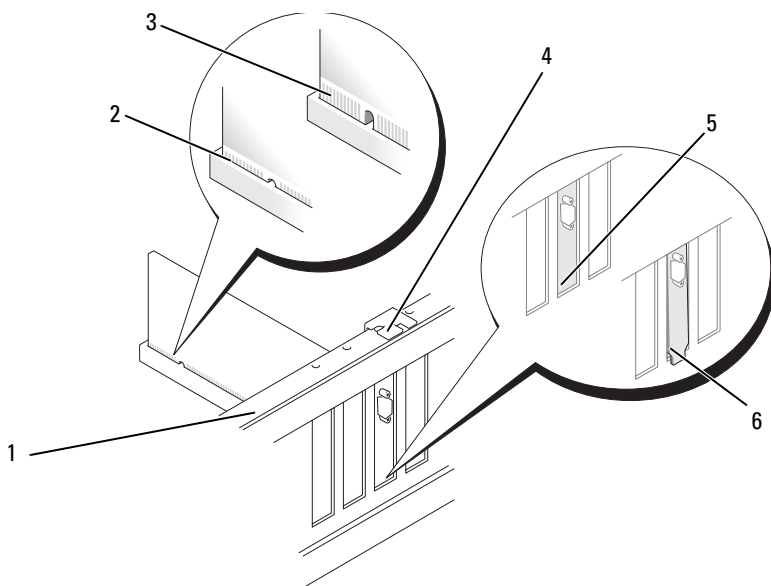

- |   |                    |   |                               |   |                      |
|---|--------------------|---|-------------------------------|---|----------------------|
| 1 | Barre d'alignement | 2 | Carte correctement insérée    | 3 | Carte mal insérée    |
| 4 | Guide d'alignement | 5 | Support correctement installé | 6 | Support mal installé |

**9** Si vous installez la carte PCI Express dans le logement x16, positionnez-la de sorte que la fente de fixation soit alignée avec la patte correspondante.

- 10** Placez la carte dans le connecteur et appuyez dessus fermement. Vérifiez que la carte est correctement insérée dans l'emplacement.

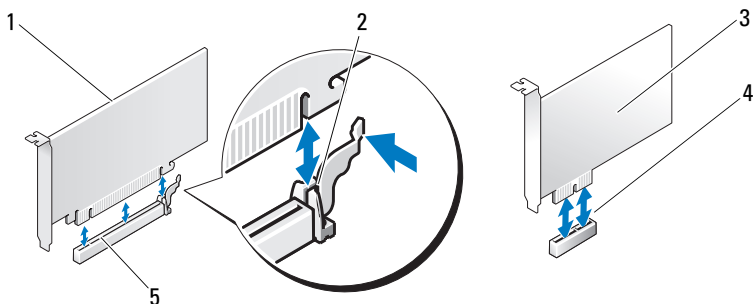

- |   |                         |   |                          |   |                      |
|---|-------------------------|---|--------------------------|---|----------------------|
| 1 | Carte PCI Express x16   | 2 | Patte de fixation        | 3 | Carte PCI Express x1 |
| 4 | Logement PCI Express x1 | 5 | Logement PCI Express x16 |   |                      |

- 11** Réinstallez le support de fixation des cartes en vérifiant que :
- la patte de guidage est alignée sur l'encoche correspondante ;
  - les bords supérieurs de toutes les cartes et plaques de recouvrement sont au même niveau que la barre d'alignement ;
  - l'encoche située sur le bord supérieur de chaque carte ou sur la plaque de recouvrement s'emboîte sur le guide d'alignement.

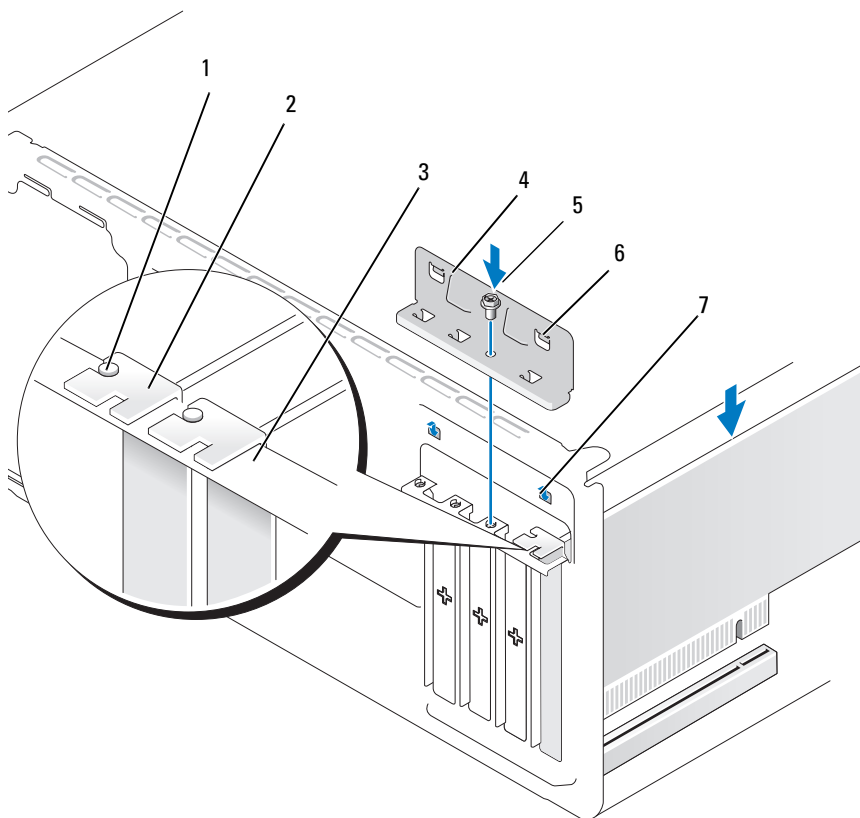

- |   |                        |   |                        |   |                      |
|---|------------------------|---|------------------------|---|----------------------|
| 1 | Guide d'alignement     | 2 | Plaque de recouvrement | 3 | Barre d'alignement   |
| 4 | Support de fixation    | 5 | Vis                    | 6 | Patte de guidage (2) |
| 7 | Encoche de guidage (2) |   |                        |   |                      |

**12** Réinstallez le support de fixation des cartes et serrez la vis.

**13** Connectez tous les câbles requis à la carte.

Consultez la documentation fournie avec la carte pour plus d'informations sur le câblage approprié.



- ➔ **AVIS** : Ne faites pas passer les câbles des cartes au dessus ni derrière celles-ci. Ils risqueraient de gêner la fermeture du capot de l'ordinateur ou d'endommager l'équipement.
- ➔ **AVIS** : Pour connecter un câble réseau, branchez-le d'abord sur le périphérique réseau, puis sur l'ordinateur.
- 14** Réinstallez le capot de l'ordinateur, rebranchez l'ordinateur et les périphériques sur les prises secteur, puis allumez-les.
- 15** Si vous avez installé une carte son, procédez comme suit :
- a** Ouvrez le programme de configuration du système (voir “Programme de configuration du système”, à la page 184) et accédez à l'écran **Onboard Devices** (Périphériques intégrés). Sélectionnez **Integrated Audio** (Fonctions audio intégrées) et réglez ce paramètre sur **Off** (Désactivé).
  - b** Enfichez les câbles des périphériques audio externes dans les connecteurs de la carte son et non dans les connecteurs de microphone, de haut-parleur/casque ou de ligne d'entrée du panneau arrière. Voir “Connecteurs du panneau arrière”, à la page 20.
- 16** Si vous avez installé une carte réseau supplémentaire et souhaitez désactiver la carte réseau intégrée :
- a** Ouvrez le programme de configuration du système (voir “Programme de configuration du système”, à la page 184) et accédez à l'écran **Onboard Devices** (Périphériques intégrés). Sélectionnez **Integrated NIC** (NIC intégré) et réglez ce paramètre sur **Off** (Désactivé).
  - b** Enfichez le câble réseau dans les connecteurs de la carte réseau supplémentaire et non dans le connecteur intégré du panneau arrière. Voir “Connecteurs du panneau arrière”, à la page 20.
- 17** Installez tous les pilotes requis pour la carte, comme indiqué dans la documentation de cette dernière.

### Retrait d'une carte PCI ou PCI Express

- 1** Suivez les procédures de la section “Avant de commencer”, à la page 109.
- 2** Retirez le capot de l'ordinateur. Voir “Retrait du capot”, à la page 111.
- 3** Retirez la vis retenant le support de fixation des cartes.
- 4** Soulevez le support, retirez-le et rangez-le en lieu sûr.

- 5 Si vous remplacez une carte déjà installée dans l'ordinateur, retirez-la.  
Si nécessaire, déconnectez les câbles branchés sur la carte.
  - Dans le cas d'une carte PCI, saisissez la carte par ses coins supérieurs et dégagez-la doucement de son connecteur.
  - Dans le cas d'une carte PCI Express, relevez la patte de fixation, saisissez la carte par ses coins supérieurs et dégagez-la doucement de son connecteur.

- 6 Si vous retirez la carte définitivement, installez une plaque de recouvrement sur le logement vide.



**REMARQUE :** L'installation d'une plaque de ce type sur un emplacement vide est obligatoire pour que le système reste conforme à l'homologation FCC (Federal Communications Commission). Ces plaques protègent également l'ordinateur de la poussière et autres impuretés.

- 7 Réinstallez le support de fixation des cartes en vérifiant que :
  - la patte de guidage est alignée sur l'encoche correspondante ;
  - les bords supérieurs de toutes les cartes et plaques de recouvrement sont au même niveau que la barre d'alignement ;
  - l'encoche située sur le bord supérieur de chaque carte ou sur la plaque de recouvrement s'emboîte sur le guide d'alignement.

- 8 Réinstallez le support de fixation des cartes et serrez la vis.



**AVIS :** Pour connecter un câble réseau, branchez-le d'abord sur le périphérique réseau, puis sur l'ordinateur.

- 9 Réinstallez le capot de l'ordinateur, rebranchez l'ordinateur et les périphériques sur les prises secteur, puis allumez-les.
- 10 Désinstallez le pilote de la carte.
- 11 Si vous avez retiré une carte son, procédez comme suit :
  - a Ouvrez le programme de configuration du système (voir “Programme de configuration du système”, à la page 184) et accédez à l'écran **Onboard Devices** (Périphériques intégrés). Sélectionnez **Integrated Audio** (Fonctions audio intégrées) et réglez ce paramètre sur **On** (Activé).
  - b Enfichez les périphériques audio externes dans les connecteurs audio situés sur le panneau arrière de l'ordinateur. Voir “Connecteurs du panneau arrière”, à la page 20.

**12** Si vous avez retiré une carte réseau supplémentaire :

- a** Ouvrez le programme de configuration du système (voir “Programme de configuration du système”, à la page 184) et accédez à l'écran **Onboard Devices** (Périphériques intégrés). Sélectionnez **Integrated NIC** (NIC intégré) et réglez ce paramètre sur **On** (Activé).
- b** Enfichez le câble réseau dans le connecteur intégré, sur le panneau arrière de l'ordinateur. Voir “Connecteurs du panneau arrière”, à la page 20.

## Cadre



**PRÉCAUTION** : Avant de commencer les procédures de cette section, lisez et appliquez les consignes de sécurité figurant dans le document *Product Information Guide* (Guide d'information sur le produit).



**PRÉCAUTION** : Pour prévenir tout risque de décharge électrique, débranchez toujours l'ordinateur de la prise secteur avant de retirer le capot.

### Retrait du cadre

- 1** Suivez les procédures de la section “Avant de commencer”, à la page 109.
- 2** Retirez le capot de l'ordinateur (voir “Retrait du capot”, à la page 111).

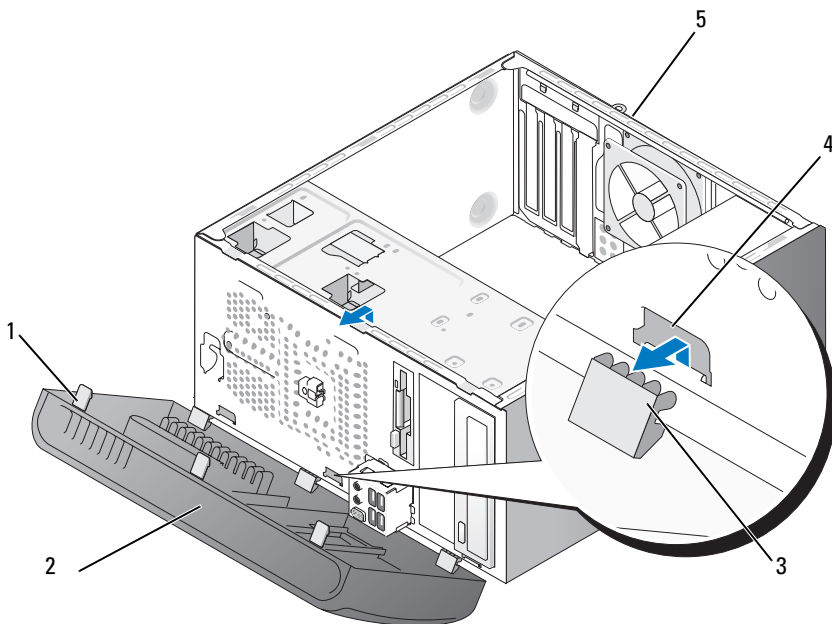

- |   |                                    |   |                         |   |                      |
|---|------------------------------------|---|-------------------------|---|----------------------|
| 1 | Patte de verrouillage du cadre (3) | 2 | Cadre                   | 3 | Attache du cadre (3) |
| 4 | Ouverture (3)                      | 5 | Arrière de l'ordinateur |   |                      |

- 3** Saisissez et soulevez les trois pattes de verrouillage du cadre une à la fois afin de les dégager du panneau avant.
- 4** Tirez le cadre vers vous en faisant en sorte que les trois attaches sortent des ouvertures dans lesquelles elles sont insérées.
- 5** Rangez le cadre en lieu sûr.

## Réinstallation du cadre

- 1 Alignez les attaches du cadre sur les ouvertures correspondantes et emboîtez-les.

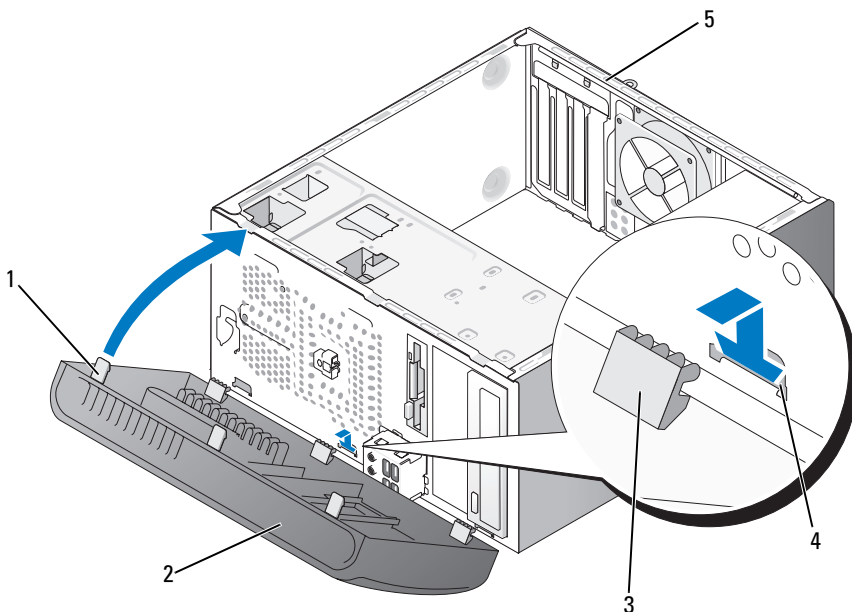

- |                                      |                           |                        |
|--------------------------------------|---------------------------|------------------------|
| 1 Patte de verrouillage du cadre (3) | 2 Cadre                   | 3 Attache du cadre (3) |
| 4 Ouverture (3)                      | 5 Arrière de l'ordinateur |                        |

- 2 Rabattez le cadre sur la face avant de l'ordinateur jusqu'à ce qu'il soit correctement emboîté.

## Lecteurs

Votre ordinateur prend en charge une combinaison des périphériques suivants :

- Jusqu'à deux disques durs SATA
- Un lecteur de disquette ou un lecteur de carte, tous deux en option
- Jusqu'à deux lecteurs optiques

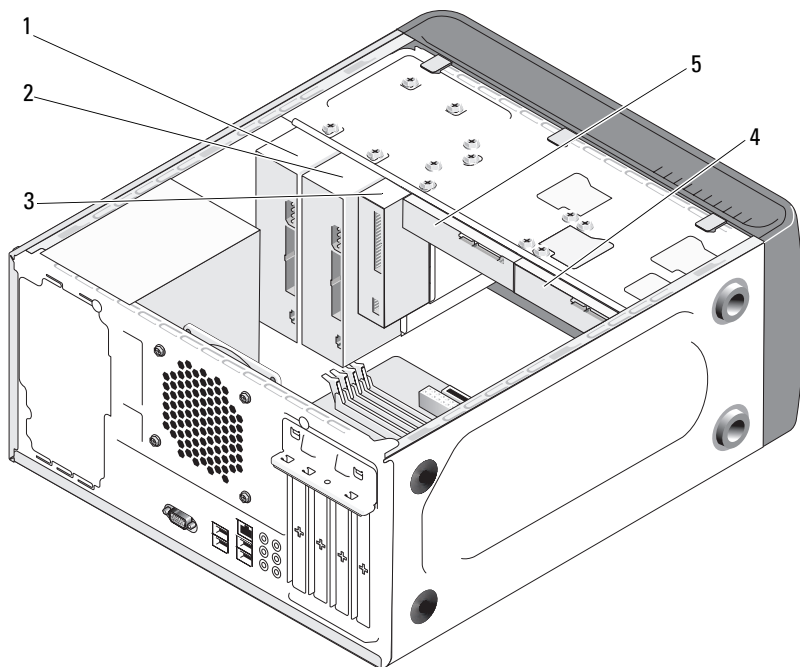

1 Lecteur optique

2 Lecteur optique  
en option

3 Lecteur de disquette  
ou lecteur de carte

4 Disque dur  
en option

5 Disque dur

## Câblage recommandé pour les lecteurs

- Reliez les disques durs SATA aux connecteurs “SATA0” ou “SATA1” de la carte système.
- Reliez les lecteurs de CD ou de DVD SATA aux connecteurs “SATA4” ou “SATA5” de la carte système.

## Connexion des câbles de lecteurs

Pour installer un lecteur, vous devez connecter deux câbles sur son panneau arrière : un câble d'alimentation en CC et un câble de données.

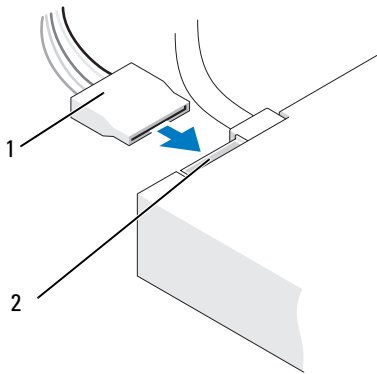

1 Câble d'alimentation

2 Connecteur d'alimentation

## Connecteurs d'interface des lecteurs

Les connecteurs des câbles de lecteurs sont munis d'un détrompeur conçu pour éviter tout risque d'insertion incorrecte. Alignez ce détrompeur avec le lecteur avant de connecter les deux éléments.

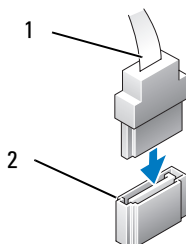

1 Câble d'interface

2 Connecteur d'interface

## Connexion et déconnexion des câbles de lecteurs

Lors de la connexion et de la déconnexion d'un câble de données SATA, déconnectez le câble à l'aide de la patte d'extraction.

Les connecteurs d'interface SATA sont munis d'un détrompeur conçu pour éviter tout risque d'insertion incorrecte ; une encoche ou l'emplacement d'une broche manquante sur un connecteur correspond à une patte ou à un trou bouché sur l'autre connecteur.

## Disques durs

**⚠ PRÉCAUTION :** Avant de commencer les procédures de cette section, lisez et appliquez les consignes de sécurité figurant dans le document *Product Information Guide* (Guide d'information sur le produit).

**⚠ PRÉCAUTION :** Pour prévenir tout risque de décharge électrique, débranchez toujours l'ordinateur de la prise secteur avant de retirer le capot.

**🔧 AVIS :** Pour éviter d'endommager le lecteur, ne le déposez pas sur une surface trop rigide. Utilisez une surface pouvant amortir les chocs, par exemple un tapis de mousse.

**🔧 AVIS :** Si vous remplacez un disque dur contenant des données que vous souhaitez conserver, sauvegardez vos fichiers avant de commencer la procédure.

Consultez la documentation du lecteur pour vérifier qu'il est configuré pour l'ordinateur.



## Retrait d'un disque dur

- 1 Suivez les procédures de la section “Avant de commencer”, à la page 109.
- 2 Retirez le capot de l'ordinateur (voir “Retrait du capot”, à la page 111).
- 3 Déconnectez du lecteur les câbles de données et d'alimentation.
- 4 Débranchez le câble de données de la carte système.

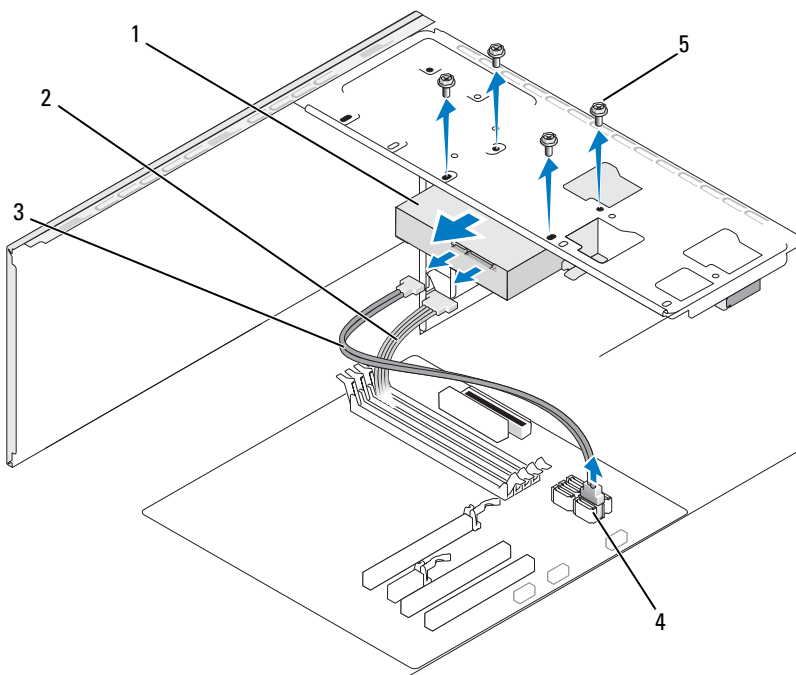

- |                                  |                        |                         |
|----------------------------------|------------------------|-------------------------|
| 1 Disque dur                     | 2 Câble d'alimentation | 3 Câble de données SATA |
| 4 Connecteur de la carte système | 5 Vis (4)              |                         |

- 5 Retirez les quatre vis de fixation du disque dur.

**➡ AVIS :** La carte à circuits imprimés du disque dur étant exposée à cet endroit, prenez garde de ne pas érafler les ouvertures avec le tournevis lorsque vous enlevez les vis de fixation.

- 6 Retirez le lecteur par l'avant de l'ordinateur.
- 7 Si le retrait du lecteur modifie la configuration, n'oubliez pas de répercuter les changements dans le programme de configuration du système. Au redémarrage de l'ordinateur, ouvrez le programme de configuration du système (voir “Programme de configuration du système”, à la page 184) et accédez à la section “Drives” (Lecteurs). Corrigez le paramètre indiqué pour le lecteur dans le champ **Drive 0 through 3** (Lecteurs 0 à 3).
- 8 Réinstallez le capot de l'ordinateur (voir “Réinstallation du capot”, à la page 176).
- 9 Branchez l'ordinateur et les périphériques sur une prise secteur.

### **Installation d'un disque dur**

- 1 Suivez les procédures de la section “Avant de commencer”, à la page 109.
- 2 Retirez le capot de l'ordinateur (voir “Retrait du capot”, à la page 111).
- 3 Consultez la documentation du lecteur pour vérifier qu'il est configuré pour l'ordinateur.
- 4 Faites glisser le disque dur dans la baie correspondante.
- 5 Alignez les quatre trous situés sur le disque dur avec ceux de la baie.

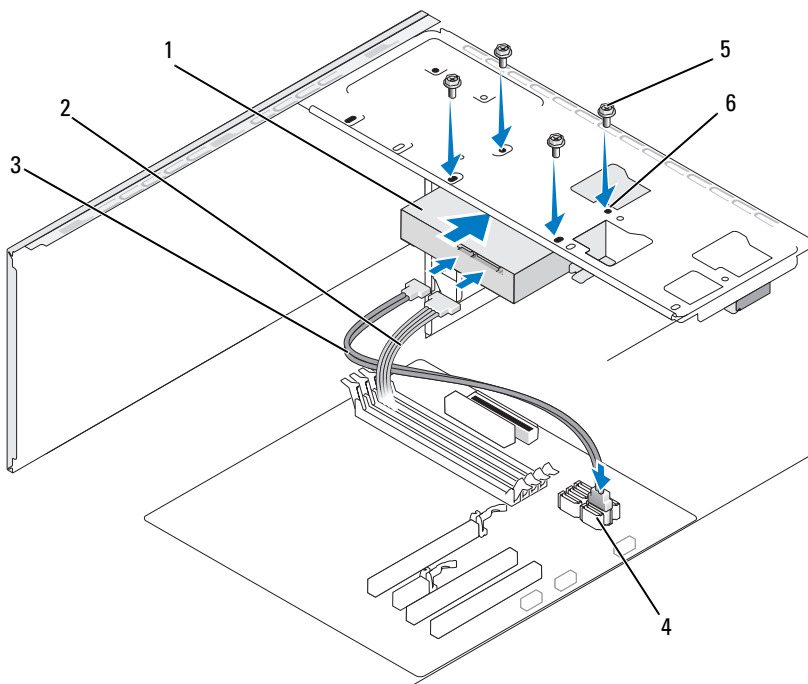

- |   |                                |   |                      |   |                                    |
|---|--------------------------------|---|----------------------|---|------------------------------------|
| 1 | Disque dur                     | 2 | Câble d'alimentation | 3 | Câble de données SATA              |
| 4 | Connecteur de la carte système | 5 | Vis (4)              | 6 | Trous de la baie de disque dur (4) |

- 6 Réinstallez et serrez les quatre vis de fixation du disque dur.
- 7 Enfichez le câble d'alimentation et le câble de données dans le lecteur.
- 8 Enfichez le câble de données sur la carte système.
- 9 Vérifiez que tous les câbles sont correctement connectés et insérés.
- 10 Réinstallez le capot de l'ordinateur (voir "Réinstallation du capot", à la page 176).

**➔ AVIS :** Pour connecter un câble réseau, branchez-le d'abord sur le port ou le périphérique réseau, puis sur l'ordinateur.

- 11 Rebranchez l'ordinateur et ses périphériques sur les prises secteur, puis allumez-les.
- 12 Consultez la documentation fournie avec le lecteur pour obtenir les instructions d'installation des logiciels requis pour son fonctionnement.
- 13 Vérifiez les paramètres définis dans le programme de configuration du système (voir "Accès au programme de configuration du système", à la page 184) et modifiez-les si nécessaire.

### Installation d'un second disque dur



**PRÉCAUTION :** Avant de commencer les procédures de cette section, lisez et appliquez les consignes de sécurité figurant dans le document *Product Information Guide* (Guide d'information sur le produit).



**PRÉCAUTION :** Pour prévenir tout risque de décharge électrique, débranchez toujours l'ordinateur de la prise secteur avant de retirer le capot.



**AVIS :** Pour éviter d'endommager le lecteur, ne le déposez pas sur une surface trop rigide. Utilisez une surface pouvant amortir les chocs, par exemple un tapis de mousse.



**REMARQUE :** Les vis requises pour l'installation de lecteurs supplémentaires ne sont pas fournies à la livraison initiale de l'ordinateur. Elles sont livrées avec les lecteurs additionnels.

- 1 Suivez les procédures de la section "Avant de commencer", à la page 109.
- 2 Retirez le capot de l'ordinateur (voir "Retrait du capot", à la page 111).
- 3 Consultez la documentation du lecteur pour vérifier qu'il est configuré pour l'ordinateur.
- 4 Faites glisser le second disque dur dans la deuxième baie de disque.
- 5 Alignez les trous du second disque dur avec ceux de la deuxième baie.

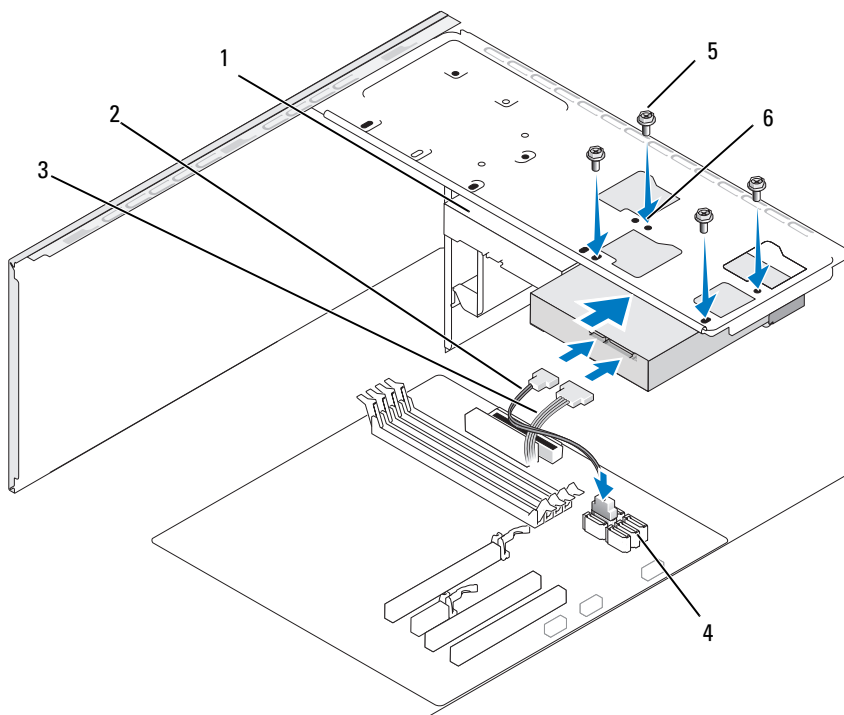

- |   |                                |   |                      |   |                                    |
|---|--------------------------------|---|----------------------|---|------------------------------------|
| 1 | Second disque dur (en option)  | 2 | Câble d'alimentation | 3 | Câble de données SATA              |
| 4 | Connecteur de la carte système | 5 | Vis (4)              | 6 | Trous de la baie de disque dur (4) |

- 6** Réinstallez et serrez les quatre vis de fixation du disque dur.
- 7** Enfichez le câble d'alimentation et le câble de données dans le lecteur.
- 8** Enfichez le câble de données sur la carte système.
- 9** Vérifiez que tous les câbles sont correctement connectés et insérés.
- 10** Réinstallez le capot de l'ordinateur (voir "Réinstallation du capot", à la page 176).

-  **AVIS :** Pour connecter un câble réseau, branchez-le d'abord sur le port ou le périphérique réseau, puis sur l'ordinateur.
- 11 Rebranchez l'ordinateur et ses périphériques sur les prises secteur, puis allumez-les.
  - 12 Consultez la documentation fournie avec le lecteur pour obtenir les instructions d'installation des logiciels requis pour son fonctionnement.
  - 13 Vérifiez les paramètres définis dans le programme de configuration du système (voir "Accès au programme de configuration du système", à la page 184) et modifiez-les si nécessaire.

### Lecteur de disquette



**PRÉCAUTION :** Avant de commencer les procédures de cette section, lisez et appliquez les consignes de sécurité figurant dans le document *Product Information Guide* (Guide d'information sur le produit).



**PRÉCAUTION :** Pour prévenir tout risque de décharge électrique, débranchez toujours l'ordinateur de la prise secteur avant de retirer le capot.



**REMARQUE :** Si vous ajoutez un lecteur de disquette, consultez la section "Installation d'un lecteur de disquette", à la page 144.

### Retrait d'un lecteur de disquette

- 1 Suivez les procédures de la section "Avant de commencer", à la page 109.
- 2 Retirez le capot de l'ordinateur (voir "Retrait du capot", à la page 111).
- 3 Retirez le cadre (voir "Retrait du cadre", à la page 131).

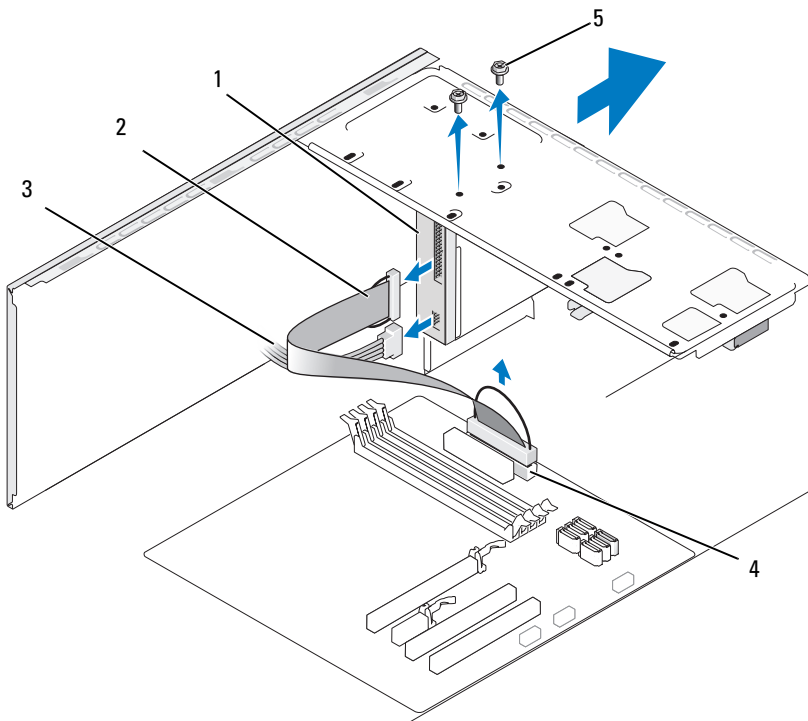

- |   |                                |   |                  |   |                      |
|---|--------------------------------|---|------------------|---|----------------------|
| 1 | Lecteur de disquette           | 2 | Câble de données | 3 | Câble d'alimentation |
| 4 | Connecteur de la carte système | 5 | Vis (2)          |   |                      |

4 Déconnectez le câble d'alimentation et le câble de données enfilés à l'arrière du lecteur de disquette.

**REMARQUE :** Si vous avez installé une carte PCI Express x16, il se peut qu'elle recouvre les connecteurs du lecteur de disquette. Retirez cette carte avant de déconnecter les câbles du lecteur de disquette (voir "Retrait d'une carte PCI ou PCI Express", à la page 129).

- 5 Débranchez le câble de données de la carte système.
- 6 Retirez les deux vis de fixation du lecteur de disquette.
- 7 Retirez le lecteur de disquette par l'avant de l'ordinateur.

- 8 Si vous ne remplacez pas le lecteur, réinstallez le cache correspondant (voir “Réinstallation du cache du lecteur de disquette”, à la page 147).
- 9 Réinstallez le capot de l'ordinateur (voir “Réinstallation du capot”, à la page 176).
- 10 Rebranchez l'ordinateur et ses périphériques sur les prises secteur, puis allumez-les.
- 11 Vérifiez les paramètres du lecteur de disquette dans le programme de configuration du système (voir “Accès au programme de configuration du système”, à la page 184) et modifiez-les si nécessaire.

### Installation d'un lecteur de disquette

- 1 Suivez les procédures de la section “Avant de commencer”, à la page 109.
- 2 Retirez le capot de l'ordinateur (voir “Retrait du capot”, à la page 111).
- 3 Retirez le cadre (voir “Retrait du cadre”, à la page 131).
- 4 Si vous procédez à l'installation d'un nouveau lecteur de disquette et non à un remplacement, alignez la pointe d'un tournevis cruciforme avec la fente située sur la plaque métallique amovible, puis faites pivoter le tournevis vers l'extérieur pour retirer la plaque.

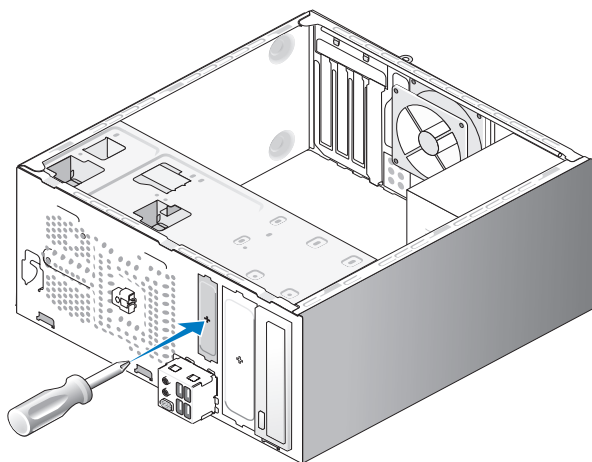

- 5 Insérez doucement le lecteur de disquette dans l'emplacement de la baie modulaire.



- 6** Aligned les trous du lecteur de disquette avec ceux de la baie modulaire.
- 7** Serrez les deux vis de fixation du lecteur de disquette.
- 8** Enfichez le câble d'alimentation et le câble de données sur le lecteur de disquette.
- 9** Enfichez l'autre extrémité du câble de données dans le connecteur "FLOPPY" de la carte système (voir "Composants de la carte système", à la page 114) et faites passer le câble dans le clip du carénage.

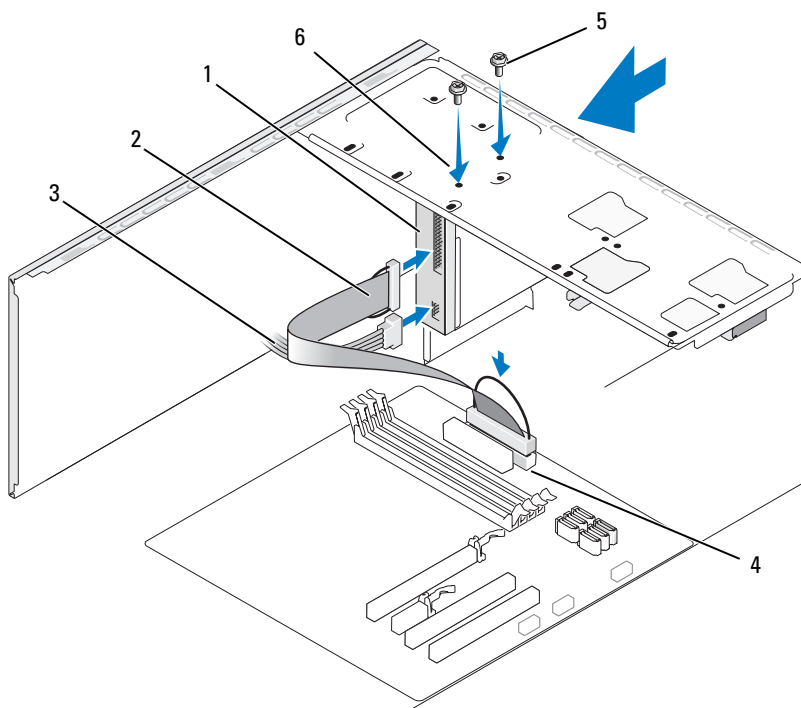

- |   |                           |  |
|---|---------------------------|--|
| <b>1</b> Lecteur de disquette           | <b>2</b> Câble de données | <b>3</b> Câble d'alimentation          |
| <b>4</b> Connecteur de la carte système | <b>5</b> Vis (2)          | <b>6</b> Trous du lecteur de disquette |

- 10** Vérifiez toutes les connexions des câbles et repliez ceux-ci de manière à ne pas gêner la circulation de l'air entre le ventilateur et les entrées d'air.

- 11 Réinstallez le cadre (voir “Réinstallation du cadre”, à la page 133).
- 12 Réinstallez le capot de l'ordinateur (voir “Réinstallation du capot”, à la page 176).
- ➔ **AVIS :** Pour connecter un câble réseau, branchez-le d'abord sur le périphérique réseau, puis sur l'ordinateur.
- 13 Branchez l'ordinateur et les périphériques sur les prises secteur, puis allumez-les.  
Consultez la documentation fournie avec le lecteur pour obtenir les instructions d'installation des logiciels requis pour son fonctionnement.
- 14 Accédez au programme de configuration du système (voir “Programme de configuration du système”, à la page 184) et sélectionnez l'option **Diskette Drive** (Lecteur de disquette) appropriée.
- 15 Exécutez Dell Diagnostics pour vérifier que votre ordinateur fonctionne correctement (voir “Dell Diagnostics”, à la page 92).

### Retrait de la plaque métallique amovible de la baie modulaire

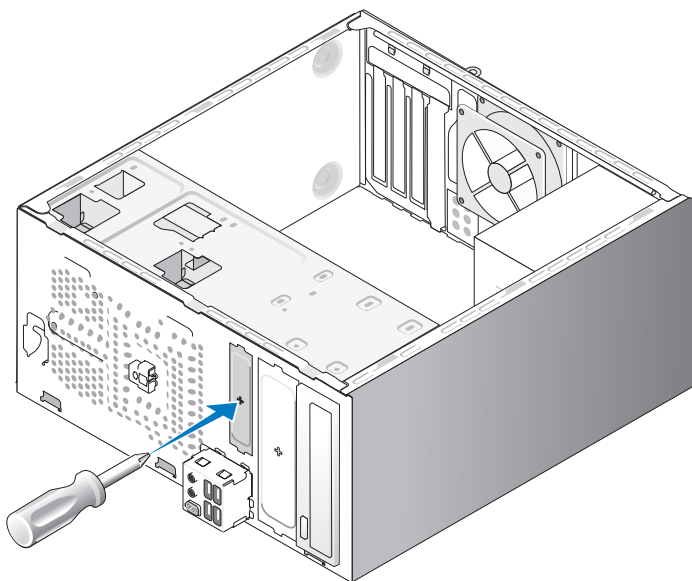

Alignez la pointe d'un tournevis cruciforme avec la fente située sur la plaque métallique amovible, puis faites pivoter le tournevis vers l'extérieur pour retirer la plaque.

## Réinstallation du cache du lecteur de disquette

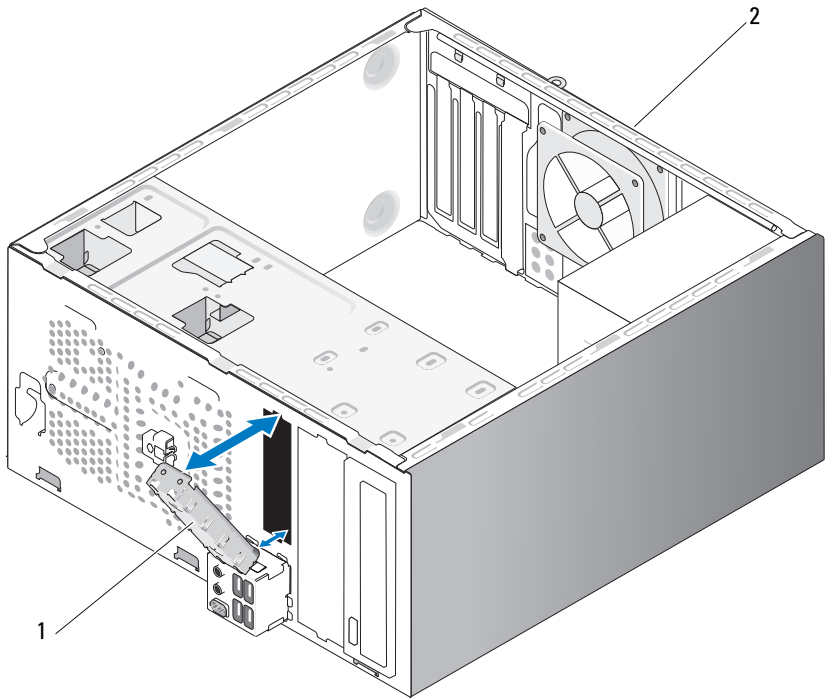

1 Cache de lecteurs (en option)

2 Arrière de l'ordinateur

Alignez le cache avec l'emplacement de lecteur de disquette vacant, puis appuyez dessus pour le mettre en place.



**REMARQUE :** Pour satisfaire aux réglementations de la FCC, il est conseillé de réinstaller le cache de lecteurs dès que le lecteur de disquette est retiré de l'ordinateur.

## Lecteur de carte

**⚠ PRÉCAUTION :** Avant de commencer les procédures de cette section, lisez et appliquez les consignes de sécurité figurant dans le document *Product Information Guide* (Guide d'information sur le produit).

**⚠ PRÉCAUTION :** Pour prévenir tout risque de décharge électrique, débranchez toujours l'ordinateur de la prise secteur avant de retirer le capot.

### Retrait d'un lecteur de carte

- 1 Suivez les procédures de la section “Avant de commencer”, à la page 109.
- 2 Retirez le capot de l'ordinateur (voir “Retrait du capot”, à la page 111).
- 3 Retirez le cadre (voir “Retrait du cadre”, à la page 131).

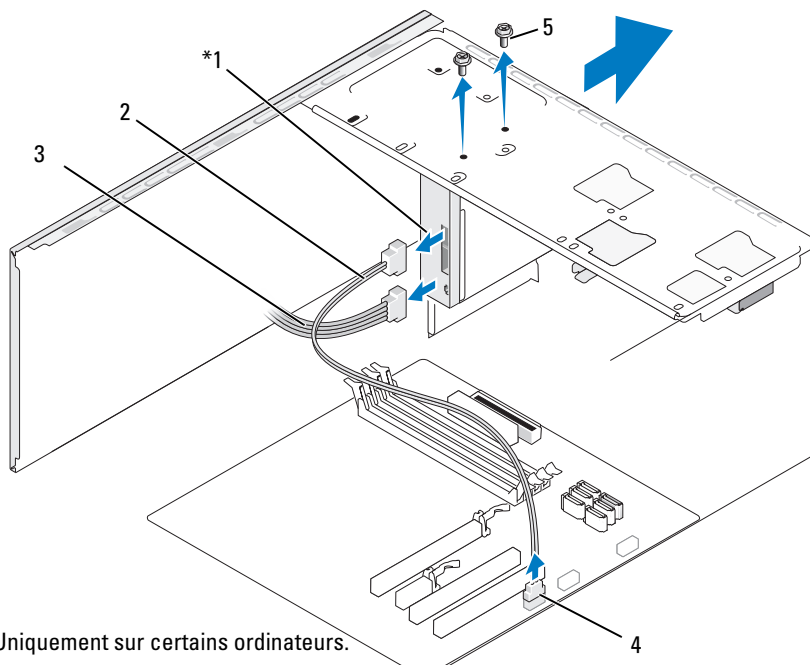

- |                                  |                    |                        |
|----------------------------------|--------------------|------------------------|
| 1 Lecteur de carte               | 2 Câble de données | 3 Câble d'alimentation |
| 4 Connecteur de la carte système | 5 Vis (2)          |                        |

- 4 Déconnectez les deux câbles enfichés dans l'arrière du lecteur de carte (câble USB de la baie modulaire et câble d'alimentation). Déconnectez également l'extrémité enfichée dans le connecteur USB interne de la carte système (voir “Composants de la carte système”, à la page 114).
- 5 Retirez les deux vis de fixation du lecteur de carte.
- 6 Retirez le lecteur de carte par l'avant de l'ordinateur.
- 7 Si vous ne réinstallez pas le lecteur de carte, réinstallez le cache correspondant.
- 8 Réinstallez le cadre (voir “Réinstallation du cadre”, à la page 133).
- 9 Réinstallez le capot de l'ordinateur (voir “Réinstallation du capot”, à la page 176).
- 10 Rebranchez l'ordinateur et ses périphériques sur les prises secteur, puis allumez-les.

### **Installation d'un lecteur de carte**

- 1 Suivez les procédures de la section “Avant de commencer”, à la page 109.
- 2 Retirez le capot de l'ordinateur (voir “Retrait du capot”, à la page 111).
- 3 Retirez le cadre (voir “Retrait du cadre”, à la page 131).
- 4 Si vous installez un nouveau lecteur de carte :
  - Retirez le cache de lecteurs (voir “Retrait de la plaque métallique amovible de la baie modulaire”, à la page 146).
  - Déballez le lecteur de carte.
- 5 Insérez doucement le lecteur de carte dans l'emplacement de la baie modulaire.
- 6 Alignez les trous du lecteur de carte avec ceux de la baie modulaire.
- 7 Serrez les deux vis de fixation du lecteur de carte.



**REMARQUE :** Assurez-vous que le lecteur de carte est correctement installé avant de connecter le câble de la baie modulaire.

- 8 Enfichez le câble USB de la baie modulaire dans l'arrière du lecteur de carte et dans le connecteur USB interne de la carte système (voir “Composants de la carte système”, à la page 114).

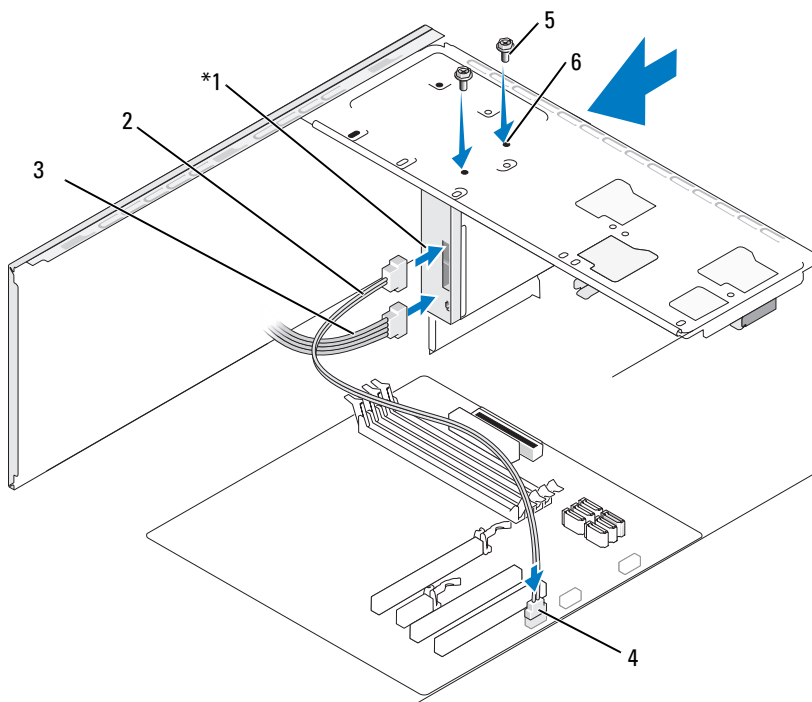

\* Uniquement sur certains ordinateurs.

- |                                  |                    |   |
|----------------------------------|--------------------|---|
| 1 Lecteur de carte               | 2 Câble de données | 3 Câble d'alimentation                            |
| 4 Connecteur de la carte système | 5 Vis (2)          | 6 Trous de l'emplacement de la baie modulaire (2) |

- 9 Réinstallez le cadre (voir "Réinstallation du cadre", à la page 133).
- 10 Réinstallez le capot de l'ordinateur (voir "Réinstallation du capot", à la page 176).
- 11 Rebranchez l'ordinateur et ses périphériques sur les prises secteur, puis allumez-les.

## Lecteur optique

 **PRÉCAUTION** : Avant de commencer les procédures de cette section, lisez et appliquez les consignes de sécurité fournies dans le document *Product Information Guide* (Guide d'information sur le produit).

 **PRÉCAUTION** : Pour prévenir tout risque de décharge électrique, débranchez toujours l'ordinateur de la prise secteur avant de retirer le capot.

### Retrait d'un lecteur optique

- 1 Suivez les procédures de la section “Avant de commencer”, à la page 109.
- 2 Retirez le capot de l'ordinateur (voir “Retrait du capot”, à la page 111).
- 3 Retirez le cadre (voir “Retrait du cadre”, à la page 131).
- 4 Déconnectez l'extrémité du câble de données qui est enfichée sur la carte système pour le lecteur optique.
- 5 Déconnectez le câble d'alimentation et le câble de données enfichés à l'arrière du lecteur optique.

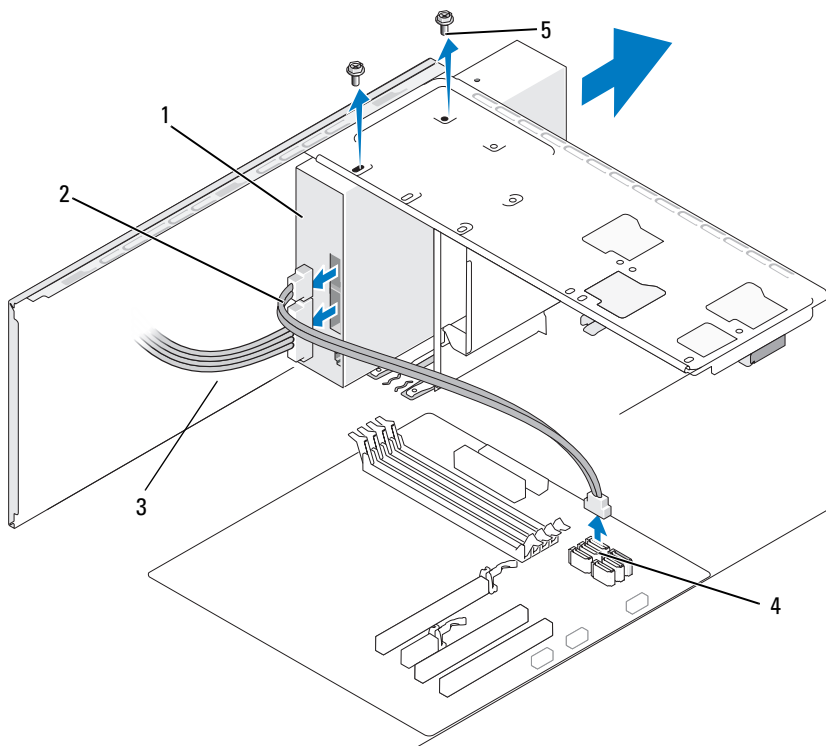

- |                                  |                    |                        |
|----------------------------------|--------------------|------------------------|
| 1 Lecteur optique                | 2 Câble de données | 3 Câble d'alimentation |
| 4 Connecteur de la carte système | 5 Vis (2)          |                        |



- 6 Retirez les deux vis de fixation du lecteur optique.
- 7 Retirez le lecteur optique par l'avant de l'ordinateur.
- 8 Si vous ne remplacez pas le lecteur, réinstallez le cache correspondant (voir “Réinstallation du cache du lecteur de disquette”, à la page 147).
- 9 Réinstallez le panneau des lecteurs (voir “Lecteurs”, à la page 134).
- 10 Réinstallez le capot de l'ordinateur (voir “Réinstallation du capot”, à la page 176).
- 11 Rebranchez l'ordinateur et ses périphériques sur les prises secteur, puis allumez-les.
- 12 Configurez les lecteurs dans le programme de configuration du système (voir “Accès au programme de configuration du système”, à la page 184).

### **Installation d'un lecteur optique**

- 1 Suivez les procédures de la section “Avant de commencer”, à la page 109.
- 2 Retirez le capot de l'ordinateur (voir “Retrait du capot”, à la page 111).
- 3 Retirez le cadre (voir “Retrait du cadre”, à la page 131).
- 4 Insérez doucement le lecteur dans l'emplacement.
- 5 Alignez les trous du lecteur optique avec ceux de la baie correspondante.
- 6 Réinstallez et serrez les deux vis de fixation du lecteur optique.
- 7 Enfichez le câble d'alimentation et le câble de données dans le lecteur.
- 8 Enfichez le câble de données dans le connecteur approprié de la carte système.

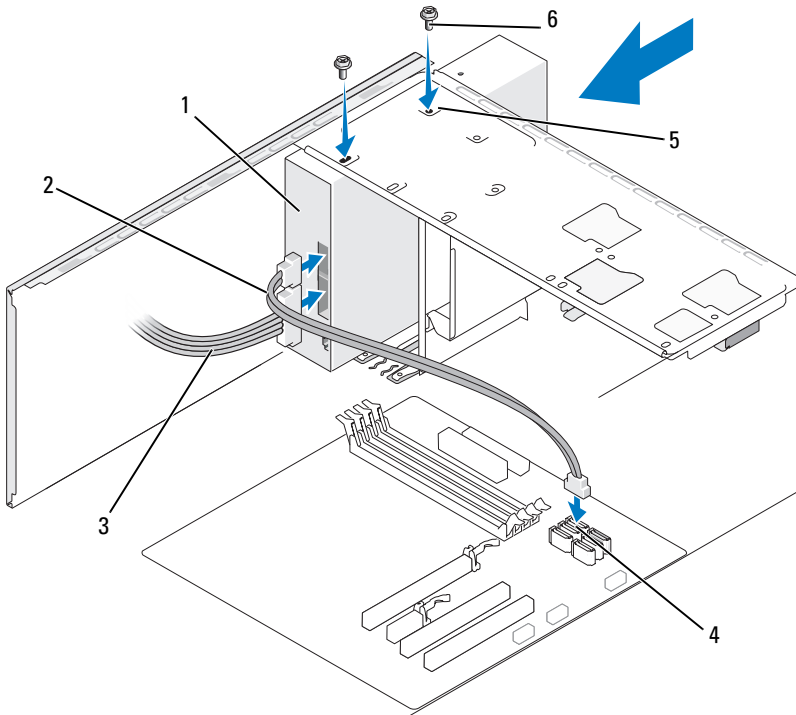

- |                                  |   |                        |
|----------------------------------|---|------------------------|
| 1 Lecteur optique                | 2 Câble de données                        | 3 Câble d'alimentation |
| 4 Connecteur de la carte système | 5 Trous de la baie de lecteur optique (2) | 6 Vis (2)              |

- 9** Réinstallez le cadre (voir “Réinstallation du cadre”, à la page 133).
- 10** Réinstallez le capot de l'ordinateur (voir “Réinstallation du capot”, à la page 176).
- ➔ AVIS :** Pour connecter un câble réseau, branchez-le d'abord sur le périphérique réseau, puis sur l'ordinateur.
- 11** Branchez l'ordinateur et les périphériques sur les prises secteur, puis allumez-les.

Consultez la documentation fournie avec le lecteur pour obtenir les instructions d'installation des logiciels requis pour son fonctionnement.

- 12 Accédez au programme de configuration du système (voir “Programme de configuration du système”, à la page 184) et sélectionnez l'option **Drive** (Lecteur) appropriée.
- 13 Exécutez Dell Diagnostics pour vérifier que votre ordinateur fonctionne correctement (voir “Dell Diagnostics”, à la page 92).

### Installation d'un second lecteur optique

- 1 Suivez les procédures de la section “Avant de commencer”, à la page 109.
- 2 Retirez le capot de l'ordinateur (voir “Retrait du capot”, à la page 111).
- 3 Retirez le cadre (voir “Retrait du cadre”, à la page 131).

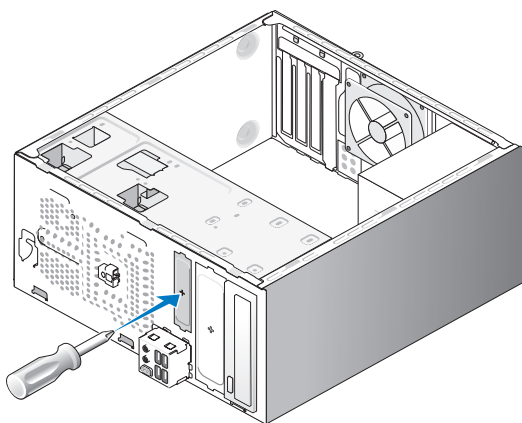

- 4 Aligned la pointe d'un tournevis cruciforme avec la fente située sur la plaque métallique amovible, puis faites pivoter le tournevis vers l'extérieur pour retirer la plaque.
- 5 Insérez doucement le lecteur dans l'emplacement.
- 6 Aligned les trous du lecteur optique avec ceux de la baie correspondante.
- 7 Réinstallez et serrez les deux vis de fixation du lecteur optique.
- 8 Enfichez le câble d'alimentation et le câble de données dans le lecteur.
- 9 Enfichez le câble de données dans le connecteur approprié de la carte système.

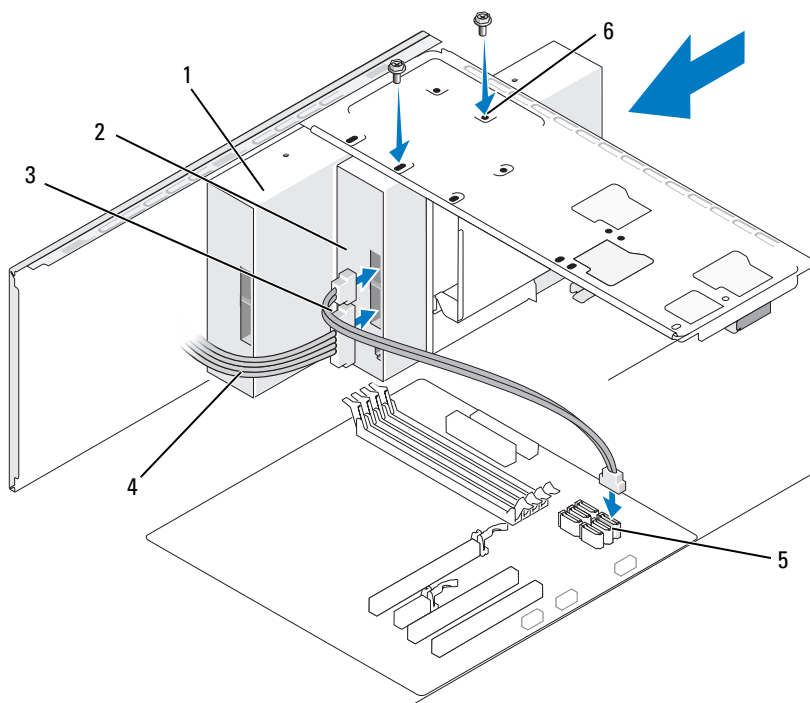

- |   |                      |   |                                |   |   |
|---|----------------------|---|--------------------------------|---|---|
| 1 | Lecteur optique      | 2 | Second lecteur optique         | 3 | Câble de données                        |
| 4 | Câble d'alimentation | 5 | Connecteur de la carte système | 6 | Trous de la baie de lecteur optique (2) |

- 10 Vérifiez toutes les connexions des câbles et repliez ceux-ci de manière à ne pas gêner la circulation de l'air entre le ventilateur et les entrées d'air.
- 11 Réinstallez et serrez les deux vis de fixation du lecteur optique.
- 12 Réinstallez le cadre (voir "Réinstallation du cadre", à la page 133).
- 13 Réinstallez le capot de l'ordinateur (voir "Réinstallation du capot", à la page 176).

**➔ AVIS :** Pour connecter un câble réseau, branchez-le d'abord sur le périphérique réseau, puis sur l'ordinateur.

- 14** Branchez l'ordinateur et les périphériques sur les prises secteur, puis allumez-les.  
Consultez la documentation fournie avec le lecteur pour obtenir les instructions d'installation des logiciels requis pour son fonctionnement.
- 15** Accédez au programme de configuration du système (voir “Programme de configuration du système”, à la page 184) et sélectionnez l'option **Drive** (Lecteur) appropriée.
- 16** Exécutez Dell Diagnostics pour vérifier que votre ordinateur fonctionne correctement (voir “Dell Diagnostics”, à la page 92).

### Réinstallation du cache du lecteur optique

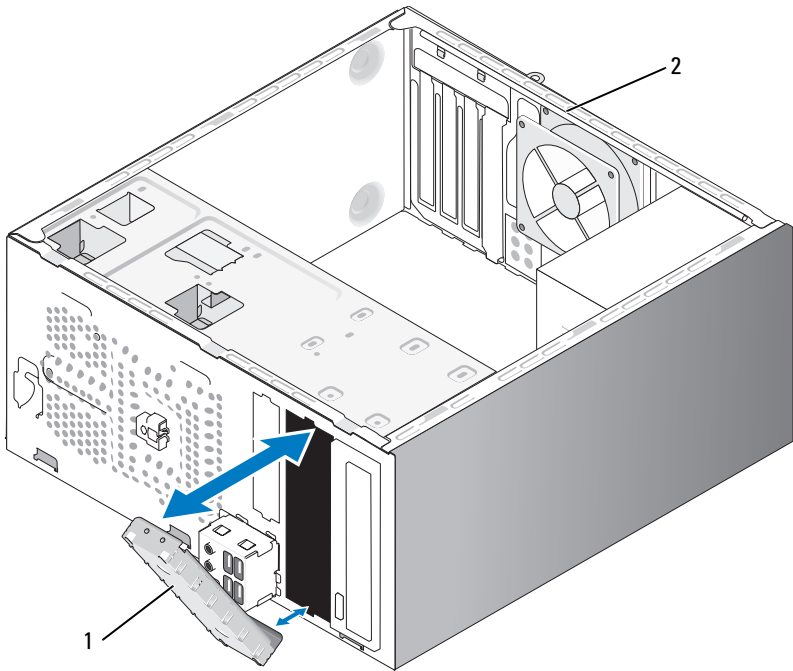

1 Cache de lecteurs (en option)

2 Arrière de l'ordinateur

Alignez le cache du lecteur optique avec l'emplacement de lecteur optique vacant. Appuyez sur le cache pour le mettre en place.



**REMARQUE :** Pour satisfaire aux réglementations de la FCC, il est conseillé de réinstaller le cache de lecteurs dès que le lecteur optique est retiré de l'ordinateur.

## Pile

### Remplacement de la pile



**PRÉCAUTION :** Avant de commencer les procédures de cette section, lisez et appliquez les consignes de sécurité figurant dans le document *Product Information Guide* (Guide d'information sur le produit).



**AVIS :** Pour prévenir les décharges électrostatiques pouvant endommager les composants internes de l'ordinateur, dissipez l'électricité statique accumulée dans votre organisme avant de manipuler les pièces électroniques du système. Pour cela, touchez une surface métallique non peinte du châssis de l'ordinateur.

Une pile bouton permet de conserver les informations de configuration, de date et d'heure de l'ordinateur. Elle peut durer plusieurs années. Si vous devez redéfinir les informations d'heure et de date chaque fois que vous mettez l'ordinateur sous tension, remplacez la pile.



**PRÉCAUTION :** Une pile neuve risque d'exploser si elle n'est pas installée correctement. Lors d'un remplacement, utilisez une pile de type identique ou d'un type équivalent recommandé par le fabricant. Mettez les piles usagées au rebut selon les instructions du fabricant.

Pour remplacer la pile :

- 1 Notez les paramètres définis dans tous les écrans du programme de configuration du système (voir “Programme de configuration du système”, à la page 184) pour pouvoir les restaurer à l'étape 9.
- 2 Suivez les procédures de la section “Avant de commencer”, à la page 109.
- 3 Retirez le capot de l'ordinateur (voir “Retrait du capot”, à la page 111).
- 4 Identifiez le support de la pile (voir “Composants de la carte système”, à la page 114).
- 5 Écartez doucement le levier d'éjection de la pile pour soulever cette dernière.

- 6 Insérez la nouvelle pile dans le support en orientant le côté “+” vers le haut, puis emboîtez-la.

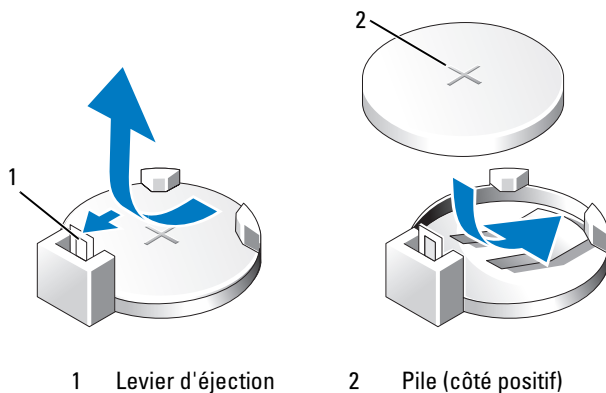

- 7 Réinstallez le capot de l'ordinateur (voir “Réinstallation du capot”, à la page 176).
- ➔ **AVIS** : Pour connecter un câble réseau, branchez-le d'abord sur le périphérique réseau, puis sur l'ordinateur.
- 8 Rebranchez l'ordinateur et ses périphériques sur les prises secteur, puis allumez-les.
- 9 Accédez au programme de configuration du système (voir “Programme de configuration du système”, à la page 184) et restaurez les paramètres notés au cours de l'étape 1. Accédez ensuite à la section **Maintenance** et effacez les erreurs (pile déchargée, etc.) liées au remplacement de la pile qui ont été consignées dans le journal d'événements (**Event Log**).
- 10 Mettez la pile au rebut en respectant la réglementation appropriée.
- Pour obtenir des informations sur la mise au rebut, consultez le document *Product Information Guide* (Guide d'information sur le produit).

## Bloc d'alimentation



**PRÉCAUTION** : Avant de commencer les procédures de cette section, lisez et appliquez les consignes de sécurité fournies dans le document *Product Information Guide* (Guide d'information sur le produit).



**AVIS** : Pour prévenir les décharges électrostatiques pouvant endommager les composants internes de l'ordinateur, dissipez l'électricité statique accumulée dans votre organisme avant de manipuler les pièces électroniques du système. Pour cela, touchez une surface métallique non peinte du châssis de l'ordinateur.

### Remplacement du bloc d'alimentation

- 1 Suivez les procédures de la section “Avant de commencer”, à la page 109.
- 2 Retirez le capot de l'ordinateur (voir “Retrait du capot”, à la page 111).
- 3 Débranchez les câbles d'alimentation en CC reliés aux lecteurs et à la carte système.

Avant de débrancher les câbles de la carte système et des lecteurs, mémorisez la façon dont ils sont acheminés sous les pattes du châssis. Vous devrez ensuite reproduire la même disposition pour éviter que les câbles soient coincés ou mal positionnés.

- 4 Retirez tous les câbles insérés dans le clip de fixation latéral du bloc d'alimentation (câble du disque dur, câble de données du lecteur optique, câble ruban du panneau avant, etc.).
- 5 Retirez les quatre vis qui fixent le bloc d'alimentation à l'arrière du châssis de l'ordinateur.



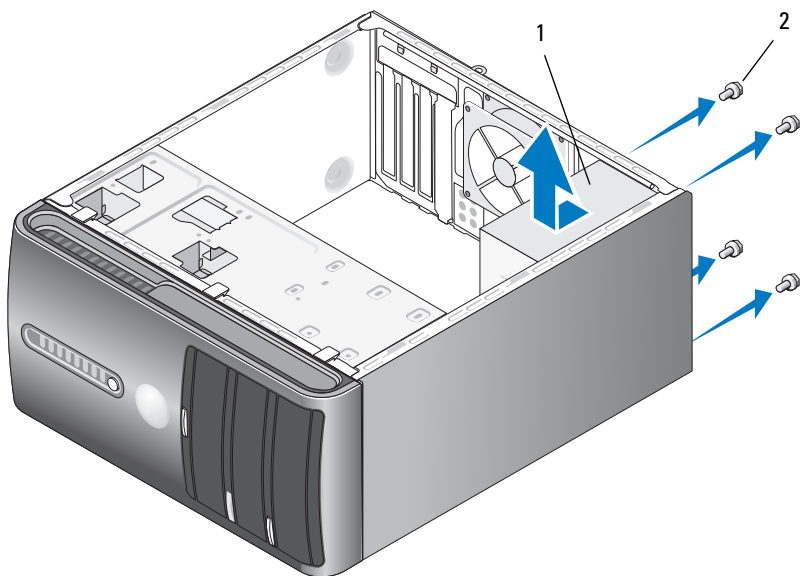

1 Bloc d'alimentation

2 Vis (4)

- 6 Faites glisser le bloc d'alimentation hors du châssis et soulevez-le pour le retirer.
- 7 Positionnez le nouveau bloc d'alimentation et poussez-le vers l'arrière de l'ordinateur.
- 8 Remettez en place et serrez toutes les vis qui fixent le bloc d'alimentation à l'arrière du châssis.

**⚠ PRÉCAUTION :** Ces vis jouent un rôle crucial dans le mécanisme de mise à terre du système. Le fait de ne pas les réinstaller ou de ne pas les serrer correctement augmente le risque de décharge électrique.

**➡ AVIS :** Acheminez les câbles d'alimentation en CC sous les pattes du châssis. Un acheminement correct permet d'éviter que les câbles ne soient endommagés.

- 9 Reconnectez les câbles d'alimentation en CC sur la carte système et sur les lecteurs.

- 10 Rattachez le câble du disque dur, le câble de données du lecteur optique et le câble ruban du panneau avant au clip de fixation latéral du bloc d'alimentation.

 **REMARQUE** : Vérifiez toutes les connexions pour vous assurer que les câbles sont correctement insérés.

- 11 Réinstallez le capot de l'ordinateur (voir “Réinstallation du capot”, à la page 176).
- 12 Branchez l'ordinateur et les périphériques sur le secteur, puis allumez-les.
- 13 Exécutez Dell Diagnostics pour vérifier que votre ordinateur fonctionne correctement (voir “Dell Diagnostics”, à la page 92).

## Panneau d'E/S

 **PRÉCAUTION** : Avant de commencer les procédures de cette section, lisez et appliquez les consignes de sécurité figurant dans le document *Product Information Guide* (Guide d'information sur le produit).

 **PRÉCAUTION** : Pour prévenir tout risque de décharge électrique, débranchez toujours l'ordinateur de la prise secteur avant de retirer le capot.

 **PRÉCAUTION** : Lorsque l'ordinateur fonctionne, plusieurs composants chauffent énormément (assemblage du dissipateur de chaleur, bloc d'alimentation, etc.). Laissez-les tiédir avant de les manipuler.

 **AVIS** : Pour prévenir les décharges électrostatiques pouvant endommager les composants internes de l'ordinateur, dissipez l'électricité statique accumulée dans votre organisme avant de manipuler les pièces électroniques du système. Pour cela, touchez une surface métallique non peinte du châssis de l'ordinateur.

### Retrait du panneau d'E/S

 **REMARQUE** : Mémorisez la disposition des câbles à mesure que vous les retirez. Vous pourrez ainsi les réacheminer correctement lorsque vous installerez le nouveau panneau d'E/S.

- 1 Suivez les procédures de la section “Avant de commencer”, à la page 109.
- 2 Retirez le capot de l'ordinateur (voir “Retrait du capot”, à la page 111).
- 3 Retirez le cadre (voir “Retrait du cadre”, à la page 131).

**➔ AVIS :** Lorsque vous retirez le panneau d'E/S de l'ordinateur, soyez extrêmement vigilant. Toute mauvaise manipulation risque d'endommager les connecteurs et les clips de guidage des câbles.

- 4 Déconnectez du panneau d'E/S tous les câbles reliant ce dernier à la carte système.
- 5 Retirez la vis de fixation du panneau d'E/S.
- 6 Retirez doucement le panneau d'E/S de l'ordinateur.

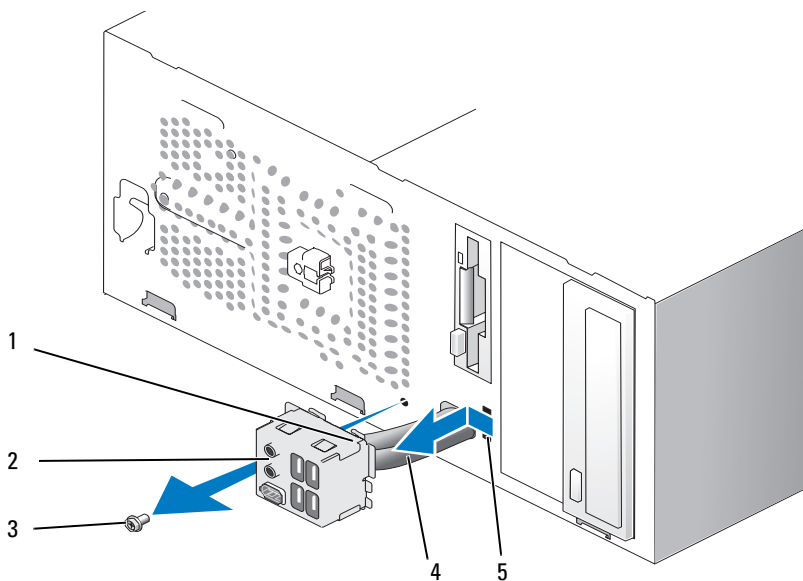

1 Patte de verrouillage du panneau d'E/S

2 Panneau d'E/S

3 Vis





4 Câbles

5 Fente

## Installation du panneau d'E/S

- 1 Insérez le panneau d'E/S dans l'emplacement.
-  **AVIS** : Lorsque vous insérez le panneau d'E/S dans l'ordinateur, soyez très vigilant afin de ne pas endommager les connecteurs et les clips de guidage des câbles.
- 2 Alignez la patte de verrouillage sur la fente appropriée et insérez le panneau d'E/S.
- 3 Réinstallez et serrez la vis de fixation du panneau d'E/S.
- 4 Reconnectez les câbles à la carte système.
- 5 Réinstallez le cadre (voir “Réinstallation du cadre”, à la page 133).
- 6 Réinstallez le capot de l'ordinateur (voir “Réinstallation du capot”, à la page 176).
- 7 Branchez l'ordinateur et les périphériques sur le secteur, puis allumez-les.
- 8 Exécutez Dell Diagnostics pour vérifier que votre ordinateur fonctionne correctement (voir “Dell Diagnostics”, à la page 92).

## Ventilateur du processeur

-  **PRÉCAUTION** : Avant de commencer les procédures de cette section, lisez et appliquez les consignes de sécurité figurant dans le document *Product Information Guide* (Guide d'information sur le produit).
-  **PRÉCAUTION** : Pour prévenir tout risque de décharge électrique, débranchez toujours l'ordinateur de la prise secteur avant de retirer le capot.
-  **PRÉCAUTION** : Lorsque l'ordinateur fonctionne, plusieurs composants chauffent énormément (assemblage du dissipateur de chaleur, bloc d'alimentation, etc.). Laissez-les tiédir avant de les manipuler.
-  **AVIS** : Pour prévenir les décharges électrostatiques pouvant endommager les composants internes de l'ordinateur, dissipez l'électricité statique accumulée dans votre organisme avant de manipuler les pièces électroniques du système. Pour cela, touchez une surface métallique non peinte du châssis de l'ordinateur.
-  **REMARQUE** : Le ventilateur du processeur et le dissipateur de chaleur forment un bloc indissociable. N'essayez pas de retirer uniquement le ventilateur.

## Retrait de l'assemblage ventilateur du processeur/dissipateur de chaleur

**➡ AVIS :** Lorsque vous retirez l'assemblage ventilateur du processeur/dissipateur de chaleur, ne touchez pas les lames du ventilateur. Vous risqueriez de l'endommager.

- 1 Suivez les procédures de la section “Avant de commencer”, à la page 109.
- 2 Retirez le capot de l'ordinateur (voir “Retrait du capot”, à la page 111).
- 3 Déconnectez de la carte système le câble reliant cette dernière au ventilateur du processeur (voir “Composants de la carte système”, à la page 114).
- 4 Écartez doucement tous les câbles qui passent sur l'assemblage ventilateur du processeur/dissipateur de chaleur.
- 5 Desserrez les quatre vis imperdables qui fixent l'assemblage et soulevez ce dernier.

**⚠ PRÉCAUTION :** Malgré sa protection en plastique, l'assemblage peut devenir brûlant au cours du fonctionnement normal de l'ordinateur. Laissez-le tiédir avant de le manipuler.

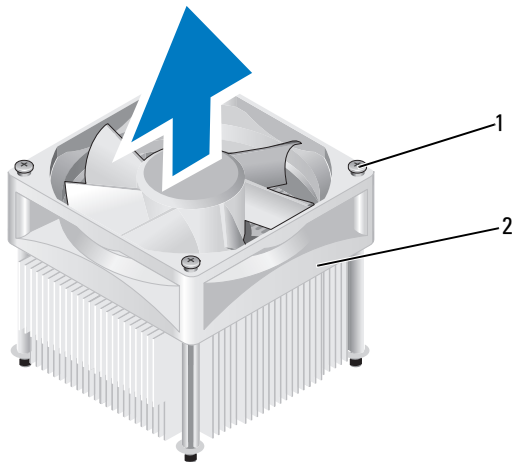

- 1 Vis imperdables (4)      2 Assemblage ventilateur du processeur/dissipateur de chaleur

**✍ REMARQUE :** Il est possible que l'assemblage installé dans votre ordinateur soit différent de celui représenté dans l'illustration.

## Installation de l'assemblage ventilateur du processeur/dissipateur de chaleur

**➔ AVIS :** Lors de la réinstallation du ventilateur, veillez à ne pas coincer les câbles qui passent entre ce dernier et la carte système.

- 1 Alignez les vis imperdables situées sur l'assemblage ventilateur du processeur/dissipateur de chaleur avec les quatre saillies métalliques de la carte système.

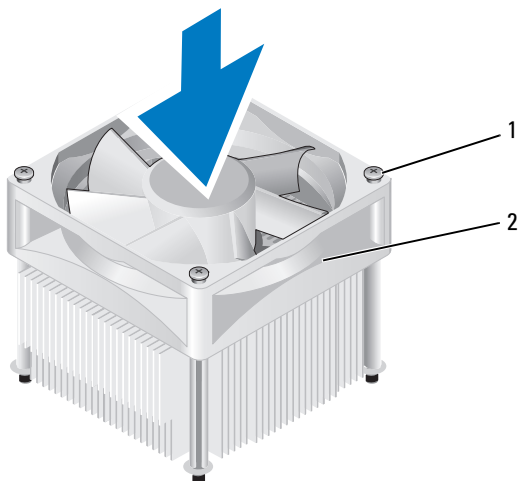

- |   |                     |   |   |
|---|---------------------|---|---|
| 1 | Vis imperdables (4) | 2 | Assemblage ventilateur du processeur/dissipateur de chaleur |
|---|---------------------|---|---|

**🔪 REMARQUE :** Il est possible que l'assemblage installé dans votre ordinateur soit différent de celui représenté dans l'illustration ci-dessus.

- 2 Serrez les quatre vis imperdables.

**🔪 REMARQUE :** Vérifiez que l'assemblage ventilateur du processeur/dissipateur de chaleur est correctement fixé et installé.

- 3 Enfichez le câble de l'assemblage ventilateur du processeur/dissipateur de chaleur dans la carte système (voir "Composants de la carte système", à la page 114).

- 4 Réinstallez le capot de l'ordinateur (voir “Réinstallation du capot”, à la page 176).
- 5 Branchez l'ordinateur et les périphériques sur le secteur, puis allumez-les.

## Processeur

 **PRÉCAUTION** : Avant de commencer les procédures de cette section, lisez et appliquez les consignes de sécurité fournies dans le document *Product Information Guide* (Guide d'information sur le produit).

### Retrait du processeur

- 1 Suivez les procédures de la section “Avant de commencer”, à la page 109.
- 2 Retirez le capot de l'ordinateur (voir “Retrait du capot”, à la page 111).

 **PRÉCAUTION** : Malgré sa protection en plastique, l'assemblage du dissipateur de chaleur peut devenir brûlant au cours du fonctionnement normal de l'ordinateur. Laissez-le tiédir avant de le manipuler.

- 3 Retirez l'assemblage ventilateur du processeur/dissipateur de chaleur (voir “Retrait de l'assemblage ventilateur du processeur/dissipateur de chaleur”, à la page 165).

 **AVIS** : Lorsque vous remplacez le processeur, réutilisez l'assemblage du dissipateur de chaleur d'origine (sauf si le nouveau processeur exige l'utilisation d'un nouveau dissipateur).

- 4 Au niveau du processeur, placez un doigt sur l'extrémité du levier d'éjection qui ressemble à un crochet, puis appuyez et écarter le levier pour le dégager de sa patte de fixation.

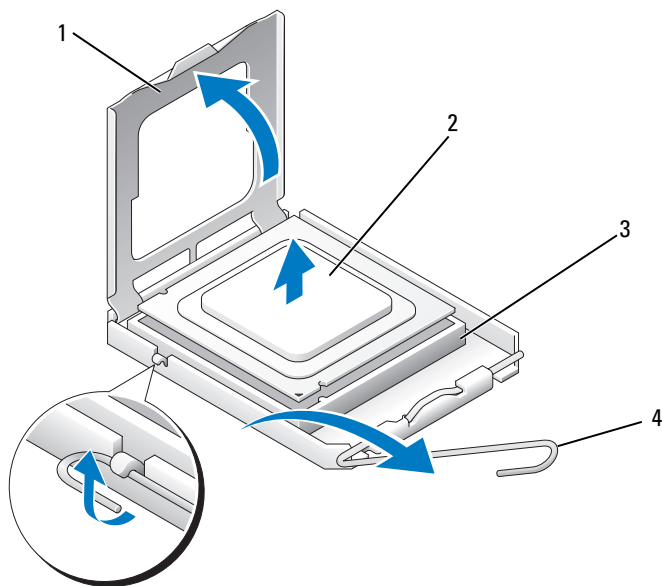

1 Cache du processeur

2 Processeur

3 Support

4 Levier d'éjection

➔ **AVIS** : Lorsque vous remplacez le processeur, ne touchez pas les broches à l'intérieur du support et veillez à ce qu'aucun objet ne tombe sur ces broches.

5 Retirez doucement le processeur de son support.

Laissez le levier d'éjection ouvert pour que le support soit prêt à accueillir le nouveau processeur.



## Installation du processeur



**AVIS :** Mettez-vous à la terre en touchant une partie métallique non peinte à l'arrière de l'ordinateur.



**AVIS :** Lorsque vous remplacez le processeur, ne touchez pas les broches à l'intérieur du support et veillez à ce qu'aucun objet ne tombe sur ces broches.

1 Suivez les procédures de la section “Avant de commencer”, à la page 109.

2 Déballez le nouveau processeur, en veillant à ne pas toucher sa partie inférieure.



**AVIS :** Le fait de remettre le système sous tension alors que le processeur est mal positionné dans le support risque de provoquer des dommages irréparables, à la fois pour le processeur et pour l'ordinateur.

3 Ouvrez le levier d'éjection du support, s'il n'est pas totalement ouvert.

4 Alignez les encoches avant et arrière du processeur avec celles du support.

5 Alignez les angles de la broche 1 du processeur et de son support.



**AVIS :** Pour éviter tout dommage, vérifiez que le processeur est correctement aligné avec le support et ne forcez pas lorsque vous le mettez en place.

6 Installez doucement le processeur dans le support et vérifiez qu'il est correctement positionné.

7 Une fois le processeur en place, refermez le cache.

Vérifiez que la patte du cache est placée sous le loquet central du support.

8 Refermez le levier d'éjection.

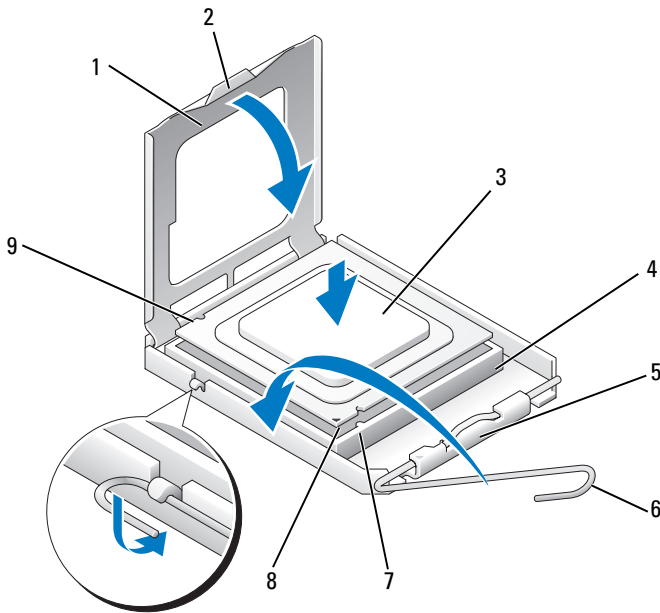

- |   |                       |   |                                     |   |                   |
|---|-----------------------|---|-------------------------------------|---|-------------------|
| 1 | Cache du processeur   | 2 | Patte                               | 3 | Processeur        |
| 4 | Support du processeur | 5 | Loquet central                      | 6 | Levier d'éjection |
| 7 | Encoche avant         | 8 | Repère de la broche 1 du processeur | 9 | Encoche arrière   |





9 Enlevez la pâte thermique qui se trouve sous le dissipateur de chaleur.

➔ **AVIS :** N'oubliez pas d'appliquer une nouvelle couche de pâte thermique. Celle-ci est essentielle pour assurer une liaison thermique correcte et obtenir un fonctionnement optimal du processeur.

10 Appliquez une couche de pâte thermique uniforme sur la partie supérieure du processeur.

- 11 Installez l'assemblage ventilateur du processeur/dissipateur de chaleur (voir "Installation de l'assemblage ventilateur du processeur/dissipateur de chaleur", à la page 166).
-  **AVIS** : Vérifiez que l'assemblage ventilateur du processeur/dissipateur de chaleur est correctement fixé et installé.
- 12 Réinstallez le capot de l'ordinateur (voir "Réinstallation du capot", à la page 176).

## Ventilateur du châssis

-  **PRÉCAUTION** : Avant de commencer les procédures de cette section, lisez et appliquez les consignes de sécurité figurant dans le document *Product Information Guide* (Guide d'information sur le produit).
-  **PRÉCAUTION** : Pour prévenir tout risque de décharge électrique, débranchez toujours l'ordinateur de la prise secteur avant de retirer le capot.
-  **PRÉCAUTION** : Lorsque l'ordinateur fonctionne, plusieurs composants chauffent énormément (assemblage du dissipateur de chaleur, bloc d'alimentation, etc.). Laissez-les tiédir avant de les manipuler.
-  **AVIS** : Pour prévenir les décharges électrostatiques pouvant endommager les composants internes de l'ordinateur, dissipez l'électricité statique accumulée dans votre organisme avant de manipuler les pièces électroniques du système. Pour cela, touchez une surface métallique non peinte du châssis de l'ordinateur.

## Retrait du ventilateur du châssis

➡ **AVIS** : Lorsque vous retirez le ventilateur du châssis, ne touchez pas ses lames. Vous risqueriez de l'endommager.

- 1 Suivez les procédures de la section “Avant de commencer”, à la page 109.

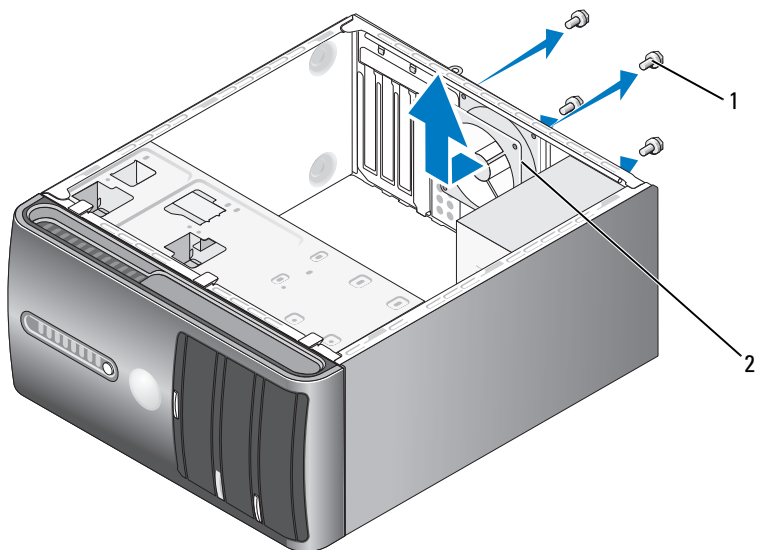

1 Vis (4)

2 Ventilateur du châssis

- 2 Retirez le capot de l'ordinateur (voir “Retrait du capot”, à la page 111).
- 3 Retirez les quatre vis fixant le ventilateur du châssis.
- 4 Poussez le ventilateur du châssis vers l'avant de l'ordinateur et soulevez-le pour le retirer.

## Réinstallation du ventilateur du châssis

- 1 Suivez les procédures de la section “Avant de commencer”, à la page 109.

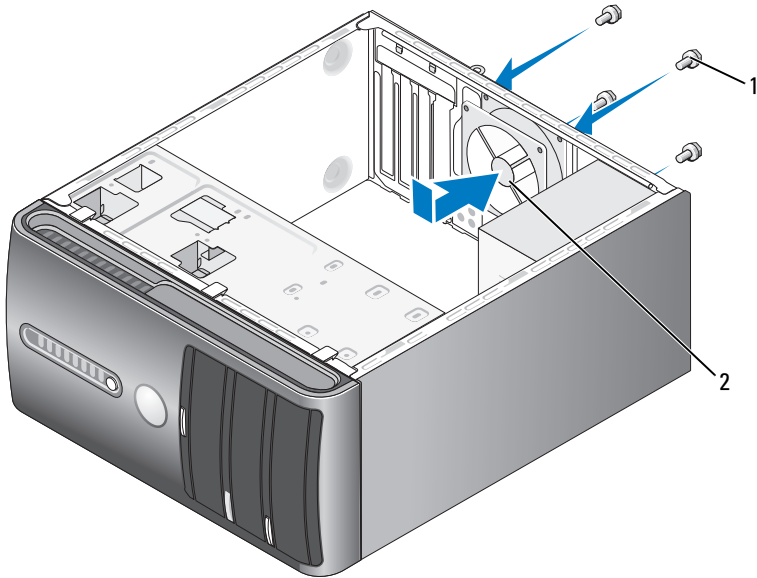



1 Vis (4)

2 Ventilateur du châssis

- 2 Retirez le capot de l'ordinateur (voir “Retrait du capot”, à la page 111).
- 3 Poussez le ventilateur du châssis vers l'arrière de l'ordinateur pour le mettre en place.
- 4 Serrez les quatre vis de fixation du ventilateur.

# Carte système

## Retrait de la carte système

-  **PRÉCAUTION** : Pour prévenir tout risque de décharge électrique, débranchez toujours l'ordinateur de la prise secteur avant de retirer le capot.
-  **PRÉCAUTION** : Lorsque l'ordinateur fonctionne, plusieurs composants chauffent énormément (assemblage du dissipateur de chaleur, bloc d'alimentation, etc.). Laissez-les tiédir avant de les manipuler.
-  **AVIS** : Avant de toucher quoi ce soit à l'intérieur de l'ordinateur, mettez-vous à la terre en touchant une surface métallique non peinte, par exemple à l'arrière du châssis de l'ordinateur. Répétez cette opération régulièrement pendant votre intervention pour dissiper toute électricité statique qui pourrait endommager les composants internes.
- 1 Suivez les procédures de la section “Avant de commencer”, à la page 109.
  - 2 Retirez le capot de l'ordinateur (voir “Retrait du capot”, à la page 111).
  - 3 Le cas échéant, retirez toutes les cartes d'extension connectées à la carte système (voir “Cartes”, à la page 123).
  - 4 Retirez le processeur et l'assemblage du dissipateur de chaleur (voir “Retrait de l'assemblage ventilateur du processeur/dissipateur de chaleur”, à la page 165).
  - 5 Retirez les barrettes de mémoire (voir “Retrait d'une barrette de mémoire”, à la page 123) en notant l'emplacement de chacune afin de pouvoir ensuite reproduire la configuration d'origine.
  - 6 Débranchez tous les câbles de la carte système. Mémorisez la disposition des câbles à mesure que vous les retirez. Vous pourrez ainsi les réacheminer correctement lorsque vous aurez installé la nouvelle carte système.
  - 7 Retirez les huit vis de la carte système.
  - 8 Soulevez la carte système et retirez-la.

## Vis de la carte système

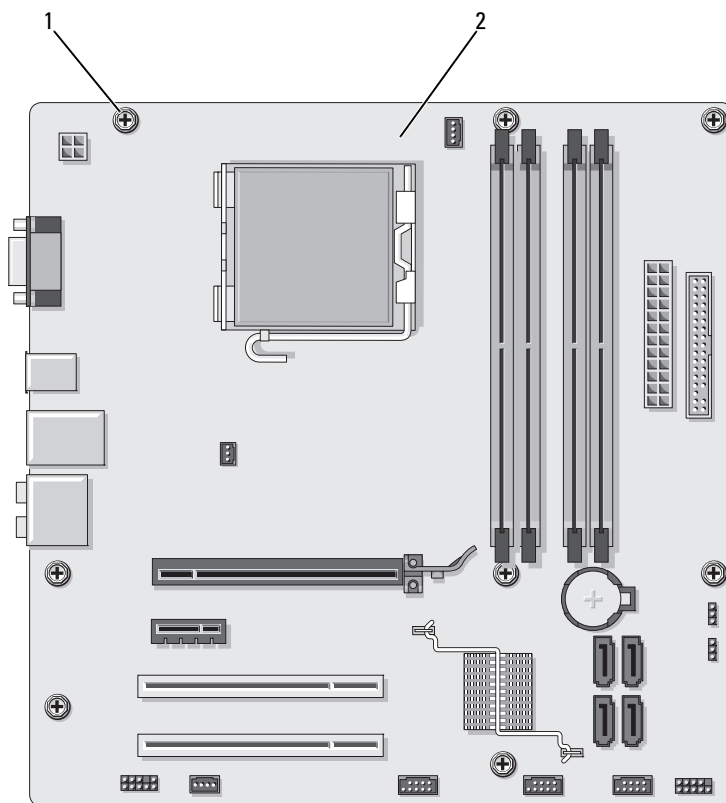

1 Vis (8)

2 Carte système

Placez l'assemblage de l'ancienne carte système à côté de celle que vous allez installer, afin de les comparer et de vérifier qu'elles sont bien identiques.

## Installation de la carte système

- 1 Alignez doucement la carte avec le châssis puis faites-la glisser vers l'arrière de l'ordinateur.
  - 2 À l'aide des huit vis, fixez la carte système au châssis.
  - 3 Remettez en place les câbles retirés de l'ancienne carte système.
  - 4 Réinstallez le processeur et l'assemblage du dissipateur de chaleur (voir "Installation du processeur", à la page 169).
-  **AVIS :** Vérifiez que l'assemblage du dissipateur de chaleur est correctement fixé et installé.
- 5 Réinstallez chaque barrette de mémoire dans son emplacement d'origine (voir "Mémoire", à la page 119).
  - 6 Le cas échéant, réinstallez les cartes d'extension que vous avez retirées de la carte système.
  - 7 Réinstallez le capot de l'ordinateur (voir "Réinstallation du capot", à la page 176).
  - 8 Branchez l'ordinateur et les périphériques sur le secteur, puis allumez-les.
  - 9 Exécutez Dell Diagnostics pour vérifier que votre ordinateur fonctionne correctement (voir "Dell Diagnostics", à la page 92).

## Réinstallation du capot

 **PRÉCAUTION :** Avant de commencer les procédures de cette section, lisez et appliquez les consignes de sécurité fournies dans le document *Product Information Guide* (Guide d'information sur le produit).

- 1 Vérifiez que tous les câbles sont connectés et repliez-les pour qu'ils ne gênent pas.
- 2 Vérifiez que vous n'avez rien oublié à l'intérieur de l'ordinateur.
- 3 Alignez les pattes situées au bas du capot avec les fentes qui se trouvent sur le bord de l'ordinateur.
- 4 Appuyez sur le capot et rabattez-le sur l'avant de l'ordinateur jusqu'à ce qu'il s'y emboîte correctement ou que vous sentiez un déclic.
- 5 Vérifiez que le capot est correctement fixé.
- 6 Réinstallez et serrez les deux vis de fixation du capot.



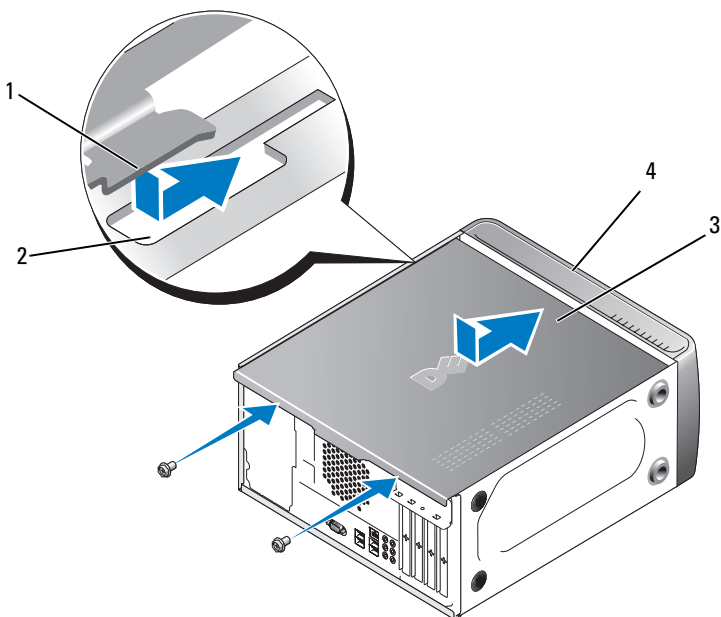

- |   |                                |   |                       |
|---|--------------------------------|---|-----------------------|
| 1 | Patte du capot de l'ordinateur | 2 | Fente                 |
| 3 | Capot de l'ordinateur          | 4 | Avant de l'ordinateur |

## 7 Redressez l'ordinateur.

- ➔ **AVIS :** Pour connecter un câble réseau, branchez-le d'abord sur le périphérique réseau, puis sur l'ordinateur.
- ➔ **AVIS :** Veillez à ce qu'aucune entrée d'air du système ne soit obstruée. Le blocage des entrées d'air peut provoquer de graves problèmes de refroidissement.



# Annexe

## Spécifications

---

### Processeur

---

Type de processeur	Intel® Core™ 2 Duo Intel® Pentium® double cœur Intel® Celeron®
Mémoire cache de niveau 2 (L2)	Au moins 512 Ko de SRAM à écriture différée, associative à huit voies, à transmissions par rafales en pipeline

---

### Mémoire

---

Type	SDRAM DDR2 à 667 MHz et 800 MHz
Connecteurs mémoire	Quatre
Capacités de mémoire	512 Mo, 1 Go ou 2 Go
Mémoire minimale	512 Mo
Mémoire maximale	4 Go

---

### Informations relatives à l'ordinateur

---

Jeu de puces (chipset)	ICH9 et Intel G33
Prise en charge de RAID	RAID 1 (mise en miroir)
Canaux DMA	Sept
Niveaux d'interruption	24
Puce BIOS (NVRAM)	16 Mo
NIC	Interface réseau intégrée prenant en charge des débits de 10/100 Mbps

---

**Vidéo**

---

Type Vidéo intégrée Intel

---

**Audio**

---

Type Realtec ALC888 (canal audio 7.1)

---

**Bus d'extension**

---

Type de bus PCI 2.3  
PCI Express 1.0A  
SATA 1.0 et 2.0  
USB 2.0

Vitesse de bus PCI : 133 Mo/s  
PCI Express :  
Emplacement x1 en bidirectionnel : 500 Mo/s  
Emplacement x16 en bidirectionnel : 8 Go/s  
SATA : 1,5 Gbps et 3,0 Gbps  
USB : 480 Mbps en vitesse maximale - 12 Mbps  
en vitesse normale - 1,2 Mbps en vitesse minimale

**PCI**

Connecteurs Deux

Taille des connecteurs 124 broches

Largeur de données des connecteurs (maximale) 32 bits

**PCI Express**

Connecteur Un x1

Taille des connecteurs 36 broches

Largeur de données des connecteurs (maximale) 1 voie PCI Express

**PCI Express**

Connecteur Un x16

Taille des connecteurs 164 broches

---

**Bus d'extension (suite)**

---

Largeur de données des connecteurs (maximale)	16 voies PCI Express
---	----------------------

---

**Lecteurs**

---

Accessibles de l'extérieur	Une baie 3,5 pouces (baie modulaire) Deux baies 5,25 pouces
Accessibles de l'intérieur	Deux baies 3,5 pouces
Périphériques disponibles	Deux disques durs SATA 3,5 pouces et deux lecteurs SATA 5,25 pouces de CD-ROM, CD-RW, DVD-ROM, DVD-RW ou lecteur combo (en option) Un lecteur de disquette ou un lecteur de carte 3,5 pouces (tous deux en option)

---

**Connecteurs**

---

## Connecteurs externes :

Vidéo	Connecteur à 15 trous
Carte réseau	Connecteur RJ-45
USB	Quatre connecteurs frontaux et quatre connecteurs arrière compatibles USB 2.0
Audio	Six connecteurs pour prise en charge 7.1

## Connecteurs de la carte système :

SATA	Quatre connecteurs à 7 broches
Périphérique USB interne	Deux connecteurs à 10 broches (prennent en charge quatre ports USB)
Lecteur de disquette	Un connecteur à 34 broches
Ventilateur du processeur	Un connecteur à 4 broches
Ventilateur du châssis	Un connecteur à 3 broches
PCI 2.3	Deux connecteurs à 124 broches
PCI Express x1	Un connecteur à 36 broches
PCI Express x16	Un connecteur à 164 broches
Contrôle du panneau avant	Un connecteur à 10 broches

---

**Connecteurs (suite)**

---

USB du panneau avant	Deux connecteurs à 10 broches
Connecteur audio HDA du panneau avant	Un connecteur à 10 broches
Processeur	Un connecteur à 775 broches
Mémoire	Quatre connecteurs à 240 broches
Alimentation 12 V	Un connecteur à 4 broches
Alimentation	Un connecteur à 24 broches

---

**Boutons et voyants**

---

Avant de l'ordinateur :

Bouton d'alimentation	Bouton-poussoir
Voyant d'alimentation	Voyant bleu : clignotant à l'état de veille, fixe à l'état de marche.  Voyant orange : clignotant en cas d'incident lié à la carte système. Si le système ne démarre pas et si le voyant est orange fixe, la carte système ne peut pas lancer l'initialisation. Cet incident peut être lié à la carte système ou au bloc d'alimentation (voir "Incidents liés à l'alimentation", à la page 78).
Voyant d'activité du lecteur	Voyant bleu : clignotant lorsque l'ordinateur est en train de lire ou d'écrire des données sur un support (disque dur SATA ou CD/DVD).

Arrière de l'ordinateur :

Voyant d'intégrité du lien (sur la carte réseau intégrée)	Voyant vert : une connexion de bonne qualité est établie entre le réseau et l'ordinateur.  Voyant éteint : l'ordinateur ne détecte pas de connexion physique au réseau.
Voyant d'activité réseau (sur la carte réseau intégrée)	Voyant jaune clignotant

---

## Alimentation

---

### Bloc d'alimentation en CC

Puissance 300 W

Dissipation thermique maximale 162 W

**REMARQUE :** La dissipation de la chaleur est calculée en fonction de la puissance du bloc d'alimentation.

Tension (lire les consignes de sécurité fournies dans le document *Product Information Guide* [Guide d'information sur le produit] pour obtenir des informations importantes sur le réglage de la tension) 115/230 VCA, 50/60 Hz, 7A/4A

Pile bouton Pile bouton de 3 V au lithium, CR2032

---

## Caractéristiques physiques

---

Hauteur 36,2 cm (14,2 pouces)

Largeur 17 cm (6,7 pouces)

Profondeur 43,5 cm (17,1 pouces)

Poids 12,7 kg (28 livres)

---

## Environnement

---

### Température :

Fonctionnement De 10° à 35° C (50° à 95° F)

Stockage De -40° à 65° C (-40° à 149° F)

Humidité relative De 20% à 80% (sans condensation)

### Tolérance maximale aux vibrations :

Fonctionnement 5-350 Hz à 0,0002 G<sup>2</sup>/Hz

Stockage 5-500 Hz à 0,001 - 0,01 G<sup>2</sup>/Hz

---

## Environnement *(suite)*

---

Tolérance maximale aux chocs :

Fonctionnement	40 G +/- 5 % avec durée d'impulsion de 2 millisecondes +/- 10 % (équivalent à 20 pouces/s [51 cm/s])
Stockage	105 G +/- 5 % avec durée d'impulsion de 2 millisecondes +/- 10 % (équivalent à 50 pouces/s [127 cm/s])

Altitude :

Fonctionnement	De -15,2 à 3 048 m (-50 à 10 000 pieds)
Stockage	De -15,2 à 10 668 m (-50 à 35 000 pieds)

# Programme de configuration du système

## Présentation

Utilisez le programme de configuration du système pour :

- modifier les informations de configuration du système après l'ajout, la modification ou le retrait de matériel ;
- modifier ou configurer des options définissables par l'utilisateur, telles que le mot de passe utilisateur ;
- connaître la quantité de mémoire actuelle ou le type de disque dur installé.

Avant d'utiliser le programme de configuration du système, il est recommandé de noter les informations qui y sont affichées pour pouvoir vous y reporter ultérieurement.



**AVIS** : Si vous n'êtes pas un utilisateur expérimenté, ne modifiez pas les valeurs définies dans ce programme. Certaines modifications peuvent empêcher votre ordinateur de fonctionner correctement.

## Accès au programme de configuration du système

- 1 Allumez l'ordinateur ou redémarrez-le.
- 2 Lorsque le logo bleu DELL™ apparaît, une invite F2 s'affiche.
- 3 Lorsque cette invite apparaît, appuyez immédiatement sur <F2>.





**REMARQUE :** L'invite F2 indique que le clavier a été initialisé. Cette invite peut apparaître très rapidement. Vous devez donc être attentif et vous tenir prêt à appuyer sur <F2>. En revanche, si vous appuyez sur cette touche trop tôt, votre frappe n'aura aucun effet.

- 4 Si vous n'êtes pas intervenu assez rapidement, le logo du système d'exploitation apparaît et le système poursuit la procédure de démarrage. Attendez que le bureau Microsoft® Windows® s'affiche. Éteignez alors votre ordinateur (voir “Mise hors tension de l'ordinateur”, à la page 110) et faites une nouvelle tentative.

### Écrans du programme de configuration du système

L'écran du programme de configuration du système affiche les informations en cours ou modifiables relatives à la configuration de l'ordinateur. Il est divisé en trois zones : la liste des options, le champ des options actives et les fonctions des touches.

<p><b>Options List</b> (Liste des options) : ce champ apparaît sur le côté gauche de la fenêtre. Il s'agit d'une liste déroulante définissant les caractéristiques de configuration de l'ordinateur (matériel installé, modes d'économie d'énergie, fonctions de sécurité, etc.).</p> <p>Utilisez les touches fléchées vers le haut et vers le bas pour faire défiler cette liste. Lorsqu'une option est mise en surbrillance, le champ des options affiche des informations supplémentaires et indique les paramètres actuels et ceux qui sont disponibles.</p>	<p><b>Option Field</b> (Champ des options) : ce champ affiche des informations sur chaque option. Il permet de visualiser les paramètres actuels et d'y apporter des modifications.</p> <p>Utilisez les touches fléchées vers la droite et vers la gauche pour mettre une option en surbrillance. Appuyez sur &lt;Entrée&gt; pour activer la sélection.</p>
	<p><b>Key Functions</b> (Fonctions des touches) : ce champ apparaît sous le champ des options. Il répertorie les touches disponibles et leur fonction dans la zone de configuration active.</p>

## Options du programme de configuration du système



**REMARQUE :** Selon l'ordinateur et les périphériques installés, les éléments répertoriés dans cette section peuvent ne pas s'afficher ou s'afficher de manière légèrement différente.

---

### System Info (Informations sur le système)

---

BIOS Info	Affiche le numéro de version et la date du BIOS.
System Info	Contient des informations spécifiques sur le système : nom de l'ordinateur, etc.
CPU Info	Indique si le processeur prend en charge la technologie Hyper-Threading et répertorie la vitesse de bus du processeur, l'ID du processeur, la vitesse d'horloge et le cache de niveau 2 (L2).
Memory Info	Indique la quantité de mémoire installée, sa vitesse, le mode de canal (double ou simple) et le type de mémoire installé.

---

### Standard CMOS Features (Fonctions CMOS standard)

---

Date/Time	Affiche la date et l'heure en cours. La date est affichée au format (mm;jj;aa).
SATA Info	Affiche les lecteurs SATA intégrés du système (SATA-0, SATA-1, SATA-2, SATA-3, SATA-4, SATA-5).
SATA HDD Auto-Detection	Détecte automatiquement le connecteur SATA auquel le disque dur est rattaché.
Capacity	Capacité combinée de tous les périphériques SATA installés.
Drive A	None (Aucun) ; 1.44 M, 3.5 in. (Option par défaut : 1.44 M, 3.5 in).
Halt On	Halt On All Error (Toutes les erreurs) ; All, But Keyboard (Tout sauf les erreurs de clavier). Option par défaut : All, But Keyboard.

---

**Advanced BIOS Features** (Fonctions avancées du BIOS)

---

CPU Feature	<ul style="list-style-type: none"><li>• Limit CPUID Value (Valeur limite CPUID) : Enabled (Activé) ; Disabled (Désactivé). Option par défaut : Disabled.</li><li>• Execute Disable Bit (Bit de désactivation de l'exécution) : Enabled (Activé) ; Disabled (Désactivé). Option par défaut : Enabled.</li><li>• Virtualization Technology (Technologie Virtualization) : Enabled (Activé) ; Disabled (Désactivé). Option par défaut : Enabled.</li><li>• Core Multi-Processing (Traitement multicœur) : Enabled (Activé) ; Disabled (Désactivé). Option par défaut : Enabled.</li></ul>
Boot Up NumLock Status	Off (Désactivé) ; On (Activé). Option par défaut : On.

---

**Boot Device Configuration** (Configuration des lecteurs d'amorçage)

---

Removable Device Priority	Utilisé pour définir le niveau de priorité des périphériques amovibles (lecteurs de disquette USB, etc.). Les éléments affichés sont mis à jour dynamiquement en fonction des périphériques amovibles connectés.
Hard Disk Boot Priority	Utilisé pour définir le niveau de priorité des disques durs. Les éléments affichés sont mis à jour dynamiquement en fonction des disques durs détectés.
First Boot Device	Removable (Amovible) ; Hard Disk (Disque dur) ; CDROM ; USB-CDROM ; Legacy LAN (Réseau existant) ; Disabled (Désactivé). Option par défaut : Removable.
Second Boot Device	Removable (Amovible) ; Hard Disk (Disque dur) ; CDROM ; USB-CDROM ; Legacy LAN (Réseau existant) ; Disabled (Désactivé). Option par défaut : Hard Disk.
Third Boot Device	Removable (Amovible) ; Hard Disk (Disque dur) ; CDROM ; USB-CDROM ; Legacy LAN (Réseau existant) ; Disabled (Désactivé). Option par défaut : CD-ROM.

---

Boot Other Device Enabled (Activé) ; Disabled (Désactivé). Option par défaut : Disabled.

---

**Advanced Chipset Features** (Fonctions avancées du jeu de puces)

---

Init Display First PCI Slot (Logement PCI) ; Onboard (Intégré) ; PCIEx (PCI-Express). Option par défaut : PCI Slot.

Video Memory Size 1 MB (1 Mo) ; 8 MB (8 Mo). Option par défaut : 8 MB.

DVMT Mode FIXED (Fixe) ; DVMT. Option par défaut : DVMT.

DVMT/FIXED Memory 128 MB (128 Mo) ; 256 MB (256 Mo) ; MAX.  
Size Option par défaut : 128 MB.

---

**Integrated peripherals** (Périphériques intégrés)

---

USB Device Setting • USB Controller (Contrôleur USB) : Enabled (Activé) ; Disabled (Désactivé). Option par défaut : Enabled.  
• USB Operation Mode (Mode de fonctionnement USB) : High Speed (Haute vitesse) ; Full/Low Speed (Rapide/Lent). Option par défaut : High Speed.

Onboard FDC Enabled (Activé) ; Disabled (Désactivé).  
Controller Option par défaut : Enabled.

Onboard Audio Enabled (Activé) ; Disabled (Désactivé).  
Connector Option par défaut : Enabled.

Onboard LAN Enabled (Activé) ; Disabled (Désactivé).  
Connector Option par défaut : Enabled.

Onboard LAN Boot Enabled (Activé) ; Disabled (Désactivé).  
ROM Option par défaut : Disabled.

SATA Mode IDE ; RAID ; AHCI. Option par défaut : IDE.

---

**Power Management Setup** (Configuration de la gestion de l'alimentation)

---

ACPI Suspend Type	S1(POS) ; S3(STR). Option par défaut : S3(STR).
Quick Resume	Disabled (Désactivé) ; Enabled (Activé). Option par défaut : Disabled.
Remote Wake Up	On (Activé) ; Off (Désactivé). Option par défaut : On.
USB KB Wake-Up From S3	Enabled (Activé) ; Disabled (Désactivé). Option par défaut : Disabled.
Auto Power On	Enabled (Activé) ; Disabled (Désactivé). Option par défaut : Disabled.
Auto Power On Date	0
Auto Power On Time	0:00:00
AC Recovery	Off (Éteint) ; On (Allumé) ; Former-Sts (État précédent). Option par défaut : Off.

---

## Séquence d'amorçage

L'option Boot Sequence (Séquence d'amorçage) permet de modifier l'ordre des périphériques dans la séquence d'amorçage.

### Paramètres

- **Diskette Drive** (Lecteur de disquette) : l'ordinateur essaie de démarrer à partir du lecteur de disquette. Si la disquette présente dans le lecteur n'est pas amorçable, si le lecteur ne contient pas de disquette ou si aucun lecteur de disquette n'est installé, l'ordinateur génère un message d'erreur.
- **Hard Drive** (Disque dur) : l'ordinateur essaie de démarrer à partir du disque dur principal. Si aucun système d'exploitation ne se trouve sur le lecteur, l'ordinateur génère un message d'erreur.
- **CD Drive** (Lecteur de CD) : l'ordinateur essaie de démarrer à partir du lecteur de CD. Si le lecteur ne contient aucun CD ou si le CD ne contient pas de système d'exploitation, l'ordinateur génère un message d'erreur.

- **USB Flash Device** (Périphérique Flash USB) : insérez le périphérique mémoire dans un port USB et redémarrez l'ordinateur. Lorsque le message `F12 = Boot Menu` (`F12 = Menu d'amorçage`) s'affiche en haut à droite de l'écran, appuyez sur `<F12>`. Le BIOS détecte le périphérique et ajoute l'option "USB Flash Device" au menu d'amorçage.

 **REMARQUE** : Pour que le système puisse démarrer à partir d'un périphérique USB, celui-ci doit être amorçable. Consultez la documentation du périphérique pour vous en assurer.

### Modification de la séquence d'amorçage pour le démarrage en cours

Cette fonction peut être utilisée, par exemple, pour forcer l'ordinateur à démarrer à partir du support *Dell Drivers and Utilities* inséré dans le lecteur de CD afin d'exécuter *Dell Diagnostics*, puis à redémarrer sur le disque dur une fois les diagnostics terminés. Elle permet également de redémarrer l'ordinateur à partir d'un périphérique USB tel qu'un lecteur de disquette, une clé de mémoire ou un lecteur de CD-RW.

 **REMARQUE** : Si vous configurez l'ordinateur pour qu'il démarre sur un lecteur de disquette USB, vous devez d'abord désactiver le lecteur de disquette intégré en sélectionnant **OFF** dans le programme de configuration du système (voir , page 184).

- 1 Si vous démarrez l'ordinateur à partir d'un périphérique USB, reliez ce dernier à un connecteur USB.
- 2 Allumez l'ordinateur ou redémarrez-le.
- 3 Lorsque le message `F2 = Setup`, `F12 = Boot Menu` (`F2 = Configuration`, `F12 = Menu d'amorçage`) s'affiche en haut à droite de l'écran, appuyez sur `<F12>`.

Si vous n'avez pas appuyé assez vite, le logo du système d'exploitation apparaît. Dans ce cas, attendez que le bureau Microsoft Windows s'affiche. Éteignez alors votre ordinateur et faites une nouvelle tentative.

Le menu **Boot Device** (Périphérique d'amorçage) s'affiche, répertoriant tous les périphériques d'amorçage disponibles. Chaque périphérique est affecté à un numéro.

- 4 Au bas de l'écran, entrez le numéro du périphérique à utiliser pour l'amorçage en cours uniquement.

Par exemple, pour démarrer l'ordinateur à partir d'une clé de mémoire USB, mettez en surbrillance **USB Flash Device** (Périphérique Flash USB) et appuyez sur <Entrée>.



**REMARQUE :** Pour que le système puisse démarrer à partir d'un périphérique USB, celui-ci doit être amorçable. Consultez la documentation du périphérique pour vous en assurer.

### **Modification de la séquence d'amorçage pour les prochains démarrages**

- 1 Accédez au programme de configuration du système (voir "Accès au programme de configuration du système", à la page 184).
- 2 Utilisez les touches fléchées pour sélectionner **Boot Sequence** (Séquence d'amorçage) et appuyez sur <Entrée> pour accéder au menu.



**REMARQUE :** Notez la séquence d'amorçage existante, au cas où vous auriez besoin de la restaurer.

- 3 Appuyez sur les touches fléchées vers le haut et vers le bas pour vous déplacer dans la liste des périphériques.
- 4 Appuyez sur la barre d'espace pour activer ou désactiver un périphérique (les périphériques activés sont cochés).
- 5 Appuyez sur le signe plus (+) ou moins (-) pour déplacer un périphérique sélectionné vers le haut ou vers le bas de la liste.

# Effacement des mots de passe oubliés

**⚠ PRÉCAUTION :** Avant de commencer les procédures de cette section, lisez et appliquez les consignes de sécurité fournies dans le document *Product Information Guide* (Guide d'information sur le produit).

- 1 Suivez les procédures de la section “Avant de commencer”, à la page 109.

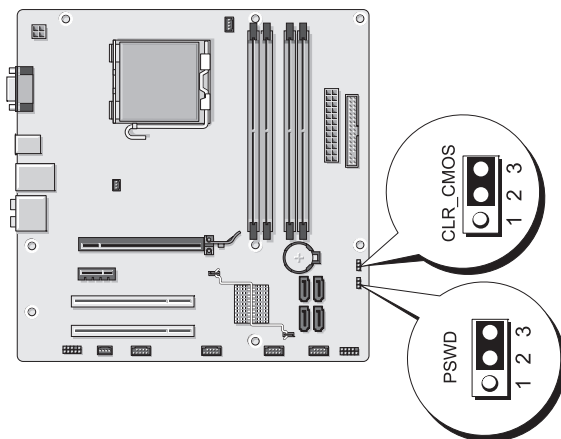

- 2 Retirez le capot de l'ordinateur (voir “Retrait du capot”, à la page 111).
- 3 Repérez le connecteur du mot de passe (PSWD, 3 broches) sur la carte système.
- 4 Retirez la fiche des broches 2 et 3 et mettez-la sur les broches 1 et 2.
- 5 Attendez environ 5 secondes pour que le mot de passe soit effacé.
- 6 Retirez la fiche des broches 1 et 2 et remettez-la sur les broches 2 et 3 pour activer la protection par mot de passe.
- 7 Réinstallez le capot de l'ordinateur (voir “Réinstallation du capot”, à la page 176).

**➡ AVIS :** Pour connecter un câble réseau, branchez-le d'abord sur le périphérique réseau, puis sur l'ordinateur.

- 8 Branchez l'ordinateur et les périphériques sur les prises secteur, puis allumez-les.



## Effacement des paramètres CMOS



**PRÉCAUTION** : Avant de commencer les procédures de cette section, lisez et appliquez les consignes de sécurité fournies dans le document *Product Information Guide* (Guide d'information sur le produit).

- 1 Suivez les procédures de la section “Avant de commencer”, à la page 109.



**REMARQUE** : Pour que vous puissiez réinitialiser le paramètre CMOS, l'ordinateur doit être débranché de la prise secteur.

- 2 Retirez le capot de l'ordinateur (voir “Retrait du capot”, à la page 111).
  - 3 Réinitialisez les paramètres CMOS en cours :
    - a Repérez le cavalier CMOS (CLEAR CMOS, 3 broches) sur la carte système (voir “Composants de la carte système”, à la page 114).
    - b Retirez la fiche correspondante des broches 2 et 3.
    - c Placez la fiche sur les broches 1 et 2 du cavalier CLEAR CMOS et attendez environ 5 secondes.
    - d Retirez la fiche et remettez-la sur les broches 2 et 3 du cavalier CLEAR CMOS.
  - 4 Réinstallez le capot de l'ordinateur (voir “Réinstallation du capot”, à la page 176).
-  **AVIS** : Pour connecter un câble réseau, branchez-le d'abord sur le port ou le périphérique réseau, puis sur l'ordinateur.
- 5 Branchez l'ordinateur et les périphériques sur les prises secteur, puis allumez-les.

## Mise à jour du BIOS

Vous devrez peut-être mettre à jour (“flasher”) le BIOS si une mise à jour est disponible ou si vous remplacez la carte système.

- 1 Allumez l'ordinateur.
- 2 Rendez-vous sur le site [support.dell.com](http://support.dell.com) et recherchez le fichier de mise à jour du BIOS correspondant à votre ordinateur.
- 3 Cliquez sur **Download Now** (Télécharger maintenant) pour télécharger le fichier.

- 4 Si la fenêtre **Export Compliance Disclaimer** (Exclusion de responsabilité pour l'exportation) s'affiche, cliquez sur **Yes, I Accept this Agreement** (Oui, j'accepte ce contrat).  
La fenêtre **File Download** (Téléchargement de fichier) s'affiche.
- 5 Cliquez sur **Save this program to disk** (Enregistrer ce programme sur le disque), puis cliquez sur **OK**.  
La fenêtre **Enregistrer sous** s'affiche.
- 6 Cliquez sur la touche fléchée vers le bas pour afficher le menu **Enregistrer sous**, sélectionnez **Bureau** et cliquez sur **Enregistrer**.  
Le fichier est téléchargé sur le bureau.
- 7 Cliquez sur **Fermer** lorsque la fenêtre **Téléchargement terminé** s'affiche.  
L'icône du fichier s'affiche sur le bureau. Elle porte le même nom que le fichier de mise à jour du BIOS téléchargé.
- 8 Double-cliquez sur cette icône et suivez les instructions affichées.

## Nettoyage de l'ordinateur

 **PRÉCAUTION** : Avant de commencer les procédures de cette section, lisez et appliquez les consignes de sécurité fournies dans le document *Product Information Guide* (Guide d'information sur le produit).

### Ordinateur, écran et clavier

 **PRÉCAUTION** : Débranchez l'ordinateur de la prise secteur avant de le nettoyer. Utilisez un tissu doux humidifié avec de l'eau. N'utilisez pas de produits d'entretien liquides ou en aérosol, qui peuvent contenir des substances inflammables.

- Utilisez un aspirateur muni d'une brosse pour ôter délicatement la poussière des baies et ouvertures de l'ordinateur, ainsi qu'entre les touches du clavier.

 **AVIS** : N'essayez pas le moniteur avec une solution à base d'alcool ou de savon. Cela risque d'endommager le revêtement anti-reflet.

- Utilisez un chiffon doux, propre et humidifié avec de l'eau. Si possible, utilisez un chiffon conçu spécialement pour le nettoyage des écrans et adapté au revêtement antistatique du moniteur.

- Nettoyez le clavier, l'ordinateur et les parties en plastique de l'écran avec un chiffon doux imbibé d'une solution composée de trois volumes d'eau et d'un volume de détergent pour vaisselle.

 **AVIS** : Ne trempez pas le chiffon et ne faites pas couler de liquide à l'intérieur de l'ordinateur ou du clavier.

## Souris

Nettoyez la souris si le curseur saute ou se déplace de façon anormale sur l'écran. Pour une souris non optique :

- 1 Tournez l'anneau de retenue situé sous la souris dans le sens inverse des aiguilles d'une montre puis retirez la bille.
- 2 Essayez la bille à l'aide d'un chiffon propre et non pelucheux.
- 3 Soufflez délicatement dans la cavité de la bille pour en déloger la poussière et les peluches.
- 4 Si les roulements situés dans la cavité de la bille sont sales, nettoyez-les avec un coton-tige légèrement imbibé d'alcool isopropylique.
- 5 Alignez les roulements s'ils sont décentrés. Assurez-vous que le coton-tige n'a pas laissé de peluches sur les roulements.
- 6 Remettez en place la bille et l'anneau de retenue, puis tournez ce dernier dans le sens des aiguilles d'une montre pour le remettre en place.

## Lecteur de disquette

 **AVIS** : N'essayez pas de nettoyer les têtes de lecteurs avec un coton-tige. Vous risqueriez de les déplacer, ce qui empêcherait le fonctionnement du lecteur.

Utilisez un kit de nettoyage disponible dans le commerce pour nettoyer le lecteur. Ces kits contiennent des disquettes prétraitées permettant d'enlever les dépôts accumulés au cours d'une utilisation normale.

## CD et DVD

 **AVIS** : Utilisez une bombe à air comprimé pour nettoyer la lentille du lecteur optique et suivez les instructions fournies avec cette bombe. Ne touchez jamais la lentille se trouvant à l'intérieur du lecteur.

Si vous rencontrez des incidents lors de la lecture de CD ou DVD (sauts pendant la lecture, par exemple), nettoyez d'abord les disques.

1 Saisissez le disque par les bords.

➔ **AVIS** : Pour ne pas abîmer la surface du disque, ne l'essayez pas en faisant des mouvements circulaires.

2 À l'aide d'un chiffon doux et non pelucheux, essuyez délicatement le verso du disque (la face ne portant pas d'étiquette) d'un mouvement linéaire, en allant du centre du disque vers sa bordure externe.

Si la poussière ne part pas, utilisez un peu d'eau ou une solution diluée d'eau et de savon doux. Vous pouvez également acheter des produits de nettoyage pour disques vendus dans le commerce et protéger vos disques contre la poussière, les empreintes et les rayures. Les produits de nettoyage pour CD peuvent être utilisés en toute sécurité sur les DVD.

## Règles de support technique de Dell (États-Unis uniquement)

Le support fourni par les techniciens de Dell nécessite la coopération et la participation du client dans le processus de dépannage. Il permet de restaurer le système d'exploitation, les logiciels et les pilotes du matériel à leur état d'origine, c'est-à-dire, à la configuration par défaut livrée par Dell. Il permet en outre de vérifier le fonctionnement de l'ordinateur et du matériel installé par Dell. En plus de ce support assuré par nos techniciens, vous pouvez bénéficier d'une assistance technique en ligne à partir du site [support.dell.com](http://support.dell.com). Des options de support technique payantes supplémentaires sont également disponibles.

Dell fournit un support technique limité pour l'ordinateur et tous les logiciels et périphériques installés par Dell<sup>1</sup>. Le support pour les logiciels et périphériques tiers est fourni par leur fabricant, y compris dans le cas des logiciels et périphériques achetés auprès de Dell Software and Peripherals, Readyware et Custom Factory Integration<sup>2</sup> ou installés par ces organismes.

<sup>1</sup> Les services de réparation sont fournis conformément aux termes et conditions de votre garantie limitée et de tous les contrats de services de support en option achetés avec votre ordinateur.

<sup>2</sup> Tous les composants répondant aux normes Dell et inclus dans un projet CFI (Custom Factory Integration) sont couverts par la garantie limitée standard de Dell correspondant à votre ordinateur. Cependant, Dell développe également un programme de remplacement de pièces afin de couvrir tous les composants matériels tiers non standard intégrés par le biais d'un projet CFI pour une durée égale à celle du contrat de service de l'ordinateur.

## **Définition des périphériques et logiciels "installés par Dell"**

Les logiciels installés par Dell comprennent le système d'exploitation et quelques programmes préinstallés sur l'ordinateur pendant sa fabrication (Microsoft® Office, Norton Antivirus, etc.).

Les périphériques installés par Dell incluent les cartes d'extension internes, les baies de modules de marque Dell ou les accessoires de carte PC. Sont inclus également les produits de marque Dell suivants : moniteurs, claviers, souris, haut-parleurs, microphones pour modems à fonction téléphonique, stations d'amarrage/réplicateurs de port, produits réseau et le câblage associé.

## **Définition des périphériques et logiciels "tiers"**

Les logiciels et périphériques tiers incluent tout périphérique, accessoire ou logiciel vendu par Dell mais qui ne porte pas la marque Dell (imprimantes, scanners et appareils photo, jeux, etc.). Le support technique pour tout logiciel ou périphérique tiers est fourni par le fabricant du produit.

# **Réglementation de la FCC (États-Unis uniquement)**

## **FCC - Classe B**

Cet équipement crée, utilise et peut émettre de l'énergie de fréquence radio et risque, s'il n'est pas installé et utilisé suivant les instructions du guide du fabricant, de perturber les réceptions radio et télévisuelles. Ce matériel a été testé et reconnu conforme aux limites des appareils numériques de Classe B définies par l'alinéa 15 de la réglementation de la FCC.

Cet appareil est conforme à l'alinéa 15 de la réglementation de la FCC. Son fonctionnement est régi par les deux conditions suivantes :

- 1 Cet appareil ne doit pas causer de perturbations nuisibles.
- 2 Cet appareil doit accepter toutes les perturbations qu'il reçoit, y compris celles susceptibles de perturber son fonctionnement.



**AVIS** : La réglementation de la FCC stipule que les changements et modifications non explicitement approuvés par Dell Inc. peuvent annuler votre droit d'utiliser cet équipement.

Ces limites sont conçues pour fournir une protection raisonnable contre les perturbations nuisibles quand l'équipement est utilisé dans un environnement résidentiel. Cependant, il ne peut être garanti qu'il n'y aura pas de perturbation dans une installation particulière. Si cet équipement crée des perturbations nuisibles à la réception radio ou télévision, ce qui peut être déterminé en l'éteignant puis en le rallumant, vous devriez essayer de corriger les perturbations en prenant une ou plusieurs des mesures suivantes :

- Changez l'orientation de l'antenne de réception.
- Déplacez le système par rapport au récepteur.
- Éloignez le système du récepteur.
- Branchez le système sur une autre prise pour que l'ordinateur et le récepteur soient sur des circuits différents.

Au besoin, consultez un représentant de Dell Inc. ou un technicien radio/télévision confirmé.

Conformément aux réglementations de la FCC, les informations suivantes concernant le ou les dispositif(s) couvert(s) par ce document sont fournies :

Nom du produit :	Dell™ Vostro™ 200
Modèle :	DCMF
Nom de la société :	Dell Inc. Worldwide Regulatory Compliance & Environmental Affairs One Dell Way Round Rock, Texas 78682, USA 512-338-4400



**REMARQUE :** Consultez le document *Product Information Guide* (Guide d'information sur le produit) pour obtenir des informations supplémentaires sur les réglementations.

## Contacter Dell

Aux États-Unis, appelez le 800-WWW.DELL (800.999.3355).



**REMARQUE :** Si vous ne disposez pas d'une connexion Internet active, vous pouvez utiliser les coordonnées figurant sur votre preuve d'achat, votre bordereau de livraison, votre facture ou encore sur le catalogue des produits Dell.

Dell fournit plusieurs options de service et de support en ligne et par téléphone. Leur disponibilité variant d'un pays à l'autre, il est possible que certains services ne soient pas proposés dans votre région. Pour contacter Dell pour des questions ayant trait aux ventes, au support technique ou au service clientèle :

- 1 Rendez-vous sur le site [support.dell.com](http://support.dell.com).
- 2 Sélectionnez l'option appropriée dans le menu déroulant **Choose A Country/Region** (Choisissez un pays ou une région) situé au bas de la page.
- 3 Cliquez sur **Contact Us** (Nous contacter) sur la gauche de la page.
- 4 Sélectionnez le lien correspondant au service ou au support requis.
- 5 Choisissez la méthode de contact qui vous convient.





# Glossaire

Les termes mentionnés dans ce glossaire ne sont fournis qu'à titre informatif et ne décrivent pas obligatoirement les fonctions de votre ordinateur.

## A

**ACPI** : acronyme de “Advanced Configuration and Power Interface”. Spécification de gestion de l'alimentation qui permet aux systèmes d'exploitation Microsoft® Windows® de placer l'ordinateur en mode Veille ou Veille prolongée pour économiser l'énergie allouée à chaque périphérique connecté à l'ordinateur.

**adressage de mémoire** : processus permettant à l'ordinateur d'attribuer des adresses mémoire à des emplacements physiques au démarrage. Les périphériques et les logiciels peuvent ensuite identifier les informations auxquelles le processeur peut accéder.

**adresse d'E/S** : adresse associée à un périphérique spécifique (connecteur série, connecteur parallèle, baie d'extension, etc.) dans la RAM et permettant au processeur de communiquer avec ce périphérique.

**adresse mémoire** : emplacement spécifique où les données sont stockées temporairement dans la mémoire RAM.

**AGP** : acronyme de “Accelerated Graphics Port”. Port graphique dédié allouant la mémoire système à utiliser pour les tâches liées à la vidéo. Le port AGP permet d'obtenir une image vidéo haute définition avec reproduction fidèle des couleurs, grâce à une interface très rapide entre le circuit vidéo et la mémoire de l'ordinateur.

**AHCI** : acronyme de “Advanced Host Controller Interface”. Interface pour contrôleur hôte de disque dur SATA permettant au pilote de stockage d'activer des technologies telles que la mise en file d'attente des commandes natives (NCQ) et l'installation à chaud.

**ALS** : acronyme de “Ambient Light Sensor”, capteur de lumière ambiante. Dispositif permettant de contrôler la luminosité de l'écran.

**ASF** : acronyme de “Alert Standards Format”. Standard permettant de définir un mécanisme pour signaler les alertes matérielles et logicielles à une console de gestion. Le standard ASF est conçu pour être indépendant des plates-formes et des systèmes d’exploitation.

**autonomie d’une batterie** : nombre de minutes ou d’heures durant lesquelles la batterie d’un ordinateur portable alimente celui-ci.

## **B**

**baie de média** : baie permettant d’installer des périphériques tels qu’un lecteur optique, une seconde batterie ou un module Dell TravelLite™.

**baie de modules** : voir *baie de média*.

**barrette de mémoire** : petite carte de circuits contenant des puces de mémoire, qui se connecte à la carte système.

**BIOS** : acronyme de “Basic Input/Output System”. Programme ou utilitaire assurant l’interface entre les composants de l’ordinateur et le système d’exploitation. Ne modifiez pas ces paramètres à moins de connaître avec exactitude les effets de chacun sur l’ordinateur. Également appelé *programme de configuration du système*.

**bit** : plus petite unité de données interprétée par l’ordinateur.

**Bluetooth®** : norme de technologie sans fil pour les périphériques réseau de courte portée (9 mètres, soit 29 pieds), qui permet aux périphériques compatibles de se reconnaître automatiquement.

**Blu-ray Disc™ (BD)** : technologie de stockage optique offrant une capacité de stockage allant jusqu’à 50 Go, une résolution vidéo totale de 1080 p (TVHD requise), et le format audio surround 7.1 de façon native et non compressée.

**bps** : bits par seconde. Unité standard de mesure de la vitesse de transmission de données.

**BTU** : acronyme de “British Thermal Unit”, unité thermique britannique mesurant l’émission de chaleur.

**bus** : passerelle de communication entre les composants de l'ordinateur.

**bus local** : bus de données fournissant une transmission rapide des données entre les périphériques et le processeur.

## C

**C** : Celsius, échelle de mesure des températures où 0° est le point de congélation et 100° le point d'ébullition de l'eau.

**CA** : courant alternatif. Forme d'électricité qui alimente l'ordinateur lorsque vous branchez le câble d'alimentation de l'adaptateur CA dans une prise secteur.

**capteur infrarouge** : port permettant de transférer des données entre l'ordinateur et des périphériques compatibles infrarouge sans utiliser de connexion câblée.

**carnet de passages en douanes** : document international des douanes utilisé pour les importations temporaires dans des pays étrangers. Également appelé *passport de marchandises*.

**carte d'extension** : carte installée dans un logement d'extension de la carte système pour ajouter des fonctionnalités à l'ordinateur. Il peut s'agir d'une carte vidéo, modem ou son.

**carte ExpressCard** : carte d'E/S amovible conforme à la norme PCMCIA. Les modems et les cartes réseau sont des exemples de cartes ExpressCard. Les cartes ExpressCard prennent en charge les normes PCI Express et USB 2.0.

**carte intelligente** : carte comprenant un processeur et une puce de mémoire. Les cartes intelligentes permettent d'identifier un utilisateur sur des ordinateurs équipés de telles cartes.

**carte PC** : carte d'E/S amovible conforme à la norme PCMCIA. Les modems et les cartes réseau sont des exemples de cartes PC.

**carte PC étendue** : carte PC qui, une fois mise en place, dépasse de son logement d'installation.

**carte réseau** : puce fournissant des fonctionnalités réseau. La carte réseau d'un ordinateur peut être intégrée à la carte système ou à une carte PC. Les cartes réseau sont également appelées *NIC* (Network Interface Controller, contrôleur d'interface réseau).

**carte système** : carte de circuits principale de l'ordinateur. Également appelée *carte mère*.

**CD-R** : CD inscriptible. Un CD-R permet d'écrire des données une seule fois. Une fois enregistrées, elles ne peuvent être ni effacées, ni remplacées par d'autres.

**CD-RW** : CD réinscriptible. Vous pouvez enregistrer des données sur un CD-RW, puis les effacer et les réécrire.

**circuit intégré** : semi-conducteur ou puce sur lesquels sont fabriqués des milliers ou des millions de minuscules composants électroniques destinés aux équipements informatiques, audio et vidéo.

**CMOS** : type de circuit électronique. Les ordinateurs utilisent une petite quantité de la mémoire CMOS alimentée par une pile pour conserver les informations de date, d'heure et de configuration du système.

**COA** : acronyme de "Certificate of Authenticity", certificat d'authenticité. Code alphanumérique Windows situé sur une étiquette sur l'ordinateur. Également appelé *Clé du produit* ou *ID produit*.

**code de service express** : code numérique situé sur une étiquette sur l'ordinateur Dell™. Utilisez ce code lorsque vous contactez Dell pour obtenir une assistance technique. Ce code n'est pas disponible dans tous les pays.

**connecteur DIN** : connecteur rond à 6 broches conforme aux normes DIN (Deutsche Industrie-Norm), généralement utilisé pour enficher des connecteurs de câbles de souris ou de clavier PS/2.

**connecteur parallèle** : port d'E/S souvent utilisé pour connecter une imprimante parallèle à l'ordinateur. Également appelé *port LPT*.

**connecteur série** : port d'E/S souvent utilisé pour connecter des périphériques tels qu'un assistant de poche ou un appareil photo numérique à l'ordinateur.

**contrôle de compte d'utilisateur** : fonction de sécurité de Microsoft Windows Vista™ qui, lorsqu'elle est activée, ajoute un niveau de sécurité supplémentaire entre les comptes des utilisateurs et l'accès aux paramètres du système d'exploitation.

**contrôleur** : circuit qui contrôle le transfert des données entre le microprocesseur et la mémoire ou entre le microprocesseur et les périphériques.

**contrôleur vidéo** : circuit situé sur une carte graphique ou sur la carte système (dans les systèmes avec contrôleur vidéo intégré) et prenant en charge les fonctionnalités vidéo (avec le moniteur de l'ordinateur).

**CRIMM** : acronyme de "Continuity Rambus In-line Memory Module". Module ne disposant pas de puces de mémoires, utilisé pour remplir les emplacements RIMM inutilisés.

**curseur** : marqueur affiché à l'écran montrant l'emplacement de la prochaine action du clavier, de la tablette tactile ou de la souris. Il s'agit généralement d'une ligne clignotante, d'un caractère de soulignement ou d'une petite flèche.

## D

**DDR SDRAM** : acronyme de "Double-Data-Rate SDRAM". Type de SDRAM doublant les cycles de données en rafale et améliorant les performances du système.

**DDR2 SDRAM** : acronyme de "Double-Data-Rate 2 SDRAM". Type de mémoire SDRAM DDR qui utilise une prélecture sur 4 bits et d'autres modifications architecturales pour accroître la vitesse de la mémoire au-delà de 400 MHz.

**définition** : netteté et clarté d'une image produite par une imprimante ou affichée sur un écran. Plus la définition est élevée, plus l'image est nette.

**DEL** : diode électroluminescente. Composant électronique émettant de la lumière pour indiquer l'état de l'ordinateur.

**DIMM** : acronyme de "Dual In-line Memory Module", barrette de mémoire à double rangée de connexions. Carte de circuits contenant des puces de mémoire, qui se connecte à un support de mémoire sur la carte système.

**dissipateur de chaleur** : sur certains processeurs, plaque métallique permettant de dissiper la chaleur.

**DMA** : acronyme de “Direct Memory Access”, accès direct à la mémoire. Canal qui permet à certains types de transferts de données entre la mémoire RAM et un périphérique d’éviter de passer par le processeur.

**DMTF** : acronyme de “Distributed Management Task Force”. Consortium de compagnies représentant des fournisseurs de matériel et de logiciel développant des normes de gestion pour les environnements réseau, Internet, de bureau et d’entreprise distribués.

**domaine** : groupe d’ordinateurs et d’unités inclus dans une même partie d’un réseau, possédant des règles et des procédures communes, et utilisés par un groupe d’utilisateurs spécifique. Les utilisateurs doivent se connecter au domaine pour avoir accès aux ressources.

**dossier** : terme utilisé pour décrire l’espace sur une disquette ou une unité de disque dur sur laquelle des fichiers sont organisés et regroupés. Les fichiers composant un dossier peuvent être affichés et classés de différentes façons, par exemple par ordre alphabétique, par date ou par taille.

**double cœur** : la technologie double cœur est une technologie dans laquelle deux unités de calcul physiques coexistent dans une unité centrale, augmentant ainsi la puissance de calcul et les capacités de traitement multitâche.

**DRAM** : acronyme de “Dynamic Random Access Memory”, mémoire dynamique à accès aléatoire. Mémoire qui stocke des informations dans les circuits intégrés contenant des condensateurs.

**DSL** : acronyme de “Digital Subscriber Line”. Technologie offrant une connexion Internet constante et à haut débit par l’intermédiaire d’une ligne téléphonique analogique.

**durée de vie d’une batterie** : nombre d’années durant lesquelles la batterie d’un ordinateur portable peut être rechargée.

**DVD+RW** : DVD réinscriptible. Vous pouvez graver des données sur un DVD+RW, puis les effacer et les réécrire (la technologie DVD+RW diffère de la technologie DVD-RW).

**DVD-R** : DVD inscriptible. Un seul enregistrement de données peut être effectué sur un DVD-R. Une fois les données enregistrées, elles ne peuvent être ni effacées, ni écrasées.

**DVI** : acronyme de “Digital Video Interface”. Norme de transmission numérique entre un ordinateur et un écran vidéo numérique. L'adaptateur DVI fonctionne grâce à la puce graphique intégrée de l'ordinateur.

## **E**

**E/S** : Entrée/Sortie. Opération ou périphérique entrant et extrayant des données de l'ordinateur. Les claviers et les imprimantes sont des périphériques d'E/S.

**ECC** : acronyme de “Error Checking and Correction”, vérification et de correction d'erreurs. Type de mémoire qui inclut des circuits spéciaux pour tester l'exactitude des données lorsqu'elles passent par la mémoire.

**ECP** : acronyme de “Extended Capabilities Port”. Connecteur parallèle permettant de transmettre des données de manière bidirectionnelle. Similaire à EPP, le port ECP utilise l'accès direct à la mémoire pour transférer des données et améliore généralement les performances.

**éditeur de texte** : programme utilisé pour créer et modifier les fichiers contenant uniquement du texte ; par exemple le Bloc-notes de Windows utilise un éditeur de texte. En général, les éditeurs de texte n'offrent pas de fonctions de renvoi à la ligne automatique ni de mise en forme (soulignement, changement de police, etc.).

**EIDE** : acronyme de “Enhanced Integrated Device Electronics”. Version améliorée de l'interface IDE pour les disques durs et les lecteurs de CD.

**EMI** : acronyme de “Electromagnetic Interference”. Interférences électriques causées par radiation électromagnétique.

En outre, un protecteur de surtension ne peut pas être utilisé pour protéger des connexions réseau. Par conséquent, déconnectez toujours le câble réseau du connecteur réseau pendant les orages.

**EPP** : acronyme de “Enhanced Parallel Port”. Connecteur parallèle permettant de transmettre des données de manière bidirectionnelle.

**ESD** : acronyme de “ElectroStatic Discharge”. Brève décharge d’électricité statique. Ce type de décharge peut endommager les circuits intégrés qui se trouvent dans les équipements informatiques et de communication.

## F

**F** : Fahrenheit. Échelle de mesure des températures où 32° correspond au point de congélation et 212° au point d’ébullition de l’eau.

**FB-DIMM** : acronyme de “Fully-Buffered DIMM”. Barrette de mémoire DIMM contenant des puces DRAM DDR2 et un module AMB (Advanced Memory Buffer) qui accélère la communication entre les puces SDRAM DDR2 et le système.

**FCC** : acronyme de “Federal Communications Commission”. Bureau américain responsable de l’application des réglementations relatives aux communications, qui évalue la quantité de radiations pouvant être émise par les ordinateurs et autres équipements électroniques.

**fichier readme (lisez-moi)** : fichier texte livré avec un logiciel ou du matériel. En règle générale, les fichiers readme (lisez-moi) fournissent des informations d’installation et décrivent les améliorations ou corrections apportées à un produit et n’ayant pas encore été intégrées à la documentation de ce dernier.

**formatage** : processus qui prépare un lecteur ou un disque pour le stockage des fichiers. Lorsqu’une disquette ou un disque dur est formaté(e), les informations qui s’y trouvent sont supprimées.

**fréquence de rafraîchissement** : fréquence, mesurée en Hz, à laquelle les lignes horizontales de l’écran sont rafraîchies (on parle parfois aussi de *fréquence verticale*). Plus la fréquence de rafraîchissement est élevée, moins le scintillement vidéo est perceptible à l’œil humain.

**FSB** : acronyme de “Front Side Bus”, bus frontal. Canal de données et interface physique entre le processeur et la mémoire RAM.

**FTP** : acronyme de “File Transfer Protocol”, protocole de transfert de fichiers. Protocole Internet standard utilisé pour échanger des fichiers entre des ordinateurs connectés à Internet.



## G

**G** : gravité. Mesure de poids et de force.

**GHz** : Gigahertz. Unité de mesure de fréquence égale à un milliard de Hz ou à mille MHz. Les vitesses des processeurs, bus et interfaces des ordinateurs sont en général mesurées en GHz.

**Go** : giga-octet. Unité de stockage de données égale à 1024 Mo (1 073 741 824 octets). Ce terme est souvent arrondi à 1 000 000 000 octets lorsqu'il fait référence à la capacité de stockage d'un disque dur.

**GUI** : acronyme de "Graphical User Interface", interface utilisateur graphique. Fonctionnalité logicielle permettant à l'utilisateur d'interagir avec le système au moyen de menus, de fenêtres et d'icônes. La plupart des programmes fonctionnant avec les systèmes d'exploitation Microsoft Windows sont des interfaces utilisateur graphiques.

## H

**HTTP** : acronyme de "Hypertext Transfer Protocol". Protocole d'échange de fichiers entre des ordinateurs connectés à Internet.

**Hyper-Threading** : technologie Intel qui améliore les performances globales de l'ordinateur en permettant à un processeur physique de fonctionner comme deux processeurs logiques capables d'exécuter certaines tâches en simultanément.

**Hz** : Hertz. Unité de mesure de fréquence égale à 1 cycle par seconde. Les ordinateurs et périphériques électroniques sont souvent mesurés en kilohertz (kHz), mégahertz (MHz), gigahertz (GHz) ou térahertz (THz).

## I

**IDE** : acronyme de "Integrated Device Electronics". Interface pour les périphériques de stockage de masse dans laquelle le contrôleur est intégré à l'unité de disque dur ou au lecteur de CD.

**IEEE 1394** : IEEE signifie "Institute of Electrical and Electronics Engineers, Inc". IEEE 1394 est un bus série à hautes performances utilisé pour connecter à l'ordinateur des périphériques compatibles IEEE 1394, tels que les appareils numériques et les lecteurs de DVD.

**intégré** : se dit généralement des composants physiquement situés sur la carte système de l'ordinateur. Synonyme de *incorporé*.

**IrDA** : acronyme de “Infrared Data Association”. Nom de l'organisme responsable de la création des normes internationales en matière de communications par infrarouge.

**IRQ** : acronyme de “Interrupt Request”, requête d'interruption. Chemin électronique associé à un périphérique spécifique et qui permet à ce périphérique de communiquer avec le processeur. Une IRQ doit être attribuée à chaque périphérique. Deux périphériques peuvent avoir la même IRQ, mais vous ne pouvez pas les utiliser simultanément.

**ISP** : acronyme de “Internet Service Provider”, fournisseur de services Internet. Société permettant d'accéder à son serveur hôte afin de vous connecter directement à Internet, d'envoyer et de recevoir des messages électroniques et d'accéder à des sites Web. Le fournisseur de services Internet vous fournit un logiciel, un nom d'utilisateur et des numéros de téléphone d'accès contre un paiement.

## K

**Kb** : kilo-bit. Unité de données égale à 1 024 bits et mesurant la capacité des circuits intégrés de mémoire.

**kHz** : kilohertz. Unité de mesure de fréquence égale à 1 000 Hz.

**Ko** : kilo-octet. Unité de données égale à 1 024 octets, mais souvent considérée comme étant égale à 1 000 octets.

## L

**LAN** : acronyme de “Local Area Network”, réseau informatique local. Un réseau local se limite en général à un même immeuble ou à quelques bâtiments rapprochés. Il peut être connecté à un autre réseau local sur n'importe quelle distance par des lignes téléphoniques et des ondes radioélectriques, pour constituer un réseau étendu (WAN, Wide Area Network).

**LCD** : acronyme de “Liquid Crystal Display”, technologie utilisée pour les écrans plats et ceux des ordinateurs portables.

**lecteur d'empreinte digitale** : capteur biométrique qui utilise votre empreinte digitale pour vous authentifier et permet de mieux protéger votre ordinateur.

**lecteur de CD-RW** : lecteur permettant de lire les CD et d'écrire sur des disques réinscriptibles (CD-RW) et des disques inscriptibles (CD-R). Vous pouvez graver plusieurs fois des CD-RW, tandis que les CD-R ne peuvent être gravés qu'une seule fois.

**lecteur de CD-RW/DVD** : lecteur (également appelé lecteur combo) permettant de lire les CD et les DVD, et d'écrire sur des disques réinscriptibles (CD-RW) et des disques inscriptibles (CD-R). Vous pouvez graver plusieurs fois des CD-RW, tandis que les CD-R ne peuvent être gravés qu'une seule fois.

**lecteur de DVD+RW** : lecteur permettant de lire les DVD et la plupart des supports de CD et d'écrire sur des disques DVD+RW (DVD réinscriptibles).

**lecteur optique** : lecteur permettant de lire et de graver des supports optiques (CD, DVD, DVD+RW). Les lecteurs de CD, DVD, CD-RW et les lecteurs combo CD-RW/DVD sont des exemples de lecteurs optiques.

**lecteur Zip** : lecteur de disquettes à grande capacité développé par Iomega Corporation et utilisant des disquettes amovibles de 3,5 pouces appelées disquettes Zip. Les disquettes Zip sont légèrement plus grandes que les disquettes normales, à peu près deux fois plus épaisses et peuvent contenir jusqu'à 100 Mo de données.

**lecture seule** : se dit de données et/ou de fichiers que vous pouvez afficher, mais pas modifier ou supprimer. Un fichier peut être en lecture seule si :

- Il se trouve sur une disquette, un CD ou un DVD physiquement protégé contre l'écriture.
- Il est situé sur un réseau, dans un répertoire sur lequel l'administrateur système n'a affecté des droits qu'à certains individus spécifiques.

**logement d'extension** : sur certains ordinateurs, connecteur de la carte système dans lequel vous insérez une carte d'extension pour la connecter au bus système.

**logiciel anti-virus** : programme spécialement conçu pour identifier, isoler et/ou supprimer des virus de l'ordinateur.

**LPT** : acronyme de "Line Print Terminal". Désignation d'une connexion parallèle à une imprimante ou à un autre périphérique parallèle.

## M

**Mb** : mégabit. Mesure de la capacité de la puce de mémoire, égale à 1 024 Kb.

**Mbps** : mégabits par seconde. 1 million de bits par seconde. Cette mesure est souvent utilisée pour les vitesses de transmission des réseaux et modems.

**média d'amorçage** : CD, DVD ou disquette permettant de démarrer l'ordinateur. Au cas où votre disque dur serait endommagé ou votre ordinateur infecté par un virus, assurez-vous d'avoir toujours à disposition un CD, un DVD ou une disquette d'amorçage. Le média *Drivers and Utilities* est un exemple de média d'amorçage.

**mémoire** : zone de stockage de données temporaire à l'intérieur de l'ordinateur. Dans la mesure où les données en mémoire ne sont pas permanentes, il est recommandé d'enregistrer fréquemment vos fichiers lorsque vous travaillez, ainsi qu'avant d'éteindre l'ordinateur. Un ordinateur peut contenir plusieurs formes de mémoire, telles que la mémoire RAM, la mémoire ROM et la mémoire vidéo. Le terme mémoire est souvent utilisé comme synonyme de mémoire RAM.

**mémoire cache** : mécanisme de stockage à grande vitesse spécifique. Il peut s'agir d'une section réservée de la mémoire principale ou un périphérique de stockage rapide indépendant. La mémoire cache permet d'améliorer l'efficacité de nombreuses opérations du processeur.

**mémoire cache L1** : mémoire cache principale intégrée au processeur.

**mémoire cache L2** : mémoire cache secondaire pouvant être externe au processeur ou intégrée à l'architecture de celui-ci.

**mémoire vidéo** : mémoire constituée de puces de mémoire dédiées à des fonctions vidéo. La mémoire vidéo est en général plus rapide que la mémoire système. La quantité de mémoire vidéo installée affecte principalement le nombre de couleurs pouvant être affiché par un programme.

**MHz** : mégahertz. Mesure de fréquence égale à 1 million de cycles par seconde. Les vitesses des processeurs, bus et interfaces des ordinateurs sont en général mesurées en MHz.

**mini-carte** : carte de petit format conçue pour les périphériques intégrés (NIC, etc.). Sur le plan fonctionnel, cette carte est l'équivalent d'une carte d'extension PCI standard

**mini-PCI** : norme pour les périphériques intégrés, particulièrement adaptée aux communications (modems et NIC). Une carte mini PCI est une carte externe de petit format dont la fonction est équivalente à celle d'une carte d'extension PCI standard.

**Mo** : méga-octet. Unité de mesure utilisée pour le stockage des données et égale à 1 048 576 octets. 1 Mo est égal à 1 024 Ko. Ce terme est souvent arrondi à 1 000 000 octets lorsqu'il fait référence à la capacité de stockage d'un disque dur.

**Mo/s** : méga-octets par seconde. 1 million d'octets par seconde. Cette mesure est souvent utilisée pour les taux de transfert de données.

**mode affichage étendu** : paramètre d'affichage permettant d'utiliser un deuxième moniteur comme extension de votre écran. Également appelé *mode double affichage*.

**mode double affichage** : paramètre d'affichage permettant d'utiliser un deuxième moniteur comme extension de votre écran. Également appelé *mode affichage étendu*.

**mode graphique** : mode vidéo qui peut être défini par le nombre de pixels horizontaux  $x$ , le nombre de pixels verticaux  $y$  et le nombre de couleurs  $z$ . Les modes graphiques peuvent afficher un nombre illimité de formes et de polices.

**mode vidéo** : mode décrivant la façon dont le texte et les graphiques sont affichés sur un moniteur. Les logiciels à affichage graphique, tels que les systèmes d'exploitation Windows, s'affichent dans des modes vidéo définis par le nombre de pixels horizontaux  $x$ , le nombre de pixels verticaux  $y$  et le nombre de couleurs  $z$ . Les logiciels à base de caractères, comme les éditeurs de texte, s'affichent dans des modes vidéo définis par le nombre de colonnes  $x$  et par le nombre de lignes  $y$ .

**modem** : appareil permettant à l'ordinateur de communiquer avec d'autres ordinateurs via une ligne téléphonique analogique. Il existe trois types de modems : externe, PC Card et interne. En général, un modem vous permet de vous connecter à Internet et d'échanger des messages électroniques.

**module de voyage** : dispositif de plastique conçu pour être inséré dans la baie modulaire de l'ordinateur portable afin de réduire son poids.

**MP** : mégapixel. Mesure de la définition de l'image utilisée pour les appareils photo numériques.

**ms** : milliseconde. Mesure de temps égale à un millième de seconde. Les temps d'accès des périphériques de stockage sont souvent mesurés en ms.

## N

**NIC** : voir *carte réseau*.

**ns** : nanoseconde. Mesure de temps égale à un milliardième de seconde.

**numéro de service** : étiquette de code à barres apposée sur l'ordinateur et permettant d'identifier ce dernier lorsque vous accédez au support de Dell à l'adresse [support.dell.com](http://support.dell.com) ou lorsque vous appelez le service clientèle ou le support technique de Dell.

**NVRAM** : acronyme de "Nonvolatile Random Access Memory", mémoire vive rémanente. Type de mémoire qui conserve les données lors de la mise hors tension de l'ordinateur ou en cas de coupure d'alimentation électrique. La mémoire NVRAM permet de conserver les informations de configuration, comme la date, l'heure et d'autres options de configuration du système que vous pouvez définir.

## O

**octet** : unité de données de base utilisée par l'ordinateur. Un octet équivaut généralement à 8 bits.

**onduleur** : source d'alimentation de sauvegarde utilisée lorsque l'alimentation est coupée ou descend à un niveau de tension inacceptable. Un onduleur permet à l'ordinateur de fonctionner pendant un temps limité en cas de panne d'électricité. Les systèmes d'onduleur permettent en général de supprimer les surtensions et peuvent également offrir des régulations de tension. Les systèmes d'onduleur de petite taille peuvent fournir une alimentation par batterie pendant quelques minutes afin de vous permettre d'arrêter l'ordinateur.

## P

**Panneau de configuration** : utilitaire Windows permettant de modifier les paramètres du système d'exploitation et du matériel, comme les paramètres d'affichage.

**papier peint** : motif ou image d'arrière-plan du bureau Windows. Vous pouvez changer de papier peint en utilisant le Panneau de configuration Windows. Vous pouvez également numériser votre photo préférée et en faire un papier peint.

**partition** : zone de stockage physique située sur un disque dur et affectée à une ou plusieurs zones de stockage logiques appelées unités logiques. Chaque partition peut contenir plusieurs unités logiques.

**PCI** : acronyme de "Peripheral Component Interconnect", interconnexion de composants périphériques. Bus local prenant en charge les chemins de données 32 et 64 bits et fournissant un chemin de données haute vitesse entre le processeur et les périphériques (vidéo, lecteur, réseau).

**PCI Express** : mise à niveau évolutive du bus PCI qui accroît la vitesse de transfert des données entre le processeur et les périphériques qui y sont connectés. La norme PCI Express permet de transférer des données à des vitesses allant de 250 Mo/s à 4 Go/s. Si le jeu de puces PCI Express et le périphérique ont des vitesses différentes, ils fonctionnent à la vitesse la plus basse.

**PCMCIA** : acronyme de "Personal Computer Memory Card International Association". Organisme chargé d'établir des normes pour les cartes PC.

**périphérique** : matériel, tel qu'une unité de disque, une imprimante ou un clavier, installé sur l'ordinateur ou connecté à celui-ci.

**pilote** : logiciel permettant au système d'exploitation de contrôler un périphérique, par exemple une imprimante. La plupart des périphériques ne fonctionnent pas correctement si le pilote approprié n'est pas installé sur l'ordinateur.

**pilote de périphérique** : voir *pilote*.

**PIO** : acronyme de "Programmed Input/Output", E/S programmée. Méthode de transfert des données entre deux périphériques utilisant le processeur comme une partie du chemin de données.

**pixel** : point sur un écran vidéo. Les pixels sont disposés en lignes et en colonnes afin de créer une image. Une résolution vidéo, par exemple 800 x 600, indique le nombre de pixels en largeur et en hauteur.

**Plug-and-Play** : possibilité pour l'ordinateur de configurer automatiquement des périphériques. La norme Plug-and-Play permet d'installer et de configurer automatiquement un périphérique et assure la compatibilité avec le matériel existant si le BIOS, le système d'exploitation et tous les périphériques sont compatibles Plug-and-Play.

**POST** : acronyme de "Power-On Self-Test", auto-test de démarrage. Programme de diagnostic, chargé automatiquement par le BIOS, qui effectue des tests de base sur la plupart des composants de l'ordinateur, comme la mémoire, les unités de disque dur, etc. Si aucun incident n'est détecté lors de l'auto-test, l'ordinateur continue son démarrage.

**processeur** : puce électronique qui interprète et exécute les instructions des programmes. Le processeur est parfois appelé unité centrale ou CPU.

**programme d'installation** : programme utilisé pour installer et configurer le matériel et le logiciel. Le programme **setup.exe** ou **install.exe** est généralement livré avec la plupart des logiciels Windows. Le *programme d'installation* et le *programme de configuration du système* sont deux éléments distincts.

**programme de configuration du système** : utilitaire assurant l'interface entre le matériel informatique et le système d'exploitation. Le programme de configuration du système vous permet de configurer les options sélectionnables par l'utilisateur dans le BIOS, comme la date et l'heure ou le mot de passe système. Ne modifiez pas ces paramètres à moins de connaître avec exactitude les effets de chacun sur l'ordinateur.

**protecteur de surtension** : dispositif empêchant les sautes de tension pouvant survenir au cours d'orages, par exemple, de pénétrer dans l'ordinateur par l'intermédiaire de la prise secteur. Un protecteur de surtension ne protège pas contre la foudre ni contre les baisses de tension qui se produisent lorsque la tension descend de plus de 20 pour cent en dessous du niveau normal de la tension de ligne de CA.

**protégé en écriture** : se dit des fichiers ou supports ne pouvant pas être modifiés. Utilisez la protection en écriture lorsque vous voulez empêcher la modification ou la destruction des données. Pour qu'une disquette de 3,5 pouces soit protégée contre l'écriture, faites glisser sa languette de protection en position ouverte.



**PS/2** : acronyme de “Personal System/2”. Type de connecteur permettant de relier un clavier, une souris ou un pavé numérique compatible PS/2.

**PXE** : acronyme de “Pre-boot eXecution Environment”. Norme WfM (Wired for Management) permettant à des ordinateurs en réseau sans système d’exploitation d’être configurés et démarrés à distance.

## R

**raccourci** : icône permettant d’accéder rapidement à des programmes, fichiers, dossiers et lecteurs fréquemment utilisés. En double-cliquant sur un raccourci placé sur votre bureau Windows, vous pouvez ouvrir le dossier ou le fichier correspondant sans avoir à le rechercher au préalable. Les raccourcis ne modifient pas l’emplacement des fichiers. Si vous supprimez un raccourci, le fichier d’origine n’est pas affecté. Vous pouvez également renommer un raccourci.

**raccourci clavier** : commande nécessitant d’appuyer simultanément sur plusieurs touches.

**RAID** : acronyme de “Redundant Array of Independent Disks”, matrice redondante de disques indépendants. Méthode permettant d’assurer la mise en redondance des données. Les types de RAID les plus fréquents sont les RAID 0, 1, 5, 10 et 50.

**RAM** : acronyme de “Random-Access Memory”, mémoire vive. Zone principale de stockage temporaire pour les instructions et les données des programmes. Toute information stockée dans la RAM est définitivement perdue lorsque vous éteignez l’ordinateur.

**résolution vidéo** : voir *définition*.

**RFI** : acronyme de “Radio Frequency Interference”, interférence générée à des fréquences radio caractéristiques, entre 10 kHz et 100 000 MHz. Les fréquences radio se trouvent à l’extrémité inférieure du spectre de fréquences électromagnétiques et peuvent présenter des interférences que les radiations de plus haute fréquence, telles que les infrarouges et la lumière.

**ROM** : acronyme de “Read-Only Memory”, mémoire morte. Mémoire qui stocke des données et programmes que l’ordinateur ne peut pas supprimer ou dans laquelle il ne peut pas écrire. À la différence de la mémoire RAM, la mémoire ROM conserve son contenu même après l’arrêt de l’ordinateur. Certains programmes indispensables au fonctionnement de l’ordinateur se trouvent dans la mémoire ROM.

**RPM** : acronyme de “Revolutions Per Minute”, tours par minute. La vitesse des disques durs est souvent mesurée en RPM.

**RTC** : acronyme de “Real Time Clock”, horloge temps réel. Horloge alimentée par pile, située sur la carte système et servant à conserver la date et l’heure après l’arrêt de l’ordinateur.

**RTCRST** : sur certains ordinateurs, cavalier de la carte système permettant de résoudre certains incidents.

## **S**

**S/PDIF** : Sony/Philips Digital Interface. Format de fichier de transfert audio permettant de transférer des données audio entre deux fichiers sans conversion préalable au format analogique, ce qui pourrait dégrader la qualité du fichier.

**SAS** : acronyme de “Serial Attached SCSI”. Version série plus rapide de l’interface SCSI (par opposition à l’architecture parallèle SCSI d’origine).

**SATA** : acronyme de “Serial ATA”. Version série plus rapide de l’interface ATA (IDE).

**ScanDisk** : utilitaire Microsoft qui recherche la présence d’erreurs dans les fichiers et les dossiers, ainsi que sur la surface du disque dur. ScanDisk s’exécute souvent lorsque vous redémarrez l’ordinateur après un blocage.

**SCSI** : acronyme de “Small Computer System Interface”. Interface ultra-rapide qui peut être utilisée pour connecter des périphériques à un ordinateur, tels que des disques durs, des lecteurs de CD, des imprimantes et des scanners. L’interface SCSI peut connecter de nombreux périphériques à l’aide d’un seul contrôleur. L’accès à chaque périphérique s’effectue au moyen d’un numéro d’identification individuel sur le bus du contrôleur SCSI.

**SDRAM** : acronyme de “Synchronous Dynamic Random-Access Memory”. Type de mémoire vive dynamique (DRAM) synchronisée avec la vitesse d’horloge optimale du processeur.

**séquence d’amorçage** : définit l’ordre des périphériques à partir desquels l’ordinateur tente de s’initialiser.

**SIM** : acronyme de “Subscriber Identity Module”, module d’identité d’abonné. Une carte SIM contient une puce cryptant les transmissions vocales et de données. Ce type de carte peut être utilisé dans les téléphones mobiles et dans les ordinateurs portables.

**station d’accueil** : station d’installation offrant des fonctions de réplication des ports, de gestion des câbles et de sécurité qui permettent d’adapter un ordinateur portable à un environnement de bureau.

**Strike Zone™** : zone renforcée située à la base de la plate-forme et dont le rôle est d’amortir les chocs de résonance ou liés à une chute de l’ordinateur (qu’il soit sous tension ou hors tension).

**striping** : technique de répartition des données sur plusieurs disques. Cette technique peut accélérer les opérations de récupération des données sur les disques. Les ordinateurs utilisant la répartition des données permettent généralement à l’utilisateur de sélectionner la taille des unités de données ou la taille des segments.

**SVGA** : acronyme de “Super-Video Graphics Array”, super matrice graphique vidéo. Norme utilisée pour les cartes et les contrôleurs vidéo. Les résolutions SVGA les plus fréquentes sont 800 x 600 et 1 024 x 768.

Le nombre de couleurs et la résolution affichés par un programme dépendent des capacités de l’écran, du contrôleur vidéo et de ses pilotes, ainsi que de la quantité de mémoire vidéo installée dans l’ordinateur.

**S-video TV-out** : connecteur utilisé pour relier un téléviseur ou un périphérique audio numérique à l’ordinateur.

**SXGA** : acronyme de “Super-eXtended Graphics Array”. Norme utilisée pour les cartes et les contrôleurs vidéo et prenant en charge les résolutions allant jusqu’à 1 280 x 1 024.

**SXGA+** : acronyme de “Super-eXtended Graphics Array plus”. Norme utilisée pour les cartes et les contrôleurs vidéo et prenant en charge les résolutions allant jusqu’à 1 400 x 1 050.

## T

**TAPI** : acronyme de “Telephony Application Programming Interface”. Permet aux programmes Microsoft Windows d'utiliser de nombreux périphériques de téléphonie (voix, données, télécopie et vidéo).

**TPM** : acronyme de “trusted platform module”, plate-forme de confiance. Dispositif de sécurité basé sur le matériel qui, lorsqu'il est combiné avec des logiciels de sécurité, aide à sécuriser les réseaux et ordinateurs en activant des fonctions telles que la protection des fichiers et des E-mails.

## U

**UMA** : acronyme de “Unified Memory Allocation”. Mémoire système allouée dynamiquement aux fonctions vidéo.

**unité de disque dur** : lecteur permettant de lire et d'écrire des données sur un disque dur. Les termes “unité de disque dur” et “disque dur” sont souvent utilisés indifféremment.

**USB** : acronyme de “Universal Serial Bus”. Interface matérielle pour les périphériques lents (clavier, souris, manette de jeu, scanner, haut-parleurs, imprimante, périphériques large bande (DSL et modems par câble), périphériques d'imagerie ou de stockage compatibles USB). Les périphériques sont branchés directement dans un support à 4 broches sur l'ordinateur, ou dans un concentrateur à plusieurs ports qui se raccorde à votre ordinateur. Ils peuvent être connectés et déconnectés lorsque l'ordinateur est sous tension, et peuvent être reliés en série.

**UTP** : acronyme de “Unshielded Twisted Pair”, paire torsadée non blindée. Type de câble utilisé dans la plupart des réseaux téléphoniques et dans certains réseaux informatiques. Les paires de câbles non blindés sont torsadées afin de les protéger des interférences électromagnétiques et sont utilisées à la place des câbles comportant une gaine métallique autour de chaque paire de fils.

**UXGA** : acronyme de “Ultra-eXtended Graphics Array”. Norme utilisée pour les cartes et les contrôleurs et prenant en charge les résolutions allant jusqu'à 1 600 x 1 200.

## V

**V** : volt. Unité de mesure de la puissance électrique ou de la force électromotrice. Un V apparaît sur une résistance de 1 ohm lorsqu'elle est traversée par un courant de 1 ampère.

**veille** : mode de gestion de l'alimentation qui arrête toutes les opérations inutiles de l'ordinateur pour économiser l'énergie.

**veille prolongée** : mode de gestion de l'alimentation électrique qui enregistre le contenu de la mémoire dans un espace réservé de l'unité de disque dur, puis arrête l'ordinateur. Au redémarrage de l'ordinateur, les informations de la mémoire enregistrées sur l'unité de disque dur sont restaurées automatiquement.

**virus** : programme malveillant conçu pour nuire aux utilisateurs ou détruire les données stockées sur l'ordinateur. Un virus se déplace d'un ordinateur à un autre via une disquette infectée, un logiciel téléchargé à partir d'Internet ou des pièces jointes à des messages électroniques. Lorsque vous démarrez un programme infecté, le virus intégré est exécuté.

Les virus d'initialisation, stockés dans les secteurs d'initialisation des disquettes, sont courants. Si la disquette reste dans le lecteur lorsque l'ordinateur est éteint, puis allumé, celui-ci est infecté lorsqu'il parcourt les secteurs d'amorçage de la disquette à la recherche du système d'exploitation. Si l'ordinateur est infecté, le virus d'initialisation peut se reproduire sur toutes les disquettes lues ou écrites sur cet ordinateur, jusqu'à son éradication.

**vitesse d'horloge** : vitesse (en MHz) indiquant la rapidité avec laquelle les composants de l'ordinateur connectés au bus système fonctionnent.

**vitesse de bus** : vitesse (en MHz) indiquant la rapidité avec laquelle un bus peut transférer des informations.

## W

**W** : watt. Unité de mesure du courant électrique. Un watt correspond à 1 ampère de courant dont le débit est de 1 volt.

**Wh** : watt-heure. Unité de mesure généralement utilisée pour indiquer la capacité approximative d'une batterie. Par exemple, une batterie de 66 Wh peut fournir 66 W de courant pendant 1 heure ou 33 W pendant 2 heures.

**WLAN** : acronyme de "Wireless Local Area Network", réseau local sans fil. Ordinateurs interconnectés communiquant entre eux au moyen d'ondes et utilisant des points d'accès ou des routeurs sans fil pour permettre un accès à Internet.

**WWAN** : acronyme de "Wireless Wide Area Network", réseau sans fil étendu. Réseau de données sans fil à haut débit utilisant une technologie cellulaire et couvrant une zone géographique bien plus importante qu'un WLAN.

**WXGA** : acronyme de "Wide-aspect eXtended Graphics Array". Norme utilisée pour les cartes et les contrôleurs vidéo et prenant en charge les résolutions allant jusqu'à 1 280 x 800.

## X

**XGA** : acronyme de "eXtended Graphics Array". Norme utilisée pour les cartes et les contrôleurs vidéo, et prenant en charge les résolutions allant jusqu'à 1 024 x 768.

## Z

**ZIF** : acronyme de "Zero Insertion Force". Type de connecteur ou de support permettant à une puce d'être installée ou retirée sans forcer sur la puce ou le support.

**zip** : format courant de compression des données. Les fichiers compressés au format Zip sont appelés fichiers Zip et portent en général l'extension **.zip**. Un type spécial de fichier zippé est un fichier auto-extractible, dont l'extension est **.exe**. Pour dézipper un fichier auto-extractible, double-cliquez dessus.

**zone de notification** : section de la barre des tâches Windows qui contient des icônes permettant d'accéder rapidement aux programmes et aux fonctions de l'ordinateur, notamment à l'horloge, au contrôle du volume et à l'état de l'imprimante. Également appelée *barre d'état système*.

# Index

## A

### Alimentation

- Bouton, 17
- Incidents, 78
- Mode, 42
- Mode Veille, 37, 40
- Mode Veille prolongée, 37, 39, 41
- Options, 38
- Options, paramètres avancés, 43

### Amorçage

- À partir d'un périphérique USB, 190

### Assistant Compatibilité des programmes, 72

### Assistant Configuration du réseau, 58

### Assistants

- Assistant Compatibilité des programmes, 72
- Assistant Configuration du réseau, 58
- Transfert de fichiers et de paramètres, 52

### Audio. Voir *Son*

## B

### Baie modulaire, lecteur Lecteur de carte, 16

### BIOS, 184

## C

### Cache de lecteurs

- Réinstallation, 147, 157
- Retrait, 146

### Capot

- Réinstallation, 176
- Retrait, 111

### Carte mère. Voir *Carte système*.

### Carte système, 114

### Cartes

- Logements, 123
- PCI, 124
- PCI, installation, 124
- PCI, retrait, 129
- Types pris en charge, 123

### Cartes PCI

- Installation, 124
- Retrait, 129

### CD, 29

- Lecture, 26

### Clavier

- Incidents, 70

### Codes sonores, 88

### Conflits

- Logiciels ou matériels, 108

### Conflits d'IRQ, 108

- Connexion Internet
  - Configuration, 59
  - Description, 59
  - Options, 59
- Consignes de sécurité, 11
- Contacter Dell, 199
- Contrat de licence utilisateur final, 11
- Coordonnées téléphoniques, 199
- Copie de CD
  - Astuces, 31
  - Informations générales, 29
  - Instructions, 29
- Copie de DVD
  - Astuces, 31
  - Informations générales, 29
  - Instructions, 29

## **D**

- Dell
  - Contacter, 199
  - Site de support, 13
  - Support technique, 196
- Dell Diagnostics, 92
- Dépannage
  - Conflits, 108
  - Conseils, 63
  - Dell Diagnostics, 92
  - Dépanneur matériel, 108
  - Restauration du système, 101
- Dépanneur matériel, 108

- Diagnostics
  - Codes sonores, 88
  - Dell, 92
- Disque dur
  - Incidents, 66
  - Installation, 138
  - Retrait, 137
  - Second, installation, 140
- Documentation
  - Contrat de licence utilisateur final, 11
  - En ligne, 13
  - Ergonomie, 11
  - Garantie, 11
  - Guide d'information sur le produit, 11
  - Recherche d'informations, 11
  - Réglementations, 11
  - Schéma d'installation, 11
  - Sécurité, 11
- Drivers and Utilities, support, 99
  - Dell Diagnostics, 92
- DVD, 29
  - Lecture, 26

## **E**

- E-mail
  - Incidents, 66
- Ergonomie, 11
- Étiquettes
  - Microsoft Windows, 12
  - Numéro de service, 12, 16



## F

Factory Image Restore, 104-105

## G

Guide d'information sur  
le produit, 11

## H

Haut-parleur  
Incidents, 82  
Volume, 82

## I

Imprimante  
Câble, 25  
Configuration, 24  
Connexion, 24  
Incidents, 79  
USB, 25

Incidents  
Alimentation, 78  
Aucune réponse d'un  
programme, 71  
Aucune réponse de  
l'ordinateur, 71  
Blocage d'un programme, 72  
Blocage de l'ordinateur, 71-72  
Clavier, 70  
Codes du voyant  
d'alimentation, 78  
Codes sonores, 88

## Incidents (*suite*)

Compatibilité des  
programmes, 72  
Conflits, 108  
Conseils de dépannage, 63  
Dell Diagnostics, 92  
Disque dur, 66  
Écran bleu, 72  
Écran illisible, 85  
Écran vide, 84  
E-mail, 66  
Généralités, 71  
Imprimante, 79  
Internet, 66  
Lecteur de carte, 74  
Lecteur de CD-RW, 65  
Lecteur de DVD, 65  
Lecteur optique, 65  
Lecteurs, 64  
Logiciels, 71-73  
Mémoire, 75  
Messages d'erreur, 69  
Modem, 66  
Moniteur illisible, 85  
Moniteur vide, 84  
Pile, 63  
Règle de support technique, 196  
Réseau, 77  
Restauration du système, 101  
Scanneur, 81  
Son et haut-parleurs, 82  
Souris, 76  
Volume, réglage, 82

Informations sur la garantie, 11

- Installation de pièces
  - Avant de commencer, 109
  - Matériel requis pour l'installation, 109
  - Mise hors tension de l'ordinateur, 110

- Internet
  - Incidents, 66

## **L**

- Lancement de Dell Diagnostics à partir du CD Drivers and Utilities, 93

- Lancement de Dell Diagnostics à partir du disque dur, 93

- Lecteur de carte
  - Incidents, 74
  - Installation, 148-149
  - Retrait, 148
  - Utilisation, 32

- Lecteur de CD-RW
  - Incidents, 65

- Lecteur de disquette
  - Installation, 144
  - Retrait, 142

- Lecteur de DVD
  - Incidents, 65

- Lecteur optique
  - Incidents, 65
  - Installation, 153, 155
  - Retrait, 151

- Lecteurs, 134
  - De disquette, retrait, 142
  - Disque dur, 136
  - Incidents, 64
  - Installation d'un disque dur, 138
  - Installation d'un lecteur de disquette, 144
  - Installation d'un lecteur optique, 153, 155
  - Retrait d'un disque dur, 137
  - Retrait d'un lecteur optique, 151
  - SATA, 136
  - Second disque dur, 140

- Lecture de CD et de DVD, 26

- Logiciels
  - Conflits, 108
  - Incidents, 71-73

## **M**

- Matériel
  - Codes sonores, 88
  - Conflits, 108
  - Dell Diagnostics, 92

- Mémoire
  - Incidents, 75
  - Installation, 121

- Messages
  - Erreur, 69
  - Codes sonores, 88
  - Dépannage, 69

- Mode Veille, 37, 40

Mode Veille  
    prolongée, 37, 39, 41

Modem  
    Incidents, 66

Moniteur  
    Connexion d'un moniteur  
        DVI, 34-35  
    Connexion d'un moniteur  
        VGA, 34-35  
    Connexion d'un téléviseur, 34-35  
    Double Connexion, 34-35  
    Illisible, 85  
    Mode bureau étendu, 36  
    Mode clonage, 36  
    Paramètres d'affichage, 36  
    Pas d'affichage, 84

Mot de passe  
    Cavalier, 192  
    Effacement, 192

## **N**

Numéro de service, 12, 16

Numéros de téléphone, 199

## **O**

Ordinateur  
    Blocages, 71-72  
    Codes sonores, 88  
    Composants internes, 113  
    Pas de réponse, 71  
    Vue interne, 113

## **P**

Panneau d'E/S  
    Réinstallation, 164

Paramètres  
    Programme de configuration  
        du système, 184

Paramètres CMOS  
    Effacement, 193

PC Restore, 104

Pile  
    Incidents, 63  
    Réinstallation, 158

Pilotes, 96  
    Description, 96  
    Identification, 97  
    Réinstallation, 98

Programme de configuration  
    du système  
    Accès, 184  
    Description, 184  
    Écrans, 185  
    Options, 186

Propriétés de gestion  
    d'alimentation, 38

Propriétés des modes de gestion  
    de l'alimentation, 42

## **R**

Recherche d'informations, 11

Réglementations,  
    informations, 11

- Réinstallation
  - Windows Vista, 101
- Réseau
  - Assistant Configuration du réseau, 58
  - Configuration, 57
  - Incidents, 77
- Restauration du système, 101
- Retrait d'une barrette de mémoire, 123

## S

- S.M.A.R.T, 92
- SATA, 136
- Scanneur
  - Incidents, 81
- Schéma d'installation, 11
- Séquence d'amorçage, 189
  - Modification, 190-191
  - Paramètres, 189
- Serial ATA. Voir *SATA*.
- Site Web de support technique, 13
- Son
  - Incidents, 82
  - Volume, 82
- Souris
  - Incidents, 76

- Spécifications
  - Alimentation, 183
  - Audio, 180
  - Boutons et voyants, 182
  - Bus d'extension, 180
  - Caractéristiques physiques, 183
  - Connecteurs, 181
  - Environnement, 183
  - Informations sur l'ordinateur, 179
  - Lecteurs, 181
  - Mémoire, 179
  - Processeur, 179
  - Techniques, 179
  - Vidéo, 180

- Support
  - Contacteur Dell, 199
  - Règles, 196

- Support technique
  - Règles, 196

- Système d'exploitation
  - Réinstallation de Windows Vista, 101
  - Support, 106

## T

- Téléviseur
  - Connexion, 34-35
- Transfert d'informations vers un nouvel ordinateur, 52
- Transfert de fichiers et de paramètres, 52

## U

### USB

Utilisation pour l'amorçage, 190

### Utilisation de la fonction

Restauration des pilotes  
de périphériques, 98

## V

Vérification du disque, 66

### Volume

Réglage, 82

### Voyant d'alimentation

États, 78

## W

### Windows

Assistant Configuration  
du réseau, 58

Transfert de fichiers et  
de paramètres, 52

### Windows Vista

Assistant Compatibilité  
des programmes, 72

Factory Image Restore, 104

Réinstallation, 101

Restauration des pilotes  
de périphériques, 98

Restauration du système, 101

Scanneur, 81

### Windows XP

Mode Veille, 37

Mode Veille prolongée, 37

PC Restore, 104

Restauration des pilotes  
de périphériques, 98

