

Panasonic

GSM*

Manuel d'utilisation Téléphone cellulaire numérique

Série G500 ^{FR} Kit principal

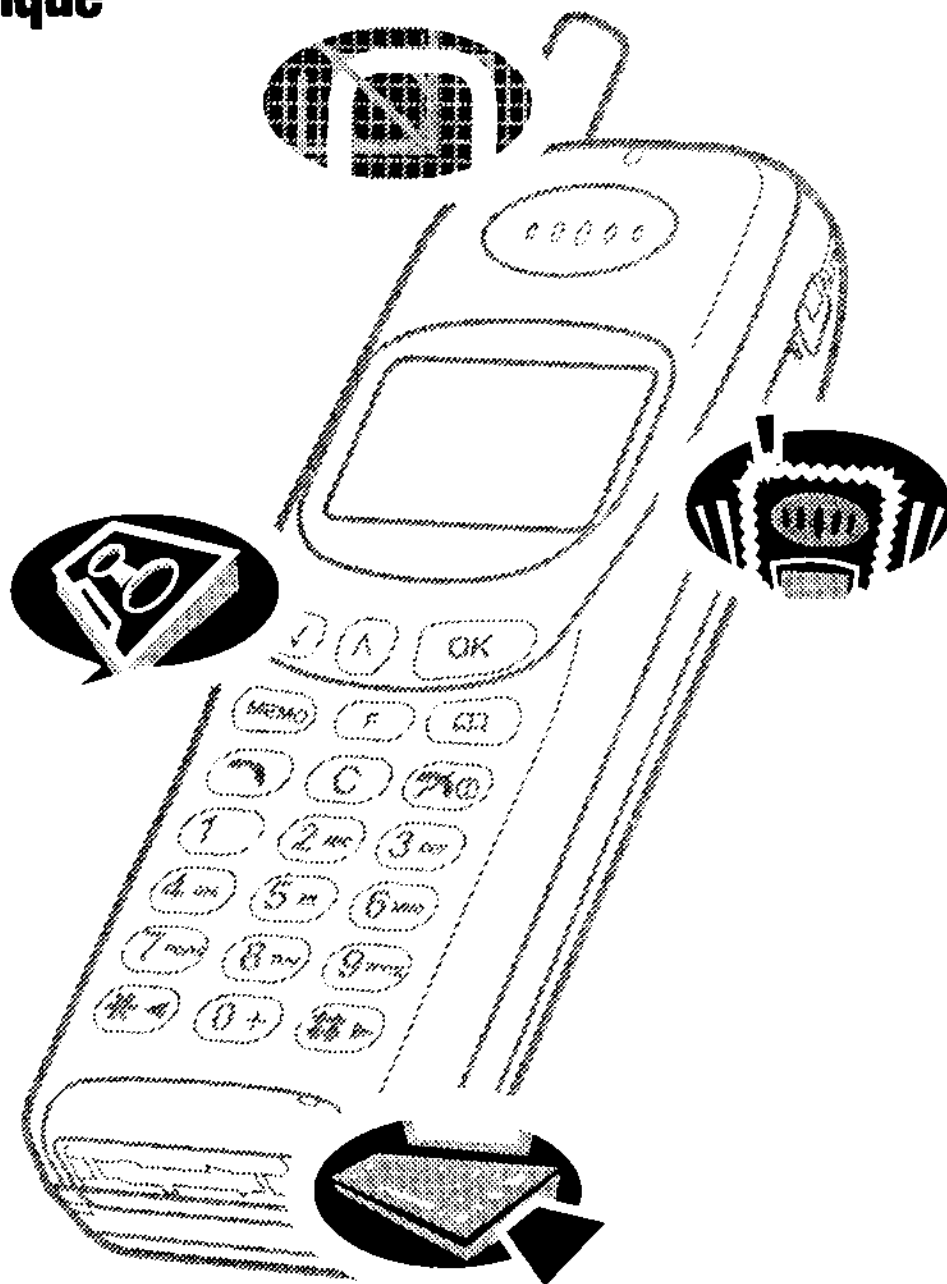

Veuillez lire attentivement ces instructions avant d'utiliser cet équipement.

Contents

Introduction	Précautions	1
	Symboles utilisés dans ce manuel	1
	Installation et retrait de la carte SIM	2
	Installation et retrait de la batterie	2

Votre téléphone	3
------------------------	-----------	---

Fonctionnement de base

Mise en marche/arrêt	5
Appeler un correspondant	5
Mettre fin à un appel	6
Recevoir un appel	6

Autres fonctions

Réglage du volume	7
Avertissement par vibrations	7
Rappel automatique	8
Composition d'un numéro avec pause	8
Transmission des tonalités DTMF pendant une communication	8
Appel mis en attente/Appel en attente ☑	9
Mémo vocal	10

Saisie en mode Alpha	11
-----------------------------	-----------	----

Mémoire	Bloc-notes	12
	Mémorisation des derniers numéros composés	12
	Appels sans réponse ☒	12
	Répertoire/mémoire des numéros prioritaires	13

Utilisation des fonctions

Durée des appels	16
Restriction d'appel ☒	17
Transfert d'appel ☒	18
Appel en attente ☒	19
Messages ☒	19
Réseaux.	22
Configuration personnalisée	24
Sécurité	25

Informations batterie

Recharge de la batterie	27
-----------------------------------	----

Entretien du téléphone 28

Informations supplémentaires

Dépistage des pannes	29
Glossaire	30
Caractéristiques techniques	32

Notes 33

Introduction

Merci d'avoir acheté le téléphone cellulaire numérique PANASONIC SÉRIE G500. Ce téléphone est conçu pour fonctionner sur le GLOBAL SYSTEM MOBILE (GSM).

Ce manuel d'utilisation décrit en détail l'utilisation et les caractéristiques des éléments du kit principal.

Précautions



Ce téléphone est conçu pour fonctionner avec une alimentation provenant du chargeur incorporé ou du chargeur double (EB-CR500) à travers l'adaptateur secteur (EB-CA400). Toute autre utilisation pourrait s'avérer dangereuse et annulerait l'agrément donné.



Eteignez votre téléphone cellulaire lorsque vous voyagez en avion. L'utilisation de téléphones cellulaires à bord d'un avion peut être dangereuse pour le fonctionnement de ce dernier, perturber le réseau cellulaire et elle est illégale. Toute personne ne respectant pas cette consigne peut se voir refuser ou suspendre l'accès au service téléphonique et/ou être poursuivie en justice.



Il est déconseillé d'utiliser le téléphone dans les stations-service. Veillez à respecter les réglementations limitant l'utilisation des équipements radio dans les dépôts de carburant, les usines chimiques ou sur les sites d'opérations de minage.



Il est IMPERATIF de toujours garder le contrôle de son véhicule. N'utilisez jamais un téléphone portable ou un microphone lorsque vous conduisez. Trouvez d'abord un endroit où il est possible de s'arrêter. Ne parlez pas dans un microphone mains libres si cela risque de vous déconcentrer lorsque vous êtes au volant. Vous ne DEVEZ PAS vous arrêter sur l'accotement stabilisé d'une autoroute pour répondre à un appel ou passer un appel, sauf en cas d'urgence. Informez-vous des restrictions applicables à l'utilisation de téléphones cellulaires dans les pays que vous traversez et respectez-les en permanence.



L'utilisation du téléphone à proximité immédiate de dispositifs électroniques médicaux, tels que les simulateurs cardiaques et les appareils de correction auditive, peut présenter un danger. Evitez tout contact entre l'antenne et le visage (en particulier les yeux) pendant les communications. Faites particulièrement attention en cas d'utilisation du téléphone dans une foule.

Symboles utilisés dans ce manuel



Indique une suite de touches sur lesquelles vous devez appuyer:



Indique qu'une fonction est dépendante du réseau ou n'est disponible que sur abonnement. Renseignez-vous auprès de votre prestataire de services pour tout complément d'information.



Indique qu'il faut avoir un Module d'Identité d'Abonné (SIM) pour bénéficier de ce service. Renseignez-vous auprès de votre prestataire de services pour tout complément d'information.

Installation et retrait de la carte SIM

La carte SIM se trouve dans un boîtier situé au dos du téléphone, sous la batterie. Evitez de toucher les contacts dorés de la carte SIM.

Installation de la carte SIM

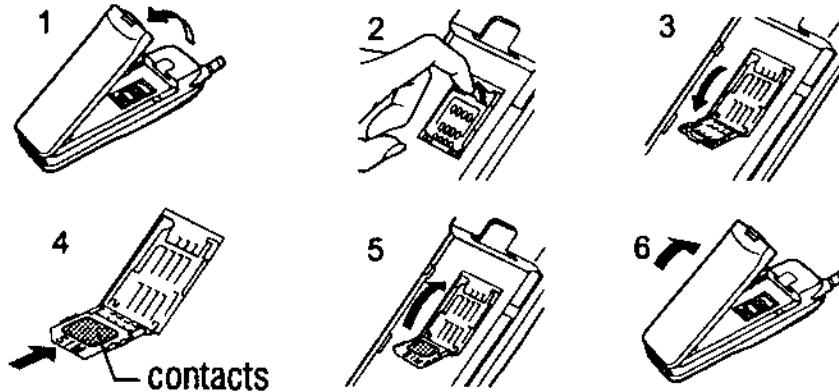

Retrait de la carte SIM

Suivre la démarche inverse pour retirer la carte SIM.

Installation et retrait de la batterie

Installer une batterie entièrement rechargée. Si la batterie n'est pas entièrement rechargée, il faut la recharger comme indiqué dans "Recharge de la batterie" — page 27.

La capacité de la batterie sera plus importante si vous utilisez le téléphone jusqu'à l'apparition du signal de batterie faible puis si vous la rechargez.

Eteindre le téléphone et le retourner.

Mise en place de la batterie.

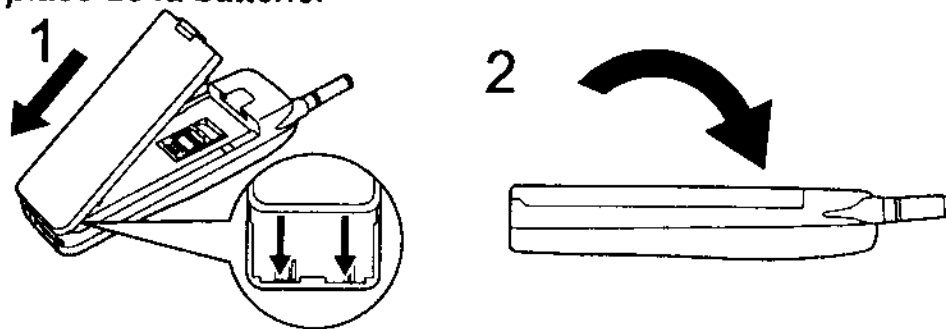

Retrait de la batterie

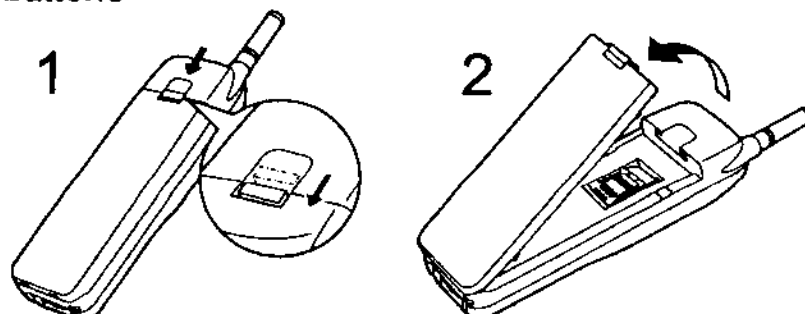

Votre téléphone.

Antenne pliable – Tenez la partie centrale de l'antenne lorsque vous la repliez

indicateur d'appel entrant/de recharge

écouteur

affichage

interrupteur du vibreur

microphone

Connecteur externe

Clavier	
	Augmentent ou réduisent le volume, on défile les options ou le menu des fonctions.
	Saisit des données, sélectionne une option ou confirme une action.
	Enregistre ou lit les messages vocaux.
	Permet d'accéder au menu des fonctions et passe de majuscules en minuscules et vice-versa.
	Rappel mémoire, accès aux messages courts, affiche le reste d'un numéro de téléphone ou d'un nom d'identification lorsque vous maintenez cette touche enfoncée.
	Lance l'appel.
	Efface le dernier chiffre saisi, efface tous les chiffres si vous maintenez la touche appuyée ou retourne à l'affichage précédent.
	Met fin à un appel, met le téléphone en marche ou l'arrête si vous maintenez cette touche appuyée.

La touche permet d'entrer le code d'accès international "+", des caractères de substitution ou des pauses, le cas échéant, si vous maintenez la touche appuyée.

Affichage

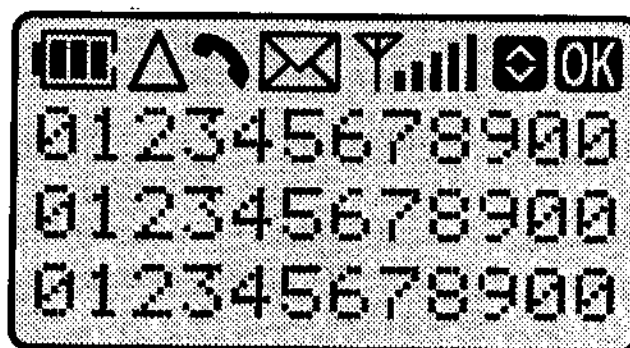

	Indique la tension de la batterie ☐ batterie pleine, ☐ batterie faible
	Indique que vous êtes enregistré sur un autre réseau non local (portée étendue).
	Indique qu'un appel est en cours ou clignote si un appel est en attente.
	Indique la réception d'un message court et clignote lorsqu'un message n'a pas encore été lu.
	Indique la réception d'une balise GSM.
	Indique l'intensité du signal reçu ☐ signal fort ☐ signal faible.
	Indique qu'il est possible d'appuyer sur les touches (V) et (A).
	Indique qu'il est possible d'appuyer sur la touche OK.

L'affichage s'efface automatiquement au bout de trois secondes à la suite de certaines opérations ou lorsqu'on appuie sur n'importe quelle touche, mis à part .

Au cours de certaines opérations, un message entre parenthèses apparaît au niveau de la ligne inférieure de l'affichage. Ces messages indiquent quelle touche vous pouvez activer pour utiliser le téléphone de manière plus efficace.

Fonctionnement de base

Mise en marche/arrêt

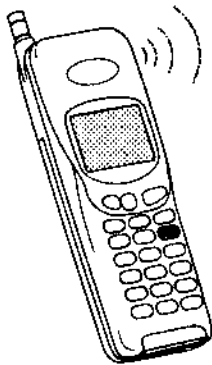

et la maintenir appuyée pour mettre en marche.

Une tonalité est émise.

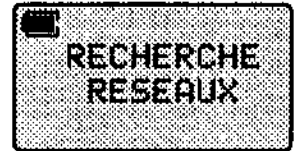

Enregistrement réussi auprès d'un réseau

et la maintenir appuyée pour arrêter le téléphone.

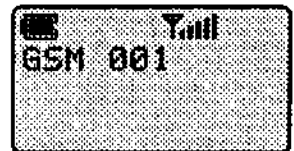

Appeler un correspondant

Pour une réception optimale, déployez entièrement l'antenne.

Assurez-vous que l'indicateur d'intensité de signal (▬▬▬) est affiché.

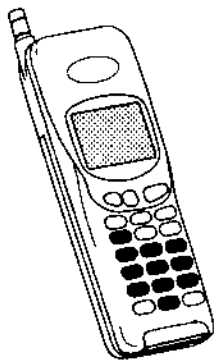

1 l'indicatif de zone et le numéro de téléphone (jusqu'à 32 chiffres plus "+")

2

L'appel a abouti



Appels urgent

Pour passer un appel urgent assurez-vous que le symbole de l'antenne (Y) est affiché. La présence du symbole de l'antenne ne garantit pas qu'il est possible de passer un appel urgent.

1 **1** **2**

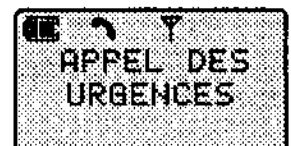

Appels internationaux

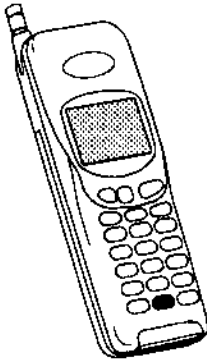

Le Code d'Accès International Automatique "+" permet d'effectuer directement un appel international, sans même connaître le code d'accès international. La tarification ne sera pas affectée si l'on compose des numéros nationaux à l'aide du Code d'Accès International Automatique.

- 1 et la maintenir appuyée jusqu'à ce que "+" apparaisse.
- 2 le code du pays, l'indicatif de zone et le numéro de téléphone.
- 3



NOTE : de nombreux pays utilisent un "0" initial dans leur indicatif de zone. Dans la plupart des cas, il ne faut pas composer ce "0" lors d'un appel international. Si vous ne pouvez pas accéder au réseau international, contactez votre prestataire de services.

Mettre fin à un appel



Recevoir un appel

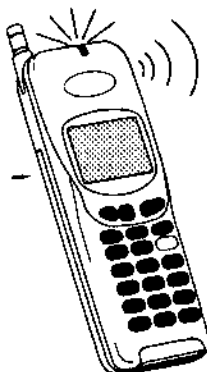

Pour recevoir un appel, le téléphone doit être allumé et l'indicateur d'intensité de signal doit être affiché (■■■■).

sur n'importe quelle touche sauf .

ou

pour refuser l'appel.

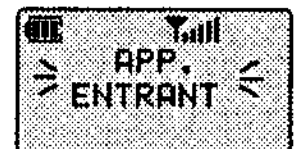

Identification de la ligne de l'appelant

Cette fonction permet d'identifier les appels entrants et de les accepter ou de les refuser. Les 20 derniers chiffres du numéro de téléphone de l'appelant seront affichés.

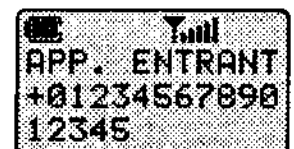

Appels sans réponse

Le nombre d'appels sans réponse qui ont été reçus s'affichera.

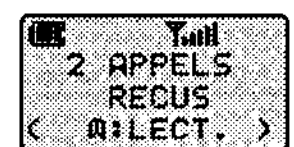

Autres fonctions

Réglage du volume

Volume sonore des touches

Cinq niveaux de volume sonore des touches sont disponibles.

En mode d'attente :

  pour réduire et  pour augmenter le volume.

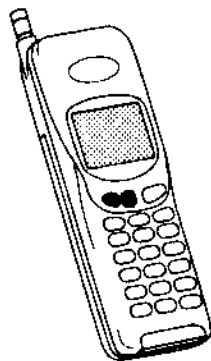

Pour désactiver le volume des touches, le régler à un niveau inférieur au niveau 1.



Ecouteur

Cinq niveaux de volume de l'écouteur sont disponibles.

Pendant un appel :

  pour réduire et  pour augmenter le volume.



Volume de la sonnerie

Le volume et le type de sonnerie peuvent être réglés selon les préférences ; voir "Réglage du volume de la sonnerie", page 24.

Avertissement par vibrations

Quand le vibreur est activé, le téléphone vibre lors de la réception d'un appel. Activer l'avertissement par vibrations désactive la sonnerie.

On active et désactive le vibreur par l'interrupteur situé sur le côté du téléphone.

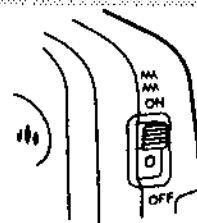

Rappel automatique

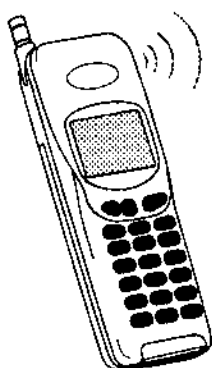

Lorsque "Rappel automatique" est activé et qu'un appel n'aboutit pas, le téléphone compose automatiquement le numéro après 5 secondes; se référer à la page 24. Une tonalité est émise avant chaque rappel.

n'importe quelle touche pour annuler.

Liste rouge

10 rappels maximum sont effectués avant que le numéro de téléphone ne soit entré dans la liste rouge. Pour effacer un numéro de la liste rouge, composer ce numéro manuellement.

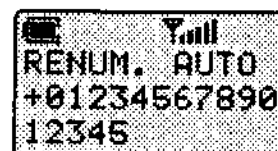

Composition d'un numéro avec pause

Utiliser les pauses permet d'envoyer des tonalités DTMF de manière semi-automatique.

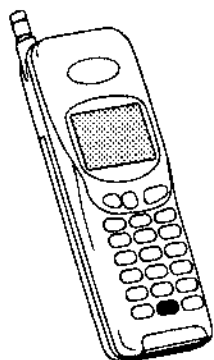

- 1 numéro de téléphone.
- 2 et la maintenir appuyée pour afficher "P".
- 3 des touches numériques après la pause.

Répéter la manipulation pour les numéros contenant plusieurs pauses.

- 4 Lorsque l'appel aboutit.
- 5 ou attendre pendant 3 secondes pour chaque pause.

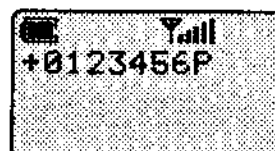

Transmission des tonalités DTMF pendant une communication

Les tonalités DTMF permettent d'accéder aux services de messagerie vocale, de téléappel et d'opérations bancaires informatisées.

Manuellement

Composer les numéros désirés.

A partir de la mémoire

Rappeler un numéro à partir de la mémoire ; se référer à "Mémoire", page 10.

- 1 pour envoyer les premiers chiffres avant la pause.
- 2 ou attendre pendant 3 secondes pour chaque pause.

Appel mis en attente/Appel en attente

Vous pouvez recevoir un appel ou composer un autre numéro pendant une communication. Pour recevoir un autre appel, "Appel en attente" doit être activé; se référer à la page 19.

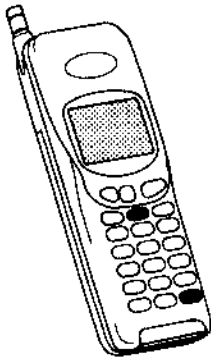



Mettre un appel en attente/répondre à un appel

   pour mettre un appel en attente.

   pour répondre un appel mis en attente.

Composer un numéro de téléphone pendant une communication

1  le numéro de téléphone ou le rappeler de la mémoire.

2  

Recevoir un appel pendant une communication

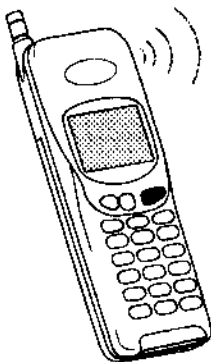

Accepter un appel pendant une communication



  lorsque "ACCEPTER ?" est affiché

Lorsque vous acceptez l'appel entrant, l'appel en cours est mis en attente.



Rejeter un appel pendant une communication

  or  pour afficher "REJETER ?"

Mettre fin à l'appel en cours et accepter l'appel entrant

1   après la tonalité d'attente de l'appel.

2  sur n'importe quelle touche sauf .

Fonctionnement pendant deux communications

Passer d'un appel à l'autre

  ou  pour afficher "CHANGER ?" puis sur .

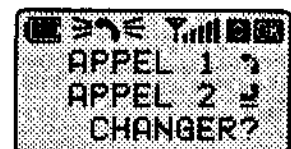

Mettre fin à un appel

  ou  pour afficher "FIN 1 ?" ou "FIN 2 ?" puis sur .

Mettre fin aux deux appels

Recevoir un troisième appel

Vous devez mettre fin à l'appel mis en attente pour recevoir un troisième appel.

Mémo vocal

Cette fonction permet d'enregistrer environ 20 secondes d'une communication puis de repasser le message enregistré en mode d'attente.

Lors de l'insertion d'une carte SIM différente, les messages enregistrés sont effacés.

ATTENTION : la sécurité d'un message enregistré relève de votre responsabilité. Vous **DEVEZ** demander le consentement de votre correspondant avant d'enregistrer la communication.

Enregistrer un message vocal

Pendant une communication

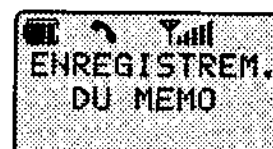
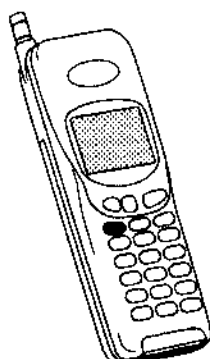

Une tonalité sera émise pour informer votre correspondant que l'enregistrement a commencé. Une seconde tonalité sera émise 5 secondes avant la fin de l'enregistrement pour informer votre correspondant. Une autre tonalité, vous avertissant, ainsi que votre correspondant, marquera la fin de l'enregistrement.

 pendant l'enregistrement pour recommencer.

Lire un message vocal

En mode d'attente :



Vous pouvez saisir un numéro de téléphone pendant la lecture d'un mémo vocal. Appuyer sur  arrête la lecture du mémo vocal.



  pour arrêter la lecture.

Effacer un mémo vocal

Pendant l'attente    

Saisie en mode Alpha

Cette fonction permet d'entrer des caractères alphanumériques dans le répertoire, la mémoire des numéros prioritaires et le service des messages courts.

Touche	Caractère/Opération
1	- . , 1 ; : ' " + = / ? ! () < >
2	A B C Ä Å à Æ Ç 2
3	D E F è É 3
4	G H I i 4
5	J K L 5
6	M N O Ñ Ö ò Ø 6
7	P Q R S 7
8	T U V Ü ù 8
9	W X Y Z 9
0	Espace # * 0 Γ Δ Θ Λ Ξ Π Σ Φ Ψ Ω £ \$ ¥ & % @ § □
#>	Déplace le curseur vers la droite.
*<	Déplace le curseur vers la gauche.
F	Passes de caractères en majuscules à caractères en minuscules.
C	Efface le caractère situé au-dessus du curseur, efface le caractère qui se trouve à gauche en fin de ligne ou efface l'entrée entière lorsqu'on maintient la touche enfoncée.

Chaque fois que vous appuyez sur une touche, elle affiche le caractère suivant. Lorsque vous appuyez sur une touche différente ou qu'aucune touche n'est activée pendant quelques instants, le curseur se place sur la position suivante.

Lorsque le curseur est déplacé sur un caractère et que l'on appuie sur une autre touche, un nouveau caractère est inséré.

Mémoire

Bloc-notes

Pendant une communication, vous pouvez saisir des numéros de téléphone que vous souhaitez composer une fois la communication achevée.

Pendant une communication :

1 le numéro de téléphone (jusqu'à 32 chiffres plus "+").

Une fois la communication achevée .

Mémorisation des derniers numéros composés

Selon la carte SIM, les 5 à 10 derniers numéros de téléphone composés seront mémorisés automatiquement. Lorsque cette mémoire est pleine, le dernier numéro de téléphone composé se superpose au numéro mémorisé le plus ancien.

1

2 ou pour afficher le numéro de téléphone requis.

3

Appels sans réponse

Pour recevoir un appel, le téléphone doit être allumé et l'indicateur d'intensité de signal doit être affiché (■■■■).

Si un appel entrant reste sans réponse, le téléphone mémorise automatiquement le numéro de téléphone de l'appelant. Lorsque cette mémoire est pleine, le dernier numéro de téléphone de l'appelant remplace le numéro mémorisé le plus ancien.

Si "APPEL REÇU" est affiché, appuyer sur fait apparaître le numéro de téléphone du dernier appelant.

1 ou pour afficher "APPEL REÇU".

2 pour sélectionner un numéro de téléphone.

Le numéro de téléphone du dernier appelant s'affiche

3 ou pour afficher le numéro de téléphone requis.

4

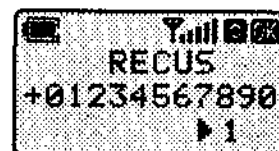
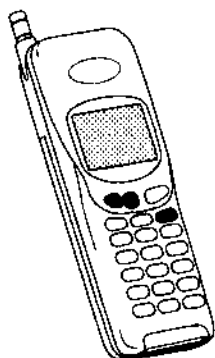

Répertoire/mémoire des numéros prioritaires

Les numéros de téléphone sont mémorisés sur votre carte SIM. Le nombre d'emplacements, la longueur du nom d'identification et le nombre de numéros de téléphone qui peuvent être mémorisés dépendent du type de carte SIM.

Il existe deux types de mémoire.

REPERTOIRE : il mémorise les numéros de téléphone fréquemment appelés et leur affecte un nom d'identification afin de pouvoir les rappeler rapidement. Cette fonction est uniquement disponible lorsque "n° prioritaire" est désactivé ; se référer à la page 17.

Mémoire des numéros prioritaires :  les appels peuvent uniquement être réalisés à partir de cette mémoire si la fonction de sécurité "N° prioritaires" est activée ; voir page 17. Lorsque la fonction N° prioritaires est activée, les appels ne peuvent pas être réalisés manuellement ou à partir du répertoire. Les numéros de téléphone de la mémoire des numéros prioritaires ne peuvent pas être modifiés avant d'être composés mais il est possible d'utiliser des caractères de substitution.

Caractères de substitution



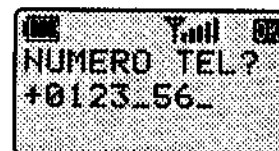

Des caractères de substitution ou des espaces peuvent être mémorisés dans un numéro de téléphone et remplis lorsque le numéro est rappelé à partir de la mémoire. Un appel peut ainsi être restreint à une zone spécifique. Les espaces peuvent se trouver n'importe où dans un numéro de téléphone mémorisé.

  et la maintenir appuyée jusqu'à ce que " _ " apparaisse.

Lorsqu'un numéro de téléphone est rappelé, appuyer sur une touche numérique remplit un espace.









Mettre en mémoire

- 1  le numéro de téléphone
- 2  
- 3  le nom d'identification ; se référer à "Saisie en mode Alpha", page 11.

- 4   pour entrer le nom d'identification.

Le numéro de téléphone saisi à l'étape 1 s'affiche.

- 5  un numéro de téléphone ou éditer le numéro affiché.
- 6   pour entrer le numéro de téléphone,
- 7   ou  pour sélectionner "REPERTOIRE" ou "N° PRIORITAIRES".

- 8  numéro de l'emplacement dans la mémoire.

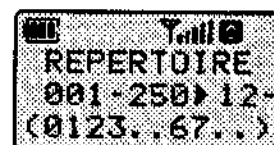

Les emplacements de mémoire libres s'afficheront. Les emplacements occupés seront indiqués par "."

- 9  PIN2 pour la mémoire des numéros prioritaires.

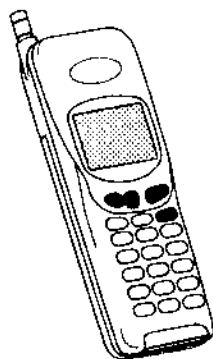

Mémorisation automatique

Le numéro de téléphone peut être mémorisé automatiquement dans le premier emplacement libre. Cette fonction est disponible à tout moment lorsque le message apparaît. Un numéro de téléphone peut ainsi être mémorisé dans le premier emplacement libre d'un bloc de numéros.



Superposition

Si un emplacement de mémoire est occupé, un message demande si vous souhaitez superposer les informations actuelles à des informations plus anciennes ou les mémoriser dans un emplacement différent.

- 1 ou pour afficher "REEMPLACER ?" ou "NOUVEL EMPLACEMENT ?".
- 2 pour sélectionner.



Rappeler

Numéro de l'emplacement

- 1
- 2 ou pour afficher "REPERTOIRE" ou "N° PRIORITAIRES".
- 3 numéro de l'emplacement dans la mémoire.
- 4

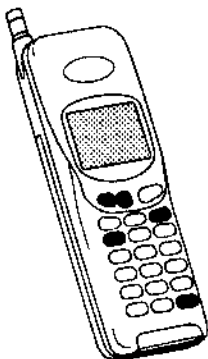

Composition rapide des numéros de téléphone

Cette fonction n'est disponible que pour les numéros mémorisés dans le répertoire.

- 1 numéro de l'emplacement dans la mémoire ; les zéros initiaux peuvent être omis.
- 2
- 3

Nom d'identification

- 1
- 2 ou pour afficher "REPERTOIRE" ou "N° PRIORITAIRES".
- 3
- 4 la première lettre du nom d'identification.
- 5 ou pour effectuer une recherche au niveau des noms d'identification.
- 6

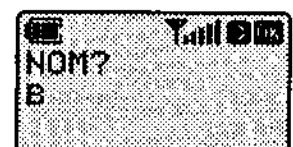

Débordement du numéro de téléphone et du nom d'identification

Appuyez sur **OK** et la maintenir appuyée pour accéder au reste du numéro de téléphone et du nom d'identification.

Modifier et effacer

Rappeler une entrée selon l'une des procédures décrites ci-dessus.

- 1 Appuyez sur **OK**
- 2 Appuyez sur **V** ou **A** pour afficher "MODIFIER ?" ou "EFFACER ?".
- 3 Appuyez sur **OK** pour sélectionner une fonction.

Si "EFFACER ?" est sélectionné, l'emplacement est effacé et vous retournerez en mode d'attente.

- 4 Appuyez sur **V** le nouveau nom d'identification.
- 5 Appuyez sur **OK**
- 6 Appuyez sur **V** le nouveau numéro de téléphone.
- 7 Appuyez sur **OK**

- 8 Appuyez sur **V** ou **A** pour afficher "REPLACER ?" ou "NOUVEL EMPLACEMENT ?".

- 9 Appuyez sur **OK** pour sélectionner une fonction.

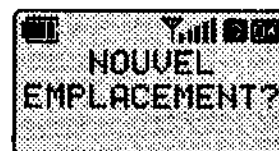
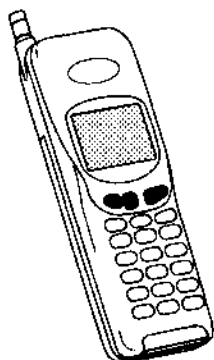
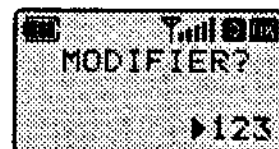

Si vous sélectionnez "NOUVEL EMPLACEMENT ?" vous devrez mémoriser le numéro de téléphone selon la procédure normale.

Si vous modifiez ou effacez un numéro prioritaire, vous devrez entrer votre PIN 2.

Utilisation des fonctions

Pour afficher le menu des fonctions, appuyez sur **F**.

Pour sélectionner une fonction, appuyez sur le numéro correspondant à la fonction.

Pour quitter le menu des fonctions, appuyez sur **C** et la maintenir appuyée.

Si une option du menu n'est pas disponible, le numéro de la fonction est indiqué par "X" et ne peut pas être sélectionné. Ceci signifie peut-être que le téléphone est hors zone, qu'il est utilisé dans un mode ne permettant pas cette fonction (portatif/monté en voiture) ou que la carte SIM utilisée ne supporte pas cette fonction.

Le signe "→" parfois placé devant l'option indique le réglage actuel.

Durée des appels

1 Durée des appels



1 Durée du dernier appel

2 Durée totale des appels

3 Coût unitaire

4 Limite d'appels

Si vous recevez des informations sur le coût des appels de la part de votre prestataire de services, les unités restantes, pendant une communication, et le coût de l'appel, une fois la communication achevée, seront affichés. L'heure de l'appel est indiquée sous la forme :

heures (0-99), minutes (0-59), secondes (0-59) — HH:MM:SS.

Lorsque vous changez de carte SIM, toute information sur la durée des appels est perdue.

NOTE : les informations sur le coût des appels peuvent ne pas refléter avec précision les tarifs du prestataire de services.

Communication en cours/dernière communication **F 1 1**

Durée du dernier appel en mode d'attente et de l'appel en cours pendant la communication.

Pour consulter les informations sur le coût des appels, appuyez sur **V** ou **A**.

Tous les appels **F 1 2**

Durée accumulée de tous les appels. Les appels entrants sont indiqués par le signe "→" et les appels sortants par "←".

Pour consulter les informations sur le coût des appels, appuyez sur **V** or **A**.
Pour remettre la durée à zéro, appuyez sur **OK**, et sélectionnez le minuteur à remettre à zéro en appuyant sur **V** ou **A** puis sur **OK**. Pour remettre les minuteurs à zéro, entrez le code de verrouillage ou le code PIN 2 pour remettre le coût de l'appel à zéro et appuyez sur **OK**.

Coût unitaire **F** **1** **3^{co}**

Appuyez sur **OK** pour modifier ce réglage. Entrez le PIN 2 et appuyez sur **OK**. Entrez un nouveau coût unitaire et utilisez **F** pour entrer une virgule décimale. Appuyez sur **OK** pour fixer le prix. Sélectionnez la monnaie requise à l'aide des touches **V** ou **A**. Appuyez sur **OK** pour définir le nouveau coût unitaire.

Limitation de la durée des appels **F** **1** **4^{co}**

La limitation de la durée des appels sert à limiter la durée d'utilisation du téléphone à un certain nombre d'unités.

Pendant les communications, le nombre d'unités restantes est affiché. Lorsque ce chiffre atteint le niveau spécifié, un avertissement sonore est émis et quand le nombre d'unités est épuisé, l'appel courant est arrêté.

Pour afficher la limite courante d'appels et les niveaux d'avertissement, appuyez sur **V** ou **A**. Appuyez sur **OK** pour modifier les réglages courants. Entrez le PIN 2 et appuyez sur **OK**. Entrez le nombre d'unités allouées à la nouvelle limite d'appel. Pour désactiver la fonction limite d'appel, réglez le nombre d'unités sur zéro.

Appuyez sur **OK** pour fixer la limite d'appel. Entrez le nombre d'unités allouées avant le déclenchement de l'avertissement de limite d'appel et appuyez sur **OK**.

Restriction d'appel

2 Restriction d'appel



- 1** Tous les appels sortants
- 2** Appels sortants internationaux
- 3** Appels sortants internationaux/locaux
- 4** Tous les appels entrants
- 5** Appels entrants en portée étendue
- 6** Etat
- 7** Nouveau code

Cette fonction sert à limiter le nombre d'appels entrants et/ou sortants. N'importe quelle combinaison de restrictions d'appel peut être définie.

La restriction d'appel est contrôlée par un code de sécurité fourni par votre prestataire de services.

Le téléphone doit recevoir le signal du réseau si vous voulez remettre à jour ou vérifier l'état de la restriction d'appel.

- 1. ← TOUS LES APPELS** : interdit tous les appels sortants.
- 2. ← INTERNATIONAL** : interdit les appels internationaux sortants.
- 3. ← INT - LOCAL** : interdit tous les appels internationaux sortants sauf ceux destinés à votre réseau local.
- 4. → TOUS LES APPELS** : interdit tous les appels entrants.
- 5. → PORTEE ETENDUE** : interdit tous les appels entrants lorsque la fonction portée étendue (roaming) est utilisée.

Définir la restriction d'appel **F** **2^{ARC}** type de restriction d'appel

Sélectionnez "DEFINIR ?" ou "EFFACER ?" en appuyant sur **V** ou **A** puis sur **OK**. Entrez le code. Appuyez sur  pour adapter la restriction d'appel code au réseau.

Etat de la restriction d'appel **F** **2^{ARC}** **6^{MNO}**

Appuyez sur  pour vérifier l'état de la restriction d'appel ; la remise à jour peut être longue.

Pour consulter d'autres niveaux d'état de restriction d'appel, appuyez sur **V** ou **A**.

Changer le code **F** **2^{ARC}** **7^{ONS}**

Entrez le code courant. Entrez un nouveau code (quatre chiffres).

Entrez le nouveau code une nouvelle fois.

Appuyez sur  pour adapter le nouveau code au réseau.

Transfert d'appel

3^{TR} Transfert



- 1** Tous les appels
- 2** Si occupé
- 3^{TR}** Si non réponse
- 4** Si échec
- 5** Etat

Cette fonction sert à transférer les appels entrants vers un autre téléphone, même si celui-ci n'est pas connecté au réseau GSM.

Le téléphone doit recevoir le signal du réseau si vous voulez adapter ou vérifier l'état du transfert d'appel.

- 1. TOUS LES APPELS** : tous les appels sont transférés.
- 2. SI OCCUPE** : les appels sont transférés si la ligne est occupée.
- 3. PAS DE REPONSE** : les appels sont transférés s'il n'y a pas de réponse.
- 4. SI ECHEC** : les appels sont transférés si votre ligne est hors service ou hors tension.

Valider le transfert **F** **3^{TR}** type de transfert d'appel.

Sélectionnez "DEFINIR ?" ou "EFFACER ?" en appuyant sur **V** ou **A** puis sur **OK**.

Entrez le numéro de téléphone vers lequel les appels seront transférés ; ce numéro peut être rappelé à partir d'une mémoire. Appuyez sur **OK** pour entrer le numéro de téléphone.

Si vous sélectionnez "NON REPONSE", appuyez sur **V** ou **A** pour sélectionner un délai (5 à 30 secondes divisé par blocs de 5 secondes), puis appuyez sur **OK**.

Appuyez sur  pour adapter le transfert d'appel au réseau.

Etat du transfert d'appels **F** **3 DEF** **5 INF**

Appuyez sur  pour vérifier l'état du transfert d'appel ; la remise à jour peut être longue.

Pour consulter les divers niveaux d'état de transfert d'appel, appuyez sur **V** ou **A**.

Appel en attente

4 Appels en attente



- 1** Appels en attente
- 2** Etat

Cette fonction permet de recevoir un second appel pendant la communication en cours.

Le téléphone doit recevoir le signal du réseau si vous voulez adapter ou vérifier l'état de la fonction d'appel en attente.

Valider la fonction d'appel en attente **F** **4 OK** **1**

Sélectionnez "DEFINIR ?" ou "EFFACER ?" en appuyant sur **V** ou **A** puis sur **OK**.

Appuyez sur  pour adapter l'état de la fonction d'appel en attente au réseau.

Etat de la fonction appel en attente **F** **4 OK** **2 DEF**

Appuyez sur  pour vérifier l'état de la fonction d'appel en attente ; la remise à jour peut être longue.

Pour consulter d'autres niveaux d'état de la fonction d'appel en attente, appuyez sur **V** ou **A**.

Messages

5 Messages



- 1** Lecture
- 2** Effacer
- 3** Effacer automatiquement
- 4** Envoi/modification
- 5** Centre des messages
- 6** Diffusion cellulaire

Vous pouvez recevoir, afficher, modifier ou envoyer des messages courts (160 caractères maximum).

Les nouveaux messages seront automatiquement mémorisés dans la mémoire de votre carte SIM. Si la mémoire est pleine, le nouveau message sera rejeté. Pour recevoir de nouveaux messages, vous devrez effacer des anciens messages ; cette opération peut être effectuée automatiquement.

Lorsqu'un message est reçu, l'indicateur de message (✉) clignote et "NOUVEAU MESSAGE" s'affiche. Pour lire un nouveau message lorsque "NOUVEAU MESSAGE" est affiché, appuyez sur **OK**. Vous pouvez lire le reste du message en appuyant sur **V** et **A**.

Lire un message **F** **5** **1**

Activez **V** ou **A** pour afficher les autres messages. Les messages qui n'ont pas été lus seront indiqués par un "*", situé après le numéro du message.

Pour sélectionner un message, entrez le numéro du message. Vous pouvez lire le reste du message en appuyant sur **V** ou **A**.

Répondre à un appel

Activez **V** ou **A** pour afficher le mot "APPELANT" ou un numéro de téléphone entre guillemets (" "). Appuyez sur **☎** pour appeler le numéro de téléphone affiché.

Mémoriser le numéro de téléphone de l'appelant

Activez **V** ou **A** pour afficher le mot "APPELANT" puis appuyez sur **OK**.

Entrez un nom d'identification, si nécessaire, puis appuyez sur **OK**. Le numéro de téléphone de l'"APPELANT" s'affiche alors et les sections qui peuvent être modifiées sont indiquées.

Appuyez sur **OK** pour entrer le numéro de téléphone. Sélectionnez "REPERTOIRE" ou "N° PRIORITAIRES" en appuyant sur **V** ou **A**.

Entrez le numéro de l'emplacement et le PIN 2 si "N° PRIORITAIRES" a été sélectionné.

Répondre à un message

Activez **V** ou **A** pour afficher "REPONSE ?" puis appuyez sur **OK**.

Entrez votre réponse et appuyez sur **OK**. Appuyez sur **☎** pour envoyer votre réponse.

Effacer un message **F** **5** **2**

Entrez le numéro du message que vous souhaitez effacer puis appuyez sur **OK**.

Effacer les messages automatiquement **F** **5** **3**

Cette fonction efface automatiquement un message ancien lorsqu'un nouveau message est reçu.

ARRÊT : arrête la fonction permettant d'effacer automatiquement.

LECTURE : un nouveau message remplace le plus ancien message.

TOUS : un nouveau message remplace le message lu le plus ancien puis le message NON LU le plus ancien.

Sélectionnez l'option requise en appuyant sur **V** ou **A** puis sur **OK**.

Envoyer ou modifier un message **F** **5** **4**

Avant d'envoyer un message, vous devez entrer le numéro du centre des messages ; se référer à "Centre des messages" ci-dessous.

Créer un nouveau message

Activez **V** ou **A** pour afficher "CREER NOUVEAU MESSAGE ?" puis appuyez sur **OK**.

Entrez un message puis appuyez sur **OK**. Vous pouvez alors suivre la procédure indiquée ci-dessous dans "Envoyer un message".

Modifier un message mémorisé.

Activez **V** ou **A** pour afficher "MODIFIER MESSAGE MEMORISE ?" puis appuyez sur **OK**.

Entrez le numéro du message que vous souhaitez modifier. Modifiez le message, si nécessaire, puis appuyez sur **OK**. Vous pouvez alors suivre la procédure indiquée dans "Envoyer un message", ci-dessous.

Envoyer un message courant

Pour envoyer un message qui est déjà mémorisé dans la zone des messages, sélectionnez "MODIFIER MESSAGE MEMORISE ?" puis appuyez sur **OK**.

Entrez le numéro du message que vous souhaitez envoyer puis appuyez sur **OK**. Vous pouvez alors suivre la procédure indiquée dans "Envoyer un message", ci-dessous.

Envoyer un message

Entrez le numéro de téléphone auquel le message est destiné ou rappelez un numéro à partir de la mémoire, puis appuyez sur **OK**.

Si vous souhaitez mémoriser le message, appuyez sur **V** ou **A** puis sur **OK**.

Si vous ne voulez pas mémoriser le message, appuyez sur **OK** pour envoyer le message.

Si vous souhaitez mémoriser le message, entrez un numéro d'emplacement, puis appuyez sur **OK** pour envoyer le message.

Centre des messages **F** **5** **5**

Le centre des messages est l'endroit où les messages sont envoyés avant d'être transférés vers leur destination finale.

Le numéro de téléphone du centre des messages peut être préprogrammé sur votre carte SIM ou fourni par votre prestataire de service.

Entrez le numéro de téléphone du centre des messages puis appuyez sur **OK**.

Diffusion cellulaire **F** **5** **6**

Le service de diffusion cellulaire vous donne en mode d'attente des renseignements sur l'endroit où vous vous trouvez ; par exemple, des informations sur la circulation routière ou le temps.

Sélectionnez "MARCHE ?" ou "ARRET ?" en appuyant sur **V** ou **A** puis sur **OK**.

Si vous arrêtez la diffusion cellulaire, vous retournerez en mode d'attente.

Appuyez sur **OK** pour afficher la liste de diffusion cellulaire. Pour faire défiler la liste, appuyez sur **V** ou **A**.

Entrez le code de diffusion cellulaire (trois chiffres). Pour effacer le code de diffusion cellulaire de la liste, appuyez sur **C** jusqu'à ce que "***" apparaisse.

Appuyez sur **OK** pour valider la liste de diffusion cellulaire courante.

Réseaux

6 Réseau

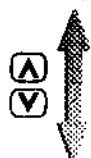

- 1** Sélection manuelle
- 2** Liste des réseaux préférés
- 3** Votre n° de téléphone

Lorsque vous êtes à l'étranger, il se peut que vous utilisiez un réseau auquel vous n'êtes pas directement abonné : cette fonction est désignée sous le terme de service portée étendue (ROAMING). L'accès au service portée étendue entre les systèmes peut être interdit par la loi dans votre pays.

Si votre réseau national n'est pas disponible et votre carte SIM a une liste de réseaux préférés, le téléphone effectuera une recherche au niveau de la liste des réseaux préférés.

Sélection manuelle des réseaux **F** **6** **1**

Cette fonction permet de sélectionner un réseau disponible à l'endroit où vous vous trouvez. Cette fonction s'appelle service manuel portée étendue.

Une recherche des réseaux disponibles commence et une liste s'affiche une fois la recherche terminée. Pour sélectionner un réseau, appuyez sur **V** ou **A** puis sur **OK**. Une fois l'enregistrement effectué, le nom du réseau s'affiche.

Liste des réseaux préférés **F** **6** **2**

La liste des réseaux préférés peut être modifiée. Ceci s'appelle service automatique de portée étendue.

Pour afficher la liste des réseaux préférés, appuyez sur **V** ou **A**. Le numéro situé à gauche du réseau indique l'ordre de priorité. Pour changer la liste des réseaux appuyez sur **+**.

Sélection par le code du réseau

Entrez le code du pays (3 chiffres) et le code du réseau (2 chiffres); voir «Liste des réseaux», page 36. Appuyez sur **#>** ou ***>** pour placer ce réseau dans la liste prioritaire. Pour changer l'ordre de priorité des réseaux, appuyez sur **▼** ou **▲**. Lorsque la liste des réseaux prioritaires est complète, appuyez sur **OK**.

Sélection par pays

Appuyez sur **▼** or **▲** pour afficher l'initiale du pays. Appuyez sur **#>** pour déplacer le curseur sur les réseaux disponibles dans le pays en question. Sélectionnez un réseau en appuyant sur **▼** ou **▲** puis sur **#>**. Pour modifier l'ordre de priorité, appuyez sur **▼** ou **▲**. Lorsque la liste des réseaux prioritaires est complète, appuyez sur **OK**.

Effacer un réseau

Maintenez **▼** ou **▲** appuyées jusqu'à ce que "EFFACER ?" s'affiche. Appuyez sur **OK** pour effacer le réseau indiqué. Les autres réseaux remonteront d'une ligne dans la liste des réseaux préférés.

Mon numéro de téléphone **F** **6**^{vms} **3**^{ms}

Il se peut que vous ayez un numéro de téléphone différent pour les lignes téléphonique, de fax et de données.

Appuyez sur **▼** ou **▲** pour afficher les divers numéros de téléphone. Pour changer un numéro de téléphone, appuyez sur **OK**. Sélectionnez "MODIFIER ?" ou "EFFACER ?" en appuyant sur **▼** ou **▲** puis sur **OK**. Entrez le nom d'identification puis appuyez sur **OK**. Entrez le numéro de téléphone puis appuyez sur **OK**. Sélectionnez "SUPERPOSER ?" ou mémorisez dans un "NOUVEL EMBLACEMENT ?" en appuyant sur **▼** ou **▲**, puis sur **OK**. Si vous souhaitez mémoriser le numéro de téléphone dans un nouvel emplacement, entrez le numéro du nouvel emplacement.

Configuration personnalisée

7 Configuration



- 1 Langue
- 2 Volume de la Sonnerie
- 3 Type de sonnerie
- 4 Type de tonalités DTMF
- 5 Composition automatique
- 6 Réponse automatique
- 7 Arrêt de la fonction de durée des appels

Langue F 7 1

Tous les messages affichés peuvent apparaître dans l'une des 13 langues suivantes : danois, hollandais, allemand, anglais, finnois, grec, français, italien, norvégien, portugais, espagnol, suédois et turc.

Sélectionnez la langue de votre choix en appuyant sur **V** ou **A** puis sur **OK**.

Il est également possible de sélectionner la liste des langues préférées. Pour passer à la position suivante dans la liste des langues préférées, appuyez sur **#>** ou ***<**, puis activez **V** ou **A** pour changer la langue sélectionnée. Appuyez sur **OK** pour valider la liste courante des langues préférées.

Réglage du volume de la sonnerie F 7 2

Ajustez le volume de la sonnerie en appuyant sur **V** ou **A**, puis sur **OK**. Une sonnerie est émise alors que le volume est modifié.

Pour désactiver la sonnerie, diminuez-en le volume en dessous du niveau 1.

Sélection du type de sonnerie F 7 3

Sélectionnez un type de sonnerie en appuyant sur **V** ou **A** puis sur **OK**. Chaque type de sonnerie est émis lorsqu'il est sélectionné.

Sélection des types de tonalités DTMF F 7 4

Vous pouvez sélectionner des types de tonalités DTMF longues ou courtes ou les supprimer.

Sélectionner les types de tonalités DTMF en appuyant sur **V** ou **A** puis sur **OK**.

Composition automatique d'un numéro de téléphone F 7 5

Cette fonction permet de composer automatiquement le même numéro de téléphone si un appel n'a pas abouti.

Sélectionnez "MARCHE ?" ou "ARRET" en appuyant sur **V** ou **A** puis sur **OK**.

Réponse automatique **F** **7** **6**

Lorsque vous recevez un appel, vous pouvez y répondre sans devoir activer de touche si le téléphone est monté dans la voiture.

Sélectionnez "MARCHE ?" ou "ARRET ?" en appuyant sur **V** ou **A**, puis sur **OK**.

Minuteur d'arrêt automatique **F** **7** **7**

Cette fonction retarde la mise hors tension du téléphone lorsque le moteur de la voiture est arrêté. Si un appel est en cours une fois le minuteur automatique arrêté, la communication est maintenue.

Sélectionnez la durée d'arrêt automatique en appuyant sur **V** ou **A** puis **OK**.

Sécurité

03 Sécurité



- 1** Niveau de verrouillage
- 2** Nouveau code de verrouillage
- 3** Code PIN (activer/désactiver)
- 4** Nouveau PIN
- 5** Nouveau PIN2
- 6** N° prioritaires

Il existe trois types de codes qui assurent une sécurité optimale pour votre téléphone :

CODE DE VERROUILLAGE : il commande la sécurité du téléphone. RÉGLÉ EN USINE À "0000".

PIN : il commande la sécurité de la carte SIM.

PIN 2 : il commande la sécurité de la mémoire des numéros prioritaires et le coût des appels.

Il est recommandé de mémoriser vos codes de sécurité. Si vous les oubliez, contactez votre revendeur pour le code de verrouillage ou votre prestataire de services pour les codes PIN et PIN 2.

Niveau de verrouillage **F** **0*** **1**

VERROUILLAGE TOTAL : interdit tous les appels sortants.

VERROUILLAGE PARTIEL : interdit tous les appels sortants sauf ceux composés à partir de la mémoire.

DEVERROUILLAGE : annule la fonction de sécurité du téléphone.

Il est toujours possible de passer des appels urgents et de répondre aux appels entrants.

Pour activer, entrez le code de verrouillage. Sélectionnez un niveau de verrouillage en appuyant sur **V** ou **A** puis sur **OK**.

Lorsque le téléphone est verrouillé, le niveau de verrouillage sélectionné s'affiche en mode d'attente. *Pour restaurer un fonctionnement normal, composer simplement le code de verrouillage.* Lorsque le téléphone est arrêté puis remis en marche, le niveau de verrouillage précédent est restauré.

Nouveau code de verrouillage

Entrez le code de verrouillage courant. Entrez un nouveau code de verrouillage (4 chiffres). Entrez le nouveau code une nouvelle fois.



PIN activé/désactivé

Entrez le PIN. Appuyez sur  pour activer ou désactiver le code PIN.



Lorsque le code PIN est activé, vous devrez entrer le code PIN puis appuyer sur  chaque fois que le téléphone est mis en marche.

Nouveau code PIN

Activez le code PIN pour le changer.

Entrez le code PIN courant et appuyez sur . Entrez un nouveau code PIN (de 4 à 8 chiffres) et appuyez sur . Entrez le nouveau code PIN une nouvelle fois et appuyez sur .

Nouveau code PIN 2

Entrez le code PIN 2 courant et appuyez sur . Entrez un nouveau code PIN 2 (4 à 8 chiffres) et appuyez sur . Entrez le nouveau code PIN 2 une nouvelle fois et appuyez sur .

Activation/désactivation des n° prioritaires

Il est possible de limiter la composition de numéros aux numéros prioritaires uniquement. Les appels ne peuvent pas être composés manuellement ou à partir du répertoire. Envoyer des messages brefs est également interdit, toutefois, il est possible de passer un appel urgent, de recevoir et de lire des messages courts.

Sélectionnez "ACTIVEZ ?" ou "DESACTIVEZ ?" en appuyant sur  ou  puis sur .

Entrez votre code PIN 2 pour activer ou désactiver N° prioritaires.

Informations batterie

Batterie faible pendant l'utilisation

Lorsque l'alimentation de la batterie devient faible, une tonalité de batterie est émise et le message "BATTERIE FAIBLE" clignote. L'alimentation sera automatiquement coupée peu après l'émission de l'avertissement sonore. Rechargez la batterie ou remplacez-la par une batterie complètement chargée.

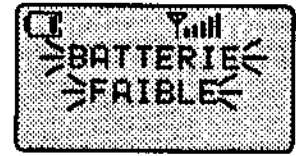

Batterie faible pendant une communication

Mettez immédiatement fin à votre appel et rechargez la batterie ou remplacez-la par une batterie complètement chargée.

Batterie faible en mode d'attente

ATTENTION: Tous les appels entrants seront rejetés et les tentatives d'appel échoueront.

Recharge de la batterie

La batterie peut être rechargée en branchant le téléphone sur une prise secteur grâce à l'adaptateur de secteur.

La capacité de la batterie est plus importante si vous utilisez le téléphone jusqu'à l'apparition du signal de batterie faible puis si vous la rechargez entièrement.

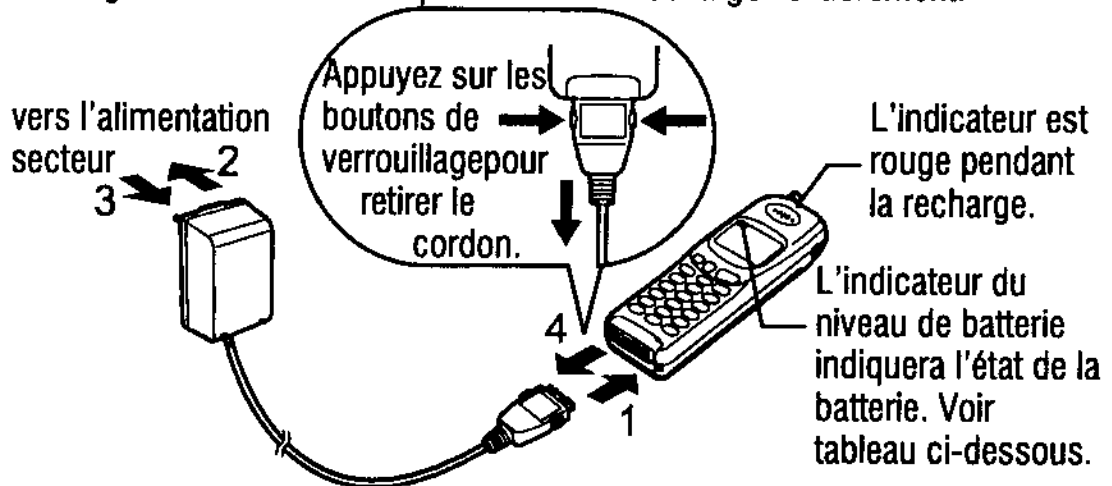

NOTE : NE PAS FORCER sur le connecteur pour ne pas endommager le téléphone et/ou l'adaptateur de secteur.

Fonctionnement de l'indicateur de niveau de la batterie

	Recharge en cours	Recharge terminée
Téléphone allumé		
Téléphone éteint		COUPE

Retirez l'adaptateur secteur de la prise secteur lorsque la recharge est terminée.

Entretien du téléphone

- Evitez de tenir le téléphone près de l'oreille lorsque vous appuyez sur les touches car une forte tonalité peut être émise.
- Des températures extrêmes peuvent avoir un effet temporaire sur le fonctionnement de votre téléphone. Ceci est normal et n'est pas un signe de défectuosité.
- Ne tentez pas de démonter cet appareil. Il ne contient aucune pièce susceptible d'être réparée par l'utilisateur.
- Ne soumettez pas votre téléphone à des vibrations excessives, ne le cognez pas et ne le faites pas tomber.
- N'exposez pas cet appareil à la pluie et évitez tout contact avec les produits liquides. Eteignez immédiatement votre téléphone et contactez votre revendeur s'il entre en contact avec de l'eau.
- N'utilisez que des accessoires agréés afin de maintenir un niveau de performance optimal et de ne pas endommager votre appareil.
- Nettoyez le téléphone à l'aide d'un chiffon doux humidifié avec un détergent non agressif et de l'eau. Des détergents à base de pétrole pourraient endommager le téléphone.
- Ne laissez pas l'équipement directement exposé au soleil, dans un endroit humide, poussiéreux ou chaud.
- Evitez que des objets métalliques entrent accidentellement en contact avec les bornes.
- Chargez toujours les batteries dans un endroit bien aéré et à l'abri des rayons directs du soleil, entre + 5 °C et + 35 °C. Il n'est pas possible de recharger la batterie en dehors de cette plage de températures.
- Evitez de recharger la batterie pendant une durée supérieure au temps de recharge recommandé.
- N'incinerez pas et ne jetez pas les batteries comme des déchets ordinaires. Les batteries doivent être jetées conformément aux réglementations locales et il est possible de les recycler.
- Lorsque vous jetez des emballages ou du matériel usagé, informez-vous auprès des autorités locales sur les possibilités de recyclage.

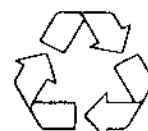

Informations supplémentaires

Dépistage des pannes

Si les problèmes suivants se reproduisent, contactez votre revendeur.

Problème	Causes et actions
Le téléphone ne s'allume pas	Vérifier que la batterie est complètement chargée et qu'elle est correctement connectée au téléphone.
Faible durée de vie de la batterie	La durée de vie de la batterie est affectée par le réseau utilisé et les conditions de fonctionnement de la batterie. La durée de vie de la batterie est affecté par une recharge inadéquate ; ceci est caractéristique de toutes les batteries Ni-MH et Ni-Cd. Afin d'obtenir un niveau de performance optimal, utilisez toujours la batterie jusqu'à l'apparition du message de batterie faible puis rechargez-la complètement. Pour prolonger la vie utile de la batterie, utilisez le téléphone jusqu'à ce qu'il s'éteigne puis rechargez complètement la batterie trois fois. En fins de performances la batterie devra être remplacée.
L'indicateur du niveau de la batterie (🔋) ne s'allume pas lors de la recharge	Si la batterie est presque entièrement déchargée, il faut attendre quelques instants avant que la tension fasse apparaître l'indicateur de niveau de la batterie (🔋). La batterie doit être rechargée dans une plage de températures allant de + 5 à 35 °C.
Vous ne pouvez pas passer d'appels	Il n'est pas possible de téléphoner lorsque le téléphone est verrouillé ou que la fonction de restriction des appels sortants est validée. Reportez-vous à "Niveau de verrouillage", page 25, ou "Restriction d'appels", page 17. Vérifier que le téléphone est enregistré auprès d'un réseau. Déplacez-vous dans une zone couverte par un réseau et utilisez votre téléphone dès qu'il est enregistré auprès d'un réseau.
Vous ne pouvez pas téléphoner à partir de la mémoire des numéros prioritaires	Vérifiez que le numéro de téléphone est mémorisé parmi les numéros prioritaires ou que votre carte SIM permet l'utilisation de la mémoire des numéros prioritaires.
Vous ne pouvez pas recevoir d'appels	Pour recevoir des appels, le téléphone doit être allumé. Vous ne pouvez pas recevoir d'appels lorsque la fonction de restriction des appels entrants est validée. Reportez-vous à "Restriction d'appel", page 17.

<p>Vous ne pouvez pas appeler les services d'urgence</p>	<p>Vérifiez que le symbole de l'antenne ∇ est affiché. Déplacez-vous dans une zone couverte par un réseau et utilisez votre téléphone dès que le symbole d'antenne apparaît.</p>
<p>Vous ne pouvez pas rappeler les numéros en mémoire</p>	<p>Vous ne pouvez pas rappeler les numéros en mémoire lorsque le téléphone est entièrement verrouillé ou que la fonction "N° prioritaires" est activée; référez-vous à "Niveau de verrouillage", page 25 ou à "Activation/désactivation des n° prioritaires", page 26.</p>

Glossaire

<p>DTMF</p>	<p>Tonalités doubles à fréquences multiples. Si vous appuyez sur les touches numériques 0 à 9, * et # pendant une communication, elles produiront diverses tonalités DTMF. Ces touches servent à accéder aux services de messagerie vocale, de téléappel ou aux services bancaires informatisés.</p>
<p>GSM</p>	<p>Système Global des communications Mobiles. Désigne la technologie numérique sophistiquée utilisée par ce téléphone.</p>
<p>Zone locale</p>	<p>Pays dans lequel votre réseau local est exploité.</p>
<p>Réseau local</p>	<p>Réseau GSM qui détient les informations sur votre abonnement.</p>
<p>Code de verrouillage</p>	<p>Sert à protéger votre téléphone. Réglé en usine sur "0000".</p>
<p>Centre des messages</p>	<p>Endroit où les messages sont envoyés avant d'être transférés vers leur destination finale. Le numéro de téléphone du centre des messages peut être préprogrammé sur votre carte SIM ou fourni par votre prestataire de services.</p>
<p>Opérateur de réseau</p>	<p>Organisme responsable de l'exploitation d'un réseau GSM. Chaque pays a un opérateur de réseau différent.</p>
<p>Code</p>	<p>Sert à commander la fonction de restriction d'appel. Fourni par votre prestataire de services.</p>
<p>PIN</p>	<p>Numéro d'identification personnel utilisé pour protéger la carte SIM. Fourni par votre prestataire de services.</p>
<p>PIN2</p>	<p>Numéro d'identification personnel utilisé pour commander la mémoire des numéros prioritaires et le coût des appels. Fourni par votre prestataire de services.</p>
<p>PUK/ PUK2</p>	<p>Touche de déblocage de PIN/PIN 2. Utilisée pour débloquer le PIN/PIN 2. Fourni par votre prestataire de services.</p>

Enregistrement	Connexion à un réseau GSM. Ceci est habituellement effectué automatiquement par votre téléphone.
Service de portée étendue	Fonction qui permet d'utiliser votre téléphone sur des réseaux autres que votre réseau local.
Prestataire de services	Organisme chargé de fournir aux utilisateurs l'accès au réseau GSM.
Carte SIM	Module d'identité d'abonné (SIM). Petite carte à mémoire qui permet de mémoriser des informations abonnés et entrées par l'utilisateur, telles que le répertoire, la mémoire des numéros prioritaires et le service des messages courts. Fourni par votre prestataire de services.
Service supplémentaire	Services commandés par votre réseau GSM et pouvant être utilisés par votre téléphone. Les services supplémentaires sont uniquement disponibles sur abonnement.
Caractères de substitution	Espaces compris dans un numéro de téléphone mis en mémoire. Ils peuvent être remplis lorsque le numéro de téléphone est rappelé à l'aide d'une touche numérique. Cette fonction peut servir à restreindre la composition de numéros à une zone spécifique.

Caractéristiques techniques

Téléphone

Type	GSM classe 4
Type de SIM	Micro
Plage de températures	
Recharge	+ 5 °C à + 35 °C
Entreposage	- 20 °C à + 60 °C

Adaptateur de secteur

Tension de sortie	6,7 V CC, 550 mA
-------------------	------------------

Batterie connectée au téléphone

	Batterie (S)	Batterie (S2)	Batterie (M)	Batterie (XL)
Poids	190 g	180 g	212 g	250 g
Dimensions				
Hauteur	141 mm	141 mm	141 mm	141 mm
Largeur	46 mm	46 mm	46 mm	46 mm
Epaisseur	21 mm	25 mm	23 mm	32 mm
Tension d'alimentation	4,8 V CC, 600 mAh	4,8 V CC, 650 mAh	4,8 V CC, 850 mAh	4,8 V CC, 1600mAh
En mode d'attente	≈ 35 heures	≈ 38 heures	≈ 50 heures	≈ 90 heures
En communication	140-190 minutes	150-210 minutes	195-270 minutes	370-510 minutes

NOTE :

Le temps de recharge sera plus long si le téléphone est en marche.

La durée de vie de la batterie dépend du réseau utilisé et des conditions de fonctionnement de la batterie.

Notes

Le numéro de série se trouve au dos du téléphone sous le boîtier de la batterie.
Pour plus de sûreté, nous vous recommandons de noter les détails suivants dans ce manuel comme preuve d'achat.

Numéro de référence	Série G500
Numéro de série	
Nom du revendeur	
Date d'achat	

BULL CP8 PATENT

© Matsushita Communication Industrial UK Limited



Imprimé au Royaume-Uni



ZD71352D