



## Guide utilisateur

Prise en main

1

Chargement du papier

2

Dépannage

3

Pour les informations qui ne se trouvent pas dans le présent manuel, veuillez vous reporter aux fichiers HTML/PDF sur le CD-ROM fourni.



Pour une utilisation correcte et en toute sécurité, veuillez à bien lire les Consignes de sécurité dans le manuel « À lire avant de commencer » avant d'utiliser l'appareil.



# TABLE DES MATIÈRES

---

Manuels pour cet appareil.....	4
Liste des manuels.....	6

## 1. Prise en main

---

Avant de commencer.....	7
Comment lire les manuels.....	7
Informations spécifiques au modèle.....	8
Liste des options.....	9
Guide relatif aux noms et fonctions des composants.....	10
Guide des composants.....	10
Guide relatif aux noms et fonctions du panneau de commande.....	15
Guide relatif aux noms et fonctions de l'écran du panneau de commande.....	19
Mise sous tension/hors tension.....	25
Mise sous tension.....	25
Mise hors tension.....	25
Économie d'énergie.....	26
Affichage des écrans de configuration de l'imprimante à l'aide du panneau de commande.....	29
Configuration des paramètres de l'imprimante via la touche [Menu].....	29
Configuration des paramètres d'impression via la touche [User Tools].....	29
Utilisation de Web Image Monitor.....	32
Affichage de la page d'accueil.....	33

## 2. Chargement du papier

---

Procédure de chargement du papier.....	37
Caractéristiques du format papier.....	38
Caractéristiques du type de papier.....	41
Précautions à prendre avec le papier.....	43
Chargement du papier dans les magasins papier.....	45
Lorsque vous chargez du papier plus grand que le format A4 ou $8\frac{1}{2} \times 11$ .....	49
Chargement du papier dans le Bypass.....	50
Chargement de papier à orientation fixe ou de papier Recto/Verso.....	52
Chargement des enveloppes.....	54
Caractéristiques des enveloppes.....	55
Impression sur enveloppes avec Windows (PCL 6/PostScript 3).....	57
Impression sur enveloppes avec Windows (PCL 5e/5c).....	58

Impression sur enveloppes avec Mac OS X.....	58
Paramètres papier.....	60
Spécification du format de papier.....	60
Spécification du type de papier.....	62
Définition des paramètres d'enveloppes à l'aide du panneau de commande.....	63

### 3. Dépannage

Lorsqu'une tonalité retentit sur le panneau.....	65
Lors de la vérification des témoins, des icônes d'état et des messages sur le panneau de commande.....	66
Voyants.....	66
Vérification de l'état de l'imprimante et des paramètres.....	66
Lorsque le témoin pour la touche [Vérifier l'état] est allumé ou clignote.....	68
Échec de la connexion USB.....	70
Lorsque des messages sont affichés.....	71
Messages d'état.....	71
Messages d'alerte (affichés sur le panneau de commande).....	73
Messages d'alerte (imprimés sur les journaux et les rapports d'erreur).....	85
Impression impossible.....	101
Le voyant d'entrée de données ne s'allume pas ou ne clignote pas.....	104
Autres problèmes d'impression.....	106
Lorsque vous ne pouvez pas imprimer correctement.....	106
Les incidents papier surviennent souvent.....	113
Dépannage supplémentaire.....	118
L'image imprimée diffère de l'image sur l'ordinateur.....	124
Lorsque l'imprimante ne fonctionne pas correctement.....	125
Retrait du papier coincé.....	128
Message d'incident papier (A1).....	128
Message d'incident papier (A2).....	130
Message d'incident papier (B).....	131
Message d'incident papier (B)(C).....	134
Message d'incident papier (Y1) ou (Y2).....	140
Message d'incident papier (Z1).....	141
Message d'incident papier (Z2).....	143

---

Marques commerciales.....	147
---------------------------	-----

---

# Manuels pour cet appareil

Lisez attentivement ce manuel avant d'utiliser cet appareil.

Référez-vous aux manuels correspondant à ce que vous voulez faire avec l'appareil.

## ★ Important

- Le mode de visualisation du manuel dépend de ce dernier.
- Adobe® Acrobat® Reader®/Adobe Reader doivent être installés pour pouvoir visualiser les manuels sous la forme de fichiers PDF.
- Un navigateur Web doit être installé afin de consulter les manuels HTML.

## Guide utilisateur

Des résumés sont fournis ci-après pour les manuels utilisateur relatifs à l'utilisation de base de cet appareil, aux fonctions fréquemment utilisées, et à la résolution des problèmes lorsqu'un message d'erreur s'affiche.

## À lire avant de commencer

Avant d'utiliser l'appareil, lisez attentivement la section « Consignes de sécurité » de ce manuel. Elle décrit le respect de l'environnement et l'observation des règlements.

## Guide d'installation rapide

Décrit les différentes procédures, du déballage de l'appareil à son branchement à un ordinateur.

## Manuel utilisateur

Fournit des informations détaillées, au format HTML, sur le fonctionnement de l'appareil. Les thèmes principaux du manuel sont les suivants :

- Prise en main
- Paramétrage de l'appareil
- Chargement du papier
- Impression
- Configuration et commande de l'imprimante
- Dépannage
- Maintenance et caractéristiques techniques
- Manuel des paramètres des fonctions étendues VM Card

## Guide sécurité

Le présent manuel est destiné aux administrateurs de l'appareil. Il explique les fonctions de sécurité que vous pouvez utiliser pour prévenir les usages non autorisés de la machine, l'altération des données ou les fuites d'information. Pour améliorer la sécurité, nous vous recommandons dans un premier temps d'effectuer les actions suivantes :

- Installez le Certificat de périphérique.

- 
- Activez le cryptage SSL (Secure Sockets Layer)
  - Changez le nom utilisateur et le mot de passe de l'administrateur en utilisant Web Image Monitor.

Pour plus d'informations, reportez-vous au Guide sécurité.

Veillez lire ce manuel avant de configurer les fonctions de sécurité avancée ou avant l'authentification des utilisateurs et des administrateurs.

### **Manuel d'installation du pilote**

Explique comment installer et configurer les pilotes.

---

## Liste des manuels

Nom du manuel	Manuel imprimé fourni	Manuel PDF fourni	Manuel HTML fourni
Guide utilisateur	Non	Oui	Non
À lire avant de commencer	Oui	Non	Non
Guide d'installation rapide	Oui	Non	Non
Manuel utilisateur	Non	Non	Oui
Guide sécurité	Non	Oui	Non
Manuel d'installation du pilote	Non	Oui	Non

### ↓ Remarque

- Le guide d'installation du pilote et des instructions d'utilisation sont disponibles en anglais, allemand, français, italien, espagnol, néerlandais et russe.



# 1. Prise en main

Cette section décrit les symboles utilisés dans les manuels fournis avec l'imprimante, les options disponibles, les noms et les fonctions des composants.

## Avant de commencer

### Comment lire les manuels

#### Symboles utilisés dans les manuels

Ce manuel utilise les symboles suivants :

##### Important

Attire votre attention sur les points essentiels pour un maniement approprié de l'appareil, et explique les raisons éventuelles des incidents papier, des dégâts infligés aux pièces originales ou de la perte de données. Assurez-vous de lire ces explications.

##### Remarque

Fournit des explications supplémentaires sur les fonctions de l'appareil, et des instructions sur la résolution d'erreurs d'utilisateur.

##### Référence

Ce symbole est situé en fin de section. Il indique où vous pouvez trouver d'autres informations importantes.

[ ]

Indique le nom des touches apparaissant sur l'écran ou le panneau de commande de l'appareil.



Indique l'ordre de séquence des touches que vous devez exécuter à l'aide du panneau de commande.

Exemple :

Sélectionnez [Interface hôte] ▶ Appuyez sur [OK]

(Sélectionnez [Interface hôte], puis appuyez sur la touche [OK].)

 Région **A** (principalement l'Europe et l'Asie)

 Région **B** (principalement l'Amérique du Nord)

Les fonctions qui diffèrent entre les modèles de la région A et de la région B sont indiquées par les deux symboles. Lisez les informations indiquées par le symbole correspondant à la région du modèle utilisé.

Pour plus d'informations sur le symbole correspondant au modèle utilisé, reportez-vous à P. 8

"Informations spécifiques au modèle".

## Avis de non-responsabilité

---

Le contenu de ce manuel peut être sujet à des modifications sans avertissement préalable.

En aucun cas la société ne peut être tenue responsable de dommages directs, indirects, particuliers, secondaires ou immatériels résultant du maniement ou du fonctionnement de l'appareil.

## Remarques

---

Le fournisseur ne pourra être tenu responsable de tout dommage ou frais pouvant résulter de l'utilisation de pièces autres que les pièces d'origine du fournisseur avec vos produits bureautiques.

Pour des documents de bonne qualité, le fournisseur recommande l'utilisation de son toner.

Certaines illustrations de ce manuel peuvent être légèrement différentes de l'appareil.

## À propos des adresses IP

---

Dans ce manuel, le terme « Adresse IP » renvoie aussi bien aux environnements IPv4 qu'IPv6. Veuillez vous reporter aux instructions qui concernent votre environnement.

## Informations spécifiques au modèle

---

Cette section explique comment identifier la région de l'imprimante.

L'imprimante comporte sur sa partie arrière une étiquette située à l'emplacement indiqué ci-dessous. Les informations figurant sur cette étiquette indiquent l'appartenance géographique de l'imprimante. Lisez-la.

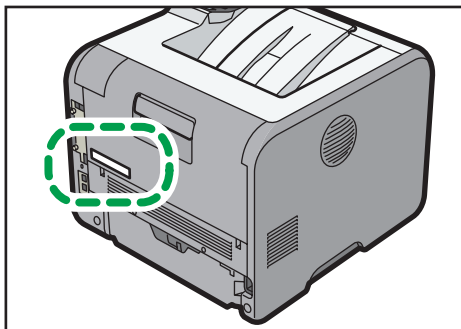

CYN090

Les informations suivantes sont spécifiques à la zone géographique. Lisez les informations figurant sous le symbole qui correspond à la zone géographique de l'imprimante.

 Région **A** (principalement l'Europe et l'Asie)

Si l'étiquette contient les informations suivantes, votre imprimante est un modèle de la région A :

- CODE XXXX -27

- 220–240 V

 **Région B** (principalement l'Amérique du Nord)

Si l'étiquette contient les informations suivantes, votre imprimante est un modèle de la région B :

- CODE XXXX -17
- 120–127 V

#### Remarque

- Les dimensions sont fournies dans ce manuel en deux unités de mesure : métrique et impériale. Si l'imprimante est un modèle de la région A, reportez-vous au système métrique. Si l'imprimante est un modèle de la région B, reportez-vous au système impérial.

## Liste des options

Cette section fournit une liste des options pour cette imprimante et des noms fréquemment utilisés dans ce manuel.

Nom de l'option	Description
Unité d'alimentation papier PB1060	Unité d'alimentation papier 250 feuilles
Unité d'alimentation papier PB1070	Unité d'alimentation papier 500 feuilles
Unité mémoire type N1 1,0 Go	Module SDRAM
Option unité de disque dur type P1	Disque dur
Unité d'interface IEEE802.11 Type O	Carte d'interface LAN sans fil
Carte d'interface IEEE 1284 Type A	Carte d'interface IEEE 1284
Carte SD pour impression NetWare type P1	Carte NetWare
Unité de navigation type P1	Unité de navigation
Option impression directe XPS type P1	Carte XPS
CARTE VM Type W	Carte VM

#### Remarque

- L'unité navigateur n'est disponible que pour le modèle SP 4520DN.

# Guide relatif aux noms et fonctions des composants

1

## Guide des composants

### **⚠ ATTENTION**

- N'obstruez pas les orifices de ventilation de l'appareil. Cela risquerait de provoquer un incendie dû à la surchauffe des composants internes.

### Extérieur : Vue avant

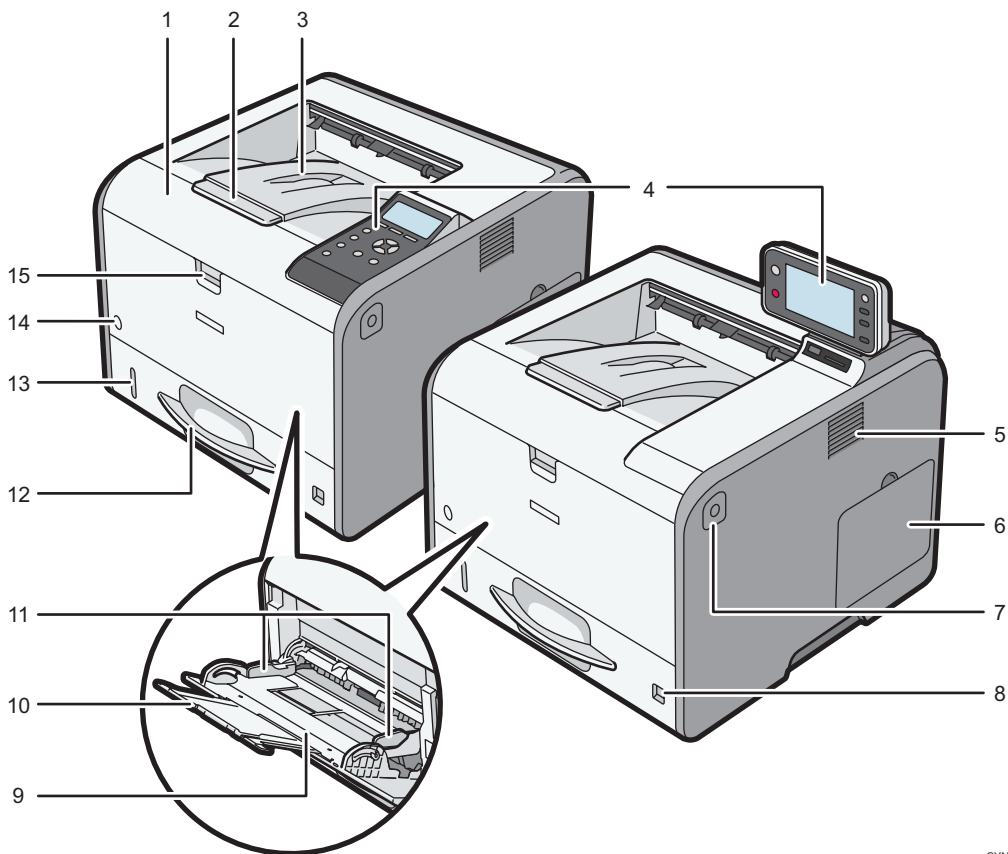

CYN001

#### 1. Capot avant

Ouvrez cette partie pour accéder à l'intérieur de l'imprimante et pour retirer le papier coincé.

Ouvrez cette partie pour remplacer la cartouche d'impression et le tambour.

## 2. Extension du réceptacle

Tirez ce guide pour empêcher le papier de tomber.

## 3. Réceptacle standard

C'est à cet endroit que s'empilent les tirages, face imprimée vers le bas.

## 4. Panneau de commande

Pour de plus amples informations, voir P. 15 "Guide relatif aux noms et fonctions du panneau de commande".

- Pour SP 4520DN

Vous pouvez régler l'écran avec vos mains. Ajustez l'angle pour voir plus clairement.

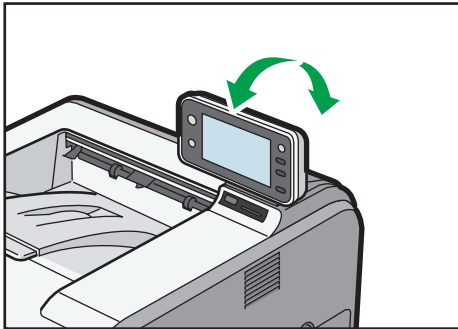

CYN089

## 5. Orifices de ventilation

Évitez la surchauffe.

## 6. Capot de la mémoire

Retirez ce capot pour installer le module de SDRAM en option et le disque dur.

## 7. Bouton d'ouverture du capot avant

Appuyez sur ce bouton pour ouvrir le capot avant.

## 8. Cadran du format de papier

Utilisez ce cadran pour définir le format du papier. Pour utiliser un format de papier non indiqué sur le cadran du format de papier, réglez le cadran sur « \* ». Si tel est le cas, définissez le format papier à l'aide du panneau de commande.

## 9. Bypass

Il est possible de charger jusqu'à 100 feuilles de papier ordinaire.

Pour plus de détails sur les formats et types de papier pouvant être utilisés, reportez-vous à P. 38 "Caractéristiques du format papier" et P. 41 "Caractéristiques du type de papier".

## 10. Extension du bypass

Ouvrez cette extension lors du chargement de feuilles dont le format est supérieur ou égal au A4<sup>□</sup>, 8<sup>1</sup>/<sub>2</sub> × 11<sup>□</sup> dans le Bypass.

## 11. Guides papier

Lors du chargement du papier dans le Bypass, alignez les guides papier contre le papier.

## 12. Magasin 1

Il est possible de charger jusqu'à 500 feuilles de papier ordinaire.

Pour plus de détails sur les formats et types de papier pouvant être utilisés, reportez-vous à P. 38 "Caractéristiques du format papier" et P. 41 "Caractéristiques du type de papier".

## 13. Indicateur de papier restant

Il indique la quantité approximative de papier restant dans le magasin.

## 14. Interrupteur principal d'alimentation

Utilisez cet interrupteur pour allumer et éteindre l'imprimante.

Pour de plus amples informations sur l'arrêt de l'imprimante, reportez-vous à P. 25 "Mise hors tension".

## 15. Levier d'ouverture du bypass

Tirez ce levier pour ouvrir le Bypass.

## Extérieur : vue arrière

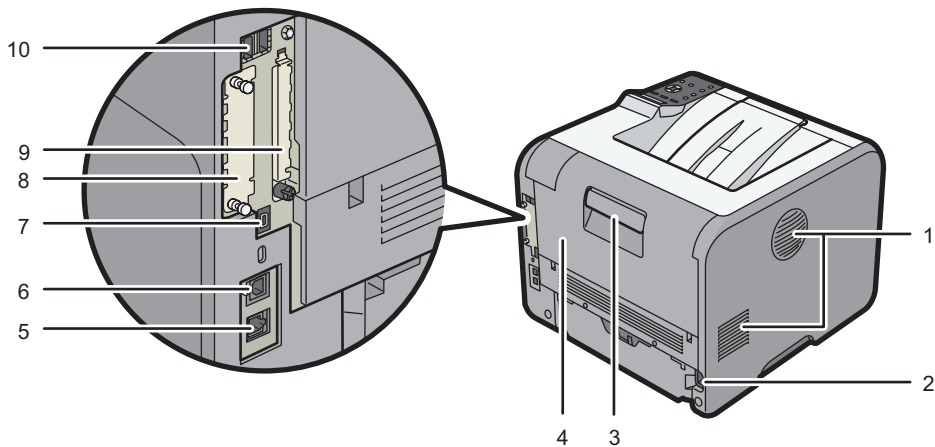

CYN003

### 1. Orifices de ventilation

Évitez la surchauffe.

### 2. Connecteur d'alimentation

Connectez le cordon d'alimentation à l'imprimante. Insérez l'autre extrémité à la prise de courant.

### 3. Levier d'ouverture du capot arrière

Tirez ce levier pour ouvrir le capot arrière.

### 4. Capot arrière

Ouvrez-le pour accéder à l'intérieur de l'imprimante.

Ouvrez ici pour remplacer l'unité de fusion ou utilisez le levier d'enveloppes.

### 5. Port Ethernet

Utilisez un câble d'interface réseau pour raccorder l'imprimante au réseau.

**6. Port USB B**

Utilisez un câble USB pour relier l'imprimante à un ordinateur.

**7. USB port H (Port utilisé par l'ingénieur du client)**

N'utilisez pas ce port.

**8. Emplacement pour carte d'interface en option**

Vous pouvez insérer des cartes d'interface en option.

Insérer une carte d'interface LAN sans fil en option ou une carte d'interface IEEE 1284.

**9. Emplacements pour cartes d'extension**

Retirez le capot pour installer les cartes SD.

**10. Port USB A**

Connectez des périphériques externes (périphérique d'authentification de carte, par exemple).

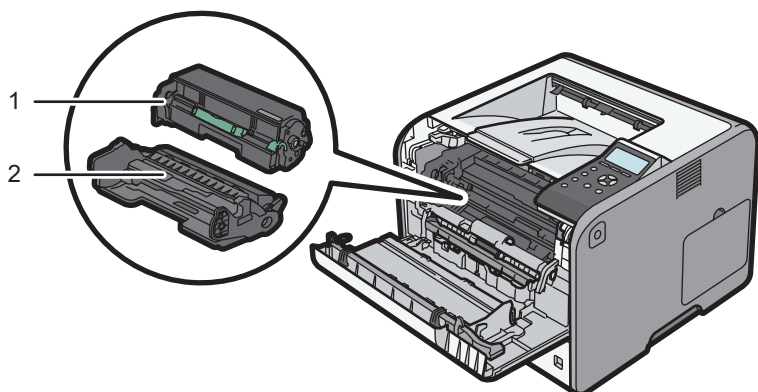
**Intérieur : vue avant**

CYN002

**1. Cartouche d'impression**

Des messages apparaissent sur l'écran lorsque la cartouche d'impression doit être remplacée, ou lorsqu'une nouvelle cartouche doit être préparée.

Pour plus d'informations sur les messages qui apparaissent à l'écran lorsque des consommables doivent être remplacés, reportez-vous au Manuel utilisateur.

**⚠ Remarque**

- Lorsque vous installez la cartouche d'impression indépendamment du tambour, abaissez le levier situé sur le côté droit de la cartouche d'impression, puis tirez sur celle-ci pour la sortir.

**2. Bloc tambour**

Des messages apparaissent sur l'écran lorsque l'unité de tambour doit être remplacée, ou lorsqu'une nouvelle unité de tambour doit être préparée.

Pour plus d'informations sur les messages qui apparaissent à l'écran lorsque des consommables doivent être remplacés, reportez-vous au Manuel utilisateur.

## Intérieur : vue arrière

1

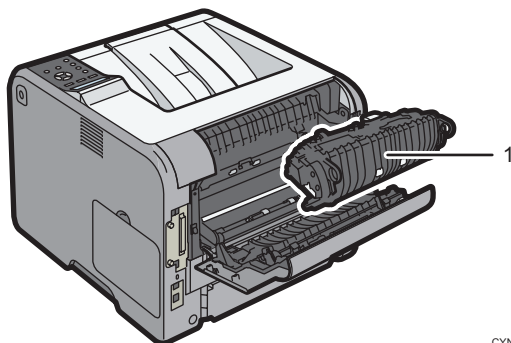

CYN004

### 1. Unité de fusion

Des messages apparaissent sur l'écran lorsque l'unité de fusion doit être remplacée, ou lorsqu'une nouvelle unité de fusion doit être préparée.

Pour plus d'informations sur les messages qui apparaissent à l'écran lorsque des consommables doivent être remplacés, reportez-vous au Manuel utilisateur.

L'unité de fusion est comprise dans le kit de maintenance.

## Guide relatif aux fonctions des options internes de l'imprimante

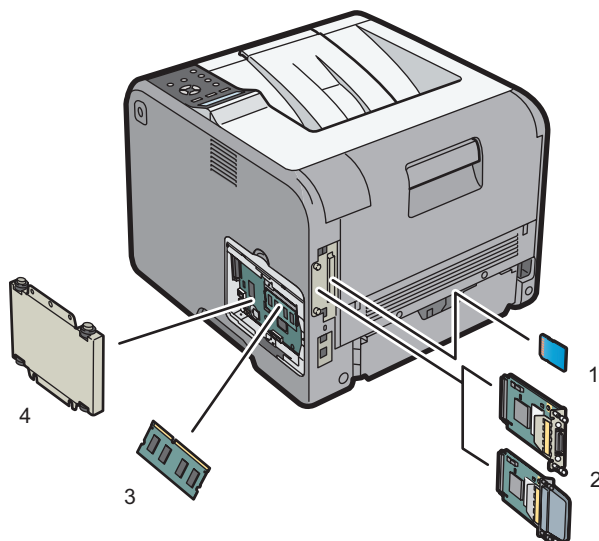

CYN088

### 1. Options de carte mémoire SD

- Carte VM

Grâce à cette carte, vous pouvez installer des applications logicielles intégrées.

- Carte NetWare



Cette carte est nécessaire lorsque vous utilisez un serveur NetWare.

- Carte XPS

Vous permet d'imprimer des fichiers XPS.

- Unité navigateur (pour SP 4520DN)

Vous permet d'afficher des pages web sur l'écran du panneau de commande et de les imprimer.

Pour utiliser cette option, Manuel utilisateur.

## 2. Unités d'interface en option

- Carte LAN Sans Fil

Vous permet de communiquer par LAN sans fil.

- Carte d'interface IEEE 1284

Permet de raccorder un câble IEEE 1284.

Pour utiliser cette option, reportez-vous au Manuel utilisateur.

## 3. Module SDRAM

Vous pouvez ajouter jusqu'à 1,0 Go de SDRAM.

Pour utiliser cette option, reportez-vous au Manuel utilisateur.

## 4. Disque dur

Permet de stocker des documents à imprimer.

Pour utiliser cette option, reportez-vous au Manuel utilisateur.

### ⬇ Remarque

- Si vous souhaitez installer deux ou plusieurs cartes SD utilisant le même emplacement, contactez votre revendeur.

---

## Guide relatif aux noms et fonctions du panneau de commande

---

Cette illustration montre le panneau de commande de l'imprimante.

### SP 4510DN

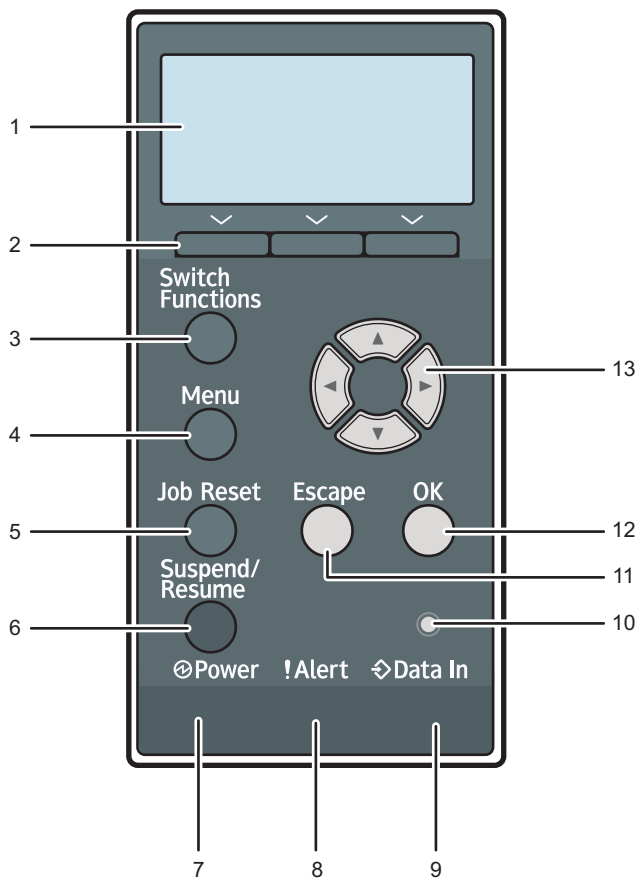

CYN041

### 1. Écran

Affiche l'état actuel d'impression et les messages d'erreur.

L'activation du mode Économie d'énergie éteint le rétroéclairage. Pour de plus amples informations sur les modes d'économie d'énergie, voir P. 26 "Économie d'énergie".

### 2. Touches de sélection

Correspondent aux éléments de la fonction affichés sur la dernière ligne de l'écran.

Exemple : lorsqu'une procédure de ce manuel vous invite à appuyer sur [Option], appuyez sur la touche de sélection gauche située en dessous de l'écran initial.

### 3. Touche [Switch Functions]

Appuyez sur cette touche pour passer de l'écran de la fonction imprimante aux écrans des fonctions étendues actuellement utilisées.

### 4. Touche [Menu]

Appuyez sur cette touche pour définir et vérifier les paramètres actuels de l'imprimante.

Appuyez sur cette touche pour modifier les paramètres par défaut en fonction de vos besoins. Voir P. 29 "Configuration des paramètres de l'imprimante via la touche [Menu].".

### 5. Touche [Job Reset]

Appuyez sur cette touche pour annuler le travail d'impression en cours.

### 6. Touche [Suspend/Resume]

Appuyez pour suspendre le travail d'impression actuellement en cours d'exécution. Cet indicateur demeure allumé pendant toute la durée de la suspension.

Pour reprendre le travail, appuyez à nouveau sur cette touche. Un travail suspendu reprend automatiquement quand la durée spécifiée dans [Minut.réinit.auto] est écoulée (par défaut : **60 secondes**).

Pour de plus amples informations sur la configuration de [Minut.réinit.auto], reportez-vous au Manuel utilisateur.

### 7. Témoin d'alimentation

S'allume lorsque l'imprimante est prête à recevoir des données d'un ordinateur. Clignote lorsque l'imprimante est en cours de préchauffage ou en train de recevoir des données. Il est éteint lorsque l'appareil est hors tension ou en mode économie d'énergie.

### 8. Indicateur Alerte

S'allume ou clignote en cas d'erreur de l'imprimante.

Rouge en continu : l'impression est impossible, ou elle est possible, mais la qualité n'est pas garantie.

Jaune clignotant : l'imprimante va bientôt requérir une opération d'entretien ou le remplacement d'un consommable, tel que la cartouche d'impression.

Suivez les instructions qui apparaissent à l'écran.

### 9. Voyant de données entrantes

Ce voyant clignote lorsque l'imprimante reçoit des données d'un ordinateur. S'allume en présence de données à imprimer.

### 10. Capteur de luminosité

Le capteur qui détecte le niveau de lumière ambiante lorsque la fonction ECO Night est activée.

### 11. Touche [Escape]

Appuyez sur cette touche pour annuler une opération ou revenir à l'écran précédent.

### 12. Touche [OK]

Utilisez cette touche pour valider les paramètres et leurs valeurs respectives, ou pour passer au niveau suivant du menu.

### 13. Touches de défilement

Appuyez sur ces touches pour déplacer le curseur dans une direction ou une autre.

Lorsque les touches [▲] [▼] [◀] [▶] apparaissent dans ce manuel, appuyez sur la touche correspondant à la direction voulue pour le curseur.

## SP 4520DN

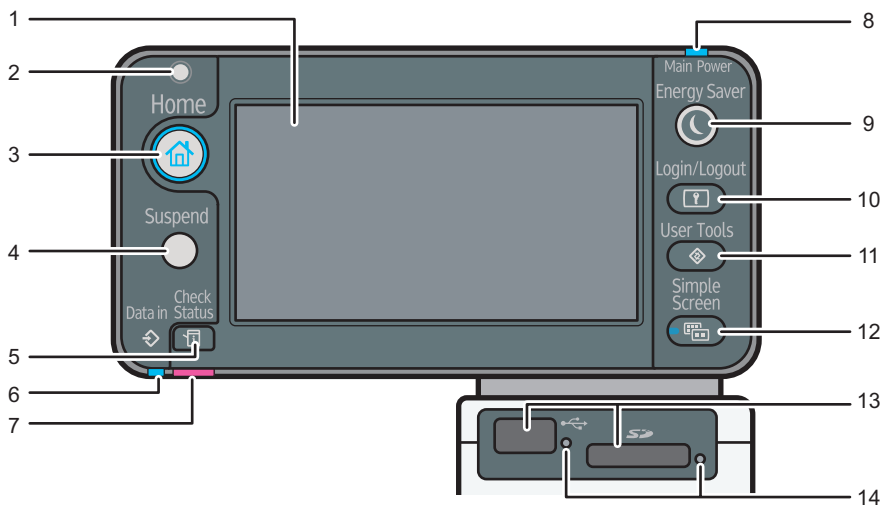

CYN040

### 1. Écran LCD

Affiche les touches de fonction, le statut du fonctionnement et les messages. Voir P. 19 "Guide relatif aux noms et fonctions de l'écran du panneau de commande".

### 2. Capteur de lumière

Indique le capteur qui détecte le niveau de lumière ambiante lorsque la fonction ECO Night est activée.

### 3. Touche [Home]

Appuyez pour afficher l'écran [Accueil]. Pour de plus amples informations, voir P. 21 "Utilisation de l'écran [Accueil]".

### 4. Touche [Suspend]

Appuyez sur cette touche pour suspendre un travail d'impression. La touche est allumée tant que le travail est suspendu.

### 5. Touche [Check Status]

Appuyez pour vérifier l'état du système de l'appareil, l'état opérationnel de chaque fonction et les travaux en cours. Vous pouvez également afficher l'historique des travaux et les informations relatives à la maintenance de l'imprimante.

### 6. Voyant Données entrantes

Clignote quand l'imprimante reçoit des travaux d'impression en provenance d'un ordinateur. L'indicateur s'allume lorsque des données peuvent être imprimées.

### 7. Indicateur de statut de vérification

S'allume ou clignote en cas d'erreur de l'imprimante.

Rouge continu : impression impossible.

Jaune clignotant : l'imprimante va bientôt requérir une opération d'entretien ou le remplacement d'un consommable, tel qu'une cartouche d'impression. L'impression est possible, mais la qualité d'impression ne peut être garantie.

Suivez les instructions qui apparaissent à l'écran.

**8. Témoin d'alimentation**

Ce voyant est allumé lorsque l'appareil est sous tension. Il est éteint lorsque l'appareil est hors tension ou en mode économie d'énergie.

**9. Touche [Energy Saver]**

Appuyez sur cette touche pour activer et désactiver le mode Veille prolongée. Voir P. 26 "Économie d'énergie". Lorsque l'imprimante est en mode Veille prolongée, la touche [Energy Saver] clignote lentement.

**10. Touche [Login/Logout]**

Appuyez sur cette touche pour ouvrir et fermer une session.

**11. Touche [User Tools]**

Appuyez sur cette touche pour modifier les paramètres par défaut comme vous le souhaitez. Voir P. 29 "Configuration des paramètres d'impression via la touche [User Tools]".

**12. Touche [Simple Screen]**

Appuyez sur cette touche pour passer à l'affichage simplifié. Reportez-vous au Manuel utilisateur.

**13. Emplacements pour support**

Insérez une carte SD ou une clé USB.

**14. Lampe d'accès au support**

S'allume lorsqu'un dispositif de mémoire est inséré dans la fente pour supports ou lorsque l'utilisateur est en train d'utiliser ce dispositif.

## Guide relatif aux noms et fonctions de l'écran du panneau de commande

### SP 4510DN

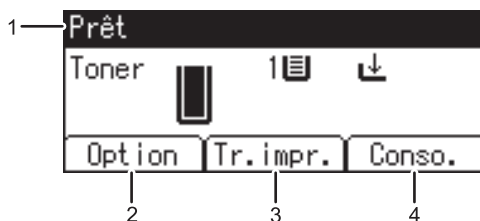

CYN901

**1. État ou messages relatifs au fonctionnement**

Affiche le statut de l'imprimante et les messages.

**2. [Option]**

Appuyez sur cette touche pour afficher les éléments suivants :

- Éjecter page
- Journal des erreurs

**3. [Tr.impr.]**

Appuyez sur cet onglet pour afficher les travaux d'impression envoyés à partir d'un ordinateur.

[Tr.impr.] ne s'affiche que lorsque le disque dur en option est installé dans l'imprimante.

#### 4. [Conso.]

Appuyez sur cette touche pour afficher les informations relatives aux consommables de l'imprimante.

#### ↓ Remarque

- Par défaut, la quantité de toner restante est affichée. Pour éviter d'afficher la quantité de toner restante, réglez [Afficher info consommables] sur [OFF] dans [Paramètres généraux] sous [Maintenance].

### SP 4520DN

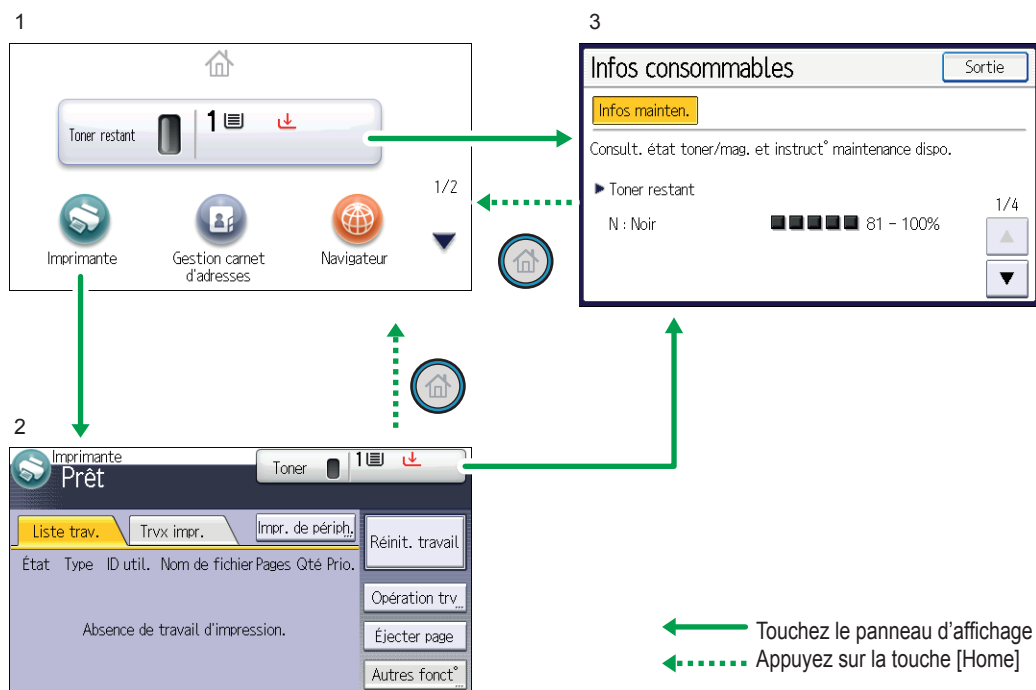

CYN902

#### 1. Écran [Accueil]

Affiche les fonctions et les icônes de raccourci. Pour de plus amples informations, voir P. 21 "Utilisation de l'écran [Accueil]".

L'écran [Accueil] est l'écran par défaut lors de la mise sous tension de l'imprimante. Vous pouvez modifier ce paramètre par défaut sous Fonction prioritaire. Reportez-vous au Manuel utilisateur.

#### 2. Écran [Imprimante]

Affiche l'état des opérations, les messages et les menus de fonction. Pour de plus amples informations, voir P. 22 "Utilisation de l'écran [Imprimante]".

#### 3. Écran [Infos consommables]

Vérifie l'état de l'imprimante, comme les niveaux de toner et de papier.

### ↓ Remarque

- Lorsqu'un travail est terminé, l'imprimante, après un certain délai, rétablit ses paramètres aux valeurs par défaut définies sous Fonction prioritaire. Cette fonction s'appelle « Réinitialisation du système ». Pour connaître la procédure permettant de définir les paramètres par défaut sous Fonction prioritaire, reportez-vous au Manuel utilisateur.
- Pour modifier le délai d'attente de l'imprimante avant de rétablir les paramètres à leurs valeurs par défaut, utilisez le paramètre Minuterie réinit. imprimante auto.. Reportez-vous au Manuel utilisateur.

## Utilisation de l'écran [Accueil]

Cette fonction n'est disponible que pour le modèle SP 4520DN.

Pour afficher l'écran [Accueil], appuyez sur la touche [Home].

Chaque fonction possède une icône qui lui est propre, et celles-ci sont affichées sur l'écran [Accueil].

Vous pouvez ajouter des raccourcis pour les applications logicielles intégrées fréquemment utilisées sur l'écran [Accueil]. Les icônes des raccourcis ajoutés apparaissent sur l'écran [Accueil]. Il est alors facile d'ouvrir à nouveau les applications logicielles intégrées en appuyant sur les icônes de raccourci.

### ★ Important

- **Ne donnez pas de coup à l'écran et n'appuyez pas dessus. Vous pourriez endommager l'écran. La force maximum autorisée est d'environ 30 N (environ 3 kgf). (N = Newton, kgf = Kilogramme-force. 1 kgf = 9,8 N.)**

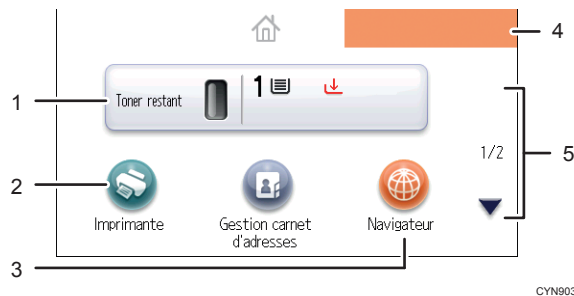

CYN903

#### 1. Icône des informations de consommables

Appuyez pour afficher l'écran [Infos consommables] pour contrôler les niveaux de toner et de papier.

#### 2. [Imprimante]

Appuyez pour afficher l'écran [Imprimante].

#### 3. Zone de l'icône de raccourci

Vous pouvez ajouter des raccourcis aux programmes ou aux pages Web à l'écran [Accueil]. Pour obtenir plus de détails sur l'enregistrement des raccourcis, reportez-vous au Manuel utilisateur.

#### 4. Image de l'écran Accueil

Vous pouvez afficher une image telle que le logo d'une société sur l'écran [Accueil]. Pour changer une image, reportez-vous au Manuel utilisateur.

#### 5. ▲/▼

Appuyez sur ces touches pour changer les pages lorsque les icônes ne sont pas affichées sur une page.

#### ↓ Remarque



- Lorsqu'une application logicielle à intégrer est installée, une icône de fonction pour l'application est affichée à l'écran [Accueil].
- Vous pouvez modifier l'ordre des icônes. Pour plus de détails, reportez-vous au Manuel utilisateur.

## Utilisation de l'écran [Imprimante]

Cette fonction n'est disponible que pour le modèle SP 4520DN.

L'écran LCD indique l'état de fonctionnement, les messages et les menus de fonction.

Les éléments de fonction affichés servent de touches de sélection. Vous pouvez sélectionner ou spécifier un élément en appuyant légèrement sur ces touches.

Lorsque vous sélectionnez ou spécifiez un élément de l'écran LCD, celui-ci est mis en surbrillance de la manière suivante . Les touches apparaissant sous la forme  ne peuvent pas être utilisées.

#### ★ Important

- **Ne donnez pas de coup à l'écran et n'appuyez pas dessus. Vous pourriez endommager l'écran. La force maximum autorisée est d'environ 30N (environ 3 kgf). (N = Newton, kgf = Kilogramme-force. 1 kgf = 9,8N.)**

L'écran [Accueil] est l'écran par défaut lors de la mise sous tension de l'imprimante.

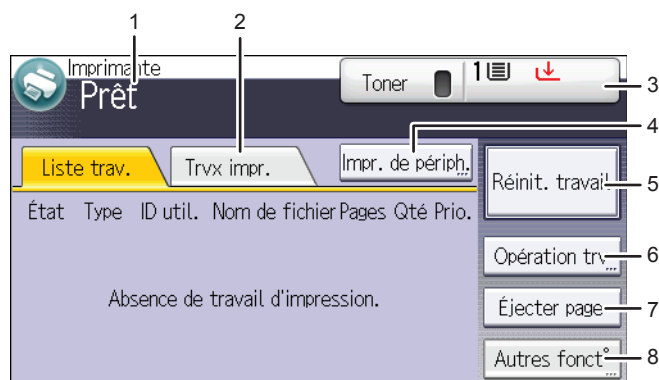

CYN904

### 1. État ou messages relatif au fonctionnement

Affiche l'état actuel de l'imprimante, par exemple "Prêt", "Hors ligne" et "Impression...". Les informations sur le travail d'impression (ID d'utilisateur et nom du document) apparaissent dans cette section.



**2. [Trvx impr.]**

Appuyez sur cet onglet pour afficher les travaux d'impression envoyés à partir d'un ordinateur.

**3. Informations consommables**

Vous pouvez vérifier le niveau de toner et de papier restant. Appuyez pour afficher l'écran [Infos consommables].

**4. [Impr. de périph. ]**

Appuyez sur cette touche pour afficher l'écran d'impression directe de fichiers enregistrés sur des périphériques de stockage de mémoire.

**5. [Réinit. travail]**

Appuyez sur cette touche pour annuler le travail d'impression en cours.

Si vous appuyez sur cette touche alors que le mode hexadécimal est sélectionné, le mode hexadécimal sera annulé.

**6. [Opération trv]**

Appuyez sur cette touche pour suspendre le travail en cours.

**7. [Éjecter page]**

Appuyez sur cette touche pour imprimer toutes les données conservées dans la mémoire tampon de l'imprimante.

**8. [Autres fonct°].**

Appuyez sur cette touche pour afficher les journaux des erreurs et l'état des travaux spoolés.

## Utilisation de l'écran [Information]

Cette fonction n'est disponible que pour le modèle SP 4520DN.

Pour développer la prise de conscience vis-à-vis de notre environnement chez les utilisateurs, vous pouvez configurer l'imprimante de sorte à afficher l'économie réalisée sur la quantité de papier via les différentes fonctions d'économie papier de l'imprimante.

Lorsque l'authentification de l'utilisateur est autorisée, l'écran est affiché lorsque vous vous connectez sur l'imprimante. Lorsque l'authentification utilisateur n'est pas activée, cet écran s'affiche quand l'imprimante sort du mode Veille prolongée, du mode Veille ou après une réinitialisation du système. L'écran [Information] s'affiche à la mise sous tension, quels que soient les paramètres d'authentification.

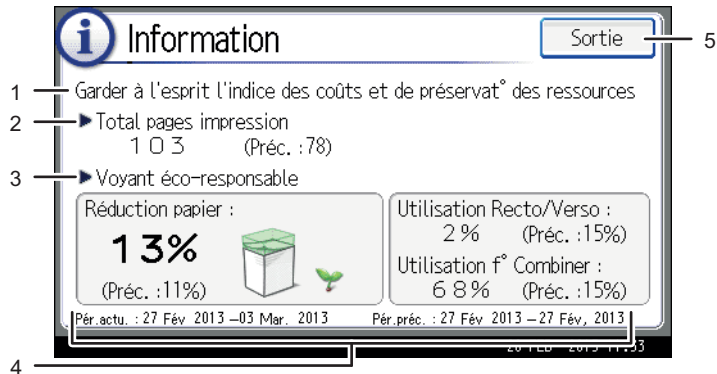

CQT201

### 1. Message

Affiche les messages de l'administrateur.

### 2. Total pages impression

Affiche le nombre total de pages imprimées pendant les périodes de comptage actuelles et précédentes.

### 3. Voyant éco-responsable

- Réduction papier :

Affiche la quantité de papier économisée à l'aide des fonctions recto verso et impression combinée. La valeur indique le pourcentage de papier économisé par rapport à la quantité totale du papier utilisé. Le pourcentage augmente, la pile de papier diminue et la fleur s'épanouit. Lorsque le taux est supérieur ou égal à 76 %, la fleur commence à éclore.

- Utilisation Recto/Verso :

Affiche le taux d'impressions recto verso par rapport au nombre total d'impressions.

- Utilisation f° Combiner :

Affiche le taux des impressions combinées par rapport au nombre total d'impressions.

### 4. Périodes de comptage

Affiche les périodes de comptage actuelles et précédentes.

### 5. [Sortie]

Appuyez sur cet élément pour fermer l'écran [Information] et redémarrer l'appareil.

### ↓ Remarque

- Selon les paramètres de l'imprimante, l'écran [Information] peut ne pas s'afficher. Pour plus d'informations, reportez-vous au Guide de sécurité.
- Vous pouvez également utiliser Web Image Monitor pour vérifier l'état d'utilisation. Pour de plus amples détails, consultez l'Aide de Web Image Monitor.
- Sous [Période de compteur éco-responsable / Message admin.] dans les [Paramètres système], vous pouvez valider les points suivants : « Période de comptage », « Message administrateur », « Afficher l'écran d'information » et « Afficher temps ». Seul l'administrateur peut modifier les paramètres. Pour plus d'informations, reportez-vous au Guide de sécurité.

# Mise sous tension/hors tension.

Cette section explique comment mettre l'imprimante sous/hors tension.

1

## Mise sous tension

1. Veillez à ce que le cordon d'alimentation soit correctement raccordé à la prise murale.
2. Appuyez sur l'interrupteur principal.

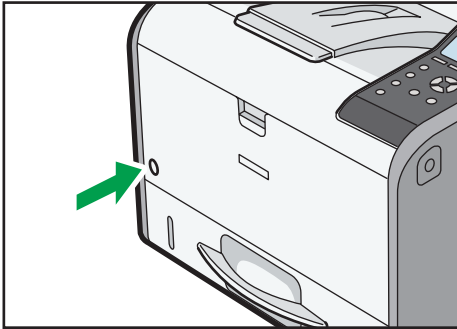

CYN031

Le voyant d'alimentation s'allume.

### ↓ Remarque

- Après avoir mis l'interrupteur principal sur Marche (ON), une indication peut apparaître sur l'écran pour signaler que l'imprimante est en cours d'initialisation. Ne désactivez pas l'alimentation pendant ce processus. L'initialisation prend environ trois minutes.

## Mise hors tension

### ⚠ ATTENTION

- Lors du débranchement du cordon d'alimentation de la prise murale, tirez toujours sur la fiche et non sur le cordon. Tirer sur le cordon d'alimentation risque de l'endommager. L'utilisation de cordons d'alimentation endommagés risque de provoquer un incendie ou une électrocution.

### ★ Important

- Ne pas maintenir enfoncé l'interrupteur d'alimentation principal lors de la mise hors tension de l'imprimante. Cela forcerait l'arrêt de l'imprimante et risque d'endommager le disque dur et le module SDRAM, engendrant un dysfonctionnement.
- Avant de débrancher le cordon d'alimentation, mettez l'appareil hors tension et vérifiez que le témoin d'alimentation est bien éteint. Vous risqueriez d'endommager le disque dur ou la mémoire et de provoquer ainsi des dysfonctionnements.

- **Ne mettez pas l'imprimante hors tension alors qu'elle est en cours d'utilisation.**

### 1. Appuyez sur l'interrupteur principal.

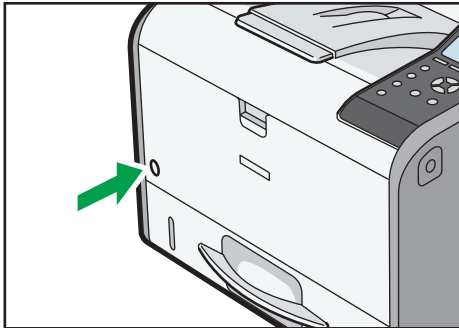

L'alimentation principale est mise automatiquement hors tension lorsque le processus d'arrêt est achevé.

Si le processus d'arrêt n'est pas terminé dans la période de temps affichée à l'écran, contactez votre SAV.

---

## Économie d'énergie

---

Cette imprimante intègre les fonctions d'économie d'énergie suivantes :

### Mode unité de fusion OFF

Si vous n'avez pas utilisé l'imprimante pendant un certain temps après une opération, l'écran s'éteint et l'imprimante passe en mode Unité de fusion OFF. L'imprimante utilise moins d'électricité en mode unité de fusion OFF.

Lorsque l'imprimante se trouve en mode unité de fusion OFF, l'affichage est allumé mais le chauffage de l'unité de fusion est éteint pour économiser de l'énergie. Dans ce mode, vous pouvez modifier les paramètres de l'imprimante sur le panneau de commande. Toutefois, l'imprimante doit quitter ce mode pour imprimer.

Vous pouvez modifier la période au terme de laquelle l'imprimante passe en mode arrêt de l'unité de fusion sous [Minut. mode unité fusion OFF]. Pour plus d'informations, reportez-vous à :

- Reportez-vous au Manuel utilisateur. (pour SP 4510DN)
- Reportez-vous au Manuel utilisateur. (pour SP 4520DN)

Pour quitter le mode unité de fusion OFF, effectuez l'une des actions suivantes :

- Démarrez les travaux d'impression
- Affichez l'écran [Maintenance] sur le panneau de commande (pour SP 4510DN)
- Affichez l'écran [Maintenance : Impr.] ou [Maintenance : Image] sur le panneau de commande (pour SP 4520DN)

- Utilisez le panneau de commande lorsque [Quitter mode uté fus° OFF] est réglé sur [Action panneau de commande]
- Démarrez les travaux d'impression

### Mode Veille prolongée

Si l'imprimante n'est pas activée pendant une période spécifiée après être passée en mode unité de fusion OFF, elle bascule en mode Veille prolongée pour réduire davantage la consommation électrique. L'imprimante bascule également en mode Veille prolongée lorsque :

- La durée pendant laquelle l'imprimante attend avant de passer en mode Veille prolongée est configurée dans [Minut. Veille]
- Il s'agit du jour et de l'heure précisés dans [Minuterie hebdomadaire]

Lorsque l'imprimante est en mode veille prolongée, seules les touches [Energy Saver] et [Check Status] sont disponibles. (pour SP 4520DN)

L'imprimante est capable de répondre à des tâches d'impression à partir d'ordinateurs.

Vous pouvez modifier la période d'attente de l'imprimante avant de passer au mode Veille prolongée.

Pour plus d'informations sur la configuration de [Minuterie mode veille] et [Minuterie hebdomadaire], voir :

- Reportez-vous au Manuel utilisateur. (pour SP 4510DN)
- Reportez-vous au Manuel utilisateur. (pour SP 4520DN)

Pour quitter le mode veille prolongée, effectuez l'une des actions suivantes :

- Appuyez sur l'une des touches du panneau de commande (pour SP 4510DN)
- Appuyez sur la touche [Energy Saver] ou [Check Status] (pour SP 4520DN)
- Démarrez les travaux d'impression

### ECO Night Sensor

ECO Night Sensor peut détecter l'obscurité et mettre automatiquement l'appareil hors tension.

Si ECO Night Sensor est activé et qu'il détecte de l'obscurité dans une pièce une fois les lumières éteintes, le capteur coupe automatiquement l'alimentation en courant et réduit la consommation électrique de ce produit à 1 W voire moins.

Le réglage par défaut de ECO Night Sensor est : activé.

Pour modifier ce réglage, consultez :

- Reportez-vous au Manuel utilisateur. (pour SP 4510DN)
- Reportez-vous au Manuel utilisateur. (pour SP 4520DN)

#### ★ Important

- Le paramètre d'usine par défaut de la fonction ECO Night Sensor est [Mise hors tens° auto uniq.]. Si l'imprimante est située dans un environnement où le niveau de lumière ambiante est faible (comme une entrée ou un endroit où l'éclairage dépend d'un capteur de détection de

mouvements), il est recommandé de laisser cette fonction désactivée ou de régler sa sensibilité.

- Vous pouvez configurer l'imprimante de sorte à ce qu'elle se mette sous tension automatiquement lorsqu'elle détecte une augmentation du niveau de luminosité ambiante. Il se peut également que l'imprimante réagisse à la lumière du jour et se mette sous tension. Si l'imprimante est située dans un environnement exposé directement à la lumière du soleil, il est recommandé de ne pas modifier la configuration d'usine par défaut, et de n'activer que [Mise hors tens° auto uniq.].

#### ↓ Remarque

- Lorsque l'imprimante est en mode Veille prolongée, la touche [Energy Saver] clignote lentement. (pour SP 4520DN)
- Les fonctions d'économie d'énergie ne fonctionnent pas dans les cas suivants :
  - Communication avec un appareil externe
  - Le disque dur est actif
  - Un message d'avertissement apparaît
  - Le message d'appel de service apparaît
  - Un incident papier se produit
  - Les capots de l'imprimante sont ouverts
  - Le toner est en cours de remplissage.
  - L'écran des paramètres d'impression apparaît
  - Préchauffage fixe en cours
  - Les données sont en cours de traitement
  - Les opérations sont suspendues pendant l'impression
  - Le voyant d'entrée de données est allumé ou clignote
  - L'écran d'impression d'épreuve, d'impression sécurisée, d'impression suspendue ou d'impression stockée s'affiche
  - Accès à l'imprimante via Web Image Monitor
- L'imprimante consomme moins d'énergie en mode Veille, mais la mise en route de l'impression est plus longue.
- Si plusieurs fonctions d'économie d'énergie sont configurées, la fonction pour laquelle les conditions prédéfinies de passage en mode d'économie d'énergie sont remplies, prend effet en premier.

# Affichage des écrans de configuration de l'imprimante à l'aide du panneau de commande

## Configuration des paramètres de l'imprimante via la touche [Menu].

Cette fonction est disponible pour le modèle SP 4510 uniquement. Si vous utilisez le modèle SP 4520DN, voir P. 29 "Configuration des paramètres d'impression via la touche [User Tools]"

Les écrans de configuration permettent de modifier ou de définir les paramètres par défaut.

### ★ Important

- Si Gestion de l'authentification d'administrateur est définie, veuillez contacter votre administrateur.

#### 1. Appuyez sur la touche [Menu].

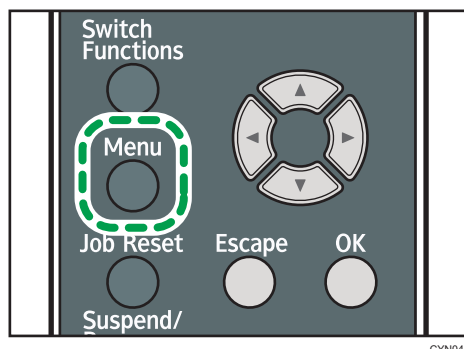

CYN042

#### 2. Sélectionnez les éléments que vous souhaitez modifier.

Appuyez sur la touche [▼] ou [▲] pour sélectionner les éléments suivants ou précédents.

#### 3. Appuyez sur la touche [OK].

### ↓ Remarque

- Toute modification des écrans de configuration demeure en vigueur même si l'interrupteur d'alimentation principal est en position arrêt.
- Pour annuler les modifications apportées aux paramètres puis revenir à l'affichage initial, appuyez sur la touche [Escape].

## Configuration des paramètres d'impression via la touche [User Tools]

Cette fonction n'est disponible que pour le modèle SP 4520DN. Si vous utilisez le modèle SP 4510N, voir P. 29 "Configuration des paramètres de l'imprimante via la touche [Menu].".

Cette section explique les éléments de paramétrage disponibles sur l'écran [Outils utilisateur] de l'imprimante.

Les écrans de configuration permettent de modifier ou de définir les paramètres par défaut.

1

**★ Important**

- Si **Gestion de l'authentification d'administrateur** est définie, veuillez contacter votre administrateur.

**1. Appuyez sur la touche [User Tools].**

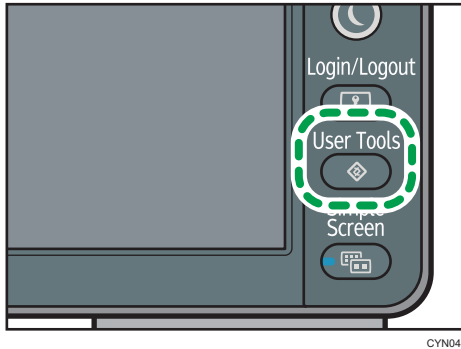

**2. Sélectionnez les éléments que vous souhaitez modifier.**

Appuyez sur [▼] ou [▲] pour afficher la page suivante ou précédente.

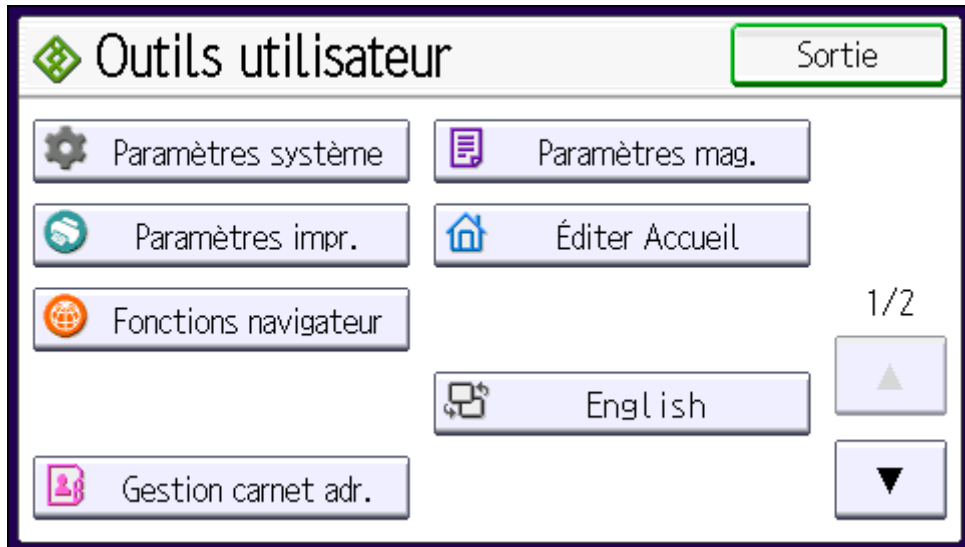

**3. Modifiez les paramètres en suivant les instructions à l'écran, puis appuyez sur [OK].**

**4. Appuyez sur la touche [User Tools].**

**↓ Remarque**

- Toute modification des écrans de configuration demeure en vigueur même si l'interrupteur d'alimentation principal est en position arrêt.



- Pour annuler les modifications apportées aux paramètres puis revenir à l'affichage initial, appuyez sur la touche [User Tools].

# Utilisation de Web Image Monitor

Avec Web Image Monitor, vous pouvez vérifier l'état de l'imprimante et modifier les paramètres.

1

## Opérations disponibles

Vous pouvez effectuer à distance les actions suivantes en utilisant Web Image Monitor à partir d'un ordinateur client.

- Affichage de l'état ou des paramètres de l'imprimante
- Consultation de l'état ou de l'historique des travaux d'impression
- Interruption des travaux d'impression en cours
- Réinitialisation de l'imprimante
- Gestion du Carnet d'adresses
- Configuration des paramètres d'impression
- Configuration des paramètres du protocole réseau
- Configuration des paramètres de sécurité

## Configuration de l'imprimante

Pour effectuer les actions depuis Web Image Monitor, le protocole TCP/IP est requis. Une fois que l'imprimante est configurée pour utiliser TCP/IP, les opérations à partir de Web Image Monitor deviennent disponibles.

## Navigateurs Web recommandés

- Windows :
  - Internet Explorer 6.0 ou version ultérieure
  - Firefox 10 et 15 ou version ultérieure
  - Google Chrome 19 ou version ultérieure
- Mac OS :
  - Safari 3,0 ou ultérieur
  - Firefox 10 et 15 ou version ultérieure
  - Google Chrome 19 ou version ultérieure

Web Image Monitor prend en charge les logiciels lecteurs d'écran. Nous recommandons JAWS 7.0 ou une version ultérieure.

### ⬇ Remarque

- Des problèmes d'affichage et de fonctionnement peuvent survenir si vous n'activez pas JavaScript et les cookies, ou si vous utilisez un navigateur Web non recommandé.
- Si vous utilisez un serveur proxy, modifiez les paramètres du navigateur Web. Contactez votre administrateur pour plus d'informations sur les paramètres.
- Nous recommandons d'utiliser Web Image Monitor dans le même réseau.

- Si l'imprimante est protégée par un pare-feu, il n'est pas possible d'y accéder à partir d'ordinateurs se trouvant à l'extérieur du pare-feu.
- Si vous utilisez l'imprimante avec DHCP, l'adresse IP peut être modifiée automatiquement par les paramètres du serveur DHCP. Activez le paramètre DDNS de l'imprimante, puis connectez-vous en utilisant le nom d'hôte de l'imprimante. Vous pouvez également définir une adresse IP fixe pour le serveur DHCP.
- Si le port HTTP est désactivé, aucune connexion à l'imprimante à l'aide de l'URL de cette dernière ne peut être établie. Les paramètres SSL doivent être activés sur cette imprimante. Consultez votre administrateur réseau pour davantage de détails.
- Si vous utilisez Firefox, les polices et les couleurs peuvent différer, ou bien les tableaux peuvent ne pas être configurés correctement.
- Lorsque vous utilisez un nom d'hôte sous Windows Server 2003/2003 R2/2008/2008 R2/2012/2012 R2 avec le protocole IPv6, procédez à une résolution de nom d'hôte au moyen d'un serveur DNS externe. Il est impossible d'utiliser le fichier hôte.
- Pour utiliser JAWS 7.0 sous Web Image Monitor, vous devez exécuter le système d'exploitation Windows et Internet Explorer 6.0 ou une version ultérieure.
- Si vous utilisez Internet Explorer 8,0 ou une version supérieure, le téléchargement sera plus lent qu'avec les autres navigateurs. Pour accélérer le téléchargement avec Internet Explorer 8,0 ou une version supérieure, ouvrez le menu [Options Internet] du navigateur et enregistrez l'URL de l'imprimante dans la liste des sites de confiance, puis désactivez le filtre SmartScreen pour les sites de confiance. Pour plus d'informations sur ces paramètres, reportez-vous aux fichiers d'Aide d'Internet Explorer.
- Vous pouvez accéder à Web Image Monitor plus rapidement en enregistrant l'URL de l'imprimante en tant que signet. Notez que l'URL qu'il faut enregistrer est celle de la page d'accueil, c'est à dire la page qui s'affiche avant la connexion. Si vous enregistrez l'URL de la page qui apparaît après la connexion, Web Image Monitor ne s'ouvrira pas à partir du signet.
- Si l'authentification utilisateur est activée, vous devez saisir votre nom d'utilisateur et votre mot de passe pour utiliser Web Image Monitor. Pour de plus amples informations, voir P. 33 "Affichage de la page d'accueil".
- Lorsque vous configurez des paramètres à l'aide de Web Image Monitor, ne vous connectez pas depuis le panneau de commande. Les paramètres que vous avez définis à l'aide de Web Image Monitor pourraient devenir invalides.

---

## Affichage de la page d'accueil.

---

Deux modes sont disponibles avec Web Image Monitor : Utilisateur et Administrateur.

Les éléments affichés peuvent varier en fonction du type de l'imprimante.

### Mode Utilisateur

L'accès à ce mode ne nécessite pas de connexion.

En mode Invité, il est possible d'afficher l'état de l'imprimante, les paramètres et l'état des travaux d'impression, mais pas de modifier les paramètres de l'imprimante.

## Mode Administrateur

L'accès à ce mode nécessite une connexion d'administrateur.

En mode Administrateur, vous pouvez configurer différents paramètres de l'imprimante.

### ★ Important

- Si vous saisissez une adresse IPv4, ne commencez pas les segments par des zéros. Par exemple : si l'adresse est « 192.168.001.010 », saisissez « 192.168.1.10 ».

#### 1. Démarrez votre navigateur Web.

#### 2. Saisissez « http://(adresse IP ou nom d'hôte de l'imprimante)/ » dans la barre d'adresse URL de votre navigateur Web.

La page d'accueil de Web Image Monitor s'affiche.

Si le nom d'hôte de l'imprimante n'a pas été enregistré sur le serveur DNS ou WINS, vous pouvez alors le saisir.

Lors de la configuration de SSL, protocole de communication cryptée, dans l'environnement dans lequel est émise l'authentification serveur, saisissez « https://(adresse IP ou nom d'hôte de l'imprimante)/ ».

#### 3. Pour vous connecter à Web Image Monitor en mode administrateur, cliquez sur [Connexion] sur la page d'accueil.

La boîte de dialogue de saisie du nom d'utilisateur et du mot de passe s'affiche.

#### 4. Saisissez votre nom d'utilisateur et votre mot de passe de connexion, puis cliquez sur [Connexion].

Pour plus d'informations sur le nom utilisateur et le mot de passe, consultez votre administrateur.

Selon la configuration de votre navigateur Web, le nom d'utilisateur et le mot de passe de connexion peuvent être enregistrés. Si vous ne souhaitez pas que ces informations soient enregistrées, définissez les paramètres de votre navigateur Web en conséquence.

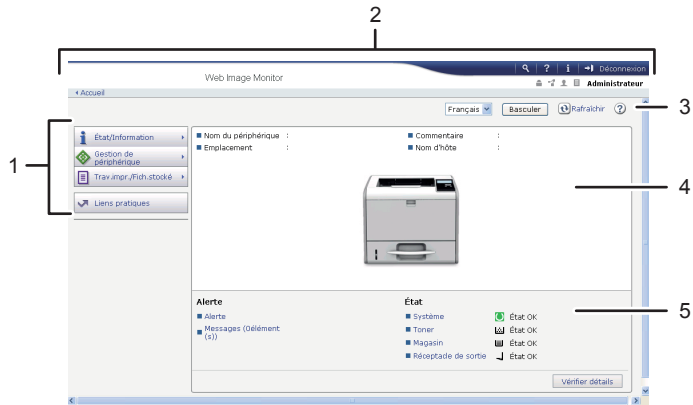

CYN910

### 1. Menu



Affiche le contenu de l'option de menu sélectionnée.

### 2. Zone d'en-tête

Affiche la boîte de dialogue pour basculer du mode utilisateur et du mode administrateur au menu pour chaque mode.

Affiche également le lien vers l'Aide et la boîte de dialogue de recherche par mot clé.

### 3. Rafraîchir/Aide

 (Rafraîchir) : cliquez sur  en haut à droite de la zone de travail pour mettre à jour les informations concernant l'imprimante. Cliquez sur le bouton [Rafraîchir] du navigateur Web pour rafraîchir la totalité de l'écran du navigateur.

 (Aide) : utilisez l'Aide pour visualiser ou télécharger le contenu du fichier d'Aide.

### 4. Zone d'information de base

Affiche les informations de base de l'imprimante.

### 5. Zone de travail

Affiche le contenu de l'élément sélectionné dans la zone Menu.



## 2. Chargement du papier

Ce chapitre décrit les magasins disponibles pour chaque format et type de papier et explique comment charger le papier dans les magasins.

### Procédure de chargement du papier

2

Pour obtenir les résultats d'impression souhaités, il est important de sélectionner un magasin d'alimentation approprié selon le format, le type et le grammage du papier que vous souhaitez utiliser pour l'impression. Vous devez également indiquer correctement le format et le type du papier à l'aide du panneau de commande ou de Web Image Monitor, et/ou la molette de format du papier sur le magasin.

Suivez la procédure ci-après pour charger du papier.

#### 1. Vérifiez la disponibilité du magasin papier pour le format, le type et le grammage du papier que vous souhaitez utiliser pour l'impression.

Pour des informations détaillées sur les magasins papier disponibles pour chaque format et type de papier, voir P. 38 "Caractéristiques du format papier" et P. 41 "Caractéristiques du type de papier".

#### 2. Modifiez les paramètres relatifs au format et au type de papier pour le magasin que vous avez sélectionné.

Utilisez le panneau de commande de l'imprimante ou Web Image Monitor pour modifier le format et le type du papier.

Lorsque vous chargez du papier dans les magasins 1 à 3, ajustez la molette de format du papier sur les magasins.



Pour plus d'informations sur la modification des paramètres du papier via le panneau de commande, voir P. 60 "Paramètres papier".

#### 3. Chargez du papier dans le magasin.

Pour plus d'informations sur le chargement du papier, voir P. 45 "Chargement du papier dans les magasins papier" ou P. 50 "Chargement du papier dans le Bypass".

Pour obtenir des informations détaillées sur le chargement des enveloppes, voir P. 54 "Chargement des enveloppes".











## Caractéristiques du format papier

Les tableaux suivants indiquent les formats papier pouvant être chargés dans chaque magasin. La colonne « Format papier » montre les noms des formats papier ainsi que leurs dimensions en millimètres et en inches. Les icônes  et  indiquent l'orientation du papier par rapport au corps d'imprimante.

Les lettres des tableaux signifient :

- A : Sélectionnez le format papier à l'aide du panneau de commande.
- B : Sélectionnez le format papier à l'aide de la molette de format du papier sur le magasin.
- C : Fixez la molette de format papier sur le magasin sur « ✖ » et sélectionnez le format papier avec le panneau de commande.
- ✓ : Vous pouvez imprimer sur les deux faces du papier.
- - : Non pris en charge

### Dimensions métriques

Nom du format papier	Dimensions	Recto/Verso	Bypass	Magasin 1	Magasins 2, 3
A4 	210 × 297 mm	✓	A	B	B
A5  *	148 × 210 mm	✓	A	B	B
A5 	148 × 210 mm	✓	A	C	C
A6 	105 × 148 mm	✓	A	B	B
B5 	182 × 257 mm	✓	A	C	C
B6 	128 × 182 mm	✓	A	C	C
B6 	128 × 182 mm	-	A	-	-
Env C5 	162 × 229 mm	-	A	C	-
Env C6 	114 × 162 mm	-	A	C	-
Env DL 	110 × 220 mm	-	A	C	-
16K 	195 × 267 mm	✓	A	C	C

\* Lorsqu'un travail d'impression est réalisé sur du papier chargé verticalement, il peut y avoir des traînées près des bords du papier imprimé. Si cela se produit, placez le papier horizontalement et imprimez à nouveau.



**Dimensions impériales**

Nom du format papier	Dimensions	Recto/Verso	Bypass	Magasin 1	Magasins 2, 3
8 <sup>1</sup> / <sub>2</sub> × 14	8,5" × 14"	✓	A	B	B
8 <sup>1</sup> / <sub>2</sub> × 13	8,5" × 13"	✓	A	C	C
8 <sup>1</sup> / <sub>2</sub> × 11	8,5" × 11"	✓	A	B	B
8 <sup>1</sup> / <sub>4</sub> × 14	8,25" × 14"	✓	A	C	C
8 <sup>1</sup> / <sub>4</sub> × 13	8,25" × 13"	✓	A	C	C
8 × 13	8" × 13"	✓	A	C	C
8 × 10 <sup>1</sup> / <sub>2</sub>	8" × 10,5"	✓	A	C	C
8 × 10	8" × 10"	✓	A	C	C
7 <sup>1</sup> / <sub>4</sub> × 10 <sup>1</sup> / <sub>2</sub>	7,25" × 10,5"	✓	A	C	C
5 <sup>1</sup> / <sub>2</sub> × 8 <sup>1</sup> / <sub>2</sub> *	5,5" × 8,5"	✓	A	B	B
5 <sup>1</sup> / <sub>2</sub> × 8 <sup>1</sup> / <sub>2</sub>	5,5" × 8,5"	-	A	-	-
4 <sup>1</sup> / <sub>8</sub> × 9 <sup>1</sup> / <sub>2</sub>	4,125" × 9,5"	-	A	C	-
3 <sup>7</sup> / <sub>8</sub> × 7 <sup>1</sup> / <sub>2</sub>	3,875" × 7,5"	-	A	C	-

\* Lorsqu'un travail d'impression est réalisé sur du papier chargé verticalement, il peut y avoir des traînées près des bords du papier imprimé. Si cela se produit, placez le papier horizontalement et imprimez à nouveau. Utilisez le Bypass lorsque vous imprimez sur du papier placé horizontalement.

**Caractéristiques du format personnalisé**

Vous pouvez également charger un papier au format personnalisé en définissant les dimensions horizontales et verticales.

Les tableaux suivants montrent les formats papier personnalisés que vous pouvez charger dans chaque magasin.

**Dimensions métriques**

Magasin	Format horizontal (Recto)	Format vertical (Recto)	Format horizontal (Recto/Verso)	Format vertical (Recto/Verso)
Bypass	60,0 à 216,0 mm	127,0 à 900,0 mm	100,0 à 216,0 mm	148,0 à 356,0 mm

Magasin	Format horizontal (Recto)	Format vertical (Recto)	Format horizontal (Recto/Verso)	Format vertical (Recto/Verso)
Magasins 1 à 3	100,0 à 216,0 mm	148,0 à 356,0 mm	100,0 à 216,0 mm	279,0 à 356,0 mm

2

**Dimensions impériales**

Magasin	Format horizontal (Recto)	Format vertical (Recto)	Format horizontal (Recto/Verso)	Format vertical (Recto/Verso)
Bypass	2,37 à 8,50"	5,00 à 35,43"	3,94 à 8,50"	5,83 à 14,01"
Magasins 1 à 3	3,94 à 8,50"	5,83 à 14,01"	3,94 à 8,50"	10,99 à 14,01"

## Caractéristiques du type de papier

Le tableau ci-dessous montre les types de papier que vous pouvez charger dans chaque magasin. Voir le tableau « Grammage papier » pour connaître le grammage réel du papier référencé dans la colonne « Grammage papier n° ». Utilisez ces deux tableaux pour définir le type de papier correct pour le papier que vous employez.

Les lettres des tableaux signifient :

- A : Pris en charge
- ✓ : Vous pouvez imprimer sur les deux faces du papier.
- - : Non pris en charge

Type de papier	Grammage papier n°	Recto/Verso	Bypass	Magasin 1	Magasins 2, 3
Papier fin	1	✓	A	A	A
Papier ordinaire	2	✓	A	A	A
Papier ordinaire 2	3	✓	A	A	A
Papier épais moyen	4	✓	A	A	A
Papier épais 1	5	✓	A	A	A
Papier épais 2	6	✓	A	A	A
Papier recyclé	2 à 4	✓	A	A	A
Papier Couleur	2 à 4	-	A	A	A
Papier spécial 1	-*1	✓	A	A	A
Papier spécial 2	-*1	-	A	A	A
Papier à en-tête	1 à 6	✓	A	A	A
Papier préimprimé	2 à 4	-	A	A	A
Transparence	-*1	-	A	-	-
Étiquettes	3 à 5	-	A	A	A
Enveloppe	3 à 6	-	A	A	-

### Grammage papier

N°	Grammage papier
1	52 – 65 g/m <sup>2</sup> (14 – 18 lb. BOND)
2	66 – 74 g/m <sup>2</sup> (18 – 20 lb. BOND)
3	75 – 90 g/m <sup>2</sup> (20 – 24 lb. BOND)
4	91–105 g/m <sup>2</sup> (24–28 lb. BOND)
5	106-130 g/m <sup>2</sup> (28-35 lb. BOND)
6	131–162 g/m <sup>2</sup> (35 lb. BOND–90 lb. INDEX)

\*1 Il n'est pas nécessaire d'indiquer le grammage papier pour ce type de papier.

#### ⬇ Remarque

- Si l'option [Papier épais 2] est sélectionnée, la vitesse d'impression peut changer.

# Précautions à prendre avec le papier

## ATTENTION

- N'essayez pas d'imprimer sur des feuilles agrafées, du papier aluminium, du papier carbone ou tout type de papier conducteur. Cela risque de provoquer un incendie.

### Précautions

- Papier recommandé : Papier avec un taux de carbonate de calcium ( $\text{CaCO}_3$ ) inférieur ou égal à 15%.
- Pour éviter l'alimentation simultanée de plusieurs feuilles, veuillez déramer le papier avant de le charger.
- Si vous chargez du papier et qu'il ne reste que quelques feuilles dans le magasin, une alimentation multiple risque de se produire. Retirez le papier restant, posez-le sur les nouvelles feuilles de papier puis éventez toute la pile avant de la charger dans le magasin.
- Lissez le papier froissé avant de le charger.
- Pour de plus amples informations sur les formats et les types de papier disponibles pour chaque magasin papier, reportez-vous à P. 38 "Caractéristiques du format papier" et P. 41 "Caractéristiques du type de papier".
- Selon l'environnement dans lequel l'appareil est utilisé, vous pouvez parfois entendre un bruit de froissement provenant du papier qui se déplace dans l'imprimante. Ce bruit est normal.

### Papier inutilisable

Pour éviter les défauts et problèmes d'alimentation, n'utilisez pas :

- du papier pour imprimantes à jet d'encre, du papier thermique de télécopie, du papier couché, du papier aux lignes perforées, du papier ourlé ou des enveloppes à fenêtre
- Du papier corné, plié ou plissé, du papier perforé, du papier glissant, du papier déchiré, du papier brouillon et du papier fin légèrement rigide et du papier à la surface poussiéreuse

### Remarque

- Des erreurs peuvent se produire si vous imprimez sur des faces déjà imprimées. Assurez-vous de n'imprimer que sur des faces vierges.
- Même les types de papier pris en charge peuvent causer des incidents ou des dysfonctionnements s'ils ne sont pas stockés correctement.
- Si vous effectuez une impression sur du papier à gros grain, l'image risque d'être floue.
- Ne chargez pas de feuilles qui ont déjà été imprimées depuis une autre imprimante.

### Stockage du papier

Lors du stockage du papier, veuillez à toujours respecter les précautions suivantes :

- Ne stockez pas le papier dans un endroit exposé aux rayons directs du soleil.

- Évitez de stocker le papier dans un endroit humide (humidité : 70% maximum).
- Stockez le papier sur une surface plane.
- Ne stockez pas le papier en position verticale.
- Une fois le paquet ouvert, veuillez stocker le papier dans des sacs en plastique.

### Zone imprimable

Ce qui suit illustre la zone d'impression recommandée du papier imprimé avec cette imprimante :

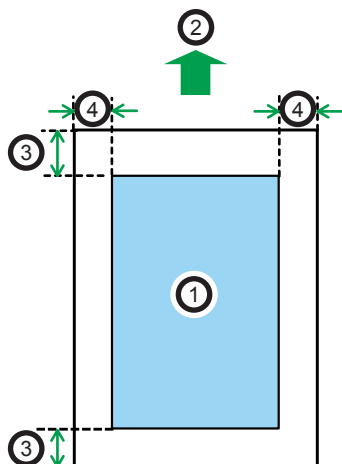

OEG244

1. Zone imprimable
2. Sens d'alimentation
3. 4,2 mm (0,2 inch)
4. 4,2 mm (0,2 inch)

#### ⬇ Remarque

- La zone imprimable peut varier en fonction du format papier, du langage d'impression utilisé et des paramètres du pilote d'impression.
- En fonction des paramètres de pilote d'impression, vous pourrez imprimer en dehors de la zone d'impression recommandée. Toutefois, le résultat ne sera peut être pas celui désiré, ou un problème d'alimentation papier risque de se produire.
- Si [Impression bord à bord] est activé, les marges situées sur les bords gauche, droit et bas en rapport avec le sens d'alimentation seront de 0 mm. Pour plus de détails, voir :
  - Reportez-vous au Manuel utilisateur. (pour SP 4510DN)
  - Reportez-vous au Manuel utilisateur. (pour SP 4520DN)

# Chargement du papier dans les magasins papier

Dans la procédure à titre d'exemple ci-après, du papier est chargé dans le magasin 1.

## ATTENTION

- Lors du chargement du papier, veillez à ne pas vous coincer ou blesser vos doigts.
- Lorsque vous utilisez le levier d'enveloppe, faites attention à ne pas vous coincer ou vous blesser les doigts.

## Important

- Pour des informations détaillées sur les magasins qui peuvent être chargés pour chaque format et type de papier, voir P. 38 "Caractéristiques du format papier" et P. 41 "Caractéristiques du type de papier".
- Veillez à sélectionner le format de papier et le sens d'introduction corrects à l'aide de la molette de format du papier sur le magasin. Autrement, l'imprimante pourrait être endommagée, ou des problèmes d'impression pourraient survenir.
- Assurez-vous que la pile de papier ne dépasse pas la marque de limite supérieure à l'intérieur du magasin papier. Une pile trop importante peut entraîner des incidents papier.
- Si des incidents papier se produisent fréquemment, aérez le papier qui se trouve dans le magasin.
- Ne mélangez pas différents types de papier dans le même magasin.
- Une fois le papier chargé, définissez le format du papier à l'aide du panneau de commande ou de la molette de format du papier, ainsi que le type de papier à l'aide du panneau de commande. Lorsque vous imprimez un document, définissez les mêmes type et format de papier dans le pilote d'impression que ceux spécifiés sur l'imprimante.
- Ne déplacez pas les guides papier latéraux et arrière en forçant. Ce faisant, vous risquez d'endommager le magasin.
- Lorsque vous chargez du papier à étiquettes, chargez-le feuille par feuille.
- Le paramètre d'usine par défaut maintient le levier enveloppe baissé. Avant d'imprimer sur du papier, sauf sur des enveloppes, pensez à le relever entièrement.

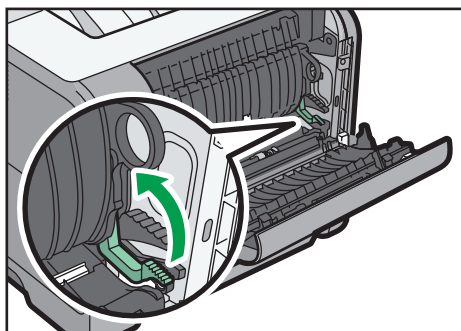

CYN916

1. Tirez avec précaution le magasin papier. Ajustez le sélecteur de format de papier afin qu'il corresponde au format et au sens d'alimentation du papier dans le magasin papier.

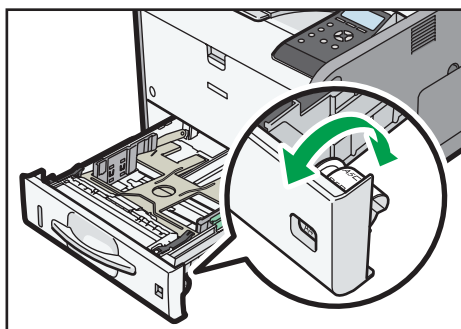

CYN027

2. Tirez délicatement le magasin jusqu'à ce qu'il s'arrête, soulevez l'avant du magasin, puis retirez-le de l'imprimante.

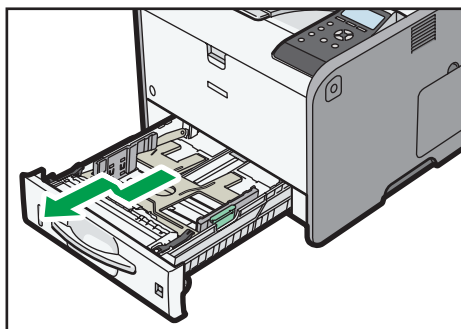

CYN028

Placez le magasin sur une surface plate.



3. Pincez le clip du guide latéral, puis faites-le coulisser pour l'ajuster au format papier.

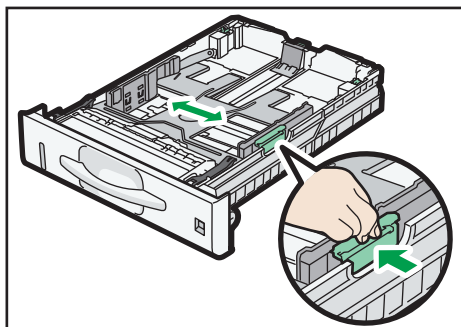

CXC613

4. Pincez le guide arrière et faites-le glisser vers l'intérieur pour l'ajuster au format standard.

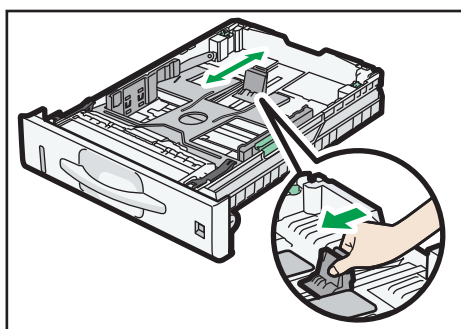

CXC614

5. Aérez le papier avant de le charger dans le magasin.

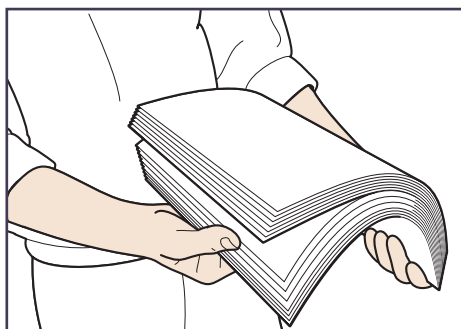

CBK254

6. Chargez la nouvelle pile de papier face imprimable tournée vers le bas.

Assurez-vous que la pile de papier ne dépasse pas la limite supérieure (ligne supérieure) marquée à l'intérieur du magasin.

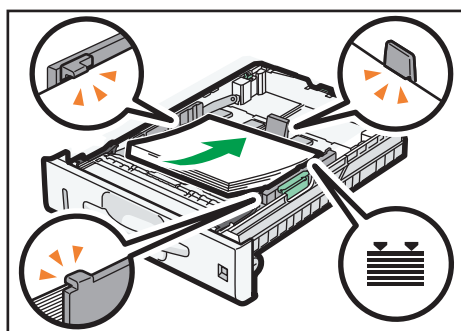

CXC666

**7. Ajustez les guides pour combler tout écart.**

Ne déplacez pas le papier chargé dans le magasin de plus de quelques millimètres.

Un mouvement excessif du papier chargé risque de déchirer les bords des feuilles au niveau des ouvertures de la plaque de levage du magasin, risquant de plier ou coincer les feuilles.

**8. Soulevez l'avant du magasin, puis faites-le glisser avec précaution dans l'imprimante, jusqu'à ce qu'il s'arrête.**

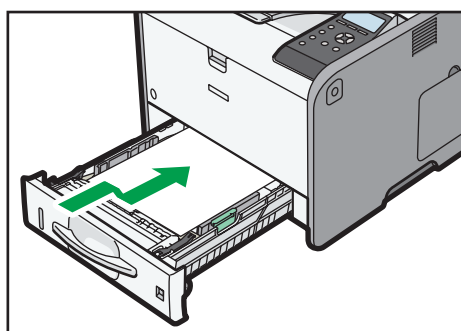

CYN029

Pour éviter les incidents papier, assurez-vous que le magasin est correctement inséré.

**↓ Remarque**

- Lorsque vous chargez du papier dont le format est supérieur à A4 ou  $8\frac{1}{2} \times 11$  dans le magasin 1, déployez le magasin. Pour de plus amples informations, voir P. 49 "Lorsque vous chargez du papier plus grand que le format A4 ou  $8\frac{1}{2} \times 11$ ".
- Le papier à en-tête doit être chargé selon une orientation bien spécifique. Pour de plus amples informations, voir P. 52 "Chargement de papier à orientation fixe ou de papier Recto/Verso".
- Vous pouvez charger des enveloppes dans le magasin 1. Les enveloppes doivent être chargées selon une orientation bien spécifique. Pour de plus amples informations, voir P. 54 "Chargement des enveloppes".

## Lorsque vous chargez du papier plus grand que le format A4 ou $8\frac{1}{2} \times 11$

Lorsque vous chargez du papier dont le format est supérieur à A4 ou  $8\frac{1}{2} \times 11$  dans le magasin 1, déployez le magasin.

### 1. Retirez le magasin de l'imprimante.

Pour plus de détails, voir les étapes 1 et 2 sur P. 45 "Chargement du papier dans les magasins papier".

### 2. Faites glisser les languettes vers l'intérieur pour déverrouillez les magasins, puis faites glisser le magasin jusqu'à ce qu'il s'arrête.

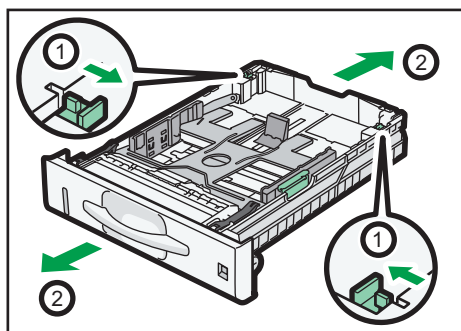

CXC607

### 3. Remettez les languettes à leur position de verrouillage.

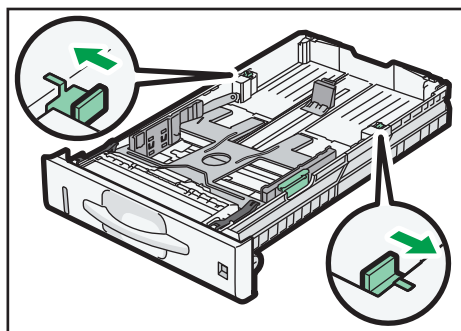

CXC608

#### Remarque

- Lorsque vous chargez du papier dont le format est égal ou inférieur à A4,  $8\frac{1}{2} \times 11$ , ne déployez pas le magasin. Autrement, un incident papier peut se produire.

## Chargement du papier dans le Bypass

### ★ Important

- Pour des informations détaillées sur les magasins qui peuvent être chargés pour chaque format et type de papier, voir P. 38 "Caractéristiques du format papier" et P. 41 "Caractéristiques du type de papier".
  - Assurez-vous que la pile de papier ne dépasse pas la marque de limite supérieure. Une pile trop importante peut entraîner des incidents papier.
  - Ne mélangez pas différents types de papier.
  - Une fois le papier chargé, indiquez le format et le type du papier à l'aide du panneau de commande. Lorsque vous imprimez un document, définissez les mêmes type et format de papier dans le pilote d'impression que ceux spécifiés sur l'imprimante.
  - Lorsque vous chargez du papier à étiquettes, chargez-le feuille par feuille.
1. Tout en maintenant le levier d'ouverture du bypass en haut et au centre du bypass, faites sortir le magasin.

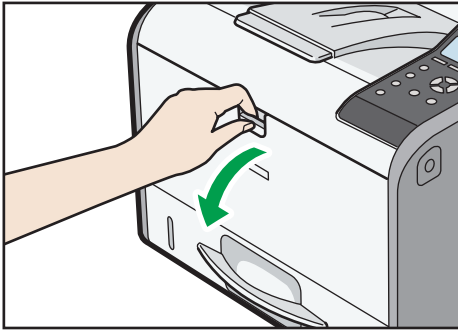

CYN036

Retirez l'extension lorsque vous chargez du papier dont le format est supérieur à A4 ou  $8\frac{1}{2} \times 11$ .

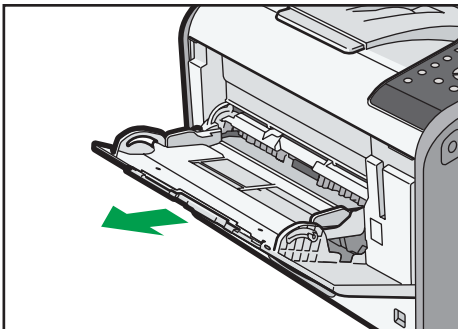

CYN037

2. Faites glisser les deux côtés du guide papier vers l'extérieur et chargez le papier à fond, face imprimable tournée vers le haut.

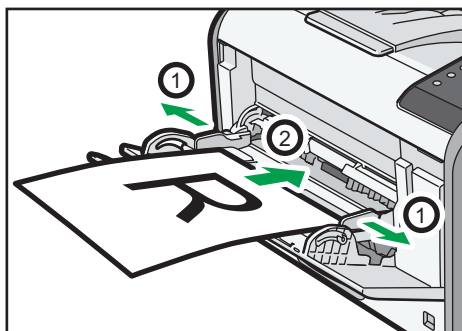

CYN038

3. Ajustez les deux côtés du guide papier à la largeur du papier.

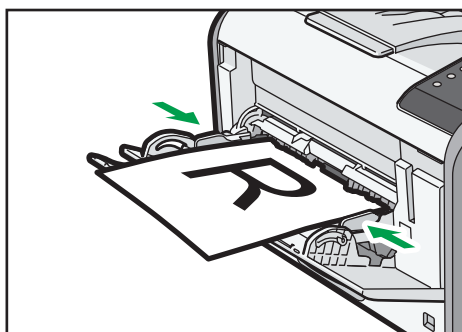

CYN039

#### ↓ Remarque

- Lorsque vous utilisez le Bypass, nous vous conseillons de définir l'orientation du papier sur .
- Le papier à en-tête doit être chargé selon une orientation bien spécifique. Pour de plus amples informations, voir P. 52 "Chargement de papier à orientation fixe ou de papier Recto/Verso".
- Vous pouvez charger des enveloppes dans le Bypass. Les enveloppes doivent être chargées selon une orientation bien spécifique. Pour de plus amples informations, voir P. 54 "Chargement des enveloppes".

# Chargement de papier à orientation fixe ou de papier Recto/Verso

Il est possible que les impressions réalisées sur papier à orientation fixe (haut vers bas) ou sur papier Recto/Verso (par exemple, papier à en-tête, papier perforé ou papier copié) ne soient pas correctes, selon le positionnement du papier.



## Définition de paramètres à l'aide du panneau de commande







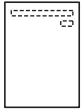

Réglez [Paramètre Papier à en-tête] sur [Détection auto] ou [ON (toujours)], puis placez le papier comme illustré dans le tableau ci-après. Pour plus d'informations sur [Paramètre Papier à en-tête], reportez-vous à :

- Reportez-vous au Manuel utilisateur. (pour SP 4510DN)
- Reportez-vous au Manuel utilisateur. (pour SP 4520DN)

## Orientation du papier

Signification des icônes :

Icône	Signification
	Placez ou chargez le papier avec la face à imprimer vers le haut.
	Placez ou chargez le papier avec la face à imprimer vers le bas.

Face à imprimer	Magasins 1 à 3	Bypass
Recto		
		
Recto/Verso		
		

**↓ Remarque**

- Pour imprimer sur papier à en-tête lorsque [Réglage papier à en-tête] est défini sur [Détection auto], vous devez indiquer [Pap.en-tête] pour le type de papier dans les paramètres du pilote d'impression.
- Si un travail d'impression est modifié en cours d'exécution, de recto simple à recto verso, il est possible que les impressions en recto simple réalisées après la première copie soient dans un sens différent. Pour garantir que toutes les impressions soient dans le même sens, définissez des magasins différents pour l'impression en recto simple et pour l'impression en recto verso. Veuillez également noter que l'impression recto-verso doit être désactivée pour le magasin défini pour l'impression en recto simple.
- Pour plus de détails sur l'impression Recto/Verso, reportez-vous au Manuel Utilisateur.

## Chargement des enveloppes

Cette section fournit des détails et des recommandations concernant les enveloppes.

### **⚠ ATTENTION**

- L'intérieur de l'imprimante peut devenir brûlant. Ne touchez pas les pièces dotées d'une étiquette indiquant une « surface chaude ». Sinon, vous pourriez vous blesser.
- Certains des composants internes de cet appareil deviennent très chauds. Par conséquent, faites attention lors du retrait du papier coincé. Dans le cas contraire, vous risqueriez de vous brûler.
- Lorsque vous utilisez le levier d'enveloppe, faites attention à ne pas vous coincer ou vous blesser les doigts.

Avant de charger des enveloppes, veillez à abaisser le levier d'enveloppe.

#### 1. Ouvrez le capot arrière.

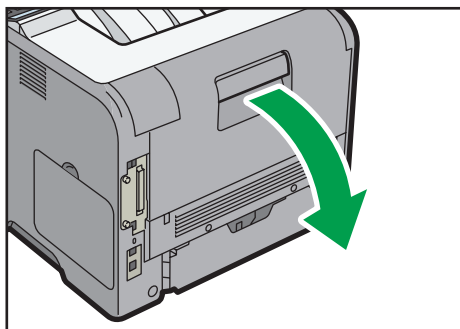

CYN112

#### 2. Abaissez le levier d'enveloppes jusqu'en bas.

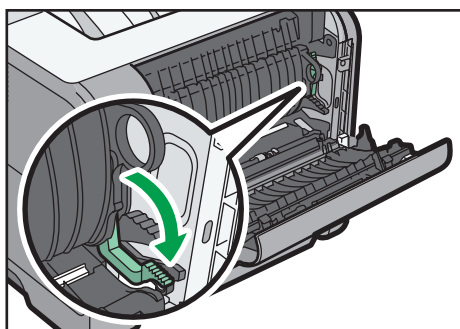

CYN113



### 3. Refermez le capot arrière.

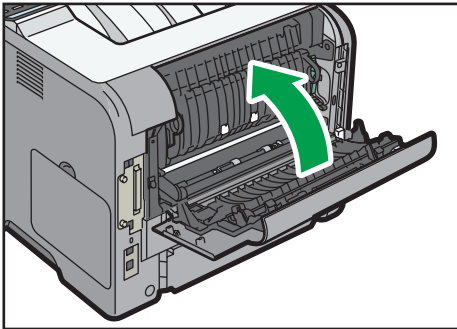

CYN114

#### ↓ Remarque



- Veillez à relever le levier d'enveloppe après avoir imprimé les enveloppes.
- Si les enveloppes imprimées sortent froissées, chargez les enveloppes en sens inverse. Configurez le pilote d'impression pour faire pivoter l'objet à imprimer de 180 degrés.

## Caractéristiques des enveloppes

#### ★ Important

- N'utilisez pas d'enveloppes à fenêtre.
- Les enveloppes, notamment celles dont les rabats sont collants, risquent de coller les unes aux autres. Éventer les enveloppes pour les séparer avant de les charger. Si les enveloppes sont toujours collées les unes aux autres, chargez-les une à une. Pour les types d'enveloppe qui peuvent être utilisés avec cette imprimante, voir P. 38 "Caractéristiques du format papier" et P. 41 "Caractéristiques du type de papier".
- Des incidents papier peuvent se produire selon la longueur et la forme des rabats.
- Avant de charger des enveloppes, appuyez sur la pile pour supprimer l'air qui se trouve à l'intérieur et aplatissez les quatre bords. Si elles sont pliées ou gondolées, aplatissez les bords d'attaque (le bord entrant dans l'imprimante) en faisant passer un stylo ou une règle dessus.

La méthode pour le chargement des enveloppes varie en fonction de l'orientation de ces dernières. Assurez-vous de charger les enveloppes avec la bonne orientation.

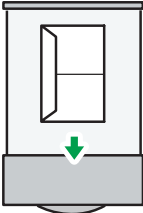
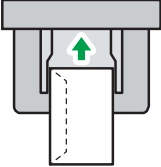
Orientation	Magasin papier 1	Bypass
<p data-bbox="257 466 400 497">Enveloppes </p> 	 <ul data-bbox="543 554 838 780" style="list-style-type: none"> <li>• Rabats : fermés</li> <li>• Partie inférieure des enveloppes : tournée vers la droite de l'imprimante</li> <li>• Face à imprimer : vers le bas</li> </ul>	 <ul data-bbox="900 531 1195 756" style="list-style-type: none"> <li>• Rabats : fermés</li> <li>• Partie inférieure des enveloppes : tournée vers la droite de l'imprimante</li> <li>• Face à imprimer : vers le haut</li> </ul>

Lorsque vous chargez des enveloppes, utilisez à la fois le panneau de commande et le pilote d'impression pour sélectionner « Enveloppe » pour le type de papier et précisez l'épaisseur des enveloppes. Pour de plus amples informations, voir P. 63 "Définition des paramètres d'enveloppes à l'aide du panneau de commande".

### Enveloppes recommandées

Pour en savoir plus sur les enveloppes recommandées, contactez votre distributeur local.

Le format des enveloppes que vous pouvez charger dépend du magasin dans lequel vous les chargez. Pour de plus amples informations, voir P. 38 "Caractéristiques du format papier".

#### Remarque

- Ne chargez qu'un seul format et type d'enveloppe à la fois.
- La fonction recto/verso ne peut pas être utilisée avec les enveloppes.
- Lissez les plis de 2 mm (0,1 inch) vers le haut et de 0 mm (0 inch) vers le bas sur le magasin avant de charger.
- Pour obtenir une meilleure qualité d'impression, il est recommandé de définir les marges droite, gauche, haut et bas sur un minimum de 15 mm (0,6 inches) chacune.
- La qualité d'impression des enveloppes risque d'être irrégulière si certaines parties de l'enveloppe ont une épaisseur différente. Imprimez une ou deux enveloppes pour vérifier la qualité d'impression.
- Lors de l'impression sur des enveloppes, la vitesse d'impression est plus lente que normalement.
- Aplatissez les impressions si elles sont pliées ou recourbées.
- Vérifiez que les enveloppes ne sont pas humides.

- Une température élevée et un fort taux d'humidité peuvent réduire la qualité d'impression et froisser les enveloppes.
- En fonction de l'environnement, l'impression sur des enveloppes peut entraîner des faux-plis, même s'il s'agit d'enveloppes recommandées.
- Il est possible que certains types d'enveloppes soient froissés, sales ou mal imprimés. Si vous imprimez une couleur unie sur une enveloppe, il est possible que des lignes apparaissent à l'endroit où les bords de l'enveloppe se chevauchent, la rendant ainsi plus épaisse.

## Impression sur enveloppes avec Windows (PCL 6/PostScript 3)

1. Après la création d'un document, ouvrez la boîte de dialogue [Options d'impression] de l'application native du document.
2. Cliquez sur l'onglet [Paramètres détaillés].
3. Dans la boîte « Menu : », cliquez sur l'icône [Basique], puis configurez les paramètres suivants :

- Format du document :  
Sélectionnez le format de l'enveloppe.

4. Dans la boîte « Menu : », cliquez sur l'icône [Papier], puis configurez les paramètres suivants :

- Magasin :  
Sélectionnez le magasin dans lequel les enveloppes sont chargées.
- Type de papier :  
Sélectionnez [Enveloppe].

Si besoin, modifiez tout autre paramètre d'impression. Pour plus de détails, reportez-vous à l'Aide du pilote d'impression.

5. Cliquez sur [OK].
6. Lancez l'impression à partir de la boîte de dialogue [Imprimer] de l'application.

### ⬇ Remarque

- Définissez les paramètres papier appropriés à l'aide du pilote d'impression et du panneau de commande. Pour plus d'informations sur la configuration via le panneau de commande, voir P. 63 "Définition des paramètres d'enveloppes à l'aide du panneau de commande".
- Les enveloppes doivent être chargées selon une orientation bien spécifique. Pour de plus amples informations, voir P. 55 "Caractéristiques des enveloppes".

## Impression sur enveloppes avec Windows (PCL 5e/5c)

1. Après la création d'un document, ouvrez la boîte de dialogue [Options d'impression] de l'application native du document.
2. Cliquez sur l'onglet [Papier], puis configurez les paramètres suivants :

- Magasin :  
Sélectionnez le magasin dans lequel les enveloppes sont chargées.
- Format du document :  
Sélectionnez le format de l'enveloppe.
- Type :  
Sélectionnez [Enveloppe].

Si besoin, modifiez tout autre paramètre d'impression. Pour plus de détails, reportez-vous à l'Aide du pilote d'impression.

3. Cliquez sur [OK].
4. Lancez l'impression à partir de la boîte de dialogue [Imprimer] de l'application.

### Remarque

- Définissez les paramètres papier appropriés à l'aide du pilote d'impression et du panneau de commande. Pour plus d'informations sur la configuration via le panneau de commande, voir P. 63 "Définition des paramètres d'enveloppes à l'aide du panneau de commande".
- Les enveloppes doivent être chargées selon une orientation bien spécifique. Pour de plus amples informations, voir P. 55 "Caractéristiques des enveloppes".

## Impression sur enveloppes avec Mac OS X

1. Après la création d'un document, ouvrez la boîte de dialogue [Options d'impression] de l'application native du document.
2. Configurez les paramètres suivants :

- Recto/Verso :  
Décochez la case.
- Format papier :  
Sélectionnez le format de l'enveloppe.
- Orientation :  
Sélectionnez l'orientation de l'enveloppe.

3. Sélectionnez l'option [Alimentation papier] dans le menu contextuel.
4. Sélectionnez le magasin dans lequel les enveloppes sont chargées.
5. Sélectionnez [Paramètres imprimante] dans le menu contextuel.
6. Activez le menu « Ensembles de fonctionnalités » pour configurer les paramètres suivants :

- Type de papier :  
Sélectionnez [Enveloppe].

7. Si besoin, modifiez tout autre paramètre d'impression.
8. Lancez l'impression à partir de la boîte de dialogue [Imprimer] de l'application.

#### ⬇ Remarque

- Définissez les paramètres papier appropriés à l'aide du pilote d'impression et du panneau de commande. Pour plus d'informations sur la configuration via le panneau de commande, voir P. 63 "Définition des paramètres d'enveloppes à l'aide du panneau de commande".
- Les enveloppes doivent être chargées selon une orientation bien spécifique. Pour de plus amples informations, voir P. 55 "Caractéristiques des enveloppes".

## Paramètres papier

Cette section explique comment définir le format et le type de papier à l'aide du panneau de commande.

### Remarque

- Si [Priorité param. magasin] est réglé sur [Paramètre(s) machines], les paramètres papier configurés à l'aide du panneau de commande de l'appareil sont prioritaires sur les paramètres spécifiés dans le pilote ou les commandes de l'imprimante. Pour plus d'informations, reportez-vous à :
  - Reportez-vous au Manuel utilisateur. (pour SP 4510DN)
  - Reportez-vous au Manuel utilisateur. (pour SP 4520DN)

## Spécification du format de papier

### Important

- Pour utiliser un format de papier et un sens d'alimentation autres que ceux indiqués sur la molette de format de papier, définissez la molette sur « \* », puis définissez le format de papier à l'aide du panneau de commande.
- Pour utiliser un format de papier personnalisé, veillez à spécifier ce format dans le panneau de commande et le pilote de l'imprimante.
- L'imprimante ne peut pas imprimer sur du papier de format personnalisé si l'application ne prend pas en charge ce support.

## Indication du papier de format personnalisé

### SP 4510DN

Appuyez sur la touche [Menu], puis sélectionnez les éléments de réglage à l'aide de la touche [▼] ou [▲].

1. Sélectionnez [Alimentation papier] ▶ Appuyez sur [OK]
2. Sélectionnez [Format papier : (nom du magasin)] ▶ Appuyez sur [OK]
3. Sélectionnez le format du papier défini dans le magasin spécifié ▶ Appuyez sur [OK]

### SP 4520DN

1. Appuyez sur la touche [User Tools], puis affichez l'écran [Paramètres magasin].

[Paramètres système] ▶ [Paramètres magasin]

## 2. Définissez le format du papier et le sens d'alimentation.

[Format papier magasin : (nom du magasin)] ▶ Sélectionnez le format du papier et le sens d'alimentation ▶ [OK]

### ↓ Remarque

- Pour plus d'informations sur les formats de papier disponibles, reportez-vous à P. 38 "Caractéristiques du format papier".

2

## Définition du format de papier personnalisé

### SP 4510DN

Appuyez sur la touche [Menu], puis sélectionnez les éléments de réglage à l'aide de la touche [▼] ou [▲].

1. Sélectionnez [Alimentation papier] ▶ Appuyez sur [OK]
2. Sélectionnez [Format papier : (nom du magasin)] ▶ Appuyez sur [OK]
3. Sélectionnez [Format perso.] ▶ Appuyez sur [OK]
4. Saisissez la valeur horizontale ▶ Appuyez sur [OK]
5. Saisissez la valeur verticale ▶ Appuyez sur [OK]

### SP 4520DN

1. Appuyez sur la touche [User Tools], puis affichez l'écran [Paramètres magasin].

[Paramètres système] ▶ [Paramètres magasin]

2. Définissez le format du papier et le sens d'alimentation.

[Magazinpapierformat : (nom du magasin)] ▶ [Format perso.] ▶ [Vertical] ▶ Entrez la dimension verticale du papier ▶ [OK] ▶ [Horizontal] ▶ Entrez la dimension horizontale du papier ▶ [OK]

3. Appuyez sur [OK] deux fois.

### ↓ Remarque

- Pour plus d'informations sur les formats de papier disponibles, reportez-vous à P. 38 "Caractéristiques du format papier".

---

## Spécification du type de papier

---

Vous pouvez améliorer les performances de l'imprimante en sélectionnant le type de papier optimal pour le magasin.

### SP 4510DN

2

Appuyez sur la touche [Menu], puis sélectionnez les éléments de réglage à l'aide de la touche [▼] ou [▲].

1. Sélectionnez [Alimentation papier] ▶ Appuyez sur [OK]
2. Sélectionnez [Type de papier : (nom du magasin)] ▶ Appuyez sur [OK]
3. Sélectionnez le type de papier défini dans le magasin spécifié. ▶ Appuyez sur [OK]
4. Si vous avez sélectionné [Papier recyclé], [Papier de couleur], [Papier à en-tête], [Étiquettes], [Enveloppe], ou [Papier préimprimé] pour le type de papier, appuyez sur [Escape]
5. Sélectionnez [Maintenance] ▶ Appuyez sur [OK]
6. Sélectionnez [Paramètres généraux] ▶ Appuyez sur [OK]
7. Sélectionnez le réglage du grammage du papier pour le type de papier spécifié ▶ Appuyez sur [OK]
8. Sélectionnez le magasin où est chargé le type de papier défini ▶ Appuyez sur [OK]  
Si vous sélectionnez [Paramètre Papier à en-tête], [Para. Papier à étiquettes] ou [Paramètre Enveloppe] à l'étape 8, vous pouvez définir l'épaisseur du papier pour chaque magasin séparément. Pour d'autres types de papier, l'épaisseur de papier défini s'applique à tous les magasins.
9. Sélectionnez le grammage du papier ▶ Appuyez sur [OK]

### SP 4520DN

1. Appuyez sur la touche [User Tools], puis affichez l'écran [Paramètres magasin].

[Paramètres système] ▶ [Paramètres magasin]

2. Appuyez sur [Type papier : (nom du magasin)], puis spécifiez le type et le grammage du papier.

- [Type papier]  
Sélectionnez le type de papier ▶ [OK]
- [Grammage papier]  
Sélectionnez le grammage du papier ▶ [OK]



**Remarque**

- Pour plus d'informations sur le type de papier disponible, reportez-vous à P. 41 "Caractéristiques du type de papier".

## Définition des paramètres d'enveloppes à l'aide du panneau de commande

Lorsque vous imprimez sur des enveloppes, chargez les enveloppes dans le magasin 1 ou le bypass, puis suivez la procédure ci-après pour spécifier le type et l'épaisseur de l'enveloppe.

### SP 4510DN

Appuyez sur la touche [Menu], puis sélectionnez les éléments de réglage à l'aide de la touche [▼] ou [▲].

1. Sélectionnez [Alimentation papier] ▶ Appuyez sur [OK]
2. Sélectionnez [Format papier : (nom du magasin)] ▶ Appuyez sur [OK]
3. Sélectionnez le type d'enveloppe ▶ Appuyez sur [OK]
4. Sélectionnez [Type de papier : (nom du magasin)] ▶ Appuyez sur [OK]
5. Sélectionnez [Enveloppe] ▶ Appuyez sur [OK]
6. Appuyez sur [Escape]
7. Sélectionnez [Maintenance] ▶ Appuyez sur [OK]
8. Sélectionnez [Paramètres généraux] ▶ Appuyez sur [OK]
9. Sélectionnez [Paramètre Enveloppe] ▶ Appuyez sur [OK]
10. Sélectionnez le magasin source pour lequel vous souhaitez modifier le grammage papier  
▶ Appuyez sur [OK]
11. Sélectionnez le grammage du papier ▶ Appuyez sur [OK]

### SP 4520DN

1. Appuyez sur la touche [User Tools], puis affichez l'écran [Paramètres magasin].

[Paramètres système] ▶ [Paramètres magasin]

2. Appuyez sur [Format papier magasin: (nom du magasin)], puis spécifiez le format du papier.

Sélectionnez le format de l'enveloppe ▶ [OK]

**3. Appuyez sur [Type papier : (nom du magasin)], puis spécifiez le type et le grammage du papier.**

- [Type papier]  
[Enveloppe] ▶ [OK]
- [Grammage papier]  
[Papier ordin. 2] ou [Papier épais 2] ▶ [OK]

**↓ Remarque**

- Pour plus d'informations sur le chargement d'enveloppes, voir P. 54 "Chargement des enveloppes".
- Définissez les paramètres papier appropriés à l'aide du pilote d'impression et du panneau de commande. Pour plus d'informations sur la configuration du papier en utilisant le pilote d'impression, voir P. 57 "Impression sur enveloppes avec Windows (PCL 6/PostScript 3)", P. 58 "Impression sur enveloppes avec Windows (PCL 5e/5c)" ou P. 58 "Impression sur enveloppes avec Mac OS X".

# 3. Dépannage

Ce chapitre fournit des solutions aux problèmes courants et explique comment corriger les erreurs d'impression indésirables.

## Lorsqu'une tonalité retentit sur le panneau

Le tableau suivant présente les différents signaux sonores émis par l'imprimante pour avertir les utilisateurs de l'état de l'imprimante. Il explique également la signification de chaque signal.

Tonalité	Signification	Causes
Un bip court	Saisie panneau/écran acceptée.	Vous avez appuyé sur une touche du panneau de commande.
Deux bips longs	L'imprimante a terminé le préchauffage.	Lorsque l'alimentation est activée ou que l'imprimante sort du mode veille prolongée, le temps de préchauffage de l'imprimante est écoulé et elle est prête à l'emploi.
Cinq longs bips répétés quatre fois.	Alerte de faible niveau	Un message d'erreur apparaît sur le panneau de commande s'il n'y a pas de magasin pour le format de papier sélectionné, ou si le magasin est vide.
Cinq bips courts répétés cinq fois.	Alerte de niveau haut	Une intervention de l'utilisateur est requise sur l'imprimante pour retirer du papier coincé, ajouter du toner ou résoudre un autre problème.

### Remarque





- Les alertes sonores ne peuvent pas être désactivées. Si les capots de l'imprimante sont ouverts puis refermés à plusieurs reprises en peu de temps pendant une alerte indiquant un incident papier ou un manque de toner, l'alerte sonore risque de se poursuivre même lorsque le statut est redevenu normal.
- Vous pouvez activer ou désactiver les alertes sonores. Pour plus d'informations, reportez-vous à :
  - Reportez-vous au Manuel utilisateur. (pour SP 4510DN)
  - Reportez-vous au Manuel utilisateur. (pour SP 4520DN)

## Lors de la vérification des témoins, des icônes d'état et des messages sur le panneau de commande.

### Voyants

3

Cette section traite des voyants qui s'affichent afin d'indiquer à l'utilisateur qu'il doit retirer du papier coincé, ajouter du papier ou effectuer d'autres procédures.

Voyant	État
 : Voyant Incident papier	Apparaît en cas d'incident papier. Pour plus d'informations sur le retrait du papier coincé, voir P. 128 "Retrait du papier coincé".
 : Voyant chargement papier	Apparaît lorsque le magasin papier est vide. Pour plus d'informations sur le chargement du papier, voir P. 37 "Chargement du papier".
 : Voyant Ajouter du toner	Apparaît lorsque le toner est vide. Pour plus d'informations sur l'ajout de toner, reportez-vous au Manuel utilisateur.
 : Voyant Appel SAV	Apparaît lorsque l'imprimante ne fonctionne pas correctement ou nécessite une intervention de maintenance.
 : Voyant Capot ouvert	Apparaît lorsqu'un ou plusieurs capots de l'imprimante sont ouverts.

### Vérification de l'état de l'imprimante et des paramètres

Cette fonction n'est disponible que pour le modèle SP 4520DN.

#### Infos mainten.

Vous pouvez vérifier les éléments suivants dans [Infos mainten.] :

- Toner restant  
Affiche la quantité de toner restant.
- Magasin papier  
Affiche le type et le format du papier chargé dans le magasin.

- Réceptacle sortie plein  
Indique si le réceptacle de sortie est surchargé ou non.
- Incident papier  
Affiche l'état des incidents papier et les solutions possibles.
- Capot ouvert  
Indique si un ou plusieurs capots de l'imprimante sont ouverts.

### Stockage données

Vous pouvez vérifier les éléments suivants dans [Stockage données]:

- Mém. restante DD  
Affiche la quantité de mémoire disponible sur le disque dur.
- Fichier(s) Disque dur  
Affiche le nombre total de travaux stockés sur le disque dur.
- Travail/aux d'impression  
Affiche le nombre de travaux du type « Travaux d'impression suspendue : », « Travaux d'impression sauvegardée : », « Travaux d'impression sécurisée : » et « Travaux d'impression d'épreuve : ».

### Infos adr. machine

Vous pouvez vérifier les éléments suivants dans [Infos adr. machine] :

- Adresse IPv4 de la machine  
Indique l'adresse IPv4 de l'imprimante.
- Adresse IPv6 machine  
Affiche l'adresse réseau IPv6 de l'imprimante.

#### 1. Appuyez sur la touche [Check Status], puis vérifiez le contenu.

Onglet [Infos maint./app.] ► Chaque touche ► Vérifiez le contenu ► [Sortie]

#### ⬇ Remarque

- [Incident papier], [Récept. sortie plein] et [Capot ouvert] s'affichent sur [Infos mainten.] uniquement lorsque ces erreurs se produisent.
- Selon les paramètres de sécurité définis, il est possible que [Infos adr. machine] ne s'affiche pas.
- Pour plus d'informations sur la manière de localiser et de résoudre les incidents, voir P. 128 "Retrait du papier coincé".

## Lorsque le témoin pour la touche [Vérifier l'état] est allumé ou clignote

Cette fonction n'est disponible que pour le modèle SP 4520DN.

Lorsqu'un voyant de la touche [Check Status] s'allume, appuyez sur la touche [Check Status] pour afficher l'écran [Vérifier l'état]. Vérifiez l'état de l'imprimante sur l'écran [Vérifier l'état].

Écran [Vérifier l'état]

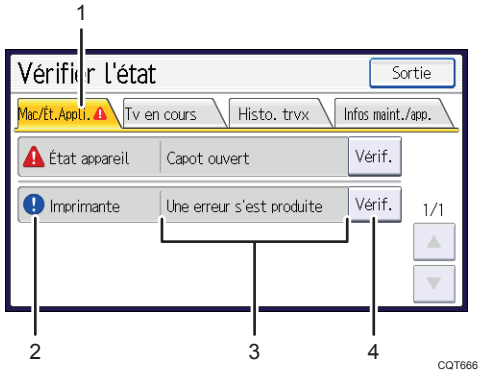

### 1. Onglet [Mac/Ét.Appli.]

Indique l'état de l'imprimante.

### 2. Icônes d'état

Les icônes qui s'affichent sont décrites ci-après :

 : La fonction de l'imprimante exécute une tâche.

 : Une erreur est survenue sur l'imprimante.

 : Une erreur s'est produite dans la fonction utilisée ou la fonction de l'imprimante ne peut pas être utilisée en raison d'une erreur sur l'imprimante.

### 3. Messages

Affiche un message indiquant le statut de l'imprimante. Cette icône pourra également s'afficher si le toner baisse.

### 4. [Vérif.]

En cas d'erreur, appuyez sur [Vérif.] pour afficher les détails.

Le fait d'appuyer sur [Vérif.] affiche un message d'erreur ou l'écran de l'imprimante. Contrôlez le message d'erreur affiché sur l'écran de l'imprimante et agissez en conséquence. Pour plus d'informations sur les messages d'erreur et leurs solutions, reportez-vous à P. 71 "Lorsque des messages sont affichés".

Le tableau ci-après décrit les dysfonctionnements pouvant déclencher l'allumage d'un voyant :

Problème	Cause	Solution
Les documents et les rapports ne s'impriment pas.	Le réceptacle de sortie du papier est plein.	Retirez les documents du réceptacle.

Problème	Cause	Solution
Les documents et les rapports ne s'impriment pas.	Il n'y a plus de papier.	Chargez du papier. Pour plus d'informations sur le chargement du papier, voir P. 37 "Chargement du papier".
Une erreur s'est produite.	Une fonction affichant l'état "Une erreur s'est produite" sur l'écran [Vérifier état] est défectueuse.	Appuyez sur [Vérif.], puis vérifiez le message affiché et agissez en conséquence. Pour plus d'informations sur les messages d'erreur et leurs solutions, reportez-vous à P. 71 "Lorsque des messages sont affichés".
Impossible de raccorder l'imprimante au réseau.	Une erreur réseau s'est produite.	<ul style="list-style-type: none"> <li>• Appuyez sur [Vérif.], puis vérifiez le message affiché et agissez en conséquence. Pour plus d'informations sur les messages d'erreur et leurs solutions, reportez-vous à P. 71 "Lorsque des messages sont affichés".</li> <li>• Vérifiez que l'imprimante est correctement connectée au réseau et qu'elle est correctement paramétrée. Pour de plus amples renseignements sur la connexion au réseau, reportez-vous au Manuel utilisateur.</li> <li>• Pour plus d'informations sur la connexion au réseau, contactez votre administrateur.</li> <li>• Si le voyant est toujours allumé après avoir pris les mesures décrites ici pour résoudre le problème, contactez le SAV.</li> </ul>

## Échec de la connexion USB

Problème	Causes	Solutions
L'imprimante n'est pas reconnue automatiquement.	Le câble USB n'est pas branché correctement.	Débranchez le câble USB, éteignez et rallumez l'imprimante. Une fois l'imprimante complètement démarrée, reconnectez le câble USB.
Windows a déjà configuré les paramètres USB.	Vérifiez si l'ordinateur a identifié ou non l'imprimante en tant que périphérique non pris en charge.	Ouvrez le Gestionnaire de périphériques dans Windows, puis sous [Contrôleurs de bus USB], supprimez tous les périphériques en conflit. Une icône [!] ou [?] s'affiche pour les périphériques en conflit. Veillez à ne pas enlever par accident des périphériques requis. Pour plus d'informations, consultez le fichier d'aide de Windows.



# Lorsque des messages sont affichés

Cette section décrit les principaux messages qui apparaissent sur l'écran LCD, ainsi que les journaux et les rapports d'erreur d'impression. Si d'autres messages s'affichent, suivez les instructions qu'ils contiennent.

## Messages d'état

### SP 4510DN

3

Message	État
"Mode économie d'énergie"	L'imprimante est en mode Économie d'énergie. Appuyez sur n'importe quelle touche pour retourner au mode normal.
"Mode Hexadécimal"	En mode hexadécimal, l'imprimante reçoit des données au format hexadécimal. Éteignez l'imprimante après impression, puis rallumez-la.
"Travail suspendu"	Tous les travaux ont été interrompus. Éteignez l'imprimante, puis rallumez-la pour reprendre les travaux.
"Offline"	L'imprimante est hors ligne et les données ne peuvent pas être imprimées.
"Patienter S.V.P."	Ce message apparaît pendant quelques secondes. Cela signifie que l'imprimante est en cours d'initialisation, de remplissage de toner ou d'exécution des opérations de maintenance. Veuillez patienter un moment.
"Impression..."	L'imprimante est en cours d'impression. Veuillez patienter un moment.
"Impression suspendue"	L'impression est suspendue. Pour reprendre l'impression, appuyez sur la touche [Suspend/Resume].
"Prêt"	Il s'agit du message prêt par défaut. L'imprimante est prête à l'emploi. Aucune action n'est requise.
"Réinit. Travail"	L'imprimante est en cours de réinitialisation des travaux. Veuillez patienter un moment.
"Modif. paramètres..."	L'imprimante applique les changements effectués sur ses paramètres. Veuillez patienter un moment.

Message	État
"Mise à jour certificat..."	L'imprimante met à jour le certificat @Remote. Mettez l'appareil hors tension et remettez-le sous tension.
"Attente données impr..."	L'imprimante attend le prochain travail à imprimer. Veuillez patienter un moment.

### SP 4520DN

3

Message	État
"Mode Hexadécimal"	En mode hexadécimal, l'imprimante reçoit des données au format hexadécimal. Appuyez sur [Réinit. travail] pour annuler le mode Hexadécimal.
"Travail suspendu."	L'impression est temporairement suspendue car la touche [Opération travail] ou [Suspended] a été activée.
"Charg. toner..."	L'imprimante charge le toner. Veuillez patienter un moment.
"Offline"	L'imprimante est hors-ligne.
"Patienter."	Ce message peut apparaître une seconde ou deux pendant que l'appareil se prépare, effectue les paramètres initiaux ou ajoute du toner. Veuillez patienter un moment.
"Impression..."	L'imprimante est en cours d'impression. Veuillez patienter un moment.
"Prêt"	Il s'agit du message prêt par défaut. L'imprimante est prête à l'emploi. Aucune action n'est requise.
"Réinit. Travail..."	L'imprimante est en cours de réinitialisation des travaux. Veuillez patienter jusqu'à ce que "Prêt" s'affiche à l'écran.
"Modif. paramètres..."	L'imprimante modifie les paramètres. Vous ne pouvez pas utiliser le panneau de commande lorsque ce message est affiché. Veuillez patienter un moment.
"Travail de copie susp."	L'impression a été temporairement interrompue par SmartDeviceMonitor for Client.  Vous pouvez reprendre l'impression via [Mes tâches] dans SmartDeviceMonitor for Client ou via Web Image Monitor. Avant de reprendre l'impression via Web Image Monitor, consultez votre administrateur système.

Message	État
"MàJ certif..."	Le certificat @Remote est en cours de mise à jour. Veuillez patienter un moment.
"Att.donn.impr."	L'imprimante attend le prochain travail à imprimer. Veuillez patienter un moment.

## Messages d'alerte (affichés sur le panneau de commande)

3

### SP 4510DN

Message	Cause	Solution
"⚠(A1) Ouvr.capot avant et retir. papier. "	Ouvrez le capot avant et retirez le papier coincé du chemin d'alimentation papier.	Pour de plus amples informations, voir P. 128 "Retrait du papier coincé".
« ⚠(A2) Rés. incid. ds mag.s. Ouvr.&frm cap. av. »	Retirez le papier coincé du bypass. Pour réinitialiser l'erreur, ouvrez le capot avant, puis fermez-le.	Pour de plus amples informations, voir P. 128 "Retrait du papier coincé".
« ⚠(B) Ouvr.capot avant & retir. papier. »	Ouvrez le capot avant et retirez le papier coincé du chemin d'alimentation papier interne.	Pour de plus amples informations, voir P. 128 "Retrait du papier coincé".
« ⚠(B) (C) Ouvr. Cpt Avt/Ar. Ouvr. et résoud. incident. »	Ouvrez le capot avant et retirez le papier coincé du chemin d'alimentation papier interne.	Pour de plus amples informations, voir P. 128 "Retrait du papier coincé".
« ⚠(Y1) Rés. incid. ds mag.2. Ouvr.&frm Cpt avnt. »	Ouvrez le magasin 2 et retirez le papier coincé. Pour réinitialiser l'erreur, ouvrez le capot avant, puis fermez-le.	Pour de plus amples informations, voir P. 128 "Retrait du papier coincé".
« ⚠(Y2) Rés. incid. ds mag.3. Ouvr.&frm cap. av. »	Ouvrez le magasin 3 et retirez le papier coincé. Pour réinitialiser l'erreur, ouvrez le capot avant, puis fermez-le.	Pour de plus amples informations, voir P. 128 "Retrait du papier coincé".

Message	Cause	Solution
« 🖨️(Z1) Ouv.cap.arr. et retirer papier. »	Ouvrez le capot arrière et retirez le papier coincé de l'unité papier recto verso.	Pour de plus amples informations, voir P. 128 "Retrait du papier coincé".
« 🖨️(Z2) Ouv.Cpt Dt./Mg1 ret.pp. Ouv.&frm Cpt avnt. »	Ouvrez le magasin 1 et le capot arrière, puis retirez le papier coincé. Pour réinitialiser l'erreur, ouvrez le capot avant, puis fermez-le.	Pour de plus amples informations, voir P. 128 "Retrait du papier coincé".
« 🖨️ Toner presque vide. »	La cartouche d'impression est presque vide.	Pour plus d'informations, reportez-vous au Manuel utilisateur.
« 🖨️ Ajouter du toner. Rempl.cartouche toner. »	Il n'y a plus de toner. Remplacez la cartouche d'impression.	Pour plus d'informations, reportez-vous au Manuel utilisateur.
"Éch. MàJ certif. @Remote"	La mise à jour du certificat @Remote a échoué.	Mettez l'imprimante hors tension et remettez-la sous tension. Si le problème persiste, contactez votre revendeur ou le SAV.
"Connex. imp.=>Server comm. Confirmer util./MdP proxy."	Le nom d'utilisateur ou le mot de passe proxy est incorrect.	Vérifiez les paramètres du serveur proxy, puis modifiez le nom d'utilisateur et/ou le mot de passe s'ils sont incorrects.
"Connexion au serveur DHCP impossible. (101/201)"	Une adresse IP ne peut être obtenue via le serveur DHCP.	Contactez votre administrateur réseau.
"Connexion avec le serveur NetWare impossible. (107/207)"	Aucune connexion avec le serveur d'impression NetWare n'est disponible.	Contactez votre administrateur réseau.
"Connexion avec le serveur NetWare impossible. (106/206)"	Aucune connexion avec le serveur d'impression NetWare n'est disponible.	Contactez votre administrateur réseau.

Message	Cause	Solution
"Impossible imprimer. "	L'imprimante ne peut imprimer les données envoyées.	Vérifiez que le type de fichier que vous souhaitez imprimer est bien pris en charge. Vérifiez les incidents papier et demandez de l'aide à votre administrateur réseau.
"Modif. (nom magasin) sur param. suiv. :"	Le format du papier dans le magasin ne correspond pas au format défini dans le pilote d'impression.	Sélectionnez un magasin contenant du papier du même format que le format papier défini.
"Vérifier paramètres réseau. (103/203)"	L'adresse IP définie est incorrecte.	Vérifiez l'adresse IP, le masque de sous-réseau et l'adresse de la passerelle.
"Erreur code classification"	Un code de classification n'est pas spécifié pour l'impression.	Saisissez un code de classification à l'aide des propriétés de l'imprimante et imprimez à nouveau le document.
"Échec connex.: Carte ss fil Couper alim., vérif.carte "	L'imprimante n'arrive pas à détecter la carte d'interface LAN sans fil.	Vérifiez que la carte est bien prise en charge ou installée correctement.
« Capot ouvert. Fermer capot indiqué. Ferm.cap. »	Un capot de l'imprimante est ouvert.	Fermez le capot comme indiqué sur le panneau de commande.
"Mode R°/V° non activé pour (nom magasin)"	Le mode recto/verso pour le magasin indiqué n'est pas disponible.	Vous pouvez utiliser uniquement l'impression recto. Appuyez sur [Modifier] pour modifier les paramètres du magasin, appuyez sur [Réin.tr.] pour réinitialiser le travail ou appuyez sur [Saut d'alimentation] pour forcer l'impression.

Message	Cause	Solution
"Erreur carte Ethernet"	Une erreur sur l'Ethernet est détectée.	Mettez l'imprimante hors tension et remettez-la sous tension. Si le problème persiste, contactez votre revendeur ou le SAV.
"Nbre max. fichiers dépassé. "	Pendant l'impression d'un travail d'impression d'épreuve, sécurisée, suspendue, ou stockée, la capacité maximum en fichiers a été dépassée.	Supprimez les fichiers inutiles enregistrés dans l'imprimante.
"Nbre max. pages dépassé. "	Pendant l'impression d'un travail d'impression d'épreuve, sécurisée, suspendue ou stockée, la capacité maximum de pages a été dépassée.	<ul style="list-style-type: none"> <li>• Supprimez les fichiers inutiles enregistrés dans l'imprimante.</li> <li>• Réduisez le nombre de pages à imprimer.</li> </ul>
"Frmt d'impr.max.dépassé. App. sr [Alm forcée] ou [Réin.trav.]."	Le format de papier spécifié est supérieur au format maximal pris en charge par cette imprimante.	Appuyez sur [Saut d'alimentation] pour forcer l'impression ou sur [Réin.tr.] pour annuler l'impression.
"Fmt d'imp. max. dépassé. App. sur [Réinit.trav.]"	Le format de papier spécifié est supérieur au format maximal pris en charge par cette imprimante.	Appuyez sur [Réin.tr.] pour annuler l'impression.
"Échec connex° au serveur pour le télédiagnostic."	L'imprimante ne peut pas communiquer avec Remote Communication Gate.	Vérifiez la connexion à Remote Communication Gate.
"Toner fourniss. indépend."	Du toner d'un fournisseur tiers est utilisé.	Utilisez le toner recommandé pour cette imprimante.
"Une adr. IPv6 existe déjà Adresse lien-local(109/209)"	La même adresse IPv6 est déjà utilisée.	Contactez votre administrateur réseau.
"Une adr. IPv6 existe déjà Adresse sans état (109/209)"	La même adresse IPv6 est déjà utilisée.	Contactez votre administrateur réseau.

Message	Cause	Solution
"Une adr. IPv6 existe déjà Adresse config. manuelle(109/209)"	La même adresse IPv6 est déjà utilisée.	Contactez votre administrateur réseau.
"Charger papier dans (nom magasin)."	Le magasin indiqué ne contient pas de papier.	Chargez le papier spécifié dans le magasin, appuyez sur [Réin.tr.] pour réinitialiser le travail.
"Pas privil.pr utilis.f°. "	L'utilisateur connecté ne dispose pas des droits nécessaires pour enregistrer des programmes ou pour modifier les paramètres de magasin.	Pour plus d'informations sur la définition des permissions, reportez-vous au Guide sécurité.
"Erreur RAM option"	L'imprimante n'arrive pas à détecter un module SDRAM en option.	Vérifiez si le module SDRAM est correctement installé.
"Problème de carte d'interface parallèle. "	Le test d'autodiagnostic de l'imprimante a échoué en raison d'une erreur de bouclage.	Remplacez la carte IEEE 1284 qui est à l'origine de l'erreur.
"Erreur police imprimante."	Il existe des problèmes de fichier de police de l'imprimante.	Mettez l'imprimante hors tension et remettez-la sous tension. Si le problème persiste, contactez votre revendeur ou le SAV.
"Problème avec le disque dur. Appeler le SAV. "	L'imprimante ne peut pas détecter le disque dur.	Vérifiez si le disque dur est correctement installé. Si le problème persiste, contactez votre revendeur ou le SAV.
"Pb : Carte ss fil Appeler S.A.V. "	L'imprimante n'arrive pas à détecter la carte d'interface LAN sans fil.	Vérifiez si la carte d'interface LAN sans fil est correctement installée. Si le problème persiste, contactez votre revendeur ou le SAV.

Message	Cause	Solution
"Remplacer:Kit maint."	Vous devez remplacer le kit de maintenance.	Pour de plus amples informations, reportez-vous au Manuel utilisateur.
"Remplacement du tambour requis."	Vous devez remplacer le tambour.	Pour de plus amples informations, reportez-vous au Manuel utilisateur.
"Bientôt rempl.:Kit maint."	Vous devez remplacer le kit de maintenance dès que possible.	Contactez le service commercial ou le SAV pour en obtenir une nouvelle.
"Bientôt remplacer : Tambour"	Vous devrez remplacer le tambour dès que possible.	Contactez le service commercial ou le SAV pour en obtenir une nouvelle.
"Échec authent.carte SD Err.récurrente,appel.S.A.V "	L'authentification de la carte SD a échoué.	Mettez l'imprimante hors tension et remettez-la sous tension. Si le problème persiste, contactez votre revendeur ou le SAV.
"Installer tambour correctement."	Le tambour n'est peut-être pas installé correctement.	Éteignez l'imprimante, puis réinstallez le tambour.
"Installer le kit de maintenance correctement."	L'unité de fusion n'a peut-être pas été installée correctement.	Éteignez l'imprimante, puis réinstallez l'unité de fusion. Si le message continue de s'afficher après la réinstallation de l'unité, contactez votre commercial ou le SAV.
"Placer cart.toner correctement."	La cartouche d'impression n'a peut-être pas été installée correctement.	Éteignez l'imprimante, puis réinstallez la cartouche d'impression.
"Récept. standard plein. Retirer papier. "	Le magasin normal est plein.	Retirez le papier.



Message	Cause	Solution
"Échec commande consommable."	La commande automatique de consommables a échoué.	Ce message indique que l'imprimante a tenté de commander les consommables.
"Ce nom NetBIOS est déjà utilisé. (108/208)"	Le nom NetBIOS indiqué pour l'imprimante est déjà utilisé par un autre appareil sur le réseau.	Contactez votre administrateur réseau.
"La même adresse IPv4 existe déjà. (102/202)"	L'adresse IPv4 indiquée pour l'imprimante est déjà utilisée par un autre appareil sur le réseau.	Contactez votre administrateur réseau.
"Le travail sélectionné a déjà été imprimé ou supprimé."	Ce message peut apparaître si vous imprimez ou supprimez un travail à partir de Web Image Monitor.	Appuyez sur Sortie sur l'écran du message.
"Problème au niveau USB. Appeler SAV."	L'imprimante a détecté un incident sur la carte USB.	Mettez l'imprimante hors tension et remettez-la sous tension. Si le problème persiste, contactez votre revendeur ou le SAV.
"Valeurs déf. pr adresses IPv6/ passer.incorrect.(110/210)"	L'adresse IPv6 ou l'adresse de passerelle est incorrecte.	Vérifiez les paramètres réseau.
"Toner usag presq.pleine"	La cartouche d'impression doit être remplacée lorsque le toner usagé arrive en fin de vie.	Préparez une nouvelle cartouche d'impression.
"Toner usagé plein"	Le toner usagé est plein.	Pour plus d'informations, reportez-vous au Manuel utilisateur.
"Auth. WPA incomplète.(211)"	L'authentification WPA n'a pas pu être réalisée.	Contactez votre administrateur réseau.

Message	Cause	Solution
« Connexion avec la carte sans fil impossible. Mettre hors tension, puis vérifier la carte. »	<ul style="list-style-type: none"> <li>• La carte d'interface LAN sans fil n'était pas insérée lorsque l'imprimante a été mise sous tension.</li> <li>• La carte d'interface LAN sans fil a été enlevée après la mise sous tension de l'imprimante.</li> <li>• Les paramètres ne sont pas mis à jour alors que l'unité est détectée.</li> </ul>	<ul style="list-style-type: none"> <li>• Mettez l'appareil hors tension, puis vérifiez que la carte d'interface LAN sans fil est correctement insérée. Pour plus d'informations sur l'installation de la carte, contactez le SAV.</li> <li>• Si le message réapparaît, contactez le SAV.</li> </ul>
"Impr.imposs. car feuilles principales et d'interfoliage (chapitre) installées dans le même magasin. App. sur [Réinit. travail] pour annuler ce travail."	Le magasin sélectionné pour les autres pages est identique à celui pour les intercalaires.	Réinitialisez le travail. Veillez à ce que le magasin que vous sélectionnez ne fournisse pas le papier pour d'autres pages.
"Problème matériel : Ethernet"	Une erreur est survenue dans l'interface Ethernet.	Mettez l'appareil hors tension, puis sous tension à nouveau. Si le message réapparaît, contactez le SAV.
"Problème matériel : disque dur"	Une erreur est survenue sur le disque dur.	<ul style="list-style-type: none"> <li>• Mettez l'appareil hors tension, puis sous tension à nouveau. Si le message réapparaît, contactez le SAV.</li> <li>• Il est possible que le disque dur n'ait pas été installé correctement si vous l'avez installé vous-même. Vérifiez qu'il est correctement installé. Pour plus d'informations sur l'installation de l'unité, reportez-vous au Manuel utilisateur.</li> </ul>

Message	Cause	Solution
"Problème matériel : interface parallèle"	Une erreur est survenue sur la carte d'interface IEEE 1284.	<ul style="list-style-type: none"> <li>• Inactivez le commutateur d'alimentation principal, puis vérifiez que la carte d'interface IEEE 1284 a été insérée correctement. Pour plus de détails sur l'installation de la carte, reportez-vous au Manuel utilisateur.</li> <li>• Si le message réapparaît, contactez le SAV.</li> </ul>
"Problème matériel : USB"	L'interface USB a rencontré une erreur.	Mettez l'appareil hors tension, puis sous tension à nouveau. Si le message réapparaît, contactez le SAV.
"Problème matériel : carte sans fil" (Une « Carte d'interface LAN sans fil » est désignée par l'expression « carte sans fil ».)	Il est possible d'accéder à la carte d'interface LAN sans fil, mais une erreur a été détectée.	<ul style="list-style-type: none"> <li>• Mettez l'appareil hors tension, puis vérifiez que la carte d'interface LAN sans fil est correctement insérée. Pour plus de détails sur l'installation de la carte, reportez-vous au Manuel utilisateur.</li> <li>• Si le message réapparaît, contactez le SAV.</li> </ul>
"Charg. pap. ds (Tray name). "	Les paramètres du pilote d'impression sont incorrects ou bien le magasin ne contient pas de papier du format sélectionné dans le pilote d'impression.	Vérifiez que les paramètres du pilote d'impression sont corrects, puis chargez du papier du format sélectionné dans le pilote d'impression dans le magasin d'alimentation. Pour plus d'informations sur la manière de modifier le format du papier, reportez-vous à P. 37 "Chargement du papier".

Message	Cause	Solution
"Le kit de maintenance n'est pas installé correctement. Appeler le SAV. "	L'unité de fusion n'a peut-être pas été installée correctement.	Contactez votre revendeur ou votre SAV.
"Fin de toner. Remplacer cartouche de toner. "	Il n'y a plus de toner. Remplacez la cartouche d'impression.	Pour plus d'informations, reportez-vous au Manuel utilisateur.
"Non-cncrd.fmt/type n. Sélect.nouv.mag. ou util. fmt pap. suiv." (« n » est un nom de réceptacle.)	Le format du papier dans le magasin ne correspond pas au format défini dans le pilote d'impression.	Sélectionnez un magasin contenant du papier du même format que le format papier défini.
"Erreur police imprimante"	Le paramétrage de la police a rencontré une erreur.	Contactez le SAV.
"Problèmes avec la carte sans fil. Appeler le SAV." (Une « carte d'interface LAN sans fil » est désignée par l'expression « carte sans fil ».)	L'imprimante a détecté une défaillance de carte d'interface LAN sans fil.	Si le message réapparaît, contactez le SAV.
"Retirer papier du réceptacle standard. "	Le magasin normal est plein.	Retirez le papier.
"Le tambour doit être remplacé maintenant. Appeler le SAV. "	Vous devez remplacer le tambour.	Contactez le service commercial ou le SAV pour en obtenir une nouvelle.
"Le tambour doit bientôt être remplacé. Appeler le SAV. "	Vous devrez remplacer le tambour dès que possible.	Contactez le service commercial ou le SAV pour en obtenir une nouvelle.
"Remplacement du kit de maintenance désormais nécessaire. Appeler le SAV. "	Vous devez remplacer le kit de maintenance.	Contactez le service commercial ou le SAV pour en obtenir une nouvelle.
"Remplacement du kit de maintenance bientôt nécessaire. Appeler le SAV. "	Vous devez remplacer le kit de maintenance dès que possible.	Contactez le service commercial ou le SAV pour en obtenir une nouvelle.

Message	Cause	Solution
"Les fichiers sélectionnés contiennent des fichiers sans privilèges d'accès. Seuls les fichiers avec privilèges seront supprimés."	Vous avez essayé de supprimer des fichiers sans avoir l'autorité pour effectuer cette opération.	Pour vérifier votre droit d'accès pour les documents stockés, ou pour supprimer un document que vous n'avez pas le droit de supprimer, reportez-vous au Guide Sécurité.
"Cartouche de toner presque vide. Remplacer la cartouche de toner. "	La cartouche d'impression est presque vide.	Préparez une nouvelle cartouche d'impression.
"Para.mag. non cncrd fmt&tpc spéc. Sélct.nouv.mag. ou util. fmt&type suiv. "	Les paramètres du pilote d'impression sont incorrects ou bien le magasin ne contient pas de papier du format sélectionné dans le pilote d'impression.	<ul style="list-style-type: none"> <li>• Vérifiez que les paramètres du pilote d'impression sont corrects, puis chargez du papier du format sélectionné dans le pilote d'impression dans le magasin d'alimentation. Pour plus d'informations sur le chargement du papier, voir P. 37 "Chargement du papier".</li> <li>• Sélectionnez manuellement le magasin pour poursuivre l'impression ou annulez un travail d'impression. Pour plus d'informations sur la sélection manuelle du magasin ou l'annulation d'un travail d'impression, reportez-vous au Manuel utilisateur.</li> </ul>
"Échec de la mise à jour du certificat @Remote. Appeler le SAV. "	La mise à jour du certificat @Remote a échoué.	Mettez l'imprimante hors tension et remettez-la sous tension. Si le problème persiste, contactez votre revendeur ou le SAV.
"Toner usagé presque plein"	La cartouche d'impression doit être remplacée lorsque le toner usagé arrive en fin de vie.	Préparez une nouvelle cartouche d'impression.

Message	Cause	Solution
"Toner usagé plein"	Le toner usagé est plein.	Remplacez la cartouche d'impression. Pour plus d'informations, reportez-vous au Manuel utilisateur.
"Vous ne possédez pas les droits pour utiliser cette fonction."	Le nom d'utilisateur saisi ne dispose pas des autorisations pour la fonction sélectionnée.	Pour plus d'informations sur la définition des permissions, reportez-vous au Guide sécurité.

### Messages pendant l'impression directe à partir d'un périphérique de stockage de mémoire

Message	Causes	Solutions
"Impossible d'accéder au périphérique de stockage mémoire spécifié."	Impossible de reconnaître le périphérique de stockage utilisé.	Pour en savoir plus au sujet des périphériques de stockage recommandés pour la fonction d'impression en direct depuis des périphériques de stockage de mémoire, contactez le SAV. Il se peut que la mémoire flash USB protégée par mot de passe ou par toute autre fonctionnalité de sécurité ne fonctionne pas normalement.
"Dépassement de la valeur limite de taille totale des données pour les fichiers sélectionnés. Impossible de sélectionner davantage de fichiers. "	<ul style="list-style-type: none"> <li>• La taille du fichier sélectionné dépasse 1 Go.</li> <li>• La taille totale des fichiers sélectionnés dépasse 1 Go.</li> </ul>	<p>Les fichiers ou les lots de fichiers dont la taille dépasse 1 Go ne peuvent être imprimés.</p> <ul style="list-style-type: none"> <li>• Si la taille totale des fichiers sélectionnés dépasse 1 Go, sélectionnez les fichiers séparément.</li> <li>• Lorsque la taille du fichier sélectionné dépasse 1 Go, imprimez à l'aide d'une fonction autre que la fonction d'impression directe depuis des périphériques de stockage de mémoire.</li> </ul> <p>Vous ne pouvez pas sélectionner des fichiers de formats différents en même temps.</p>

## Messages d'alerte (imprimés sur les journaux et les rapports d'erreur)

Cette section répertorie les causes probables des messages d'erreur imprimés sur les journaux des erreurs et les rapports d'erreurs, ainsi que les solutions possibles.

### SP 4510DN

Message	Cause	Solution
"84 : Erreur"	Il n'y a pas de zone de travail disponible pour le traitement de l'image.	Sélectionnez [Priorité polices] pour [Utilisation mémoire] dans [Système]. Réduisez le nombre de fichiers envoyés à l'imprimante.
"85 : Erreur"	La bibliothèque des graphiques spécifiée est indisponible.	Vérifiez si les données sont valides.
"86 : Erreur"	Les paramètres du code de contrôle sont invalides.	Vérifiez les paramètres d'impression.
"91 : Erreur"	L'impression a été annulée par la fonction annulation du travail automatique à la suite d'une erreur de commande.	Vérifiez si les données sont valides.
"92 : Erreur"	L'impression a été annulée car vous avez appuyé sur les touches [Job Reset] ou [Suspend/Resume] sur le panneau de commande de l'imprimante.	Réalisez de nouveau l'opération d'impression si nécessaire.
"Carnet d'adresses utilisé. "	L'imprimante ne peut actuellement pas réaliser l'authentification parce que le carnet d'adresses est utilisé par une autre fonction.	Attendez un peu, puis retentez l'opération.
"Échec progr.util.auto. "	Échec de l'enregistrement automatique des informations pour Authentification LDAP ou Authentification Windows parce que le carnet d'adresses est plein.	Pour plus d'informations sur l'enregistrement automatique des informations utilisateur, reportez-vous au Guide sécurité.

Message	Cause	Solution
"Impossible imprimer. "	Vous n'avez aucun privilège vous permettant d'imprimer le fichier PDF que vous souhaitez imprimer.	Contactez le propriétaire du document.
"Erreur code classification"	Le pilote d'impression ne reconnaît pas le code de classement.	Sélectionnez [Facultatif] pour le code de classification. Pour plus d'informations sur la définition des paramètres de code de classement, reportez-vous au Manuel utilisateur.
"Assemblage annulé."	Assembler a été annulé.	Mettez l'imprimante hors tension et remettez-la sous tension. Si le message réapparaît, contactez le SAV.
"Assembler : max. pges"	La quantité de mémoire libre est insuffisante pour effectuer l'assemblage.	Réduisez le nombre de pages à imprimer ou installez la SDRAM en option.
"Erreur commande. "	Une erreur de commande RPCS est apparue.	Vérifiez que la communication entre un périphérique et l'imprimante fonctionne correctement.
"Erreur données compressées"	L'imprimante a détecté des données compressées altérées.	Vérifiez que le programme que vous avez utilisé pour compresser les données fonctionne correctement.
"Recto/Verso annulé."	L'impression Recto/Verso a été annulée.	Modifiez le paramètre « Magasin Recto/Verso » dans [Alimentation papier] afin d'activer l'impression Recto/Verso pour le magasin papier.
"Erreur. Imprimé/Annulé."	Une erreur s'est produite pendant l'impression mais elle a été ignorée.	Vérifiez les paramètres d'impression.



Message	Cause	Solution
"Excd Prt Vol Use max count. "	L'impression a été annulée car le nombre maximum d'impressions a été atteint.	Contactez votre administrateur utilisateur.
"Excd Prt Vol Use max count. "	Le nombre maximum de codes utilisateur à enregistrer a été atteint.	Supprimez les codes utilisateur inutiles.
"Erreur système fichier. "	L'impression directe PDF n'a pas pu être réalisée en raison de l'échec de l'obtention du fichier système.	Mettez l'imprimante hors tension et remettez-la sous tension. Si le message réapparaît, contactez le SAV.
"Système fichier plein. "	Le fichier PDF ne peut pas être imprimé car la capacité du système de fichier est pleine.	Supprimez tous les fichiers inutiles sur le disque dur ou réduisez la taille des fichiers envoyés à l'imprimante.
"Utilisation de f° refusée. "	Le travail d'impression a été annulé en raison de l'un des éléments suivants : <ul style="list-style-type: none"> <li>• L'utilisateur ne possède pas les privilèges requis pour imprimer.</li> <li>• Aucun privilège d'impression n'est attribué au code utilisateur ou au nom d'utilisateur saisi, ou</li> <li>• Le mot de passe indiqué ne correspond pas au nom d'utilisateur.</li> </ul>	Saisissez le nom d'utilisateur ou le code utilisateur avec les privilèges d'impression, ou saisissez le mot de passe correct correspondant au nom d'utilisateur.

Message	Cause	Solution
"Disque dur plein."	Le disque dur est arrivé à saturation lors de l'impression d'épreuve, de l'impression sécurisée, de l'impression suspendue ou de l'impression stockée. Supprimez les fichiers inutiles enregistrés dans l'imprimante.	Réduisez le format des fichiers d'Impression d'épreuve, sécurisée, suspendue ou stockée.  Lors de l'impression avec le pilote d'impression PostScript 3, la capacité du disque dur pour les polices et les formulaires a été dépassée. Supprimez les formulaires ou les polices inutiles enregistrés dans l'imprimante.
"Disque dur non installé. "	L'imprimante a reçu un fichier de travail stocké mais aucun disque dur n'est installé.	Installez un disque dur.
"Dépassement tampon E/S."	Un dépassement de tampon s'est produit.	<ul style="list-style-type: none"><li>• Sélectionnez [Priorité polices] pour [Utilisation mémoire] dans [Système].</li><li>• Dans [Tampon E/S] sous le menu [Interface hôte], définissez la taille maximale du tampon sur une valeur supérieure.</li><li>• Réduisez le nombre de fichiers envoyés à l'imprimante.</li></ul>

Message	Cause	Solution
"Mémoire insuffisante."	Une erreur d'affectation de mémoire s'est produite.	<p><b>PCL 6</b></p> <p>Sélectionnez une résolution inférieure sur le pilote d'impression. Pour plus d'informations sur la modification du paramètre de résolution, reportez-vous à l'Aide du pilote d'impression. Dans l'onglet [Paramètres détaillés] du pilote d'impression, cliquez sur [Qualité d'impr.] sous « Menu : », puis sélectionnez [Raster] dans la liste « Vectoriel/ Raster : ». Dans certains cas, la réalisation d'un travail d'impression peut durer un certain temps.</p> <p><b>PCL 5e/5c, PostScript 3</b></p> <p>Sélectionnez une résolution inférieure sur le pilote d'impression. Pour plus d'informations sur la modification du paramètre de résolution, reportez-vous à l'Aide du pilote d'impression.</p>
"Erreur récupérat° mémoire. "	Une erreur d'affectation de mémoire s'est produite.	Mettez l'imprimante hors tension, puis remettez-la sous tension. Si le message apparaît à nouveau, remplacez la SDRAM.
"Pas de réponse du serveur. "	Une temporisation s'est produite lors de la connexion de l'imprimante au serveur pour l'Authentification LDAP ou l'Authentification Windows.	Vérifiez le statut du serveur.

Message	Cause	Solution
"Erreur format papier"	L'impression a été annulée car le format de papier indiqué ne peut être chargé depuis le magasin.	Vérifiez le format de papier disponible.
"Erreur de type papier"	L'imprimante ne reconnaît pas le type de papier spécifié en utilisant le pilote d'impression.	Vérifiez que l'imprimante est correctement reliée au réseau et que la communication bidirectionnelle est activée. Si le problème persiste, vérifiez les paramètres du type de papier utilisateur de l'imprimante.
"Non concordance MdP. "	Un mot de passe incorrect a été saisi lors de l'impression d'un fichier PDF crypté.	Vérifiez le mot de passe.
"Erreur fichier PDF. "	Une erreur de syntaxe, etc. s'est produite.	Vérifiez si le fichier PDF est valide.
"Erreur imprimante."	L'impression des images a été interrompue.	Sélectionnez une résolution inférieure sur le pilote d'impression. Pour plus d'informations sur la modification du paramètre de résolution, reportez-vous à l'Aide du pilote d'impression.
"Échec réception de données."	Réception des données interrompue.	Renvoyez les données.
"Échec envoi de données."	L'imprimante a reçu une commande pour arrêter une transmission du pilote d'impression.	Vérifiez que l'ordinateur fonctionne correctement.
"Auth.util.existe déjà. "	Ce nom de compte est déjà utilisé dans le nouveau serveur ou domaine sélectionné dans un environnement utilisant l'authentification LDAP ou l'authentification par serveur d'intégration.	Contactez votre administrateur utilisateur.

**SP 4520DN**

Message	Cause	Solution
"84 : Erreur"	Il n'y a pas de zone de travail disponible pour le traitement de l'image.	<ul style="list-style-type: none"> <li>• Sélectionnez [Priorité polices] pour [Utilisation mémoire] dans [Système]. Réduisez le nombre de fichiers envoyés à l'imprimante.</li> <li>• Diminuez le nombre de fichiers envoyés à l'imprimante ou installez le module SDRAM en option. Pour plus d'informations sur l'installation du module SDRAM, contactez le SAV.</li> </ul>
"85 : Erreur"	La bibliothèque des graphiques spécifiée est indisponible.	<ul style="list-style-type: none"> <li>• Vérifiez si les données sont valides.</li> <li>• Diminuez le nombre de fichiers envoyés à l'imprimante ou installez le module SDRAM en option. Pour plus d'informations sur l'installation du module SDRAM, contactez le SAV.</li> </ul>
"86 : Erreur"	Les paramètres du code de contrôle sont invalides.	Vérifiez les paramètres d'impression.
"91 : Erreur"	L'impression a été annulée par la fonction annulation du travail automatique à la suite d'une erreur de commande.	Vérifiez si les données sont valides.
"92 : Erreur"	L'impression a été annulée parce que la touche [Réinit. travail] ou [Suspendu] a été sélectionnée sur le panneau de commande de l'imprimante.	Réalisez de nouveau l'opération d'impression si nécessaire.

Message	Cause	Solution
"98 : Erreur"	L'imprimante n'a pas pu accéder correctement au disque dur.	Mettez l'appareil hors tension, puis sous tension à nouveau. Si le message réapparaît fréquemment, contactez le SAV.
"Carnet d'adresses en cours d'utilisation par une autre fonction. Echec de l'authentification."	L'imprimante ne peut actuellement pas réaliser l'authentification parce que le carnet d'adresses est utilisé par une autre fonction.	Attendez un peu, puis retentez l'opération.
"L'enregistrement auto des infos utilisateur a échoué."	Échec de l'enregistrement automatique des informations pour Authentification LDAP ou Authentification Windows parce que le carnet d'adresses est plein.	Pour plus d'informations sur l'enregistrement automatique des informations utilisateur, reportez-vous au Guide sécurité.
"Code de classement incorrect."	Le code de classement n'a été saisi, ou bien de façon incorrecte.	Saisissez le code de classement.
"Code de classement incorrect."	Le pilote d'impression ne reconnaît pas le code de classement.	Sélectionnez [Facultatif] pour le code de classification. Pour plus d'informations sur la définition des paramètres de code de classement, reportez-vous au Manuel utilisateur.
"Assemblage annulé."	Assembler a été annulé.	Diminuez le nombre de fichiers envoyés à l'imprimante ou installez le module SDRAM en option. Pour plus d'informations sur l'installation du module SDRAM, contactez le SAV.
"Erreur de commande"	Une erreur de commande RPCS est apparue.	Vérifiez que la communication entre un périphérique et l'imprimante fonctionne correctement.

Message	Cause	Solution
"Erreur de données compressées."	L'imprimante a détecté des données compressées altérées.	<ul style="list-style-type: none"> <li>• Vérifiez la connexion entre l'ordinateur et l'imprimante.</li> <li>• Vérifiez que le programme que vous avez utilisé pour compresser les données fonctionne correctement.</li> </ul>
"Erreur stockage de données."	Vous avez essayé d'imprimer un fichier en impression d'épreuve, impression sécurisée, impression suspendue ou impression stockée alors que le disque dur n'était pas installé.	<p>Le disque dur est nécessaire lors de l'impression d'épreuve, de l'impression sécurisée, de l'impression suspendue ou de l'impression stockée.</p> <p>Si le message apparaît après l'installation du disque dur, veuillez contacter votre SAV.</p>
"Le Recto/Verso a été annulé."	L'impression Recto/Verso a été annulée.	<ul style="list-style-type: none"> <li>• Sélectionnez le format de papier adéquat pour la fonction Recto/Verso. Pour plus d'informations sur le format de papier, reportez-vous à P. 38 "Caractéristiques du format papier".</li> <li>• Modifiez le paramètre pour « Appliquer R°/V° » dans [Paramètres système] afin d'activer l'impression Recto/Verso pour le magasin papier. Pour plus d'informations sur le paramètre Appliquer R°/V°, reportez-vous au Manuel utilisateur.</li> </ul>
"Une erreur s'est produite."	Une erreur de syntaxe, etc. s'est produite.	Vérifiez si le fichier PDF est valide.
"Une erreur s'est produite. Travail imprimé avec para. modifiés ou annulé. "	Une erreur s'est produite pendant l'impression mais elle a été supprimée.	Vérifiez si les données sont valides.

Message	Cause	Solution
"Nb de fichiers max. pour l'impression de travaux tempor./stockés dépassé. "	Pendant l'impression d'un travail d'impression d'épreuve, sécurisée, suspendue, ou stockée, la capacité maximum en fichiers a été dépassée.	Supprimez les fichiers inutiles enregistrés dans l'imprimante.
"Dépassement nb max. de fichiers (AT)"	Lors de l'utilisation de la fonction de stockage des erreurs de travail pour stocker les travaux d'impression normaux sous forme de fichiers d'impression en attente, la capacité maximale du fichier pour le stockage de fichier ou la gestion du fichier d'impression en attente (automatique) a été dépassée.	Supprimez les fichiers d'impression en attente (automatique) ou les fichiers inutiles stockés dans l'imprimante.
"Dépassement nb max. de pages (AT)"	Pendant l'impression d'un travail d'Impression d'épreuve, sécurisée, suspendue ou stockée, la capacité maximum de pages a été dépassée.	<ul style="list-style-type: none"> <li>• Supprimez les fichiers inutiles enregistrés dans l'imprimante.</li> <li>• Réduisez le nombre de pages à imprimer.</li> </ul>
"Nb de pages max. pour l'impression de travaux tempor./stockés dépassé. "	Pendant l'impression d'un travail d'Impression d'épreuve, sécurisée, suspendue ou stockée, la capacité maximum de pages a été dépassée.	<ul style="list-style-type: none"> <li>• Supprimez les fichiers inutiles enregistrés dans l'imprimante.</li> <li>• Réduisez le nombre de pages à imprimer.</li> </ul>
"Pages max. dépassé. Assemblage non terminé."	Le nombre de pages dépasse le nombre maximum de feuilles avec lesquelles vous pouvez utiliser la fonction Assembler.	Réduisez le nombre de pages à imprimer.
"Nombre max. d'unités de volume d'impression utilisable dépassé. Le travail a été annulé."	Le nombre de pages que l'utilisateur est autorisé à imprimer est dépassé.	Pour plus d'informations sur la Limite vol.impr.utilis. , reportez-vous au Guide sécurité.



Message	Cause	Solution
"Échec de l'obtention d'un système fichier."	L'impression directe PDF n'a pas pu être réalisée en raison de l'échec de l'obtention du fichier système.	Mettez l'appareil hors tension, puis remettez-le sous tension. Si le message réapparaît, contactez le SAV.
"Système fichier plein."	Le fichier PDF ne s'imprime pas en raison de la saturation de la capacité du fichier système.	Supprimez tous les fichiers inutiles sur le disque dur ou réduisez la taille des fichiers envoyés à l'imprimante.
"Disque dur plein."	Le disque dur est arrivé à saturation lors de l'impression d'épreuve, de l'impression sécurisée, de l'impression suspendue ou de l'impression stockée.	<ul style="list-style-type: none"> <li>• Supprimez les fichiers inutiles enregistrés dans l'imprimante.</li> <li>• Réduisez le format des fichiers d'Impression d'épreuve, sécurisée, suspendue ou stockée.</li> </ul>
"Disque dur plein."	Lors de l'impression avec le pilote d'impression PostScript 3, la capacité du disque dur pour les polices et les formulaires a été dépassée.	Supprimez les formulaires ou les polices inutiles enregistrées dans l'imprimante.
"Disque dur plein. (Auto)"	Le disque dur est devenu plein lors de l'utilisation de la fonction de stockage des erreurs de travaux pour stocker les travaux d'impression normaux sous forme de fichiers d'impression en attente.	<ul style="list-style-type: none"> <li>• Supprimez les fichiers inutiles enregistrés dans l'imprimante.</li> <li>• Réduisez la taille des données du fichier d'impression temporaire et/ou du fichier d'impression stockée.</li> </ul>

Message	Cause	Solution
"Dépassement tampon E/S."	Un dépassement de tampon s'est produit.	<ul style="list-style-type: none"><li>• Sélectionnez [Priorité polices] pour [Utilisation mémoire] dans [Système].</li><li>• Dans [Tampon E/S] sous le menu [Interface hôte], définissez la taille maximale du tampon sur une valeur supérieure.</li><li>• Réduisez le nombre de fichiers envoyés à l'imprimante.</li></ul>
"Info. pr authentificat° utilisateur déjà enregistrées pour autre utilisateur."	Le nom d'utilisateur pour l'Authentification LDAP ou l'Authentification serveur intégration a déjà été enregistré sur un serveur différent avec un identifiant différent et un doublon du nom d'utilisateur a été créé en raison d'un basculement des domaines (serveurs), etc.	Pour plus d'informations sur l'authentification utilisateur, consultez le Guide sécurité.

Message	Cause	Solution
"Mémoire insuffisante"	Une erreur d'affectation de mémoire s'est produite.	<p><b>PCL 5 / PostScript 3</b></p> <p>Sélectionnez une résolution inférieure sur le pilote d'impression. Pour plus d'informations sur la modification du paramètre de résolution, reportez-vous à l'Aide du pilote d'impression.</p> <p><b>PCL 6</b></p> <p>Sélectionnez une résolution inférieure sur le pilote d'impression. Pour plus d'informations sur la modification du paramètre de résolution, reportez-vous à l'Aide du pilote d'impression. Dans l'onglet [Paramètres détaillés] du pilote d'impression, cliquez sur [Qualité d'impr.] sous « Menu : », puis sélectionnez [Raster] dans la liste « Vectoriel/Raster : ». Dans certains cas, la réalisation d'un travail d'impression peut durer un certain temps.</p> <ul style="list-style-type: none"> <li>• Installez le module SDRAM en option. Pour plus d'informations sur l'installation du module SDRAM, contactez le SAV.</li> </ul>

Message	Cause	Solution
"Erreur récupération mémoire"	Une erreur d'affectation de mémoire s'est produite.	Mettez l'appareil hors tension, puis remettez-le sous tension. Si le message apparaît à nouveau, remplacez la SDRAM. Pour plus d'informations sur le remplacement du module SDRAM, contactez le SAV.
"Le serveur ne répond pas. Échec de l'authentification."	Une temporisation s'est produit lors de la connexion au serveur pour l'Authentification LDAP ou l'Authentification Windows.	Vérifiez le statut du serveur.
"Erreur imprimante."	Les images ont été supprimées lors de l'impression.	Sélectionnez une résolution inférieure sur le pilote d'impression. Pour plus d'informations sur la modification du paramètre de résolution, reportez-vous à l'Aide du pilote d'impression.
"Privilèges d'impression non définis pour ce doc."	Vous ne disposez pas des droits d'accès nécessaires pour imprimer ce document PDF.	Contactez le propriétaire du document.
"Échec réception de données."	Réception des données interrompue.	Renvoyez les données.
"Pap. sélect. non pris en charge. Travail annulé." "	Une Réinit. trv est automatiquement réalisée si le format de papier spécifié est incorrect.	Spécifiez le format de papier correct, puis imprimez à nouveau le fichier.
"Échec envoi de données."	L'imprimante a reçu une commande pour arrêter la transmission du pilote d'impression.	Vérifiez que l'ordinateur fonctionne correctement.
"Le travail d'impression a été annulé car le fichier de capture n'a pas pu être enregistré : mémoire max. dépassée. "	Le disque dur a été rempli après le stockage d'un fichier.	Réduisez la taille des fichiers à envoyer.

Message	Cause	Solution
"Type de papier sélectionné non pris en charge. Travail annulé."	Une Réinit. trv est automatiquement réalisée si le format de papier spécifié est incorrect.	Spécifiez le type de papier correct, puis imprimez à nouveau le fichier.
"Erreur de Prévent° copie non autorisée"	Le champ [Saisir texte utilisateur:] dans [Détails de prévention de copie non autorisée pour trame] est vide.	<b>PCL 6 / PostScript 3</b> Sur l'onglet [Paramètres détaillés] du pilote d'impression, cliquez sur [Effets] dans le « Menu : ». Sélectionnez [Prévention de copie non autorisée], puis cliquez sur [Détails] pour afficher la [Détails de prévention de copie non autorisée pour trame]. Tapez le texte dans [Saisir texte utilisateur:].
"Erreur de Prévention de copie non autorisée. Travail annulé. "	La résolution est définie sur une valeur inférieure à 600 dpi lorsque [Prévention de copie non autorisée] est spécifiée.	Sur le pilote d'impression, paramétrez la résolution sur 600 dpi ou plus, ou désélectionnez [Prévention de copie non autorisée].
"Erreur de Type de papier utilisateur"	L'imprimante ne reconnaît pas le type de papier spécifié en utilisant le pilote d'impression.	Vérifiez que l'imprimante est correctement reliée au réseau et que la communication bidirectionnelle est activée. Si le problème persiste, confirmez les paramètres du type de papier utilisateur de l'imprimante. Pour plus d'informations, reportez-vous au Manuel utilisateur.
"Vous n'avez pas les privilèges pour utiliser cette fonction. Ce travail a été annulé."	Le Nom utilisateur connexion ou le MdP de connexion ne sont pas corrects.	Vérifiez que le Nom utilisateur connexion et le MdP connexion sont corrects.

Message	Cause	Solution
"Vous n'avez pas les privilèges pour utiliser cette fonction. Ce travail a été annulé."	L'utilisateur connecté n'est pas autorisé à utiliser la fonction sélectionnée.	Pour plus d'informations sur la définition des permissions, reportez-vous au Guide sécurité.
"Absence des privilèges requis pour utiliser cette fonction. Opération annulée. "	L'utilisateur connecté ne dispose pas des droits nécessaires pour enregistrer des programmes ou pour modifier les paramètres de magasin.	Pour plus d'informations sur la définition des permissions, reportez-vous au Guide sécurité.

### Messages pendant l'impression directe à partir d'un périphérique de stockage de mémoire

Message	Causes	Solutions
"99 : Erreur"	Il est impossible d'imprimer ces données. Les données indiquées sont soit corrompues, soit non prises en charge par la fonction d'impression en direct depuis des périphériques de stockage de mémoire.	Vérifiez si les données sont valides. Pour plus d'informations sur les types de données pris en charge par la fonction d'impression en direct depuis des périphériques de stockage de mémoire, reportez-vous au Manuel utilisateur.

Si l'impression ne démarre pas, contactez le SAV.

#### ⬇ Remarque

- Le contenu des erreurs peut être imprimé sur la Page de configuration. Vérifiez la Page de configuration en parallèle avec le journal des erreurs. Pour plus d'informations sur la manière d'imprimer la Page de configuration, reportez-vous au Manuel utilisateur.

# Impression impossible

Problème	Cause	Solution
L'impression ne démarre pas.	L'alimentation est coupée.	Pour plus d'informations concernant la mise sous tension de l'appareil, reportez-vous à P. 25 "Mise sous tension/hors tension."
L'impression ne démarre pas.	La cause de l'erreur s'affiche sur l'écran du panneau de commande.	Vérifiez le message d'erreur ou l'état d'avertissement sur l'écran LCD, puis effectuez l'action requise. Pour plus d'informations sur les solutions, reportez-vous à P. 71 "Lorsque des messages sont affichés".
L'impression ne démarre pas.	Le câble d'interface n'est pas correctement branché.	Pour plus d'informations sur la manière de brancher les câbles d'interface correctement, voir Reportez-vous au Manuel utilisateur.
L'impression ne démarre pas.	Le câble d'interface utilisé n'est pas correct.	Le type de câble d'interface à utiliser dépend de l'ordinateur. Veillez à utiliser un câble approprié. Si le câble est endommagé ou usé, remplacez-le. Pour plus d'informations sur les câbles d'interface, voir Reportez-vous au Manuel utilisateur.
L'impression ne démarre pas.	Le câble d'interface a été connecté après la mise sous tension de l'imprimante.	Raccordez le câble d'interface avant de mettre l'appareil sous tension à l'aide de l'interrupteur principal.

Problème	Cause	Solution
L'impression ne démarre pas.	Si vous utilisez un réseau LAN sans fil, l'échec de l'impression peut s'expliquer par une faiblesse du signal sans fil.	Vérifiez l'état du signal radio du LAN sans fil dans [Paramètres système]. Si la qualité du signal n'est pas satisfaisante, déplacez l'imprimante à un endroit où les ondes radio passent ou déplacez les objets pouvant causer des interférences.  Vous pouvez vérifier l'état du signal uniquement lorsque le LAN sans fil est utilisé en mode infrastructure. Pour plus d'informations sur l'état du signal radio du LAN sans fil, reportez-vous aux manuels suivants : <ul style="list-style-type: none"><li>• Reportez-vous au Manuel utilisateur (pour SP 4510DN)</li><li>• Reportez-vous au Manuel utilisateur (pour SP 4520DN)</li></ul>
L'impression ne démarre pas.	Si l'imprimante utilise le réseau LAN sans fil, lorsqu'il y a un four à micro-ondes, un téléphone portable, une machine industrielle, un instrument scientifique ou médical qui utilise la même fréquence à proximité du dispositif, des ondes radio risquent d'interférer avec la communication LAN sans fil.	Éteignez le four à micro-ondes, le téléphone portable, la machine industrielle, l'instrument scientifique ou médical qui utilise la même fréquence, puis essayez d'imprimer à nouveau. Si l'impression se déroule correctement, déplacez les périphériques à un endroit auquel il n'y a pas d'interférences.



Problème	Cause	Solution
L'impression ne démarre pas.	Si l'imprimante fonctionne dans un réseau LAN sans fil, les paramètres SSID sont peut-être incorrects.	Vérifiez que les paramètres SSID sont corrects en utilisant le panneau d'affichage de l'imprimante. Pour plus d'informations sur Paramètres SSID, reportez-vous au Manuel utilisateur.
L'impression ne démarre pas.	Si l'imprimante fonctionne dans un réseau LAN sans fil, il est possible que l'adresse MAC du destinataire empêche la communication avec le point d'accès.	Vérifiez les paramètres du point d'accès lorsque vous êtes en mode infrastructure. Selon le point d'accès, l'accès client peut être filtré par l'adresse MAC. Assurez-vous également qu'il n'existe pas de problème de transmission entre le point d'accès et les clients connectés, et entre le point d'accès et les clients sans fil.
L'impression ne démarre pas.	L'interface LAN sans fil ne fonctionne pas.	Vérifiez que le voyant orange est allumé et que le voyant vert est allumé ou clignote pendant la transmission.
L'impression ne démarre pas.	Le Nom util. connexion, le MdP connexion ou la Clé de cryptage du pilote est incorrect.	Vérifiez le Nom util. connexion, le MdP connexion et la Clé de cryptage du pilote.
L'impression ne démarre pas.	Le cryptage avancé a été défini à l'aide de la fonction Sécurité étendue	Vérifiez les paramètres de la fonction Sécurité étendue. Pour plus d'informations sur la fonction Sécurité étendue, reportez-vous au Guide sécurité.
[Impr./Liste/Test] est désactivé.	Une erreur mécanique a pu se produire.	Contactez le SAV.

Problème	Cause	Solution
L'impression ne démarre pas si vous utilisez le LAN sans fil étendu en Mode Ad Hoc.	Le Mode de communication n'est pas défini correctement.	<ul style="list-style-type: none"> <li>• Mettez l'appareil hors tension, puis sous tension à nouveau. Pour plus d'informations concernant la mise sous tension/l'arrêt de l'appareil, reportez-vous à P. 25 "Mise sous tension/hors tension".</li> <li>• Modifiez le [Mode de communication] dans les [Paramètres système] sur [802.11 Mode Ad hoc], puis sélectionnez [OFF] pour la [Méthode de sécurité]. Pour plus d'informations sur le Mode de communication, voir : <ul style="list-style-type: none"> <li>• Reportez-vous au Manuel utilisateur (pour SP 4510DN)</li> <li>• Reportez-vous au Manuel utilisateur (pour SP 4520DN)</li> </ul> </li> </ul>

Si l'impression ne démarre pas, contactez le SAV.

## **Le voyant d'entrée de données ne s'allume pas ou ne clignote pas**

Lorsque le voyant d'entrée de données ne s'allume pas ou ne clignote pas après le démarrage d'un travail d'impression, les données ne sont pas envoyées à l'imprimante.

### **Quand l'imprimante est connectée à l'ordinateur au moyen du câble d'interface**

Vérifiez que le paramètre du port imprimante est correct. Lorsque vous connectez l'imprimante à l'ordinateur à l'aide d'une interface parallèle, connectez via LPT1 ou LPT2.

#### **1. Ouvrez la boîte de dialogue des propriétés de l'imprimante, puis cliquez sur l'onglet [Ports].**

Pour plus d'informations sur l'affichage de la boîte de dialogue des propriétés de l'imprimante, reportez-vous au Manuel utilisateur.

**2. Dans la liste [Imprimer vers le port suivant :], vérifiez si le port correct est sélectionné.**

**Connexion réseau**

Pour plus d'informations sur la connexion réseau, contactez votre administrateur.

## Autres problèmes d'impression

Cette section décrit les causes probables et les solutions possibles aux problèmes qui peuvent se produire lorsqu'un travail d'impression est exécuté à partir d'un ordinateur.

### Lorsque vous ne pouvez pas imprimer correctement

3

Problème	Cause	Solution
L'image imprimée est souillée.	Les paramètres pour papier épais n'ont pas été configurés lors de l'impression sur du papier épais dans le Bypass.	<p><b>PCL 5e/5c</b></p> <p>Dans l'onglet [Papier] du pilote d'impression, sélectionnez [Bypass] dans la liste « Magasin : ». Puis, dans la liste « Type : », sélectionnez le type de papier approprié.</p> <p><b>PCL 6 / PostScript 3</b></p> <p>Dans l'onglet [Paramètres détaillés] du pilote d'impression, cliquez sur [Papier] sous « Menu : », puis sélectionnez [Bypass] dans la liste « Magasin : ». Puis, dans la liste « Type de papier : », sélectionnez le type de papier approprié.</p>
Les images imprimées contiennent des taches.	Le papier est humide.	Utilisez du papier ayant été conservé dans les conditions de température et d'humidité recommandées. Pour plus d'informations sur la bonne manière de stocker le papier, voir P. 43 "Précautions à prendre avec le papier".

Problème	Cause	Solution
Les images imprimées contiennent des taches.	L'imprimante n'est pas sur une surface plane.	Elle doit se trouver sur une surface stable et de niveau. Vérifiez l'environnement de l'imprimante et choisissez un emplacement approprié. Pour plus d'informations sur l'environnement de l'imprimante, reportez-vous au Manuel utilisateur.
Les images imprimées contiennent des taches.	Le papier est plissé, recourbé ou comporte des défauts.	Lissez le papier ou remplacez-le. Pour plus d'informations sur le papier, voir P. 43 "Précautions à prendre avec le papier".
L'image est imprimée est délavée sur toute la page.	Le papier est humide.	Utilisez du papier ayant été conservé dans les conditions de température et d'humidité recommandées. Pour plus d'informations sur la bonne manière de stocker le papier, voir P. 43 "Précautions à prendre avec le papier".
L'image est imprimée est délavée sur toute la page.	Le papier n'est pas approprié. Une impression sur du papier d'emballage ou sur du papier traité peut entraîner une image faiblement imprimée.	Utilisez le papier recommandé. Pour plus d'informations sur le papier recommandé, voir P. 38 "Caractéristiques du format papier" et P. 41 "Caractéristiques du type de papier".
L'image est imprimée est délavée sur toute la page.	Si [ON] est sélectionné dans la liste « Économie de toner : » dans les paramètres du pilote d'impression, la page entière sera délavée à l'impression.	<b>PCL 6 / PostScript 3</b>  Dans l'onglet [Paramètres détaillés] du pilote d'impression, cliquez sur [Qualité d'impr.] dans le « Menu : », puis sélectionnez [OFF] dans « Économie de toner ».

Problème	Cause	Solution
Les images coulent au frottement. (La fixation de toner ne s'effectue pas.)	Le type de papier spécifié et le papier chargé peuvent être différents. Par exemple, du papier épais peut être chargé mais non spécifié comme type de papier.	<p><b>PCL 5e/5c</b></p> <p>Dans l'onglet [Papier] du pilote d'impression, sélectionnez le type de papier approprié dans la zone [Type:].</p> <p><b>PCL 6 / PostScript 3</b></p> <p>Dans l'onglet [Paramètres détaillés] du pilote d'impression, cliquez sur [Papier] sous « Menu : », puis sélectionnez le type de papier approprié dans la liste « Type de papier : ».</p>
L'image imprimée diffère de l'image de l'écran de l'ordinateur.	Les impressions sont réalisées à l'aide de la fonction de traitement graphique de l'imprimante.	<p><b>PCL 6</b></p> <p>Dans l'onglet [Paramètres détaillés] du pilote d'impression, cliquez sur [Qualité d'impr.] sous « Menu : », puis sélectionnez [Raster] dans la liste « Vectoriel/Raster : ».</p>
L'image est trop foncée ou trop claire.	Les paramètres de type de papier ne sont pas configurés correctement.	Vérifiez que le papier chargé dans le magasin papier ou dans le Bypass correspond au type de papier défini sur l'écran LCD. Pour plus d'informations sur la configuration du type papier, voir P. 60 "Paramètres papier".

Problème	Cause	Solution
L'image est trop foncée ou trop claire.	Le papier est chargé à l'envers, le haut vers le bas. L'impression sur des surfaces non destinées à l'impression réduit la qualité de l'impression et peut endommager les composants internes de l'imprimante.	Avant l'impression sur du papier spécial, vérifiez sa surface avec soin. Pour obtenir des informations détaillées sur le papier spécial, voir P. 43 "Précautions à prendre avec le papier".
L'image est sale.	L'utilisation de toner non recommandé peut entraîner une perte de qualité d'impression et d'autres problèmes.	Utilisez du toner d'origine du fabricant. Contactez le SAV.
Les graphiques imprimés ne correspondent pas aux graphiques à l'écran.	Si le pilote d'impression est configuré pour utiliser la commande de graphismes, celle-ci est utilisée pour l'impression.	Pour une impression précise, configurez le pilote d'impression pour une impression sans la commande de graphismes. Pour plus d'informations sur les paramètres du pilote d'impression, reportez-vous à l'aide du pilote d'impression.
Les résultats de l'impression sont différents de l'affichage.	Un système d'exploitation autre que Windows est utilisé.	Vérifiez que l'application prend charge le pilote d'impression.
Les résultats de l'impression sont différents de l'affichage.	L'imprimante n'est pas sélectionnée pour l'impression.	Utilisez le pilote d'impression de l'imprimante et vérifiez que l'imprimante est la bonne. Pour plus d'informations sur l'ouverture de l'écran des paramètres du pilote d'impression, reportez-vous au Manuel utilisateur.
Les résultats de l'impression sont différents de l'affichage.	La transmission de données a échoué ou a été annulée pendant l'impression.	Vérifiez s'il reste des données qui ont échoué ou ont été annulées. Pour plus d'informations sur l'identification de la cause de l'erreur, reportez-vous au Manuel utilisateur.

Problème	Cause	Solution
Les caractères sont différents de ceux affichés.	Le papier chargé ne convient pas.	L'impression sur du papier recommandé produit une meilleure résolution. Pour plus d'informations sur le papier recommandé, voir P. 38 "Caractéristiques du format papier" et P. 41 "Caractéristiques du type de papier".
La position de l'image est différente de l'affichage.	Les paramètres de disposition de la page ne sont pas configurés correctement.	Vérifiez que les paramètres de mise en page sont réalisés à l'aide de l'application. Pour plus d'informations sur les paramètres de mise en page, reportez-vous à l'Aide de l'application.
La position de l'image est différente de l'affichage.	Les paramètres de disposition de la page ne sont pas configurés correctement.	<p><b>PCL 5e/5c</b></p> <p>Dans l'onglet [Papier] du pilote d'impression, cochez la case [Imprimer sur] et sélectionnez le format souhaité.</p> <p><b>PCL 6 / PostScript 3</b></p> <p>Dans l'onglet [Paramètres détaillés] du pilote d'impression, cliquez sur [Basique] dans le « Menu : », puis sélectionnez le format souhaité dans la liste « Imprimer sur : ».</p>
Des lignes ou des caractères alphanumériques tronqués ou non désirés apparaissent.	Un langage d'impression incorrect a peut-être été sélectionné.	Sélectionnez le pilote d'impression adéquat, puis imprimez le fichier à nouveau.



Problème	Cause	Solution
Les images sont coupées ou l'imprimante imprime trop de pages.	Vous utilisez peut-être du papier plus petit que le format sélectionné dans l'application.	Utilisez le même format papier que celui sélectionné dans l'application. Si vous ne pouvez pas charger du papier au format correct, utilisez la fonction de réduction pour réduire l'image, puis imprimez-la. Pour plus d'informations sur la fonction de réduction, reportez-vous à l'Aide du pilote d'impression.
La résolution des photographies est mauvaise.	Certaines applications impriment avec une résolution inférieure.	Utilisez les paramètres de l'application ou du pilote d'impression pour définir une résolution plus élevée. Pour plus d'informations sur les paramètres du pilote d'impression, reportez-vous à l'aide du pilote d'impression.
Une ligne pleine est imprimée en ligne discontinue ou bien comporte des zones floues.	Les motifs de trame ne coïncident pas.	<b>PostScript 3</b> Modifiez les paramètres de tramage sur le pilote d'impression. Pour plus d'informations sur les paramètres de tramage, reportez-vous à l'aide du pilote d'impression.

Problème	Cause	Solution
Les lignes fines sont floues, d'épaisseur ou de couleur faible ou n'apparaissent pas.	Des lignes ultra-fines ont été spécifiées dans l'application.	<b>PostScript 3</b>  Modifiez les paramètres de tramage sur le pilote d'impression. Pour plus d'informations sur les paramètres de tramage, reportez-vous à l'aide du pilote d'impression.  Si le problème persiste après avoir modifié les paramètres du type de trame, utilisez les paramètres de l'application dans laquelle l'image a été créée pour modifier la couleur et l'épaisseur des lignes.
Les images s'affichent uniquement partiellement en couleurs.	Le papier est humide.	Utilisez du papier ayant été conservé dans les conditions de température et d'humidité recommandées. Pour plus d'informations sur la bonne manière de stocker le papier, voir P. 43 "Précautions à prendre avec le papier".

## Les incidents papier surviennent souvent

Problème	Cause	Solution
Le papier n'est pas chargé par le magasin sélectionné.	Si vous utilisez Windows, les paramètres du pilote d'impression annulent ceux définis à l'aide du panneau de commande.	<p><b>PCL 5e/5c</b></p> <p>Dans l'onglet [Papier] du pilote d'impression, sélectionnez le magasin d'entrée souhaité dans la liste "Magasin :".</p> <p><b>PCL 6 / PostScript 3</b></p> <p>Dans l'onglet [Paramètres détaillés] du pilote d'impression, cliquez sur [Papier] sous « Menu : », puis sélectionnez le magasin requis dans la liste « Magasin : ».</p>
Les images sont imprimées de façon oblique.	Les guides latéraux du magasin ne sont peut-être pas verrouillés.	Vérifiez que les guides arrière sont correctement verrouillés. Pour plus d'informations sur le réglage des guides latéraux, reportez-vous à P. 45 "Chargement du papier dans les magasins papier" ou P. 50 "Chargement du papier dans le Bypass".
Les images sont imprimées de façon oblique.	Le papier est alimenté de façon oblique.	Chargez le papier correctement. Pour plus d'informations sur le chargement du papier, voir P. 45 "Chargement du papier dans les magasins papier" ou P. 50 "Chargement du papier dans le Bypass".

Problème	Cause	Solution
Des incidents papier se produisent fréquemment.	Le nombre de feuilles chargées dépasse la capacité de l'imprimante.	Ne chargez du papier que jusqu'aux repères supérieurs des guides latéraux du magasin papier ou bien jusqu'aux repères des guides papier du Bypass.
Des incidents papier se produisent fréquemment.	Les guides latéraux du magasin papier sont trop serrés.	Poussez légèrement les guides latéraux, puis réinstallez-les.
Des incidents papier se produisent fréquemment.	Le papier est humide.	Utilisez du papier ayant été conservé dans les conditions de température et d'humidité recommandées. Pour plus d'informations sur la bonne manière de stocker le papier, voir P. 43 "Précautions à prendre avec le papier".
Des incidents papier se produisent fréquemment.	Le papier est trop épais ou trop fin.	Utilisez le papier recommandé. Pour plus d'informations sur le papier recommandé, voir P. 38 "Caractéristiques du format papier" et P. 41 "Caractéristiques du type de papier".

Problème	Cause	Solution
Des incidents papier se produisent fréquemment.	Le papier est plié ou froissé.	<ul style="list-style-type: none"> <li>Utilisez le papier recommandé. Pour plus d'informations sur le papier recommandé, voir P. 38 "Caractéristiques du format papier" et P. 41 "Caractéristiques du type de papier".</li> <li>Utilisez du papier ayant été conservé dans les conditions de température et d'humidité recommandées. Pour plus d'informations sur la bonne manière de stocker le papier, voir P. 43 "Précautions à prendre avec le papier".</li> </ul>
Des incidents papier se produisent fréquemment.	Du papier imprimé est utilisé.	Ne chargez pas de feuilles qui ont déjà été imprimées depuis une autre imprimante.
Des incidents papier se produisent fréquemment.	Les feuilles sont collées les unes aux autres.	Déramez les feuilles avant de les charger. Vous pouvez également charger les feuilles une à une dans le magasin.
Plusieurs feuilles sont alimentées en même temps, ce qui provoque des incidents papier.	Les feuilles sont collées les unes aux autres.	Déramez les feuilles avant de les charger. Vous pouvez également charger les feuilles une à une dans le magasin.
Le papier imprimé se froisse.	Le papier est humide.	Utilisez du papier ayant été conservé dans les conditions de température et d'humidité recommandées. Pour plus d'informations sur la bonne manière de stocker le papier, voir P. 43 "Précautions à prendre avec le papier".

Problème	Cause	Solution
Le papier imprimé se froisse.	Le papier est trop fin.	Utilisez le papier recommandé. Pour plus d'informations sur le papier recommandé, voir P. 38 "Caractéristiques du format papier" et P. 41 "Caractéristiques du type de papier".
Le bord des feuilles est froissé.	Le papier est humide.	Utilisez du papier ayant été conservé dans les conditions de température et d'humidité recommandées. Pour plus d'informations sur la bonne manière de stocker le papier, voir P. 43 "Précautions à prendre avec le papier".
Le bord des feuilles est froissé.	Vous utilisez du papier non recommandé.	Utilisez le papier recommandé. Pour plus d'informations sur le papier recommandé, voir P. 38 "Caractéristiques du format papier" et P. 41 "Caractéristiques du type de papier".
Dysfonctionnement de l'impression Recto/Verso.	Vous avez sélectionné un magasin papier qui n'est pas défini pour l'impression Recto/Verso.	Modifiez le paramètre pour activer l'impression recto/verso pour le magasin papier.
Dysfonctionnement de l'impression Recto/Verso.	Vous avez sélectionné un type de papier incompatible avec l'impression Recto/Verso.	Dans [Paramètres magasin papier], sélectionnez un type de papier compatible avec l'impression Recto/Verso. Pour plus d'informations sur les types de papier pouvant être utilisés, reportez-vous au Manuel utilisateur.

Problème	Cause	Solution
L'image située au verso de copies réalisées en recto verso est maculée ou comporte des taches blanches.	Les zones absentes et les macules sont provoquées par la présence d'humidité dans le papier.	<ul style="list-style-type: none"><li>• N'installez pas l'imprimante dans des zones dont la température peut être faible.</li><li>• Utilisez du papier ayant été conservé dans les conditions de température et d'humidité recommandées. Pour plus d'informations sur la bonne manière de stocker le papier, voir P. 43 "Précautions à prendre avec le papier".</li></ul>
Des lignes blanches apparaissent sur le transparent pour rétroprojecteur.	Des morceaux de papier sont collés au transparent.	Utilisez un linge sec afin de retirer tout morceau de papier collé au verso du transparent.

## Dépannage supplémentaire

Problème	Causes	Solutions
L'impression d'un travail nécessite un certain temps.	L'imprimante met beaucoup de temps à traiter les photographies et autres pages contenant une grande quantité de données : lorsque vous imprimez ce type de données, il suffit donc de patienter.	<p>Si le voyant d'entrée de données clignote, des données ont été reçues par l'imprimante. Attendez un moment.</p> <p>Modifiez les paramètres suivants pour tenter d'accélérer l'impression :</p> <ul style="list-style-type: none"> <li>• Sélectionnez [Vitesse] dans la liste « Priorité d'impression ».</li> <li>• Sélectionnez une résolution plus faible.</li> </ul> <p>Pour plus d'informations sur la modification des paramètres, consultez l'Aide du pilote d'impression.</p>
Les images sont imprimées dans la mauvaise orientation.	L'orientation d'alimentation que vous avez sélectionnée et l'orientation d'alimentation sélectionnée dans l'installation d'option du pilote d'impression peuvent différer.	Définissez l'orientation de l'alimentation de l'imprimante et l'orientation de l'alimentation du pilote d'impression en conséquence. Pour plus d'informations sur les paramètres du pilote d'impression, reportez-vous à l'aide du pilote d'impression.
Les composants en option connectés à l'imprimante ne sont pas reconnus.	La communication bidirectionnelle ne fonctionne pas.	Installez des périphériques en option dans les propriétés de l'imprimante. Pour plus d'informations sur la configuration des périphériques en option, reportez-vous à l'aide du pilote d'impression.



Problème	Causes	Solutions
L'association de l'impression, l'impression livret ou de l'impression Réduction / Agrandissement Auto ne sort pas comme prévu.	L'application ou les paramètres du pilote d'impression ne sont pas configurés correctement.	Assurez-vous que les paramètres de format et d'orientation du papier de l'application correspondent à ceux du pilote d'impression. Si une orientation et un format de papier différents sont définis, sélectionnez les mêmes format et orientation.

Problème	Causes	Solutions
<p>Certains types de données, comme les données graphiques ou les données de certaines applications, ne s'impriment pas.</p>	<p>Les paramètres du pilote d'impression ne sont pas configurés correctement.</p>	<p>PCL 5e/5c :</p> <p>Dans l'onglet [Qualité d'impr.] du pilote d'impression, sélectionnez [600 dpi] dans la zone « Résolution ».</p> <p>PCL 6 :</p> <ul style="list-style-type: none"> <li>• Dans l'onglet [Paramètres détaillés] du pilote d'impression, cliquez sur [Qualité d'impr.] sous « Menu : », puis sélectionnez [Qualité] dans la liste « Priorité d'impression : ».</li> <li>• Dans l'onglet [Paramètres détaillés] du pilote d'impression, cliquez sur [Qualité d'impr.] sous « Menu : », puis sélectionnez [Raster] dans la liste « Vectoriel/Raster : ».</li> </ul> <p>PostScript 3 :</p> <p>Dans l'onglet [Paramètres détaillés] du pilote d'impression, cliquez sur [Qualité d'impr.] sous « Menu : », puis sélectionnez [Photographique] dans la liste « Type de Trame : ».</p> <p>Pour plus de détails sur les paramètres du pilote d'impression, reportez-vous à l'Aide du pilote d'impression.</p>

Problème	Causes	Solutions
Certains caractères ne sont pas imprimés ou apparaissent d'une façon étrange.	Les paramètres du pilote d'impression ne sont pas configurés correctement.	<p>PCL 5e/5c :</p> <p>Dans l'onglet [Qualité d'impr.] du pilote d'impression, sélectionnez [600 dpi] dans la zone « Résolution ».</p> <p>PCL 6 :</p> <ul style="list-style-type: none"> <li>• Dans l'onglet [Paramètres détaillés] du pilote d'impression, cliquez sur [Qualité d'impr.] sous « Menu : », puis sélectionnez [Qualité] dans la liste « Priorité d'impression : ».</li> <li>• Dans l'onglet [Paramètres détaillés] du pilote d'impression, cliquez sur [Qualité d'impr.] sous « Menu : », puis sélectionnez [Raster] dans la liste « Vectoriel/Raster : ».</li> </ul> <p>PostScript 3 :</p> <p>Dans l'onglet [Paramètres détaillés] du pilote d'impression, cliquez sur [Qualité d'impr.] sous « Menu : », puis sélectionnez [Texte] dans la liste « Type de Trame : ».</p> <p>Pour plus de détails sur les paramètres du pilote d'impression, reportez-vous à l'Aide du pilote d'impression.</p>

Problème	Causes	Solutions
La vitesse d'impression ou la vitesse de transmission de l'application est lente.	Les paramètres du pilote d'impression ne sont pas configurés correctement.	<p><b>PCL 6</b></p> <p>Dans l'onglet [Paramètres détaillés] du pilote d'impression, cliquez sur [Qualité d'impr.] sous « Menu : », puis sélectionnez [Vitesse] dans la liste « Priorité d'impression : ».</p> <p>Pour plus de détails sur les paramètres du pilote d'impression, reportez-vous à l'Aide du pilote d'impression.</p> <p>Quittez toutes les autres applications.</p>
L'impression se termine à la moitié.	Une erreur s'est peut-être produite.	Vérifiez l'écran LCD de l'imprimante pour voir si une erreur s'est produite.
Une instruction d'impression a été émise à partir de l'ordinateur mais l'impression n'a pas démarré.	Une Authentification Utilisateur peut avoir été définie.	Pour plus d'informations sur l'authentification utilisateur, consultez le Guide sécurité.
Les fichiers PDF ne s'impriment pas/impossible d'effectuer une impression PDF directe.	Les fichiers PDF sont protégés par mot de passe.	Pour imprimer des fichiers PDF protégés par un mot de passe, saisissez le mot de passe dans [Menu PDF].
Les fichiers PDF ne s'impriment pas/impossible d'effectuer une impression PDF directe.	Les fichiers PDF ne peuvent pas être imprimés s'ils sont désactivés pour l'impression dans le paramètre de Sécurité Fichier PDF.	Modifiez le paramètre de Sécurité Fichier PDF.
Impression PDF directe produit des caractères étranges ou déformés.	Les polices n'ont pas été incorporées.	Incorporez les polices dans le fichier PDF que vous voulez imprimer, puis imprimez.

Problème	Causes	Solutions
"Réinit. Travail..." s'affiche et l'impression est suspendue.	Mémoire insuffisante.	Dans [Système], sélectionnez [Utilisation mémoire] pour [Priorité polices].
L'impression n'a pas démarré alors que l'heure d'impression définie est dépassée.	[Trvx non impr. car app. hors tens°] a été défini sur [Ne pas imprimer] dans [Paramètres impr.], mais à l'heure d'impression spécifiée, l'appareil a été mis hors tension ou était en Mode basse conso..	Définissez [Trvx non impr. car app. hors tens°] sur [Impr. qd app. ON] dans [Paramètres impr.]. Cette fonction n'est disponible que pour le modèle SP 4520DN.
L'impression n'a pas démarré alors que l'heure d'impression définie est dépassée.	L'heure définie sur l'imprimante ou l'ordinateur est incorrecte.	Définissez une heure correcte sur l'imprimante ou l'ordinateur.
L'impression par LAN sans fil est lente.	Le nombre de travaux dépasse la capacité de l'imprimante.	Réduisez le nombre de travaux.
L'impression par LAN sans fil est lente.	<ul style="list-style-type: none"> <li>• Une erreur de communication a pu se produire.</li> <li>• Les interférences produites par les autres périphériques sans fil LAN peuvent réduire la vitesse de communication.</li> <li>• Si l'imprimante utilise un réseau LAN sans fil, il est possible que les ondes radio interfèrent avec la communication sans fil. Un tel phénomène peut se manifester si un four à micro-ondes, un téléphone sans fil, une imprimante industrielle, un instrument scientifique ou médical utilisant la même plage de fréquences est installé à proximité de l'appareil.</li> </ul>	<ul style="list-style-type: none"> <li>• Déplacez l'imprimante pour l'éloigner du dispositif LAN sans fil.</li> <li>• Si des périphériques LAN sans fil sont actifs à proximité, déplacez l'imprimante ou désactivez ces périphériques.</li> <li>• Mettez hors tension toute imprimante ou tout instrument utilisant la même plage de fréquences et réessayez d'imprimer. Si l'impression se déroule correctement, déplacez le périphérique à un endroit auquel il n'y a pas d'interférences avec l'imprimante.</li> </ul>

## L'image imprimée diffère de l'image sur l'ordinateur

Problème	Solutions
L'image imprimée diffère de l'image de l'écran de l'ordinateur.	Lorsque vous utilisez certaines fonctions, comme l'agrandissement ou la réduction de la taille, la mise en page de l'image peut différer de celle affichée à l'écran.
Les images sont coupées ou l'imprimante imprime trop de pages.	Si vous utilisez du papier plus petit que le format sélectionné dans l'application, utilisez le même format papier que celui sélectionné dans l'application. Si vous ne pouvez pas charger du papier au format correct, utilisez la fonction de réduction pour réduire l'image, puis imprimez-la.  Pour plus de détails, reportez-vous à l'Aide du pilote d'impression.
L'impression directe de PDF ne fonctionne pas (le fichier PDF ne s'imprime pas).	Vous devez installer un disque dur en option ou définir la valeur du [Disque RAM] dans le menu Système à 2 Mo ou supérieur.  Pour plus d'informations concernant le [Disque RAM], reportez-vous au Manuel utilisateur  Lors de l'impression d'un PDF protégé par un mot de passe, définissez le mot de passe du fichier PDF à l'aide du menu [Modifier mot de passe PDF] dans [Menu PDF] ou Web Image Monitor. Pour plus d'informations sur [Modifier mot de passe PDF], reportez-vous au Manuel utilisateur.  Pour plus d'informations sur Web Image Monitor, reportez-vous à l'Aide de Web Image Monitor. <ul style="list-style-type: none"> <li>• Les fichiers PDF dont l'impression est bloquée par le paramètre de sécurité de fichiers PDF ne peuvent être imprimés.</li> <li>• Les fichiers PDF très compressés ne peuvent pas être imprimés à l'aide de l'impression directe PDF. Ouvrez l'application correspondante et imprimez le fichier PDF à l'aide du pilote d'impression. Définissez le format de fichier sur PDF standard.</li> </ul>
Lors de l'impression avec la fonction Impression directe PDF, des caractères manquent ou sont déformés.	Avant d'imprimer, il faut charger la police sur le fichier PDF à imprimer.

Problème	Solutions
Le format du papier s'affiche sur le panneau de commande et l'impression n'a pas lieu avec l'impression directe PDF.	<p>Lorsque vous utilisez l'impression directe PDF, le papier doit être défini dans le fichier PDF. Quand un message indiquant un format de papier s'affiche, placez le format indiqué dans le magasin papier ou réalisez une éjection de page.</p> <p>De même, si [Frmt pap.sec.] dans le menu [Système] est défini sur [Auto], l'impression est exécutée en supposant que les formats Letter et A4 sont identiques. Par exemple, lorsqu'un fichier PDF défini au papier de format A4 est imprimé à l'aide de l'impression directe PDF et que le papier de format Letter est chargé dans le magasin papier, ou vice-versa, le fichier sera imprimé.</p>

### Lorsque l'imprimante ne fonctionne pas correctement

Problème	Solutions
Le papier n'est pas chargé par le magasin sélectionné.	<p>Si vous utilisez un système d'exploitation Windows, les paramètres définis sous le pilote d'impression prennent autorité sur ceux définis à l'aide du panneau de commande. Définissez le magasin que vous souhaitez à l'aide du pilote d'impression.</p> <p>Pour plus de détails, reportez-vous à l'Aide du pilote d'impression.</p>
Les impressions ne s'empilent pas correctement.	<ul style="list-style-type: none"> <li>Le papier est humide. Utilisez du papier qui a été correctement stocké. Voir P. 43 "Précautions à prendre avec le papier".</li> <li>Si les feuilles imprimées sortent pliées, utilisez l'extension du magasin standard. Voir P. 10 "Guide des composants".</li> </ul>
La mise sous tension de l'imprimante met trop de temps.	<p>Si l'imprimante est mise hors tension lors de l'accès au disque dur (par exemple : pendant la suppression de fichier), l'imprimante nécessitera plus de temps pour s'allumer lors de la prochaine mise sous tension. Pour éviter ce décalage, ne mettez pas l'imprimante hors tension lorsqu'elle est en cours d'exécution.</p>

Problème	Solutions
La reprise de l'impression prend trop de temps.	<ul style="list-style-type: none"> <li>• La complexité ou le volume des données est tel que leur traitement nécessite un certain temps. Si le voyant d'entrée de données clignote, les données sont en cours de traitement. Veuillez patienter jusqu'à ce qu'elle reprenne.</li> <li>• L'imprimante était en mode Économie d'énergie ou en mode Veille prolongée. Pour restaurer à partir de ces modes, l'imprimante doit passer en phase de préchauffage et cela prend du temps jusqu'à ce que l'impression démarre. Pour de plus amples informations, voir P. 26 "Économie d'énergie".</li> </ul>
L'impression prend beaucoup trop de temps.	<ul style="list-style-type: none"> <li>• L'imprimante met beaucoup de temps à traiter les photographies et autres pages contenant une grande quantité de données : lorsque vous imprimez ce type de données, il suffit donc de patienter. La modification des paramètres avec le pilote d'impression peut contribuer à accélérer l'impression. Pour plus de détails, reportez-vous à l'Aide du pilote d'impression.</li> <li>• La complexité ou le volume des données est tel que leur traitement par l'imprimante nécessite un certain temps. Si le voyant d'entrée de données clignote, les données sont en cours de traitement. Veuillez patienter jusqu'à ce qu'elle reprenne.</li> </ul>
Les options suivantes ne sont pas détectées dans les propriétés de l'imprimante.	<ul style="list-style-type: none"> <li>• L'ordinateur et l'imprimante ne sont pas en communication bidirectionnelle. Vous devez configurer les options suivantes dans les propriétés de l'imprimante. Pour plus de détails, reportez-vous à l'Aide du pilote d'impression.</li> <li>• Une fois que vous réalisez une mise à jour automatique des informations de périphérique en utilisant les propriétés du pilote d'impression PCL 6 ou PostScript 3, il est possible que les autres pilotes d'impression ne puissent pas établir une communication bidirectionnelle ni réussir la mise à jour automatique. Cela se produit uniquement avec Windows XP 32 bits. Le cas échéant, déconnectez-vous et reconnectez-vous à Windows, puis procédez de nouveau à la mise à jour automatique. Si le problème ne peut pas être résolu, contactez le SAV ou le commercial.</li> </ul>



Problème	Solutions
Pour les impressions globales ou reliées :	Vérifiez que le format papier et le sens définis dans le pilote d'impression sont identiques à ceux définis dans l'application. Si les paramètres ne sont pas identiques, modifiez les paramètres du pilote d'impression.
Un magasin vide est sélectionné par Sélection magasin auto, et le document n'est pas imprimé en raison d'une erreur de manque de papier.	Si un magasin papier est ouvert et fermé alors que l'imprimante est en mode Économie d'énergie, l'imprimante initialise le magasin après la restauration, mais ce dernier ne pourra pas être sélectionné par Sélection magasin auto. Pour imprimer à partir d'un magasin papier que vous avez ouvert et fermé pendant que l'imprimante était en mode Économie d'énergie, vous devez spécifier manuellement le magasin papier source avant d'imprimer. Lorsque l'imprimante est restaurée depuis le mode Économie d'énergie et termine l'initialisation, elle imprime ensuite le document à partir du magasin que vous avez spécifié.

## Retrait du papier coincé

Un message d'erreur apparaît si un incident papier se produit. Le message d'erreur indique où s'est produit l'incident.

Vérifiez l'emplacement de l'incident papier et retirez le papier coincé.

### ⚠ ATTENTION

- L'intérieur de l'imprimante peut devenir brûlant. Ne touchez pas les pièces dotées d'une étiquette indiquant une « surface chaude ». Sinon, vous pourriez vous blesser.
- Certains des composants internes de cet appareil deviennent très chauds. Par conséquent, faites attention lors du retrait du papier coincé. Dans le cas contraire, vous risqueriez de vous brûler.
- Lors du retrait du papier coincé, assurez-vous de ne pas vous coincer les doigts ou de vous blesser.

### ★ Important

- Pour éviter les incidents papier, ne laissez pas de morceaux de papier déchirés dans l'imprimante.
- Contactez le SAV si des incidents papier surviennent régulièrement.
- Si le message d'erreur reste affiché après le retrait du papier coincé, ouvrez puis refermez le capot avant.

## Message d'incident papier (A1)

Le message d'incident papier «  (A1) » apparaît lorsqu'un incident papier se produit dans le magasin d'alimentation papier standard.

1. Tirez le magasin jusqu'à ce qu'il s'arrête.

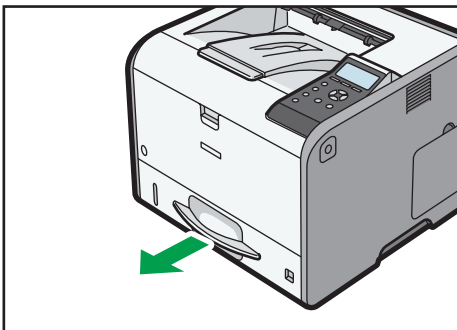

CYN054

**2. Retirez le papier coincé avec soin.**

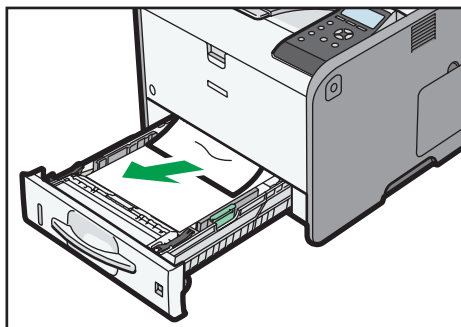

CYN055

3

**3. Fermez soigneusement le magasin papier.**

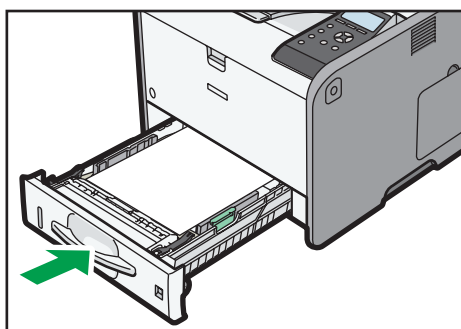

CYN056

**4. Ouvrez le capot avant en poussant sur le bouton de libération du capot avant, puis refermez-le pour annuler l'état d'incident papier.**

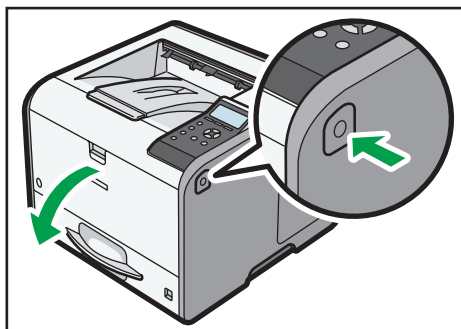

CYN005

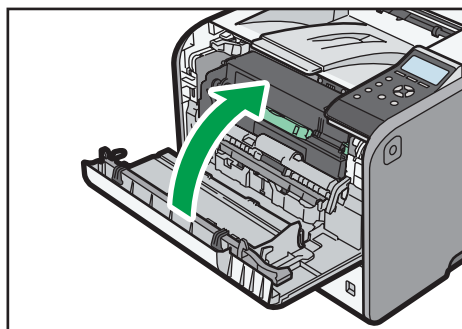

CYN053

↓ Remarque

- Lors de la fermeture du capot avant, poussez fermement le côté supérieur du capot. Une fois le capot fermé, vérifiez que l'incident papier a disparu.

## Message d'incident papier (A2)

Le message d'incident papier « **A2** » apparaît lorsqu'un incident papier se produit dans le by-pass.

1. Retirez le papier chargé dans le Bypass.

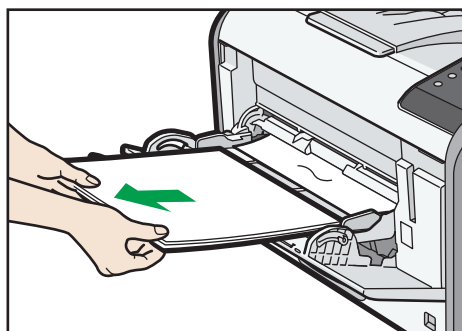

CYN057

2. Retirez le papier coincé avec soin.

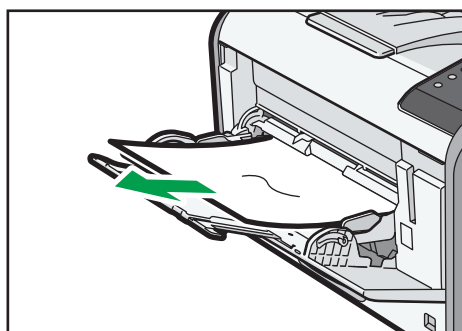

CYN058

3. Ouvrez le capot avant en poussant sur le bouton de libération du capot avant, puis refermez-le pour annuler l'état d'incident papier.

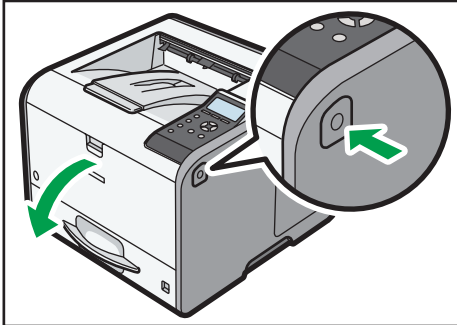

CYN005

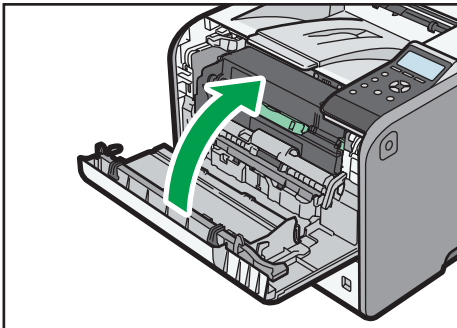

CYN053

#### ⬇ Remarque

- Lors de la fermeture du capot avant, poussez fermement le côté supérieur du capot. Une fois le capot fermé, vérifiez que l'incident papier a disparu.

## Message d'incident papier (B)

Le message d'incident papier « **B** » apparaît lorsqu'un incident papier se produit dans le chemin d'alimentation papier interne.

#### ★ Important

- L'intérieur de cette imprimante peut devenir très chaud. Avant de retirer une feuille de papier dans l'unité de fusion, laissez refroidir les capots à l'intérieur de l'unité de fusion et de l'unité de transfert papier.

1. Poussez le bouton du côté droit de l'imprimante puis ouvrez soigneusement le capot avant à deux mains.

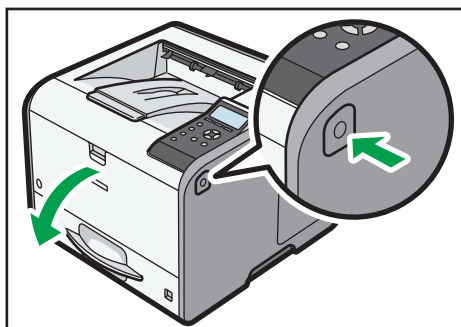

CYN005

2. Tenez la poignée avant de la cartouche d'impression puis soulevez-la et tirez-la vers l'extérieur.

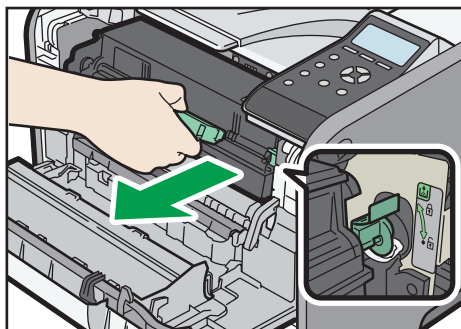

CYN050

3. Retirez le papier coincé avec soin.

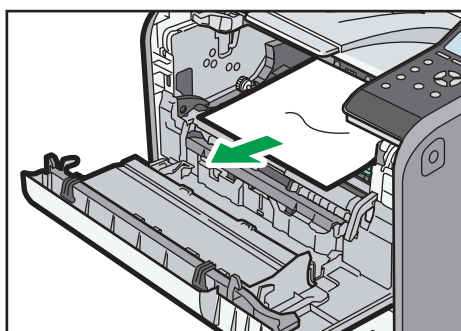

CYN059

4. Si vous ne voyez pas le papier coincé ou ne pouvez le retirer, soulevez « B » et retirez le papier coincé.

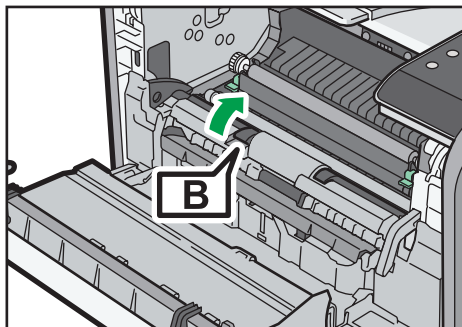

CYN060

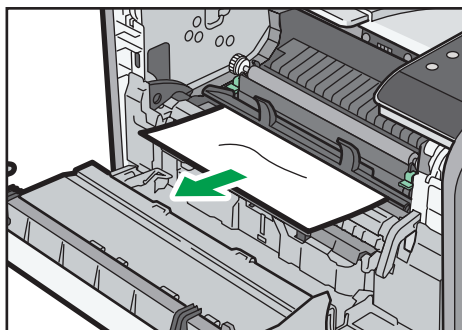

CYN061

5. Tenez la poignée de la cartouche d'impression, puis insérez-la dans l'imprimante jusqu'à la butée.

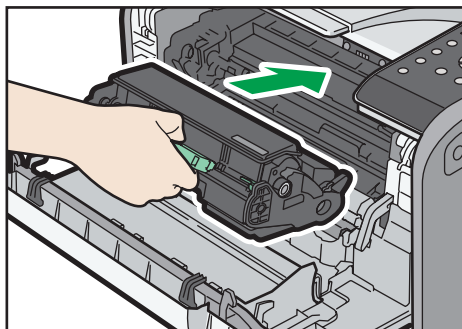

CYN052

6. Fermez soigneusement le capot avant avec les deux mains.

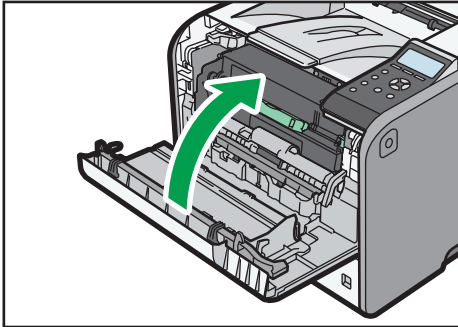

CYN053

↓ Remarque

- Lors de la fermeture du capot avant, poussez fermement le côté supérieur du capot. Une fois le capot fermé, vérifiez que l'incident papier a disparu.

## Message d'incident papier (B)(C)

Le message d'incident papier « <sup>B</sup>(B) (C) » apparaît lorsqu'un incident papier se produit dans le chemin d'alimentation papier interne.

★ Important

- L'intérieur de cette imprimante peut devenir très chaud. Avant de retirer une feuille de papier dans l'unité de fusion, laissez refroidir les capots à l'intérieur de l'unité de fusion et de l'unité de transfert papier.

1. Poussez le bouton du côté droit de l'imprimante puis ouvrez soigneusement le capot avant à deux mains.

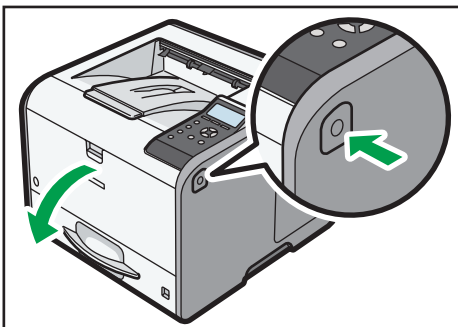

CYN005



2. Tenez la poignée avant de la cartouche d'impression puis soulevez-la et tirez-la vers l'extérieur.

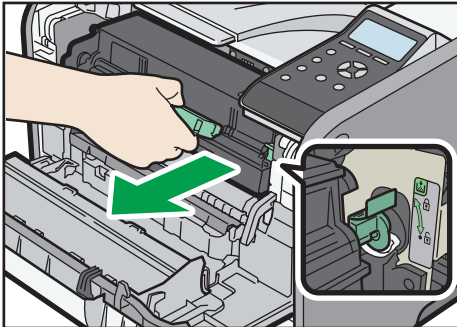

3. Retirez le papier coincé avec soin.

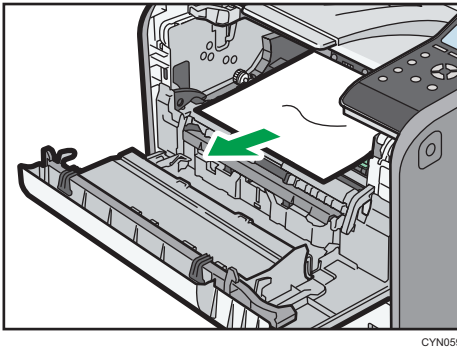

4. Si vous ne voyez pas le papier coincé ou ne pouvez le retirer, soulevez « B » et retirez le papier coincé.

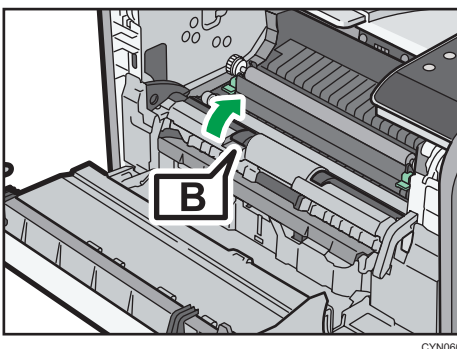

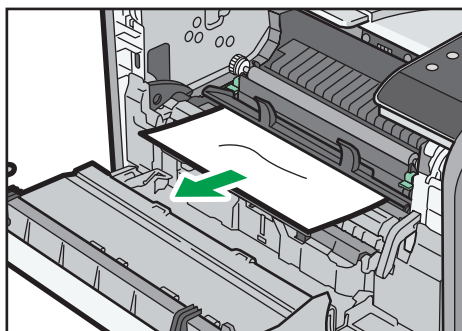

CYN061

5. Si vous ne pouvez pas retirer le papier coincé, ouvrez le capot arrière.

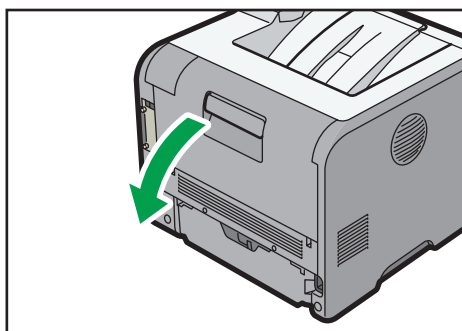

CYN062

6. Soulevez les leviers de blocage de l'unité de fusion.

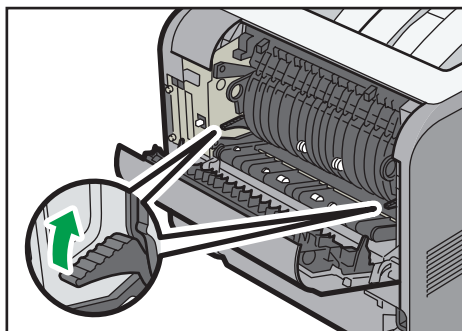

CYN063

7. Sortez l'unité de fusion.

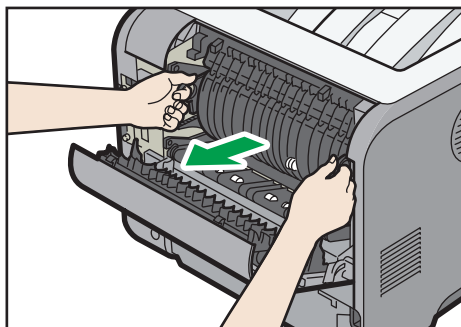

CYN064

3

8. Maintenez la patte, puis retirez le papier coincé.

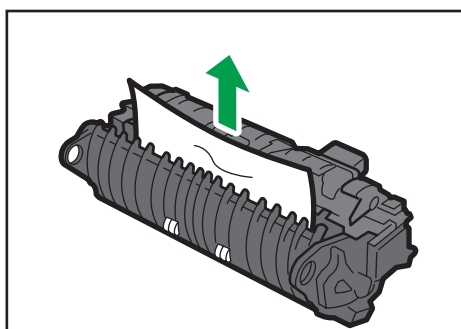

CYN065

9. Si le papier n'est pas coincé dans l'unité de fusion, retirez le papier coincé depuis l'intérieur de l'imprimante.

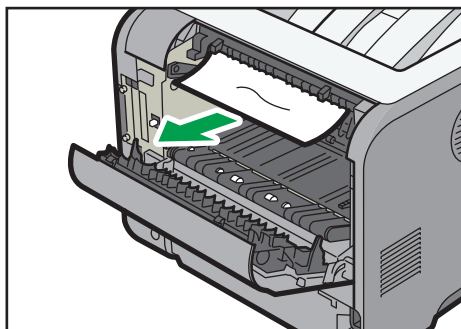

CYN066

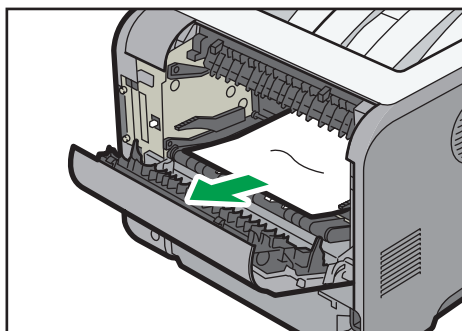

CYN067

3

10. Poussez l'unité de fusion jusqu'à ce qu'elle s'arrête.

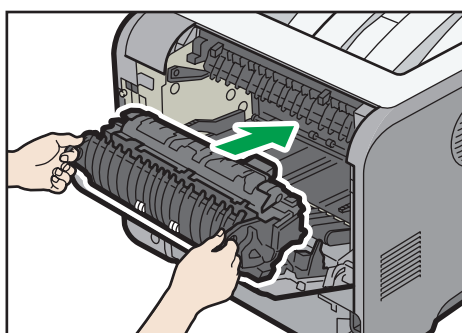

CYN068

11. Poussez vers le bas les leviers de blocage de l'unité de fusion jusqu'à ce qu'ils s'enclenchent avec un déclic.

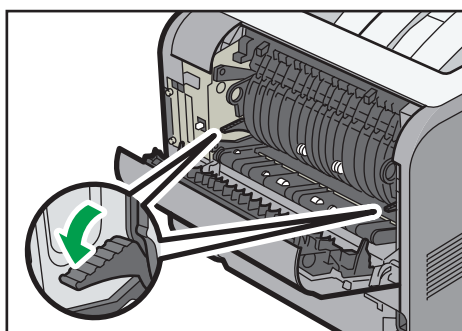

CYN069

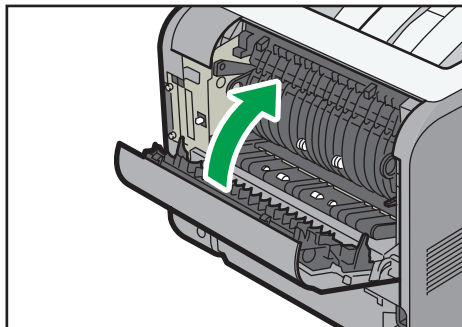
**12. Refermez le capot arrière.**

CYN070

3

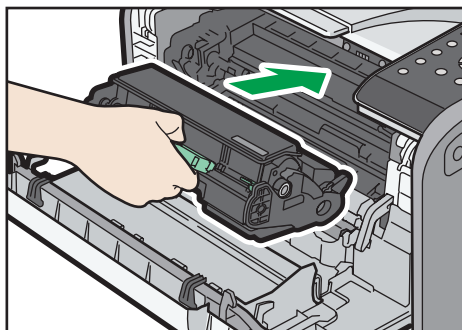
**13. Tenez la poignée de la cartouche d'impression, puis insérez-la dans l'imprimante jusqu'à la butée.**

CYN052

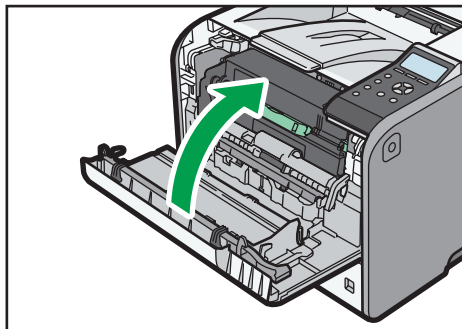
**14. Fermez soigneusement le capot avant avec les deux mains.**

CYN053

**Remarque**

- Lors de la fermeture du capot avant, poussez fermement le côté supérieur du capot. Une fois le capot fermé, vérifiez que l'incident papier a disparu.

## Message d'incident papier (Y1) ou (Y2)

Les messages suivants s'affichent selon le magasin où est coincé le papier :

- « **Y1** » : Magasin 2
- « **Y2** » : Magasin 3

La procédure permettant de retirer le papier coincé est la même pour tous les magasins. Dans la procédure suivante, l'exemple choisi met en scène un papier coincé dans le magasin 2 (dont le message (Y1) s'affiche).

3

### 1. Tirez le magasin jusqu'à ce qu'il s'arrête.

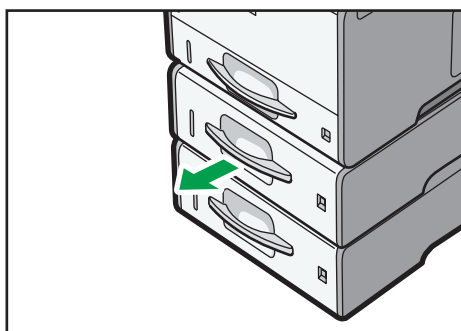

CYN071

### 2. Retirez le papier coincé avec soin.

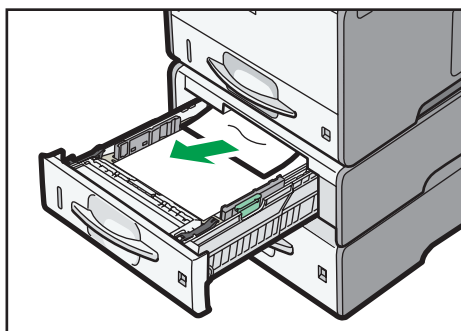

CYN072

3. Maintenez le magasin des deux mains, faites-le glisser le long des rails de l'unité d'alimentation papier puis poussez-le à l'intérieur.

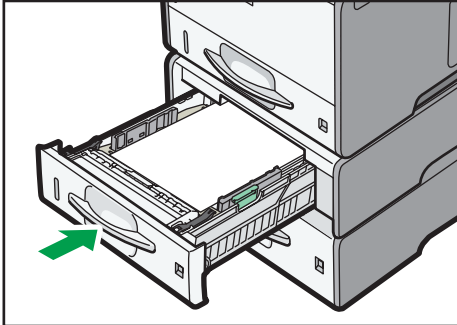

CYN073

3

4. Ouvrez le capot avant en poussant sur le bouton de libération du capot avant, puis refermez-le pour annuler l'état d'incident papier.

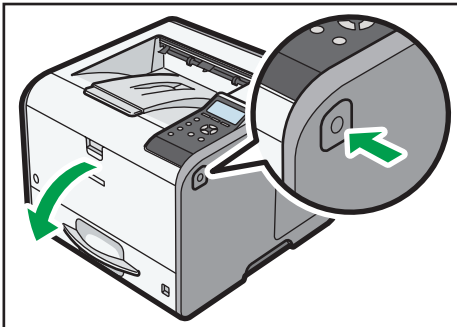

CYN005

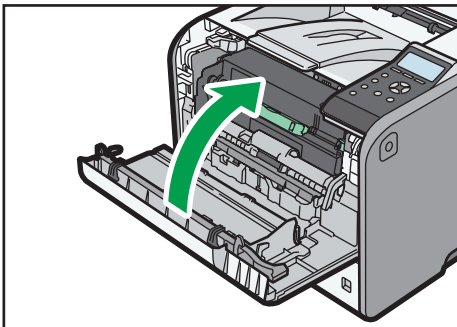

CYN053

## Message d'incident papier (Z1)

Le message d'incident papier « **Z1** » apparaît lorsqu'un incident papier se produit dans l'unité recto verso.

**1. Ouvrez le capot arrière.**

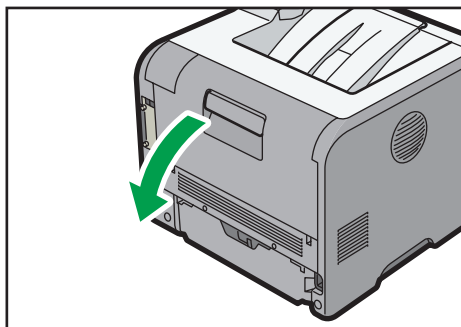

CYN062

**2. Retirez le papier coincé avec soin.**

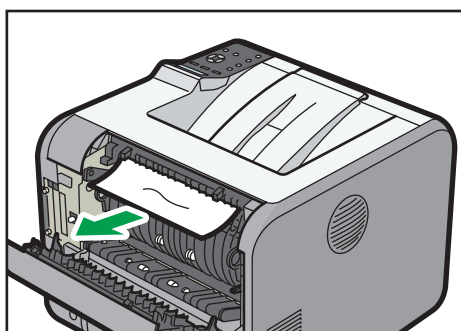

CYN074

**3. Si vous pouvez voir le papier coincé dans le réceptacle de sortie, laissez le capot arrière ouvert et retirez le papier.**

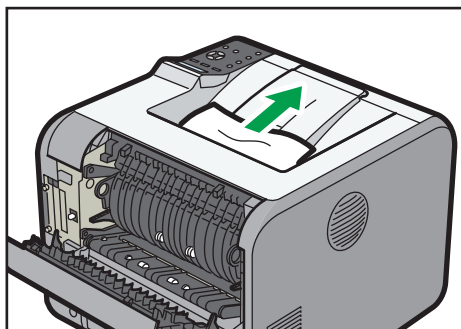

CYN075



4. Si vous ne voyez pas le papier coincé, soulevez la plaque guide « Z1 ».

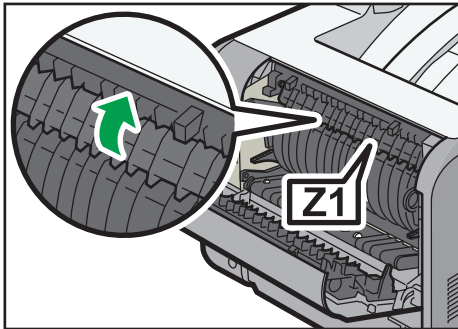

CYN076

5. Retirez le papier coincé avec soin.

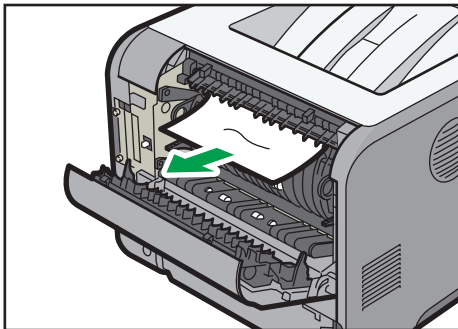

CYN077

6. Refermez le capot arrière.

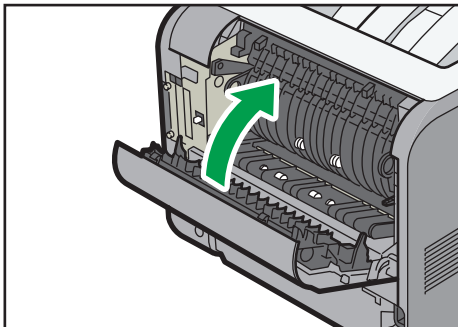

CYN070

## Message d'incident papier (Z2)

Le message d'incident papier « <sup>3A</sup>r(Z2) » apparaît lorsqu'un incident papier se produit dans le chemin d'alimentation papier interne de l'impression recto verso.

1. Tirez avec précaution le magasin papier.

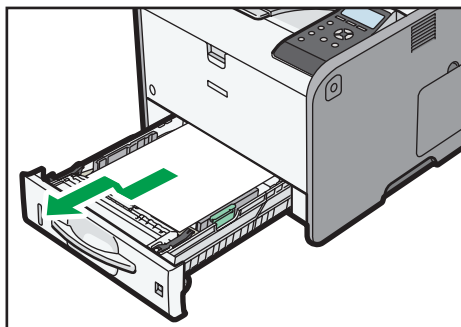

CYN109

2. Abaissez « Z2 ».

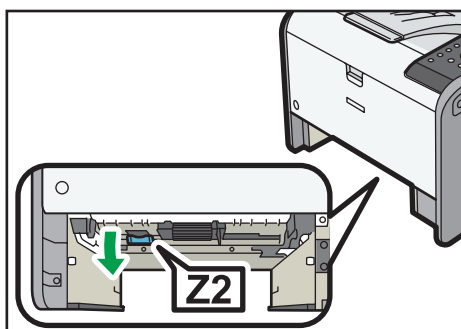

CYN079

3. Retirez le papier coincé avec soin.

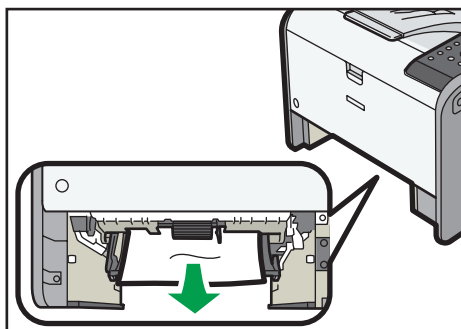

CYN080

4. Remettez « Z2 » dans sa position initiale.

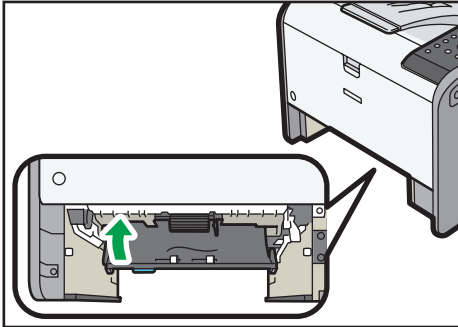

CYN081

5. Soulevez l'avant du magasin, puis faites-le glisser avec précaution dans l'imprimante, jusqu'à ce qu'il s'arrête.

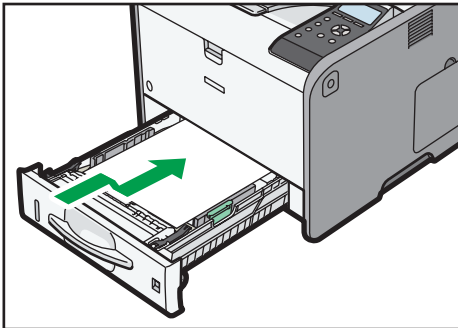

CYN029

6. Ouvrez le capot avant en poussant sur le bouton de libération du capot avant, puis refermez-le pour annuler l'état d'incident papier.

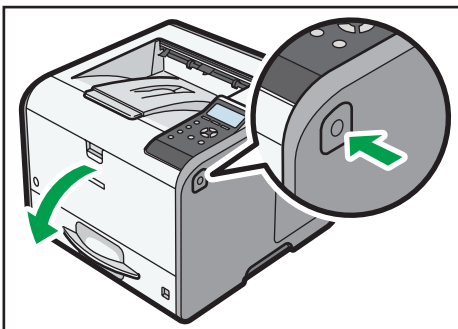

CYN005

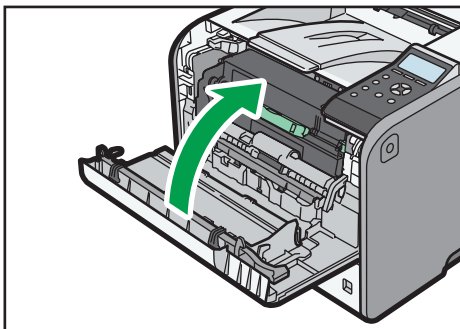

CYN053

# Marques commerciales

Adobe, Acrobat, PostScript et PostScript 3 sont soit des marques déposées, soit des marques commerciales d'Adobe Systems Incorporated aux États-Unis et/ou dans d'autres pays.

Firefox<sup>®</sup> est une marque déposée de Mozilla Foundation.

JAWS<sup>®</sup> est une marque déposée de Freedom Scientific, Inc., St. Petersburg, Floride et/ou dans d'autres pays.

Macintosh, Mac OS, OS X et Safari sont des marques commerciales d'Apple Inc., déposées aux États-Unis et dans d'autres pays.

Microsoft<sup>®</sup>, Windows<sup>®</sup>, Windows Server<sup>®</sup>, Windows Vista<sup>®</sup> et Internet Explorer<sup>®</sup> sont des marques déposées ou des marques commerciales de Microsoft Corporation aux États-Unis et/ou dans d'autres pays.

Monotype est une marque déposée de Monotype Imaging, Inc.

Netware, IPX, IPX/SPX et NDS sont soit des marques déposées, soit des marques commerciales de Novell, Inc.

PCL<sup>®</sup> est une marque déposée de Hewlett-Packard Company.

La désignation complète d'Internet Explorer 6 est Microsoft<sup>®</sup> Internet Explorer<sup>®</sup> 6.

La désignation complète d'Internet Explorer 8 est Windows<sup>®</sup> Internet Explorer<sup>®</sup> 8.

Les appellations exactes des systèmes d'exploitation Windows sont les suivantes :

- Les noms de produits pour Windows XP sont les suivants :

Microsoft<sup>®</sup> Windows<sup>®</sup> XP Édition Professionnelle

Microsoft<sup>®</sup> Windows<sup>®</sup> XP Édition familiale

Microsoft<sup>®</sup> Windows<sup>®</sup> XP Édition Media Center

Microsoft<sup>®</sup> Windows<sup>®</sup> XP Édition Tablet PC

- Les noms de produits pour Windows Vista sont les suivants :

Microsoft<sup>®</sup> Windows Vista<sup>™</sup> Édition Intégrale

Microsoft<sup>®</sup> Windows Vista<sup>®</sup> Professionnel

Microsoft<sup>®</sup> Windows Vista<sup>®</sup> Édition Familiale Premium

Microsoft<sup>®</sup> Windows Vista<sup>®</sup> Édition Familiale Basique

Microsoft<sup>®</sup> Windows Vista<sup>®</sup> Entreprise

- Les noms de produits pour Windows 7 sont les suivants :

Microsoft<sup>®</sup> Windows<sup>®</sup> 7 Édition Familiale Premium

Microsoft<sup>®</sup> Windows<sup>®</sup> 7 Professionnel

Microsoft<sup>®</sup> Windows<sup>®</sup> 7 Édition Intégrale

Microsoft<sup>®</sup> Windows<sup>®</sup> 7 Entreprise

- Les noms de produits de Windows 8 sont les suivants :  
Microsoft® Windows® 8  
Microsoft® Windows® 8 Pro  
Microsoft® Windows® 8 Entreprise
- Les noms de produits pour Windows 8,1 sont les suivants :  
Microsoft® Windows® 8.1  
Microsoft® Windows® 8.1 Pro  
Microsoft® Windows® 8.1 Entreprise
- Les noms de produits pour Windows Server 2003 sont les suivants :  
Microsoft® Windows Server® 2003 Standard Edition  
Microsoft® Windows Server® 2003 Enterprise Edition
- Les noms de produits pour Windows Server 2003 R2 sont les suivants :  
Microsoft® Windows Server® 2003 R2 Standard Edition  
Microsoft® Windows Server® 2003 R2 Enterprise Edition
- Les noms de produits pour Windows Server 2008 sont les suivants :  
Microsoft® Windows Server® 2008 Standard  
Microsoft® Windows Server® 2008 Enterprise
- Les noms de produits pour Windows Server 2008 R2 sont les suivants :  
Microsoft® Windows Server® 2008 R2 Standard  
Microsoft® Windows Server® 2008 R2 Enterprise
- Les noms de produits de Windows Server 2012 sont les suivants :  
Microsoft® Windows Server® 2012 Foundation  
Microsoft® Windows Server® 2012 Essentials  
Microsoft® Windows Server® 2012 Standard
- Les noms de produits pour Windows Server 2012 R2 sont les suivants :  
Microsoft® Windows Server® 2012 R2 Foundation  
Microsoft® Windows Server® 2012 R2 Essentials  
Microsoft® Windows Server® 2012 R2 Standard

D'autres noms de produits sont mentionnés ici dans un souci d'identification uniquement ; il peut s'agir des marques de leurs sociétés détentrices respectives. Nous renonçons à tout ou partie des droits relatifs à ces marques.



