

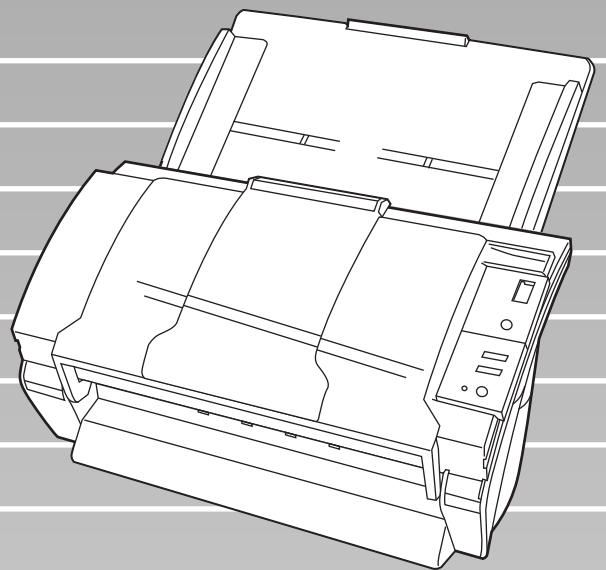

P3PC-1922-01FRZ0

Scanneur d'images fi-5530C2

Guide d'utilisation



FUJITSU

TABLE DES MATIÈRES

■ Réglémentations	v
■ Remarques et déni de responsabilité	vii
■ Consignes de sécurité	xi
Chapitre 1 PREMIÈRES MANIPULATIONS	1
1.1 Mise sous tension du scanner	2
1.2 Chargement des documents dans l'AAD	6
1.3 Numérisation de documents	11
1.4 Présentation des pilotes	13
1.5 Utilisation de ScandAll PRO	29
Chapitre 2 NUMÉRISATION ADAPTÉE À VOS BESOINS	45
2.1 Numérisation recto verso	46
2.2 Numérisation de documents de largeurs variées.....	47
2.3 Chargement de documents fins.....	48
2.4 Numérisation de document au format supérieur à A3..	49
2.5 Enregistrement des images au format PDF	51
2.6 Suppression d'une couleur de l'image	61
2.7 Suppression de pages blanches.....	63

2.8	Détection de chargement multiple	65
2.9	Correction de désalignement des documents.....	70
2.10	Création Multi-images	72
2.11	Détection couleur/monochrome automatique	75
2.12	Fractionnement d'une image en deux	77
2.13	Suppression des traces de perforation.....	79
2.14	Numérisation à l'aide de la touche Scan du scanner..	81
Chapitre 3	ENTRETIEN	85
3.1	Produits de nettoyage et éléments à nettoyer	86
3.2	Nettoyage de l'AAD	88
Chapitre 4	REPLACEMENT DES CONSOMMABLES	93
4.1	Fréquences de remplacement.....	94
4.2	Remplacement du séparateur	97
4.3	Remplacement des rouleaux de prise	100
Chapitre 5	DÉPANNAGE	107
5.1	Dégagement des bourrages papier.....	108
5.2	Messages d'erreur	110
5.3	Quelques problèmes et leurs solutions	112

5.4	Avant de contacter votre distributeur.....	124
5.5	Importance des étiquettes du scanneur.....	126
Chapitre 6	DOCUMENTS ACCEPTÉS PAR L’AAD	127
6.1	Formats des documents	128
6.2	Qualité du support papier	129
6.3	Capacité maximale de l'AAD	132
6.4	Zones à ne pas perforer	133
6.5	Détection d'un chargement multiple.....	134
Chapitre 7	FICHE TECHNIQUE DU SCANNEUR.....	137
7.1	Fiche technique	138
7.2	Spécifications pour l'installation	140
7.3	Dimensions du scanneur.....	141
ANNEXE A	Avant d'appuyer sur les touches [Scan] et [Send to].....	AP-1
ANNEXE B	GLOSSAIRE.....	AP-4
INDEX	IN-1

INTRODUCTION

Merci d'avoir choisi le **Scanneur d'Images Couleur Recto Verso fi-5530C2**.

Dans ce guide, vous trouverez des explications concernant la mise en service et l'utilisation du fi-5530C2. Ainsi, avant d'utiliser le scanneur, veuillez lire ce guide attentivement et dans son intégralité.

■ Réglementations

Déclaration de conformité à la norme FCC

Cet équipement a fait l'objet de tests et a été déclaré conforme aux normes auxquelles sont soumis les appareils numériques de classe B, conformément à la section 15 des règlements du FCC. Ces normes sont destinées à assurer une protection légitime des installations résidentielles contre tout brouillage préjudiciable. Cet équipement génère et utilise de l'énergie haute fréquence, ainsi, s'il n'est pas installé et utilisé conformément à son manuel d'instructions, il peut nuire aux radiocommunications. Cependant, l'absence d'interférences dans une installation particulière n'est pas garantie. Si vous constatez des interférences lors de la réception d'émissions de radio ou de télévision (il suffit, pour le constater, d'éteindre puis de rallumer l'appareil), vous pouvez effectuer les opérations suivantes pour tenter de les éliminer :

- réorienter ou déplacer l'antenne réceptrice ;
- augmenter la distance séparant l'équipement du récepteur ;
- brancher l'équipement sur un circuit différent de celui du récepteur ;
- consulter votre distributeur ou un technicien de radio/télévision qualifié.

Mise en garde du FCC : Toute modification n'ayant pas été explicitement approuvée par les parties responsables des règles de conformité, peut vous priver de votre droit d'exploiter cet appareil.

REMARQUES

- Conformément aux normes imposées par la FCC, partie 15, concernant les appareils de classe B, vous devez utiliser un câble d'interface blindé.
 - Utilisez un câble d'alimentation ca de 3 m (10 pieds) de long au maximum.
-

Réglementation du Canadian DOC

Le présent appareil numérique n'émet pas de parasites radioélectriques dépassant les normes applicables aux appareils numériques de la classe B, normes prescrites dans le Règlement sur le brouillage radioélectrique établi par le Ministère des Communications du Canada. Cet appareil numérique de la classe B est conforme à la norme NMB-003 du Canada.

Bescheinigung des Herstellers/Importateurs

Für den fi-5530C2 wird folgendes bescheinigt:

- In Übereinstimmung mit den Bestimmungen der EN45014(CE) funkentstört
- Maschinenlärminformationsverordnung 3.GPSGV: Der höchste Schalldruckpegel beträgt 70 dB (A) oder weniger, gemäß EN ISO 7779.

International ENERGY STAR^{MD} Program

En tant que partenaire ENERGY STAR, PFU LIMITED vous informe que ce produit répond aux critères énoncés par ENERGY STAR en terme de rendement énergétique. Le programme international ENERGY STAR relatif aux équipements de bureau (International Energy Star Office Equipment Program) vise à promouvoir l'utilisation d'ordinateurs et d'équipements de bureau à faible consommation d'énergie. Ce programme encourage la mise au point et la diffusion de produits visant à réduire de manière efficace la consommation d'énergie. Il s'agit d'un système ouvert auquel les entreprises sont libres d'adhérer. Les produits visés par ce programme sont des équipements de bureau tels qu'ordinateurs, écrans, imprimantes, télécopieurs, copieurs, scanners et autres appareils multifonctionnels. Les normes et logos de ce programme sont communs à tous les pays participants.



■ Remarques et déni de responsabilité

LISEZ ATTENTIVEMENT ET DANS SONT INTÉGRALITÉ, LE PRÉSENT GUIDE AVANT D'UTILISER LE SCANNEUR. AFIN D'ÉVITER TOUTE BLESSURE INVOLONTAIRE À VOUS OU À TOUTE AUTRE PERSONNE PRÉSENTE, VEUILLEZ RESPECTER L'ORDRE DES INSTRUCTIONS QUI VOUS SONT FOURNIES.

Conservez ce guide dans un endroit sûr, de manière à pouvoir le consulter à tout moment.

Bien que tous les efforts aient été fournis pour assurer l'exactitude des informations contenues dans ce guide, PFU n'est aucunement responsable, envers qui que ce soit, des dommages pouvant résulter d'erreurs, d'omissions ou de déclarations de toutes sortes dans ce guide, dans ses mises à jour ou dans ses ajouts, qu'il s'agisse d'omissions ou de déclarations dues à une négligence, d'origine accidentelle ou autres. En outre, PFU n'est pas responsable des dommages résultant de l'application ou de l'utilisation d'un produit ou système décrit dans le présent guide, ni des dommages accessoires ou indirects liés à l'utilisation de ce guide. PFU ne donne aucune garantie, expresse, implicite ou statutaire, quant aux informations contenues dans le présent guide.

Utilisation dans des environnements à risque élevé

Ce produit a été conçu et fabriqué en vue d'un usage général tel que bureautique, personnel, domestique ou industriel. Il n'a pas été conçu ni fabriqué pour être utilisé dans des environnements présentant des risques extrêmement élevés, mettant sérieusement et directement la vie ou la santé en danger, et où des mesures de sécurité extrêmement rigoureuses s'imposent, comme dans des centres de contrôle des réactions nucléaires des centrales nucléaires, de commande automatique de vol, de contrôle du trafic aérien, de contrôle des systèmes de transport public, d'équipements médicaux de maintien de la vie et de contrôle de tir de missiles dans des systèmes d'armes. N'utilisez jamais ce produit sans vous être assuré que toutes les mesures nécessaires ont été prises afin d'assurer la sécurité dans de tels environnements à haut risque. PFU LIMITED n'est aucunement responsable des dommages résultant de l'utilisation de ce produit dans un environnement à risque élevé, et ne répondra à aucune réclamation ou demande d'indemnisation de l'utilisateur ou d'un tiers.

À propos du mercure



Les lampes contenues dans cet appareil contiennent du mercure. Ainsi, pour des questions de sécurité et de recyclage, respectez les ordonnances ou réglementations locales lors de la mise au rebut du scanner.

Pour éviter tout risque de blessure grave, lisez attentivement ce qui suit :

- ne mettez pas la lampe ou son contenu dans la bouche ;
- n'incinerez pas, n'écrasez pas, ne broyez pas les lampes/le scanner ;
- n'inhalez pas le produit chimique contenu dans les pièces du scanner.

Les marques

Microsoft et Windows sont des marques déposées de Microsoft Corporation aux États-Unis et dans d'autres pays.

ISIS et QuickScan sont respectivement une marque de commerce et une marque déposée de EMC Corporation aux États-Unis.

Adobe, le logo Adobe et Acrobat sont des marques déposées d'Adobe Systems Incorporated aux États-Unis et dans d'autres pays.

Les autres noms de produit sont des marques de commerce ou des marques commerciales de leurs détenteurs respectifs.

Identification des marques citées dans le guide

Les systèmes d'exploitation sont désignés de la manière suivante :

Windows 2000:	Microsoft ^{MD} Windows ^{MD} 2000 Professionnel
Windows XP:	Microsoft ^{MD} Windows ^{MD} XP Professionnel (32/64-bit) Microsoft ^{MD} Windows ^{MD} Édition Familiale
Windows Server 2003:	Microsoft ^{MD} Windows ^{MD} Server ^{MC} 2003 Édition Standard (32/64-bit).
Windows Vista:	Microsoft ^{MD} Windows Vista TM Édition Familiale Basique (32/64-bit), Microsoft ^{MD} Windows Vista TM Édition Familiale Premium (32/64-bit), Microsoft ^{MD} Windows Vista TM Professionnel (32/64-bit), Microsoft ^{MD} Windows Vista TM Entreprise (32/64-bit), Microsoft ^{MD} Windows Vista TM Édition Intégrale (32/64-bit).

Si la version du système d'exploitation est sans importance, le terme « Windows » sera alors utilisé.

Adobe Acrobat : Adobe^{MD} Acrobat^{MD}

Les descriptions contenues dans ce guide concerne uniquement la version d'Adobe Acrobat livrée avec votre scanner. Toutefois, le programme Adobe Acrobat étant sujet à des modifications sans préavis, veuillez consulter la rubrique Aide pour Acrobat, si les instructions diffèrent de celles affichées sur votre écran.

Fabricant

PFU LIMITED

Image Products Sales Dept., Imaging Products Division, Products Group

Solid Square East Tower, 580 Horikawa-chô, Saiwai-ku, Kawasaki-shi Kanagawa 212-8563, JAPON

Téléphone : +81 (44) 540-4538

© Pfu LIMITED, 2007.

À propos de la maintenance

Ne tentez pas de réparer ou modifier le scanner.

Veuillez contacter votre distributeur ou un technicien agréé par FUJITSU.

Avertissements dans ce guide



Cette alerte attire l'attention de l'utilisateur sur une opération qui peut être à l'origine de blessures graves voire mortelles, si elle n'est pas scrupuleusement observée.



Cette alerte attire l'attention de l'utilisateur sur une instruction qui peut mettre en danger toute personne se trouvant près du scanner ou endommager le scanner, si elle n'est pas scrupuleusement observée.

Symboles utilisés dans ce guide



Ce symbole indique à l'utilisateur une information particulièrement importante à respecter.



Ce symbole informe l'utilisateur d'un conseil ou d'une astuce particulièrement utiles pour l'utilisation du scanner.



Un TRIANGLE vous indique que l'opération nécessite attention et prudence.

Le dessin dans le triangle précise le point à respecter.



Un CERCLE barré d'une diagonale indique une action que l'utilisateur ne doit pas exécuter.

Le dessin dans ou sous le cercle précise l'action interdite.



Une lettre sur un fond de couleur indique une instruction à suivre.

Elle peut être accompagnée d'un dessin indiquant l'opération à effectuer.

À propos de la Vignette d'Avertissement

Vous trouverez à l'intérieur du scanner, cette vignette :



Les parties vitrées de l'AAD se réchauffant au fur et à mesure de vos travaux de numérisation, attention à ne pas vous brûler.



Vous ne devez pas retirer cette vignette, ni la salir ou l'égratigner.

Captures d'écran proposées dans ce guide

Dans l'intérêt des utilisateurs et en vue d'une amélioration du produit, les captures d'écran de ce guide sont sujettes à des modifications sans préavis.

Si les images affichées à l'écran sont différentes de celles du guide, suivez les instructions affichées sur l'écran de votre ordinateur tout en consultant le Guide d'utilisation.

Par ailleurs, ces images sont extraites des programmes suivants :

- Pilote pour scanner FUJITSU TWAIN32,
- Pilote pour scanner FUJITSU ISIS,
- Logiciel de capture d'images ScandAll PRO,
- Programme Adobe Acrobat.

■ Consignes de sécurité



N'abîmez pas le câble d'alimentation c.a.



Un câble d'alimentation endommagé peut être à l'origine d'un incendie ou d'une électrocution.

Ne placez aucun objet lourd sur les câbles. De plus, évitez de tirer sèchement sur les câbles, de les tordre, de les chauffer ou de les transformer. Par ailleurs, méfiez-vous des prises de courant murales mal vissées.

Utilisez le câble d'alimentation et les câbles d'interface spécifiés.



Utilisez uniquement des câbles ca et des câbles de connexion qui vous auront été spécifiés. Vous risqueriez d'endommager le matériel, voire de vous électrocuter si vous n'utilisez pas les bons câbles.

Utilisez ce scanner uniquement à la tension indiquée. Ne le branchez pas sur une prise multiple.



Utilisez uniquement ce scanner à la tension et à l'intensité indiquées. Une tension ou une intensité incorrectes peuvent être à l'origine d'un incendie ou d'une électrocution. De plus, ne le branchez pas non plus sur une prise multiple.

Ne touchez pas le câble d'alimentation si vos mains sont humides.



Ne touchez pas la fiche d'alimentation électrique si vos mains sont humides. Vous risqueriez de vous électrocuter.

Épousseter la fiche d'alimentation.



Épousseter les parties métalliques de la prise électrique ou du réceptacle avec un chiffon doux et sec. Une accumulation de poussière peut être à l'origine d'un incendie ou d'une électrocution.

Choisissez un endroit adéquat pour installer le scanner.



N'installez pas le scanner dans un endroit exposé à la fumée, à la vapeur, à l'humidité ou à la poussière. Un incendie ou une électrocution seraient à craindre.

Mettez le scanner HORS TENSION s'il est endommagé.



Si le scanner est endommagé pour une raison quelconque, mettez-le hors-tension et débranchez le câble d'alimentation avant de contacter le service après-vente.

Veillez à ce que rien ne pénètre dans le scanner.



Veillez à ce qu'aucun objet métallique ne soit inséré à l'intérieur du scanner. Ne numérisez pas de documents humides ou reliés par des trombones ou des agrafes. Protéger le scanner de toute éclaboussure ou humidité.



Si des objets étrangers (petits objets métalliques, liquides etc.) pénètrent dans le scanner, mettez-le immédiatement hors-tension et débranchez-le. Contactez ensuite votre distributeur ou un technicien agréé par Fujitsu.



Faites particulièrement attention à cet avertissement pour les foyers avec jeunes enfants.

Ne touchez l'intérieur du scanner uniquement si cela s'avère nécessaire.



Ne démontez pas et ne transformez pas le scanner. L'intérieur du scanner contient des composants sous haute tension. Vous pourriez vous électrocuter à leur contact ou encore provoquer un incendie.

N'utilisez pas le scanner si vous reniflez une odeur inhabituelle.



Si l'appareil dégage de la chaleur, de la fumée, une odeur ou s'il émet un bruit étrange et inhabituel, éteignez immédiatement le scanner puis débranchez la prise électrique. Contactez votre distributeur ou un technicien agréé par FUJITSU.



N'installez pas le scanner sur une surface instable.



Installez le scanner sur un bureau assez grand et capable de le supporter entièrement. Assurez-vous également que le scanner est installé sur une surface plane et égale, non soumise à des vibrations pour éviter qu'il ne tombe.



La surface doit être solide, capable de supporter son poids ainsi que celui d'autres appareils.

Insérez fermement la fiche d'alimentation.



Insérez fermement la fiche d'alimentation dans la prise de courant, aussi profondément que possible.

N'obstruez pas les trous prévus pour la ventilation.



N'obstruez pas les trous prévus pour la ventilation. L'obstruction de ces trous entraînerait un réchauffement interne du scanner pouvant provoquer un mauvais fonctionnement de l'appareil voire un incendie.

Ne placez aucun objet sur le scanner et ne montez pas dessus.



Ne placez aucun objet sur le scanner et ne montez pas dessus ! De plus, n'utilisez pas son panneau supérieur pour effectuer une quelconque activité.

N'utilisez pas le scanner si vous venez de le déplacer d'un endroit frais à un endroit chaud.



N'utilisez pas le matériel immédiatement après l'avoir déplacé d'un endroit frais à un endroit chaud. Afin d'éviter toute condensation qui pourrait donner lieu à des problèmes de numérisation, laissez le scanner sécher pendant deux ou trois heures.

Avant de déplacer le scanner, débranchez la prise électrique de la prise de courant.



Ne déplacez pas le scanner lorsque les câbles d'alimentation et d'interface sont branchés car, abîmés, ces câbles pourraient être la cause d'un incendie, d'une électrocution ou de toute autre blessure.

Avant de déplacer le scanner, assurez-vous de bien débrancher la prise électrique de la prise de courant et de débrancher les câbles de données. Assurez-vous également que le plancher est dépourvu d'obstacles.

Protégez le scanner de l'électricité statique.



Installez le scanner à l'écart de champs magnétiques puissants et d'autres sources de parasites électroniques. Protégez également le scanner de l'électricité statique car celle-ci peut empêcher l'appareil de fonctionner correctement.

N'utilisez pas de bombe aérosol à proximité du scanner.



N'utilisez pas de bombe aérosol pour nettoyer le scanner. L'utilisation de ces bombes qui font pénétrer résidus et poussière à l'intérieur du scanner, peut être à l'origine de panne ou de mauvais fonctionnement.

Évitez tout contact avec le scanner lorsque celui-ci fonctionne.



Évitez de toucher au mécanisme du scanner pendant la numérisation afin de prévenir tout risque de blessure.

Débranchez le scanner si vous pensez ne pas utiliser le scanner pendant une longue période.



Pour des raisons de sécurité, si vous pensez ne pas utiliser le scanner pendant une longue période, assurez-vous de débrancher la prise électrique de la prise de courant.

N'exposez pas le scanner directement sous les rayons du soleil.



Protégez votre scanner des rayons du soleil et placez-le à bonne distance des appareils de chauffage. Sinon, la température à l'intérieur du scanner peut s'élever de manière excessive et provoquer un incendie ou perturber le fonctionnement du scanner. Installez le scanner dans un endroit bien aéré.

Chapitre 1

PREMIÈRES MANIPULATIONS

Dans ce chapitre, vous trouverez des explications concernant la mise en service et l'utilisation usuelle du scanner.

Les captures d'écran citées en exemple sont extraites du système d'exploitation Windows XP. Si votre système d'exploitation est autre, les intitulés, fenêtres et boîtes de dialogue seront légèrement différents.

Il en sera de même pour les images relatives au pilote FUJITSU TWAIN32 qui sera prochainement réactualisé.

1.1 Mise sous tension du scanner	2
1.2 Chargement des documents dans l'AAD.....	6
1.3 Numérisation de documents.....	11
1.4 Présentation des pilotes	13
1.5 Utilisation de ScandAll PRO	29

1.1 Mise sous tension du scanner

1. Appuyez sur l'interrupteur situé sur le panneau de commande.

Le scanner s'allume et le voyant vert de la DEL scintille sur le panneau de commande. Pendant l'initialisation du scanner, l'écran d'affichage indique au fur et à mesure les caractères suivants : **8** ⇒ **P** ⇒ **0** ⇒ **1**
« 1 » signifie que le scanner est en mode « Prêt ».

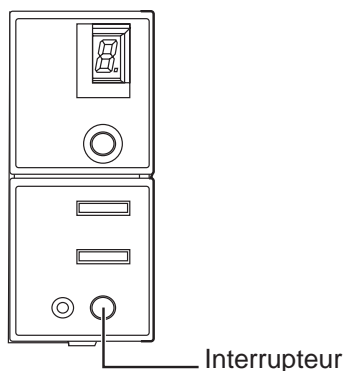

CONSEIL

Pour éteindre le scanner, appuyez sur l'interrupteur pendant au moins deux secondes.

■ Contrôle de la mise sous tension

Vous avez le choix entre deux méthodes de mise sous tension : soit en appuyant sur l'interrupteur, soit en branchant/débranchant le câble ca. Voici comment procéder :

1. Ouvrez le menu Propriétés du Scanner.
 - 1) Avant de mettre le scanner sous tension, assurez-vous qu'il est parfaitement raccordé à votre ordinateur.
Pour savoir comment raccorder le scanner à votre ordinateur, consultez la section 2.2 Raccordement du scanner à votre ordinateur du Guide des Instructions préliminaires du fi-5530C2 disponibles dans le CD-ROM.
 - 2) Cliquez sur Panneau de Configuration puis, double-cliquez sur l'icône **Imprimantes et autres périphériques**.

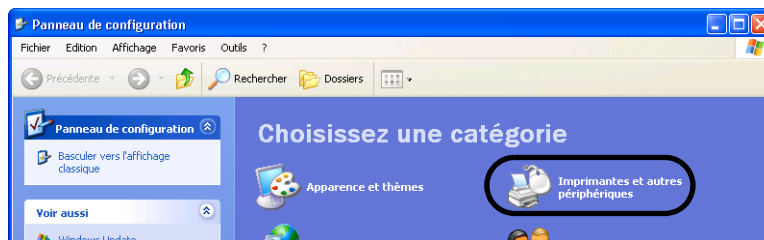

⇒ La fenêtre **Imprimantes et autres périphériques** s'ouvre.

3) Double-cliquez sur l'icône **Scanneurs et appareils photo**.

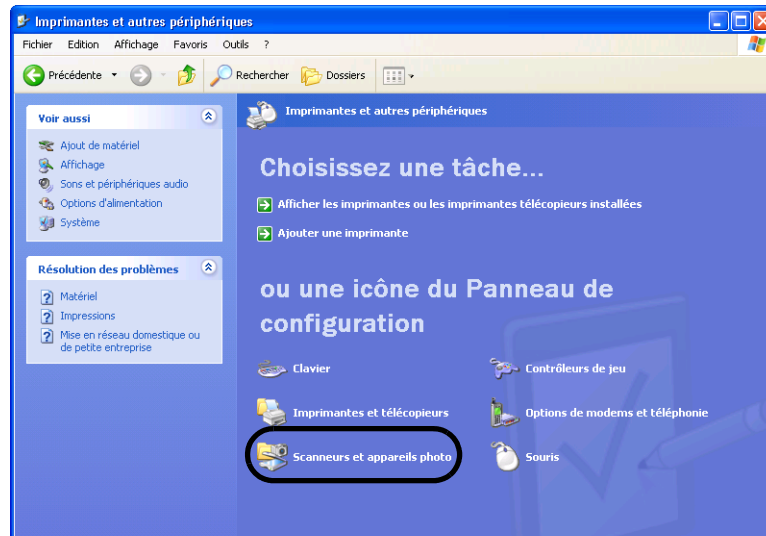

⇒ La fenêtre du même nom s'ouvre.

4) Si vous exploitez Windows XP ou Windows Server 2003, cliquez avec le bouton droit de la souris sur l'icône **fi-5530C2dj**. Dans le menu qui s'affiche, sélectionnez l'intitulé **Propriétés**.

Si vous exploitez Windows 2000 ou Windows Vista, double-cliquez sur l'icône **fi-5530C2dj**.

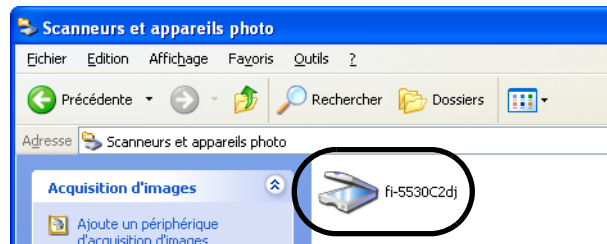

⇒ La boîte de dialogue **Propriétés de fi-5530C2dj** s'ouvre.

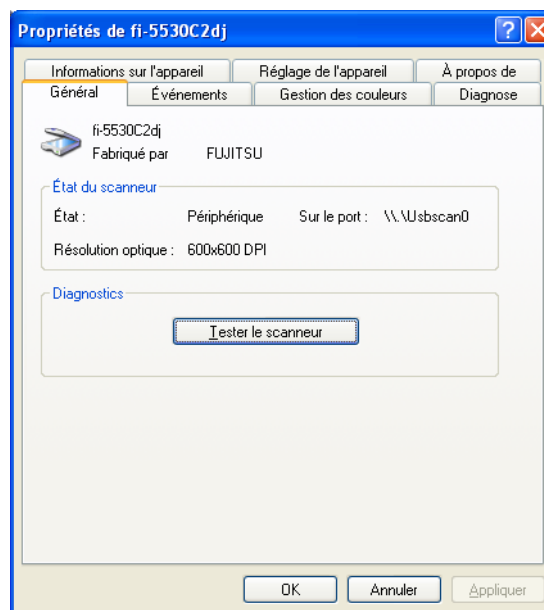

- 5) Cliquez sur l'onglet **Réglage de l'appareil**.
⇒ La boîte de dialogue ci-dessous s'ouvre.

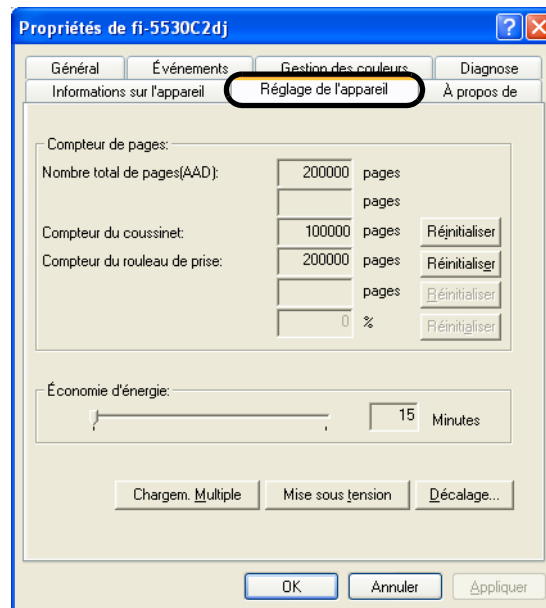

2. Cliquez sur le bouton **Mise sous tension**.
⇒ La boîte de dialogue suivante s'ouvre :

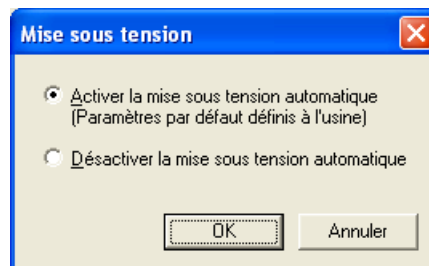

3. Dans cette boîte, cochez la case à cocher de votre choix.
- Pour une gestion de l'alimentation à l'aide de l'interrupteur :
⇒ cochez l'option **Activer la mise sous tension automatique**.
 - Pour une gestion de l'alimentation à l'aide du câble ca :
⇒ cochez l'option **Désactiver la mise sous tension automatique**.

■ Mode veille

Si le scanner reste inutilisé pendant 15 minutes après sa mise sous tension, il passera automatiquement en mode veille par souci d'économie d'énergie.

Lorsque le scanner est en mode veille, l'écran d'affichage est vide tandis que le voyant de la DEL continue de scintiller.

Pour quitter le mode veille, effectuez l'une des opérations suivantes :

- chargez un document sur le plateau d'alimentation de l'AAD,
- appuyez sur n'importe quelle touche du panneau de commande, (si vous appuyez sur l'interrupteur pendant plus de deux secondes, le scanner s'éteindra.)
- exécutez une commande depuis le pilote installé dans le système de votre ordinateur.

1.2 Chargement des documents dans l'AAD



Pour en savoir plus sur les documents que vous pouvez numériser, veuillez consulter le chapitre 6. [DOCUMENTS ACCEPTÉS PAR L'AAD \(page 127\)](#)

1. Égalisez le bord de votre pile de documents.

1) Assurez-vous que toutes les feuilles sont de même largeur.

2) Vérifiez le nombre de feuilles que contient votre pile.

Le nombre moyen de feuilles que vous pouvez charger sur le plateau est établi de la manière suivante :

- Format A4 ou plus petit : une pile de 10 mm d'épaisseur au maximum (100 feuilles d'un grammage 80 g/m²)
- Format A4 ou plus grand : une pile de 5 mm d'épaisseur au maximum (50 feuilles d'un grammage 80 g/m²)

2. Déramez votre pile de documents.

1) Saisissez la pile de documents dans sa longueur puis, courbez-la comme indiqué dans l'illustration ci-dessous :

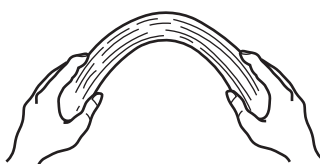

2) Tenez fermement les feuilles puis, courbez-les dans l'autre sens afin de former une saillie en leur milieu.



3) Répétez les étapes 1 à 2 plusieurs fois.

4) Retournez la pile de 90° puis, déramez de nouveau.

3. Égalisez le bord supérieur des feuilles.

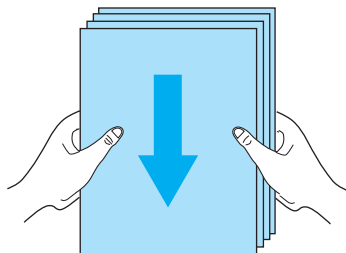

4. Chargez les documents sur le plateau d'alimentation de l'AAD.

Orientez la partie supérieure des documents vers le bas, le côté à numériser contre le plateau.

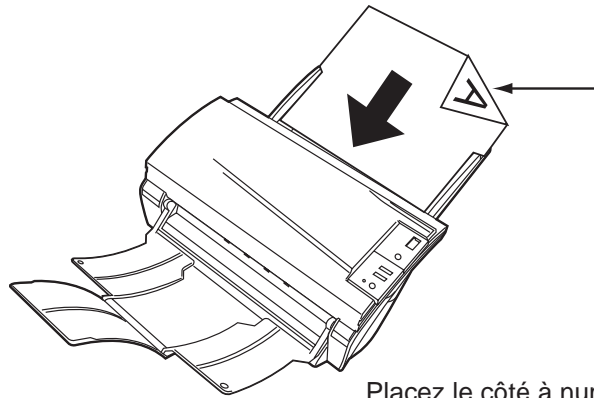

Placez le côté à numériser "A" contre le plateau d'alimentation.



Vous pouvez numériser des cartes plastifiées telles que les cartes d'identification utilisées dans certaines entreprises avec l'AAD. Auparavant, veuillez lire les paragraphes suivants :

- Chargez une carte à la fois dans l'AAD.
- Placez la carte à la verticale comme indiqué dans le schéma ci-dessous.

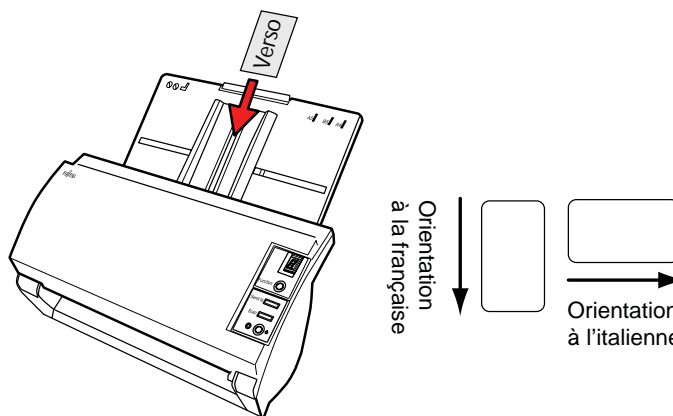

- La carte doit être chargée de façon à ce que le recto soit placé contre le plateau.

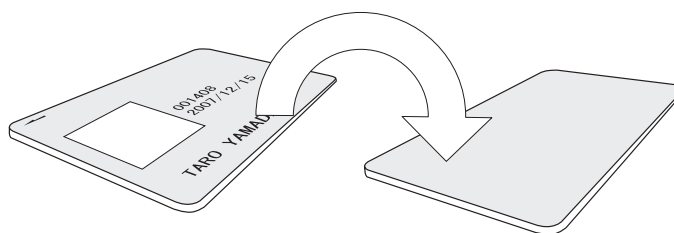

- Assurez-vous que le support de la carte respecte les conditions suivantes :
 - conformité avec la norme ISO7810, carte type ID-1 ;
 - support : PVC (polychlorure de vinyle) or PVCA (chlorure-acétate de polyvinyle) ;
 - dimensions (longueur x largeur) : 3,4 x 2,1 po/86 x 54 mm ;
 - grammage : 0,03 ± 0,003 po / 0,76 ± 0,08 mm.
- Vous ne pouvez pas numériser de cartes estampées (marquées d'une impression en relief).
- Cependant, une carte excessivement rigide et difficilement flexible risque de ne pas être chargée correctement.
- Par ailleurs, assurez-vous que la carte est propre et non grasse avant de la charger sur le plateau.
- Les cartes plastifiées ne peuvent être numérisées lorsque le dispositif d'impression est installé.



CONSEIL

Placez votre pile de documents sur le plateau selon son format :

- "Letter/A4/Smaller" : si vos documents ont un format égal ou inférieur à A4, ne dépassez pas ce repère.
- "Over Letter/A4 Size" : si vos documents ont un format égal ou supérieur à A4, ne dépassez pas ce repère.

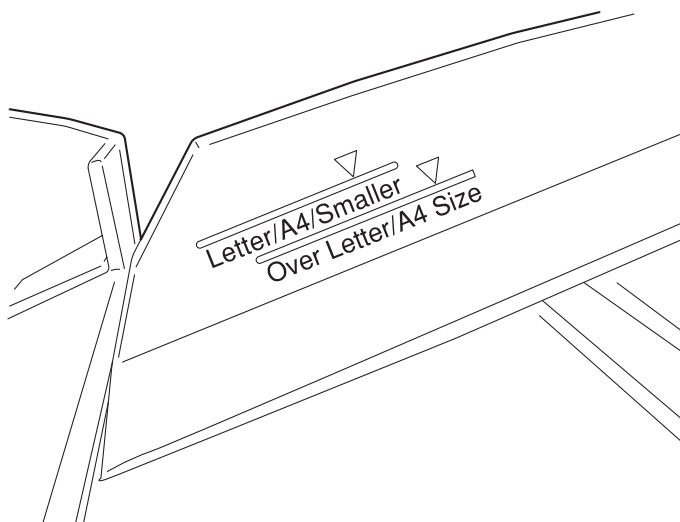

CONSEIL

N'hésitez pas à déplier la rallonge du plateau d'alimentation en fonction de la longueur des documents.

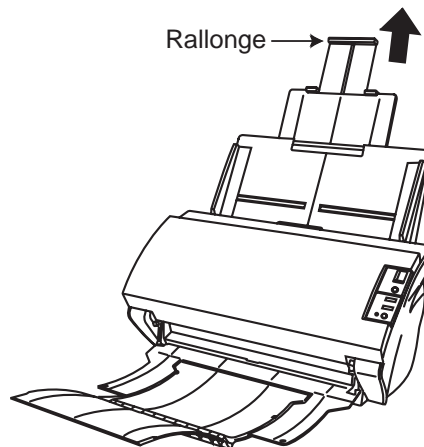

5. Ajustez les guides latéraux.

Afin d'éviter tout désalignement des documents, veillez à ce que les guides latéraux épousent le bord des feuilles.

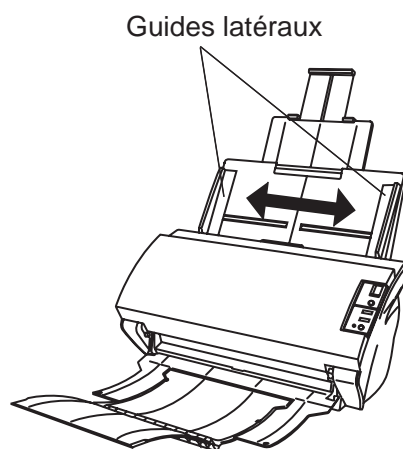

Un plateau de réception est à votre disposition afin de récupérer les documents à leur sortie de l'AAD :

1. Dépliez le plateau de réception vers vous à l'aide de l'ouverture prévue à cet effet.

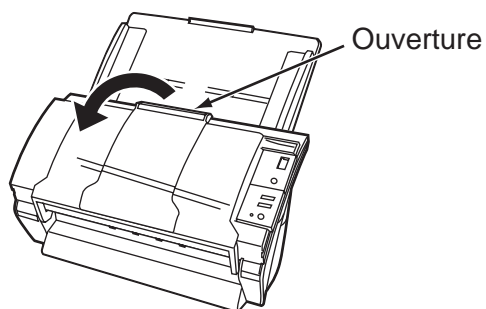

2. Dépliez la deuxième partie en glissant vos doigts dans la partie creuse du plateau de réception.

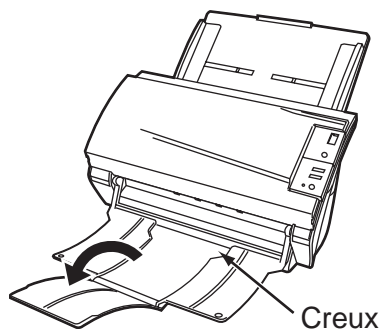

6. Démarrez l'application de numérisation et numérisez le document.

Pour en savoir plus sur la numérisation avec l'application ScandAll PRO, veuillez consulter la section [1.5. Utilisation de ScandAll PRO \(page 29\)](#).

1.3 Numérisation de documents

Dans cette section, vous trouverez des explications relatives à une numérisation usuelle.

- 1. Chargez un document sur le plateau d'alimentation.

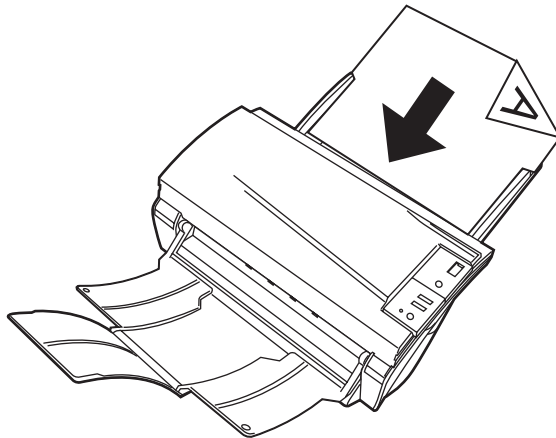

- 2. Exécutez l'application que vous souhaitez utiliser pour la numérisation.

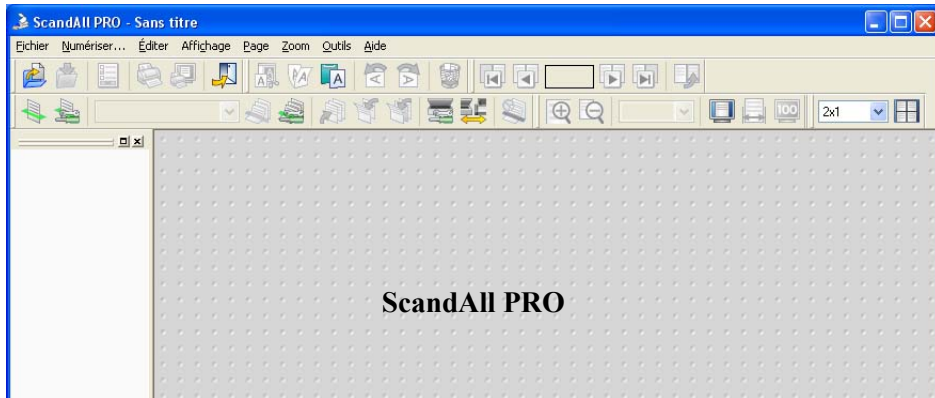

- 3. Sélectionnez le scanneur que vous souhaitez utiliser.

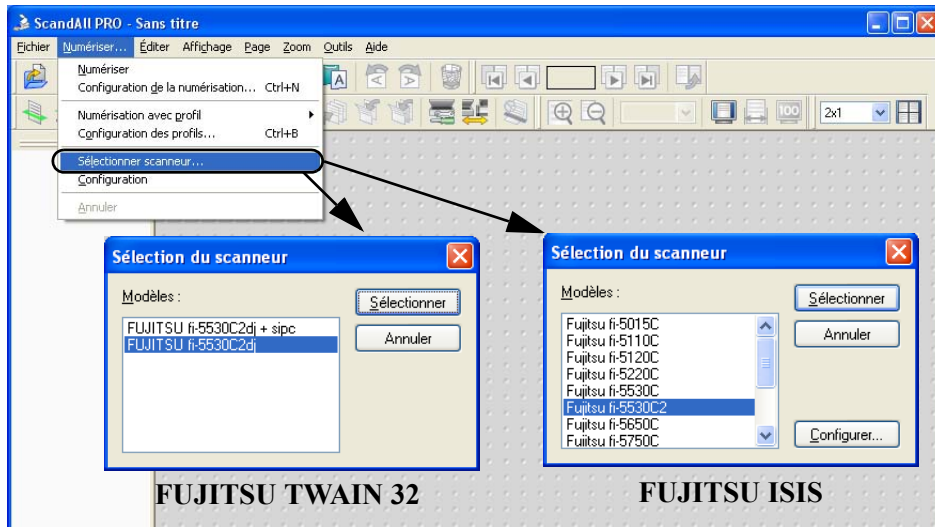

1.4 Présentation des pilotes

Pour que la numérisation de documents soit possible, vous devez, au préalable, installer un pilote pour scanner et une application qui lui est compatible. Ce scanner est livré avec les deux pilotes FUJITSU TWAIN 32 conforme avec la norme TWAIN et FUJITSU ISIS conforme avec la norme ISISm ainsi que l'application ScandAll PRO, compatible avec ces deux pilotes.

Dans cette section, vous trouverez des explications détaillées sur les options fournies par chacun des pilotes.

Pour en savoir plus sur ScandAll PRO et sur la manière d'appeler un pilote depuis cette application, veuillez consulter la section [1.5. Utilisation de ScandAll PRO \(page 29\)](#).

■ Pilote FUJITSU TWAIN32

Le pilote pour scanners FUJITSU TWAIN32 a été conçu pour être utilisé avec les scanners dotés d'un logiciel conforme à la norme TWAIN.

D'ordinaire, vous avez la possibilité de configurer les paramètres du scanner depuis la boîte de dialogue du pilote que vous aurez appelée depuis une application. (Selon la configuration de l'application, cette boîte de dialogue peut ne pas s'ouvrir.)



La méthode d'appeler un pilote dépend de l'application utilisée. Pour en savoir plus, veuillez consulter les guide et aide de l'application. Pour en savoir plus sur l'appel du pilote avec ScandAll PRO, veuillez consulter la section [1.5. Utilisation de ScandAll PRO \(page 29\)](#).

Configuration du pilote pour scanners FUJITSU TWAIN 32

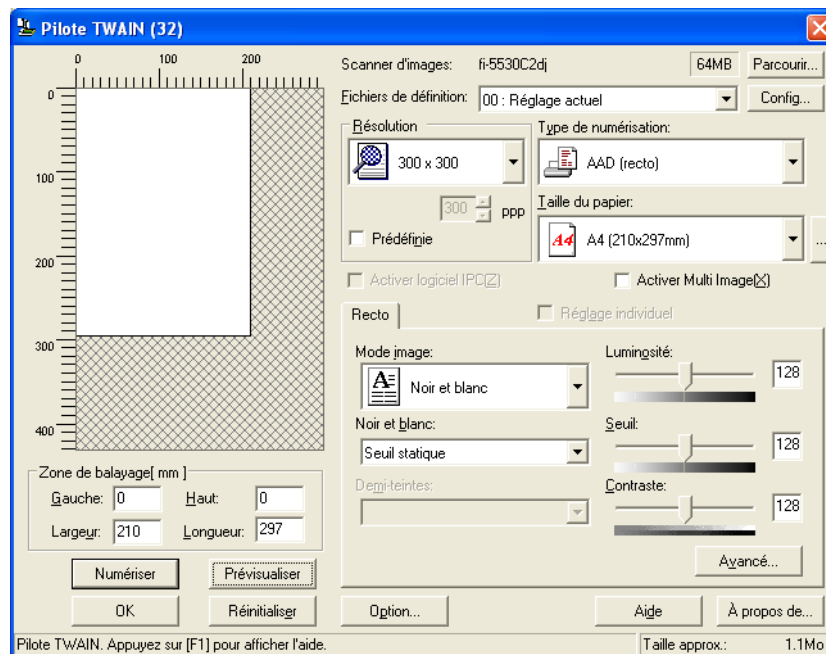

La configuration du pilote FUJITSU TWAIN 32 se fait depuis la boîte de dialogue ci-dessus. Les principaux paramètres sont indiqués dans les paragraphes qui suivent.

*Pour en savoir plus sur chaque fonction, consultez la rubrique « Aide pour le pilote TWAIN ».

Résolution

Pour régler la résolution de numérisation.

Vous pouvez sélectionner une résolution dans la liste déroulante ou saisir une résolution de votre choix entre 50 et 600 ppp (points par pouce).

En cochant la case **Prédéfinie**, vous pouvez sélectionner l'un des trois modes prédéfinis (Faible, Normal, Supérieur) pour une numérisation simple et rapide.

Si vous souhaitez modifier les paramètres des résolutions prédéfinies, cliquez sur [...].

Type de numérisation

Pour définir le mode de chargement des documents, le côté à numériser (Recto, Verso, Recto verso) ou la longueur des feuilles (si supérieure au format A4).

Taille du papier

Pour définir la taille des documents à numériser parmi une liste de dimensions.

Cliquez sur [...] pour ouvrir la boîte de dialogue permettant de régler les dimensions.

Vous pouvez enregistrer jusqu'à trois formats personnalisés et modifier l'ordre de la liste des formats disponibles.

Mode Image

Pour définir la couleur des images numérisées.

Noir et blanc	Les documents sont numérisés en noir et blanc.
Demi-teintes	Les documents sont numérisés en demi-teintes de noir et blanc.
Niveaux de gris	Les documents sont numérisés par gradation de noir et blanc. Pour ce mode, vous avez la possibilité de choisir entre 256 gradation ou 4 bits (16 gradations).
Couleur	Les documents sont numérisés en couleur. Vous avez la possibilité de choisir entre les palettes : 24 bits Couleurs, 256 Couleurs ou 8 Couleurs.

Bouton Numériser

Appuyez sur ce bouton pour lancer la numérisation.

Bouton Prévisualiser

Pour obtenir un aperçu de l'image qui sera obtenue après numérisation.

L'image est affichée dans la fenêtre de prévisualisation.

Boutons Fermer et OK

Pour enregistrer les nouveaux paramètres et de fermer la boîte.

Bouton Réinitialiser

Pour restaurer les paramètres initiaux.

Bouton Aide

Pour afficher l'aide en ligne du pilote FUJITSU TWAIN32. Vous pouvez aussi afficher cette fenêtre en appuyant sur la touche F1 de votre clavier.

Bouton À propos de

Pour afficher la version du pilote FUJITSU TWAIN32.

Bouton Option

Pour effectuer des réglages supplémentaires depuis la boîte ci-dessous.

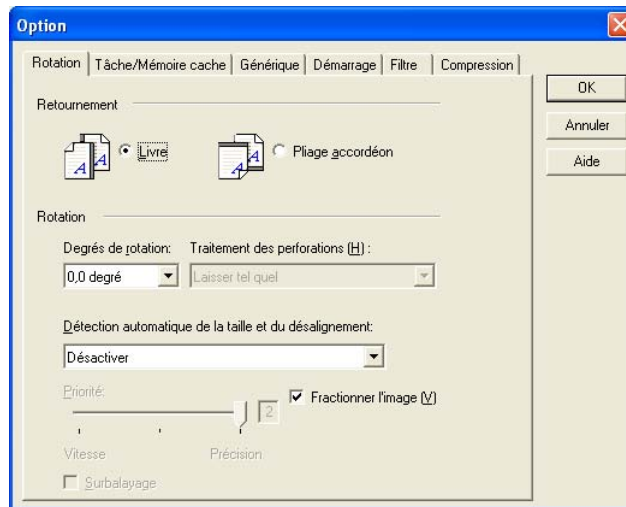

Onglet Rotation

Pour effectuer une rotation des images, détecter la taille des documents et les désalignements, configurer les surbalayages et les fractionnements.

Onglet Tâche/Mémoire cache

Pour accéder à certains paramètres tels que le mode de mémoire cache, la détection d'un chargement multiple, la suppression de page vierge etc.

Onglet Générique

Pour modifier l'unité de mesure de la fenêtre des paramètres du pilote FUJITSU TWAIN32 (millimètres, pouces ou pixels).

Onglet Démarrage

Pour accéder aux paramètres Scanner Operation Panel.

Onglet Filtre

Pour activer un système de filtre(s) d'image.

L'option **Filtre marge de pages** vous permet de remplir les marges d'une image de la couleur de votre choix pour l'image de sortie.

L'option **Digital Endorser** vous permet d'ajouter une chaîne de caractères, composée de chiffres et de lettres, pour l'image de sortie.

Onglet Compression

Pour comprimer les images au format JPEG.

Bouton Avancé

Pour afficher les paramètres avancés de traitement d'images.

Vous sont proposées les options Extraction des bords, Motif gamma, Couleur à supprimer, Inversion etc.

Bouton Config

Pour modifier les fichiers de configuration.

Vous pouvez enregistrer les modifications en tant que fichier de configuration. Dès lors, la numérisation s'effectuera selon les nouveaux paramètres de configuration.

Pour obtenir de plus amples détails sur chaque fonction, veuillez consulter la rubrique Aide du pilote FUJITSU TWAIN32.

■ Pilote FUJITSU ISIS

Le pilote pour scanners FUJITSU ISIS a été conçu pour être utilisé avec les scanners dotés d'un logiciel conforme à la norme ISIS.

D'ordinaire, vous avez la possibilité de configurer les paramètres du scanner depuis la boîte de dialogue du pilote que vous aurez appelée depuis une application. (Selon la configuration de l'application, cette boîte de dialogue peut ne pas s'ouvrir.)



La méthode d'appeler un pilote dépend de l'application utilisée. Pour en savoir plus, veuillez consulter les guide et aide de l'application. Pour en savoir plus sur l'appel du pilote avec ScandAll PRO, veuillez consulter la section [1.5. Utilisation de ScandAll PRO \(page 29\)](#).

Configuration du pilote pour scanners FUJITSU ISIS

Onglet Principal

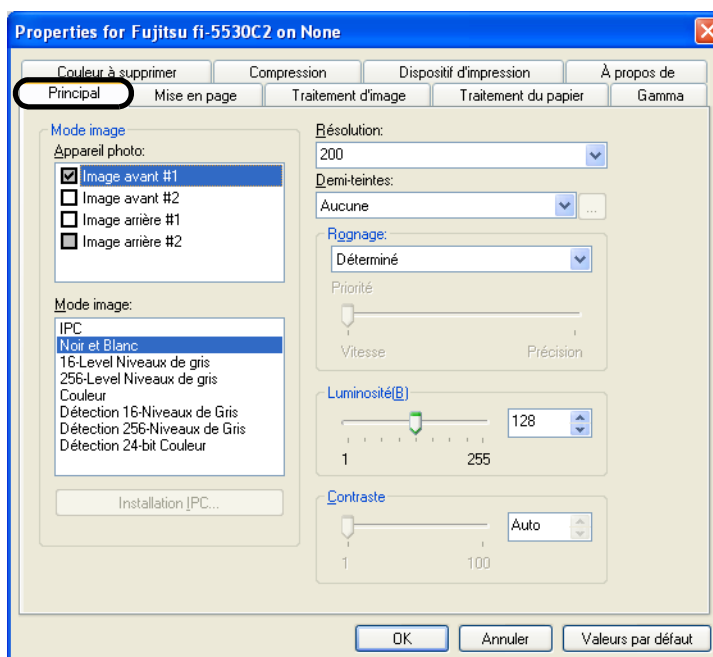

Côtés à numériser (Appareil photo)

Pour choisir le(s) côté(s) du document à numériser.

La numérisation s'effectuera selon la ou les cases cochées.

Si vous cochez les cases **Images avant**, seul le recto sera numérisé (numérisation simple). Si vous cochez les cases **Recto** et **Verso**, les deux faces des documents seront numérisées (numérisation recto verso).

Par ailleurs, vous pouvez sélectionner une numérisation couleur/niveaux de gris ou une numérisation en noir et blanc (#1/#2) pour les deux côtés. Ainsi, deux types d'images seront générées en une seule numérisation (Multi Images).

La configuration effectuée depuis cette boîte de dialogue s'appliquera pour les côtés sélectionnés (**Recto #1**, **Recto #2**, **Verso #1** et/ou **Verso #2**).



Si vous optez pour une numérisation Couleur ou en Niveaux de gris pour Recto #1 ou Verso #1, vous ne pourrez choisir que Binaire (noir et blanc) pour Recto #2 ou Verso #2. Et vice et versa.

Mode

Veillez choisir le mode couleur de votre choix parmi les options suivantes :

IPC	Pour une numérisation binaire des données (noir et blanc) à l'aide de l'option Image Processing Software. Lorsque ce mode est activé, le bouton Configuration IPC devient accessible. (Remarque : le programme Image Processing Software doit être installée.)
Noir et blanc	Numérisation binaire (en noir et blanc). À partir d'un seuil établi, le noir est distingué du blanc. Ce mode de numérisation est idéal pour la numérisation de dessins au trait et de documents contenant du texte.
16 - Level Niveaux de gris	Pour une numérisation des données avec 16 gradations du noir au blanc. Ce mode utilise 4 bits par pixel.
256 - Level Niveaux de gris	Pour une numérisation des données avec 256 gradations du noir au blanc. Ce mode utilise 8 bits par pixel
Couleur	Pour une numérisation des données couleurs. Utilisant 24 bits par pixel, ce mode est idéal pour la numérisation de photos couleur. Toutefois, l'espace disque nécessaire est plus important que dans le cas d'une numérisation en niveaux de gris.
Détection automatique	Pour une distinction des données couleur et des données noir et blanc. Les images de sortie seront générées en conséquence : les données couleur seront générées avec le mode couleur (ou niveaux de gris) et les données en noir et blanc seront générées avec le mode noir et blanc.
16/256-Niveaux de gris ;	
Détection automatique	Sous le champ Côtés à numériser , effectuez les réglages de votre choix pour les documents couleur en sélectionnant Recto #1 et Recto #2, d'une part, puis Recto #1 et Recto #2 pour les documents en noir et blanc, d'autre part.
24-bit Couleur	

Bouton Installation IPC

Pour configurer la numérisation avec l'option Image Processing Software.



Pour en savoir plus, consultez le Guide d'utilisation de l'option Image Processing Software.
Pour afficher le Guide, pointez sur le menu **démarrer > Tous les Programmes > Image Processing Software Option > Guide d'Utilisation**.

Résolution

Exprimée en point par pouce (ppp).

Sélectionnez une valeur de résolution depuis la liste déroulante ou saisissez une valeur de votre choix de 50 à 600 ou 1 200.

(Si vous saisissez une valeur entre 601 et 1 199, la résolution sera automatiquement réglée sur 300 ppp.)

Plus la résolution est élevée, plus grand l'espace mémoire est exigée.

Demi-teintes

Grâce à cette option, vous pouvez numériser en demi-teintes. Ce mode est accessible si vous avez sélectionné **Noir et blanc** dans la liste **Mode image**.

Motif de trame 0	Pour numériser des images couleurs.
Motif de trame 1	Pour numériser des documents couleurs contenant du texte et des images.
Motif de trame 2	Pour numériser des images pâles.
Motif de trame 3	Pour numériser des documents aux couleurs pâles contenant du texte et des photographies.
Diffusion d'erreur	Cette fonction minimise les écarts entre les couleurs grâce à une synthèse soustractive qui absorbe la nuance des pixels adjacents. Idéale pour la numérisation de photographies etc.
Motif de téléchargement	Cette fonction permet le traitement des images en nuances de gris avec une forme de tramage aléatoire téléchargé.

Rognage

Grâce à cette fonction, les données seront formatées selon un format spécifié ou le format détecté.

Déterminé	Pour générer l'image selon un format spécifié.
Détecter la longueur	Pour une détection totale de la longueur du document. Si un document plus court est détecté, l'image sera générée en fonction du format original.
Automatique	Pour une détection automatique du format des documents afin de générer l'image conformément à son format d'origine. Par ailleurs, les désalignements sont automatiquement détectés puis corrigés pour l'image de sortie.

Luminosité

Pour régler la luminosité d'une image. Utilisez le curseur pour spécifier une valeur entre 1 (sombre) et 255 (lumineux).

Contraste

Pour définir le contraste entre les parties éclairées et sombres de l'image générée. Utilisez le curseur pour spécifier une valeur entre 1 (faible contraste) et 100 (contraste élevé).

Onglet Mise en page

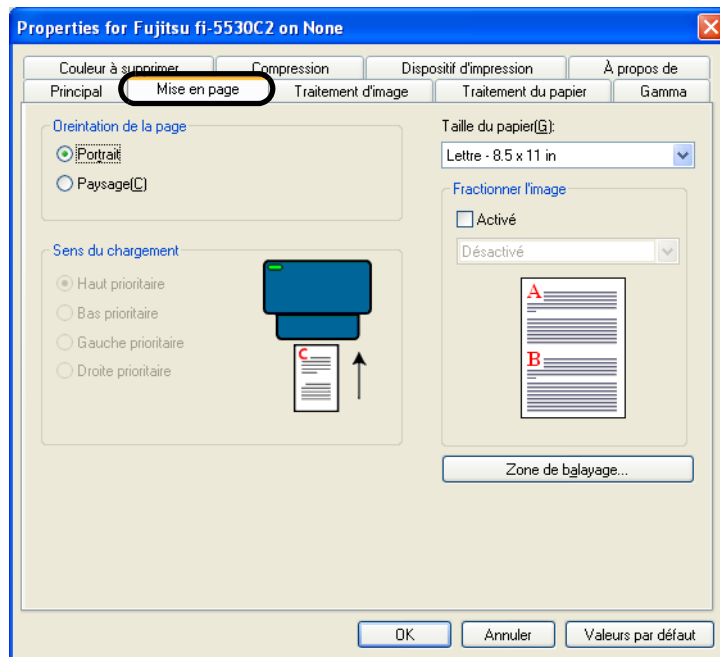

Orientation de la page

Pour une orientation à la française (Portrait) ou à l'italienne (Paysage).

Taille du papier

Liste de formats de papier. Choisissez le format du documents que vous souhaitez numériser.

Fractionner l'image

Pour fractionner vos images en deux parties.

Bouton Zone de balayage

Pour ouvrir la boîte de dialogue qui vous permettra de configurer la zone à numériser. En déplaçant le rectangle à l'aide de votre souris, vous pouvez définir la zone à numériser. Ou encore, vous pouvez directement saisir les valeurs dans les zones prévues à cet effet.

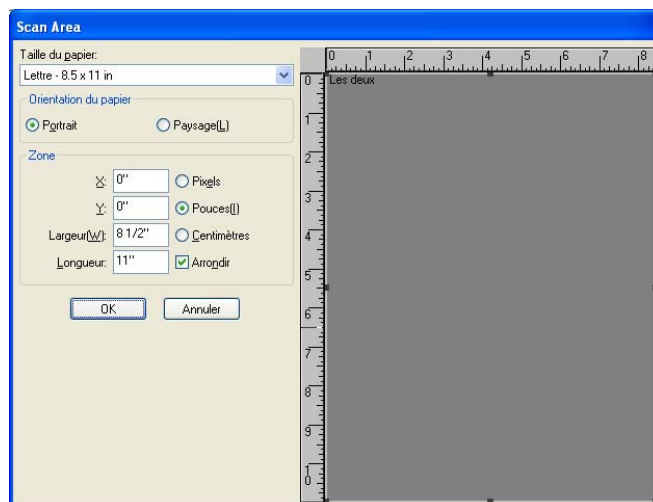

Onglet Traitement d'image

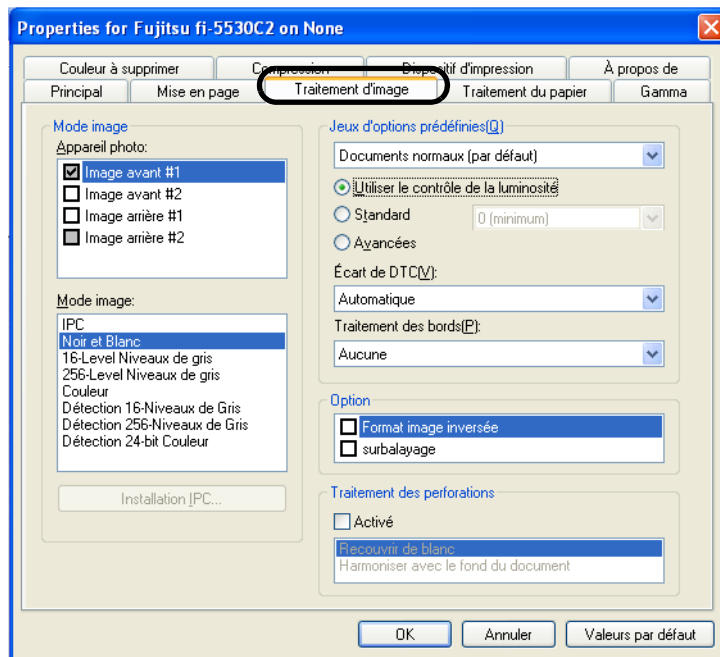

Jeu d'options prédéfinies

Vous pouvez choisir un ensemble prédéfini de paramétrage pour l'amélioration des images. En sélectionnant un jeu d'option dans la liste, vous configurez rapidement cette amélioration. Les jeux proposés sont (disponibles uniquement lorsque **Noir et blanc** est sélectionné sous **Mode**):

Documents standard (par défaut)	Cette option convient à la numérisation de documents couramment utilisés dans les bureaux.
DTC avancé	Vous pouvez numériser n'importe quel document avec le traitement binaire et obtenir une image de sortie de qualité. Les documents contenant des lettres minces, caractères au fond coloré et chaînes de couleur risquent de ne pas être correctement numérisés avec un traitement binaire ordinaire. Toutefois, cette option vous permet d'obtenir des numérisations de qualité.
Formulaires autocopiants avec arrière-plan supprimé	Cette option permet de supprimer l'arrière-plan des images générées et de lisser leurs contours.
Magazines, brochures etc.	Cette option convient à la numérisation de documents qui contiennent du texte et des photographies.
Réglages personnalisés	Cette option vous permet de créer des configurations adaptées à vos besoins.

Ecart de DTC

Pour sélectionner une configuration Variance DTC selon la luminosité de l'image.

Traitement des bords

Bas, Milieu, Haut Pour mettre en valeur le contour de l'image. Trois niveaux de mise en valeur sont à votre disposition.

Lissage Pour un lissage des images troubles.

Traitement des perforations

Pour supprimer les ombres générées par les perforations..

Recouvrir de blanc : Les traces de perforation seront recouvertes de blanc.

Harmoniser avec le fond du document : Les traces de perforation seront de la même nuance que la couleur qui les entoure.

Si vous numérisez un document couleur, sélectionnez **Harmoniser avec le fond du document**.

Si vous optez pour l'option **Recouvrir de blanc**, les traces seront recouvertes de blanc.

Lorsque vous numérisez un document couleur, sélectionnez **Harmoniser avec le fond du document**. Si vous sélectionnez **Recouvrir de blanc**, les ombres traces seront recouvertes de blanc.

Format image inversée

Pour une conversion des couleurs du négatif au positif et vice et versa.

Surbalayage

Grâce à cette fonction, vous pouvez agrandir les images numérisées en leur ajoutant des marges.

- Onglet Traitement du papier

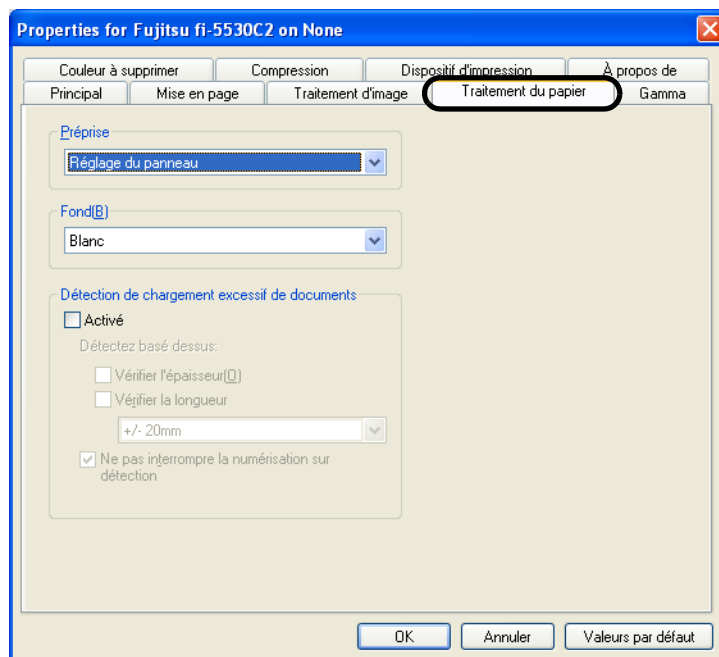

Préprise

Permet d'activer ou de désactiver la préprise, une opération consistant à introduire les documents dans l'ADD (en position de numérisation) avant que la numérisation ne débute réellement. Pointez sur **Activer** pour valider l'utilisation de cette fonction.

Fond

Pour choisir la couleur de l'arrière-plan (parmi noir et blanc).

Détection de chargement excessif de documents

Cette option permet de détecter si plusieurs feuilles sont alimentées simultanément par erreur. Vous pouvez définir les paramètres de détection de façon à ce que le scanner arrête la numérisation et affiche un message d'erreur.

Les erreurs d'alimentation sont détectées selon la différence de longueur ou d'épaisseur des pages numérisées.

Ne pas interrompre la numérisation sur détection

Cochez cette case si vous souhaitez ignorer le chargement multiple et continuer la numérisation.

Onglet Gamma

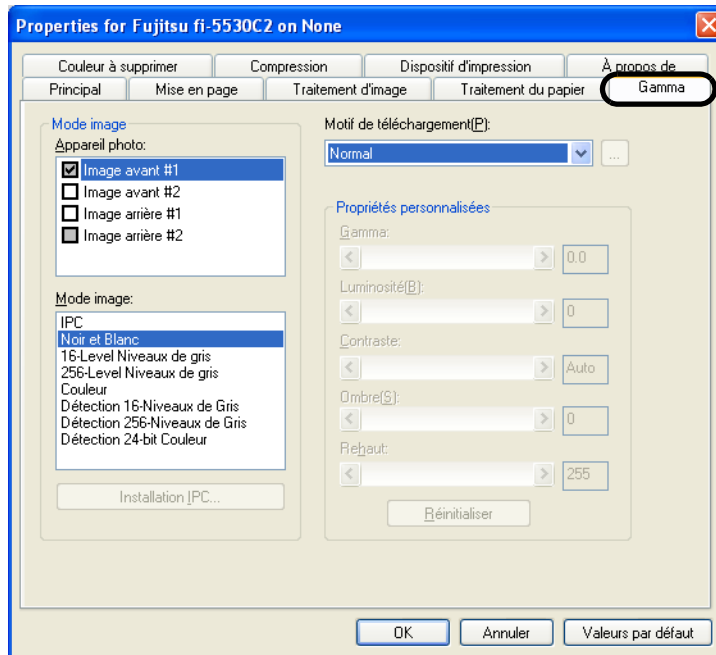

Motif de téléchargement

Pour corriger le gamma. Les modes de correction disponibles sont les suivants : **Normal**, **Léger**, **Marqué**, **Personnalisée** et **Téléchargement**.

Propriétés personnalisées

Pointez sur **Personnalisée** dans la liste des **Motifs de téléchargement**.

Vous pouvez saisir des valeurs pour **Gamma**, **Luminosité**, **Contraste**, **Ombre** et **Rehaut**. Les articles **Ombre** et **Rehaut** sont accessibles uniquement lorsque **Couleurs** et **Niveaux de gris** sont sélectionnés sous **Mode**.

Onglet Couleur à supprimer

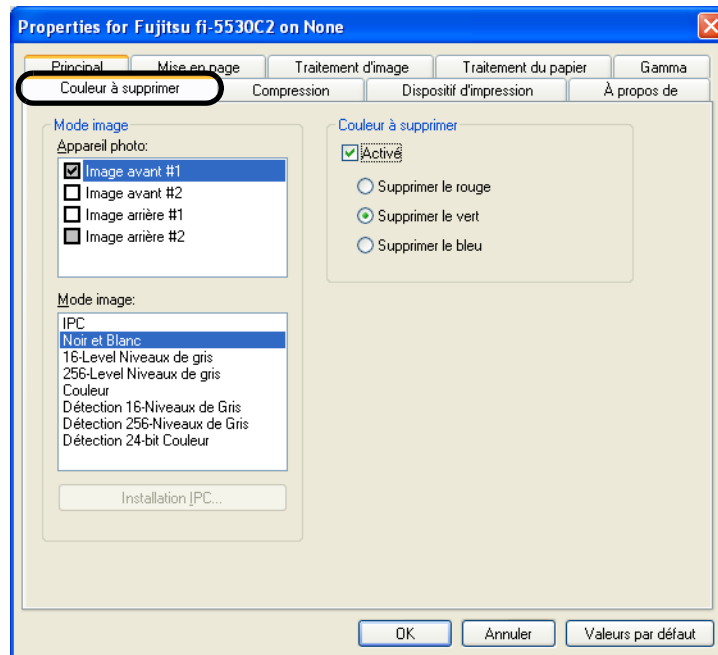

Activer la suppression des couleurs

Le rouge, le vert ou le bleu (trois couleurs primaires claires) peut être supprimé pour l'image de sortie. Ainsi, si l'original contient du texte noir dans un cadre rouge et que vous choisissez de supprimer le rouge, seul le texte sera numérisé.

Cette fonction est disponible si vous sélectionnez Noir et blanc ou Niveaux de gris.

Onglet Compression

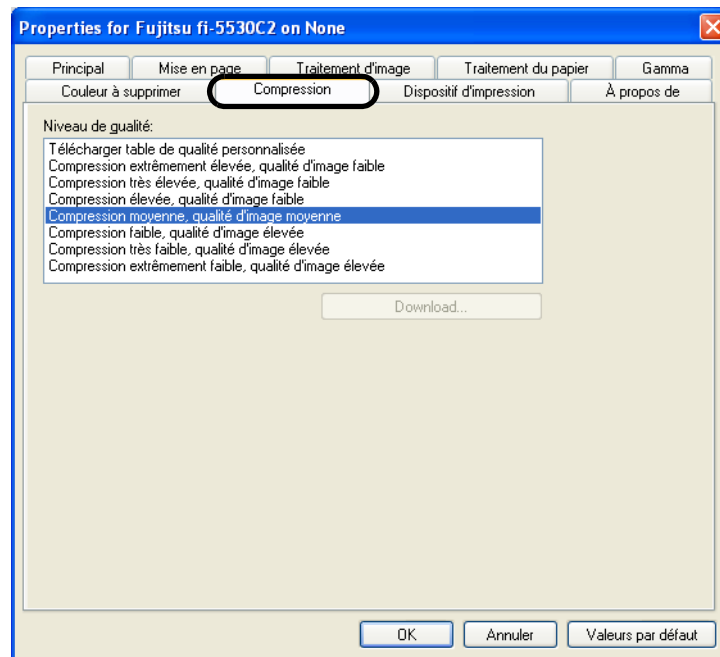

Niveau de qualité (ou Qualité JPEG)

Pour définir le taux de compression et la qualité de l'image lors d'une numérisation en Couleur ou en Niveaux de gris.

Onglet Dispositif d'impression

Pour configurer le dispositif d'impression (vendu séparément).
Si le dispositif n'est pas installé, cet onglet sera inaccessible.

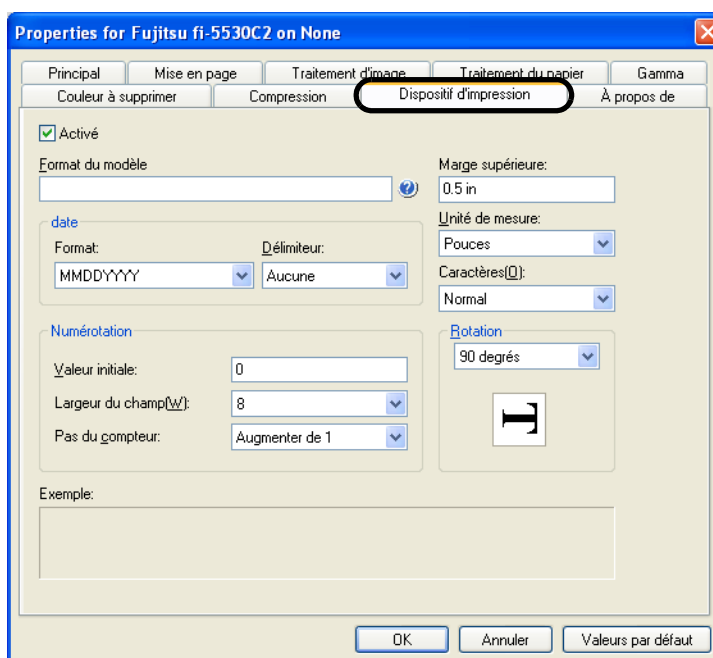

Case à cocher **Activé**

Pour activer le dispositif d'impression et accéder à sa configuration.

Format du modèle

Les lettres qui seront saisis dans ce champ seront imprimées sur le document.
Vous pouvez utiliser les caractères suivants :

Alphabet	:	A à Z ; a à z
Chiffres	:	0, 1 à 9
Symboles	:	! " \$ % & ' () * + , - . / : ; < = > ? @ [\] ^ _ ' { }
Année/Mois/Jour	:	%Y
Heure (HH:MM)	:	%T
Compteur	:	%S (Vous pouvez choisir de 3 à 8 chiffres ou digits.)
Autre	:	<Espace d'un multipllet>

Vous pouvez saisir jusqu'à 43 caractères.



Les symboles « # » et « % » sont des caractères spéciaux. Ainsi, veuillez saisir respectivement « ## » et « %% » afin de pouvoir les afficher. Si vous ne saisissez qu'une seule fois le caractère « # », c'est le compteur qui sera affiché.

Date

Pour indiquer la date.

Format : pour choisir la façon d'indiquer la date.

Délimiteur : pour saisir un caractère qui identifiera le début ou la fin de la chaîne de caractères.

Numérotation

Pour décider de l'affichage.

Valeur initiale : pour initialiser le compteur.

Largeur du champ : pour sélectionner le nombre de digits du compteur, de 3 à 8.

Pas du compteur : pour incrémenter la valeur du compteur.

Marge supérieure

Pour indiquer le début de l'impression de la chaîne de caractères.

Dimensions : 0,5 à 10,5 po (1,27 à 26,7 cm)

Unité de mesure minimale : 0,1 po (0,01 cm)

Unités de mesure

Pour choisir une unité de mesure pour la marge supérieure (po, cm, pixel).

Caractères

Pour choisir le font des caractères qui seront imprimés (Normal, Gras, Serré).

Rotation

Pour choisir l'orientation d'impression des chaînes de caractères.

Onglet À propos de

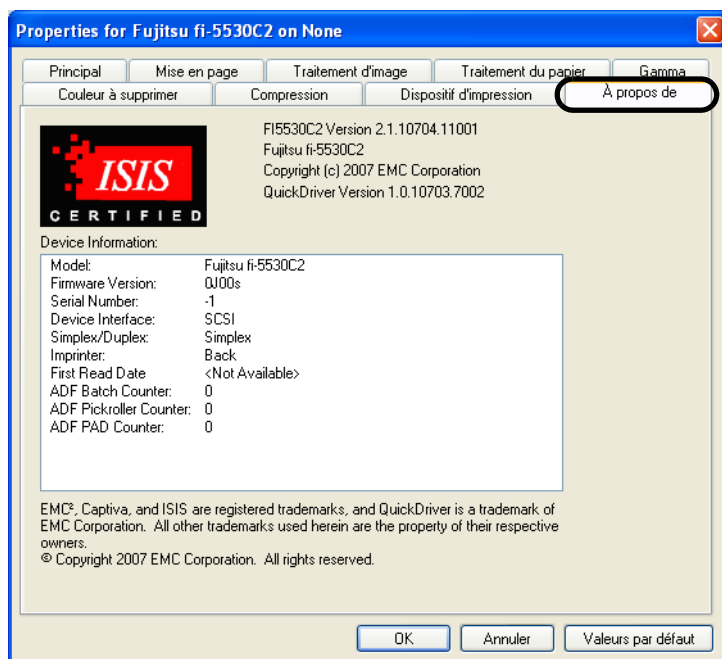

Depuis cet onglet, vous pouvez consulter les informations relatives au pilote ISIS et au scanner connecté à votre ordinateur.

1.5 Utilisation de ScandAll PRO

ScandAll PRO est un logiciel de numérisation d'images conforme aux deux normes standard TWAN et ISIS. Utilisé conjointement avec le pilote FUJITSU TWAIN 32 ou FUJITSU ISIS, vous pourrez créer des documents depuis vos images numérisées.

Dans les pages qui suivent, vous trouverez des explications sur l'utilisation de ScandAll PRO.



Pour en savoir plus sur les fonctionnalités de ScandAll PRO, veuillez consulter la rubrique Aide de ScandAll PRO.

■ Exécution de ScandAll PRO

Depuis le menu **démarrer**, cliquez sur **Tous les programmes** ⇒ **Fujitsu ScandAll PRO** ⇒ **Fujitsu ScandAll PRO**.

⇒ ScandAll PRO s'exécute.

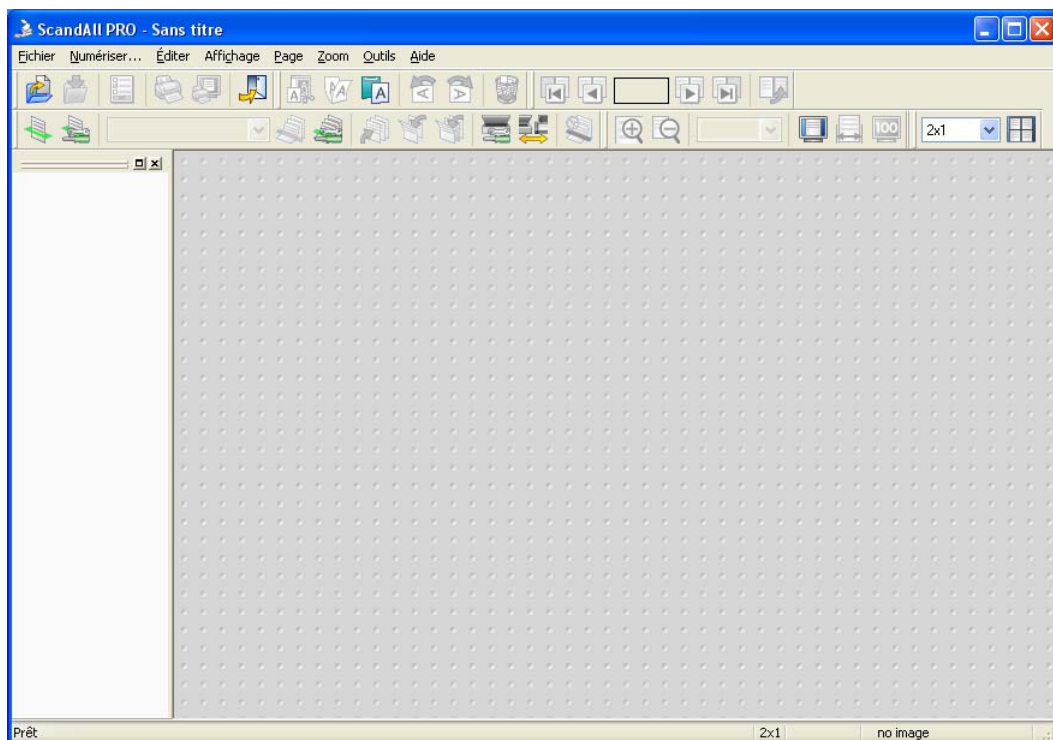

■ Sélection d'un pilote

ScandAll PRO est compatible avec les normes standard TWAIN et ISIS. Ainsi, vous avez la possibilité d'appeler soit le pilote TWAIN, soit le pilote ISIS pour numériser vos documents avec le scanner. Ce scanner est livré avec les deux pilotes FUJITSU TWAIN 32 et FUJITSU ISIS. Dans les paragraphes qui suivent, vous trouverez des explications quant à la sélection d'un pilote avec ScandAll PRO (ou comment permuter entre les deux pilotes.)



- Le pilote par défaut (défini dans **Device Driver**) de ScandAll PRO est **TWAIN**.

- 1) Depuis le menu **Outils**, sélectionnez l'article **Préférences**.

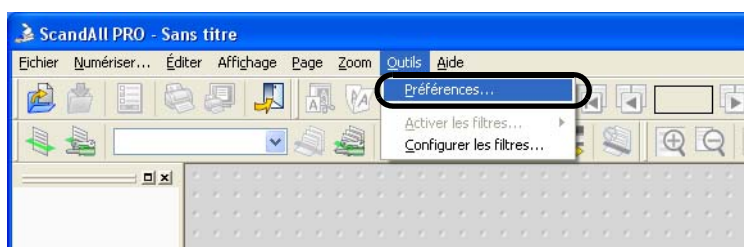

⇒ La boîte de dialogue **Configuration** s'ouvre.

- 2) Dans l'onglet **Numériser**, dans la rubrique **Pilote**, sélectionnez un pilote.
Pour utiliser le pilote FUJITSU TWAIN 32, sélectionnez **TWAIN**.
Pour utiliser le pilote FUJITSU ISIS, sélectionnez **ISIS**.

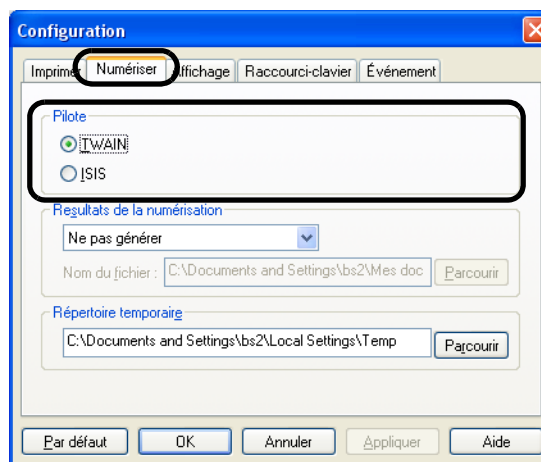

- 3) Cliquez sur le bouton **OK** pour fermer la boîte de dialogue **Configuration**.

■ Sélection d'un scanner

Avant d'exécuter la numérisation, vous devez également sélectionner un scanner.
Voici comment procéder :

- 1) Depuis le menu **Numériser**, cliquez sur l'article **Sélectionner scanner**.

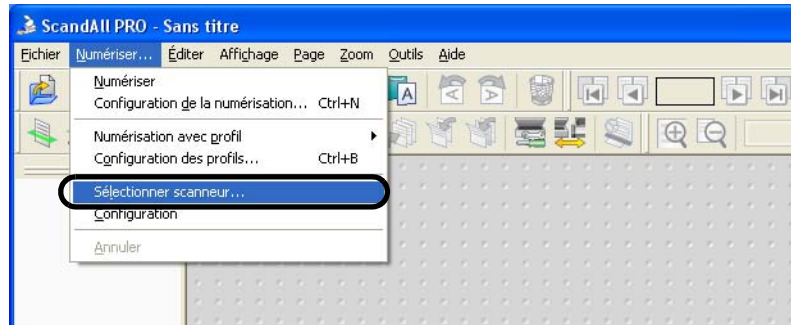

⇒ La boîte de dialogue du même nom s'ouvre.

- 2) Sélectionnez le scanner que vous souhaitez utiliser.
 Si vous avez choisi d'utiliser le pilote FUJITSU TWAIN 32
 ⇒ sélectionnez **FUJITSU fi-5530C2dj** puis, cliquez sur le bouton **Sélectionner**.
 Si vous avez choisi d'utiliser le pilote FUJITSU ISIS
 ⇒ sélectionnez **FUJITSU fi-5530C2** puis, cliquez sur le bouton **Sélectionner**.

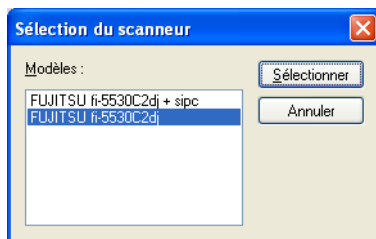

FUJITSU TWAIN 32

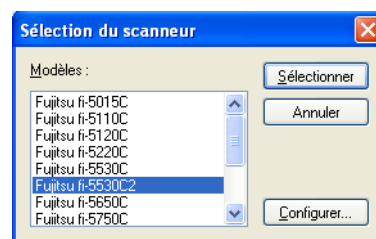

FUJITSU ISIS

■ La boîte de dialogue Configuration du pilote

La boîte de dialogue **Configuration du pilote** vous permet de régler les paramètres de numérisation avec le scanner sélectionné.

Depuis le menu **Numériser**, cliquez sur **Configuration** afin d'ouvrir cette boîte de dialogue.

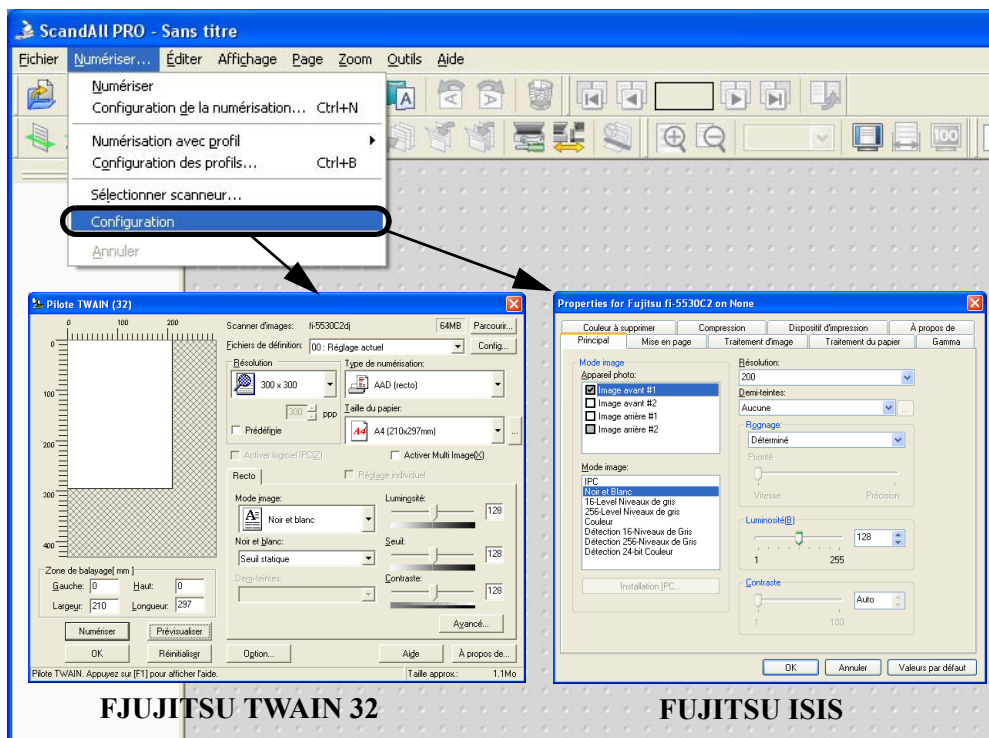

Pour en savoir plus sur les paramètres disponibles, consultez la section [1.4. Présentation des pilotes](#) (page 13).

■ Méthodes de numérisation

Deux méthodes de numérisation avec ScandAll PRO vous sont proposées. Vous les trouverez dans les deux articles suivants du menu **Numériser** :

l'article [Numériser](#) (⇒ [page 33](#))

Pour configurer les paramètres (format du fichier, destination etc.) à chaque numérisation.

Cette méthode est idéale pour la numérisation d'un petit nombre de documents.

l'article [Numériser avec profil](#) (⇒ [page 38](#))

Pour utiliser la même configuration plusieurs fois. Vous pouvez configurer les paramètres de numérisation, la destination, les propriétés de l'image ou encore créer une interaction avec un programme et créer un profil regroupant les paramètres.

Vous pouvez créer plusieurs profils.

Cette méthode est idéale pour la numérisation d'un grand nombre de documents.

■ Numériser

- 1) Placez un document dans le scanner.
Pour en savoir plus sur le chargement des documents, veuillez consulter la section [1.2. Chargement des documents dans l'AAD \(page 6\)](#).
- 2) Depuis le menu **Numériser**, sélectionnez **Configuration de la numérisation**.



Ou cliquez sur le bouton du même nom () dans la barre d'outils.
⇒ La boîte de dialogue **Configuration de la numérisation** s'ouvre.

- 3) Dans la boîte de dialogue **Configuration de la numérisation**, effectuez les réglages de votre choix pour l'enregistrement des images générées.

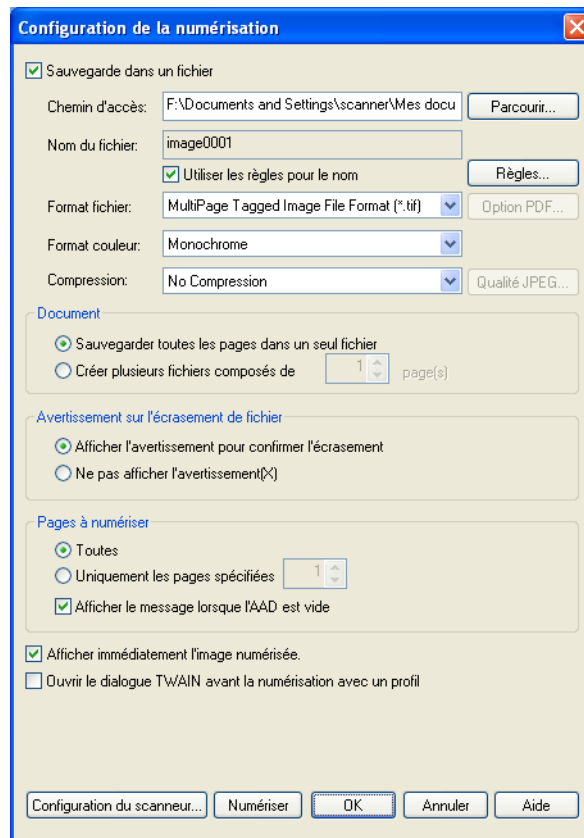

Case à cocher Sauvegarde dans un fichier

Cochez cette case si vous souhaitez enregistrer les images immédiatement après la numérisation.

Si vous souhaitez d'abord vérifier les images numérisées, veuillez ne pas cocher cette case.

Chemin d'accès

Pour spécifier le dossier d'enregistrement de vos images.

Vous pouvez saisir le nom complet du chemin d'accès ou cliquez sur le bouton **Parcourir** afin de sélectionner un dossier.

Nom du fichier

Un nom sous lequel seront sauvegardées les images est indiqué.

Vous pouvez modifier le nom. Pour cela, veuillez cliquer sur le bouton **Règles du nom**.

Lors de la création de plusieurs fichiers générés, vous pouvez également spécifier leurs différents noms.

Case à cocher Utiliser les règles pour le nom

Cochez cette case pour utiliser les règles du nom au moment de nommer vos fichiers.

Veuillez ne pas cocher pour nommer vos fichiers depuis cette boîte de dialogue.

Format fichier

Plusieurs formats sont à votre disposition :

Bitmap (*.bmp), TIFF (*.tif), JPEG (*.jpg/*.j2k) et PDF/A (*.pdf).

(Si vous sélectionnez un format multipages tel que MultiPages TIFF, PDF ou PDF/A, plusieurs images pourront être enregistrées dans un fichier.)

Format couleur

Pour spécifier le mode couleur.

Compression

Pour spécifier le niveau de compression des images à sauvegarder.

Document

Lorsque vous exécutez une numérisation de plusieurs documents, vous pouvez soit enregistrer toutes les images générées dans un fichier unique, soit créer plusieurs fichiers.

Cette fonction est disponible uniquement lorsque le format multi-pages est sélectionné.

Avertissement sur l'écrasement de fichier

Pour prévenir la perte de vos fichiers. Si vous souhaitez être informé d'un éventuel remplacement de fichier (le nom du nouveau fichier existe déjà dans le dossier d'enregistrement), cochez cette case. Si vous choisissez **Ne pas afficher d'avertissement**, le fichier existant sera remplacé par le nouveau.

Pages à numériser

Pour indiquer le nombre de pages à numériser.

Case à cocher Afficher immédiatement l'image numérisée

Vous avez la possibilité d'afficher ou non l'image générée à la fin de la numérisation. Cette case est cochée par défaut.

Si la mémoire est insuffisante en raison de l'importance de la taille des images numérisées, décochez cette case.

(*Vous pouvez décocher cette case uniquement lorsque la case **Sauvegarde dans un fichier** a été cochée.)

Case à cocher Ouvrir le dialogue TWAIN avant la numérisation avec un profil

Pour ouvrir la boîte de dialogue du pilote TWAIN à chaque numérisation exécutée avec ce pilote.

(*Si vous utilisez le pilote FUJITSU ISIS, cette case à cocher sera inaccessible.)

- 4) Cliquez sur le bouton **Configuration du scanner**.

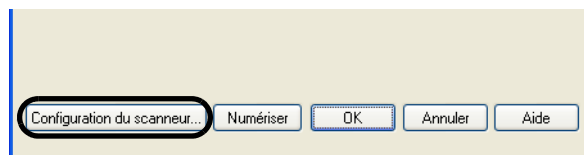

⇒ La boîte de dialogue relative à la configuration du scanner s'ouvre.

- 5) Effectuez les réglages de votre choix.
Pour en savoir plus, consultez la section [1.4. Présentation des pilotes](#) (page 13).

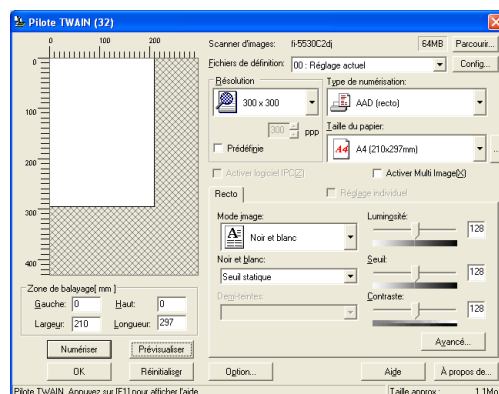

FUJITSU TWAIN 32

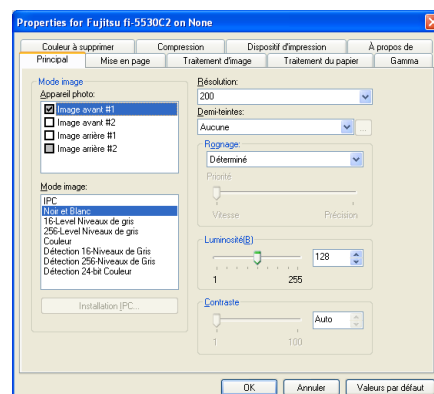

FUJITSU ISIS

- 6) Les réglages effectués, cliquez sur le bouton **OK**.
⇒ Vous êtes redirigé dans la boîte de dialogue **Configuration de la numérisation**.
- 7) Cliquez sur le bouton **Numériser**.

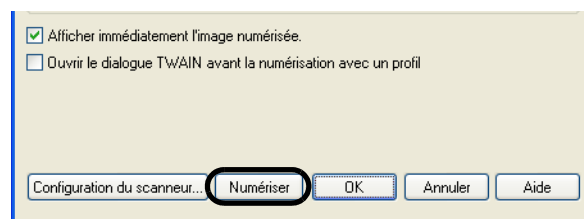



Si vous utilisez le pilote FUJITSU TWAIN 32, la boîte de dialogue de configuration du pilote peut s'ouvrir après avoir cliqué sur le bouton **Numériser**. Le cas échéant, vous pouvez éventuellement modifier la configuration depuis cette boîte de dialogue. Cliquez sur le bouton **Numériser** pour exécuter la numérisation. Cliquez sur le bouton **Fermer** à la fin de la numérisation.

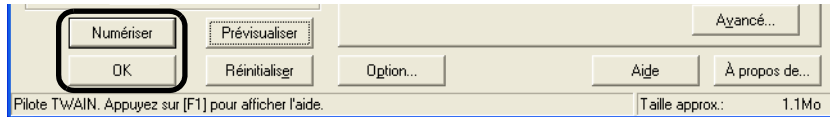

Si vous ne souhaitez pas afficher la boîte de dialogue de configuration du pilote après avoir cliqué sur le bouton **Numériser** (étape 7), effectuez les opérations suivantes : dans la boîte de dialogue **Configuration de la numérisation**, décochez la case **Ouvrir le dialogue TWAIN avant la numérisation avec un profil**.

⇒ Le traitement des données terminées, l'image numérisée est affichée dans la fenêtre de ScandAll PRO puis, enregistrée sous un fichier.

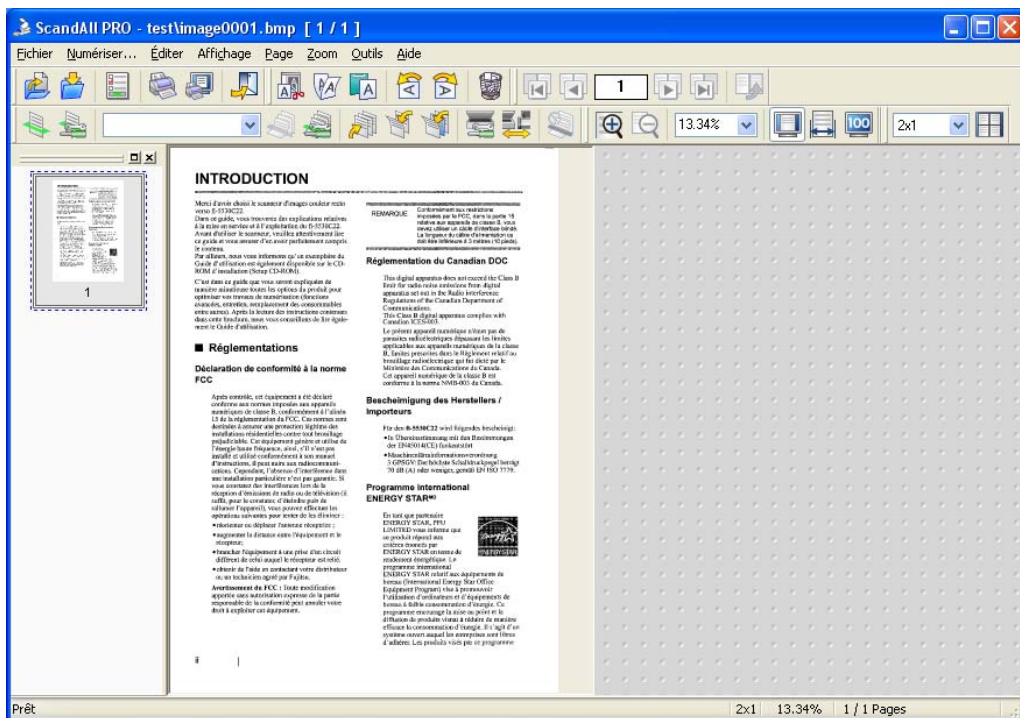



- Si vous ne cochez la case **Sauvegarde dans un fichier** dans la boîte de dialogue **Configuration de la numérisation**, les images numérisées ne seront pas enregistrées. Pour les enregistrer, cliquez sur le menu **Fichier** puis, sélectionnez **Enregistrer sous**.
- Si vous souhaitez garder la même configuration pour la numérisation de vos documents suivants, cliquez sur le menu **Numériser** puis, sur l'article **Numériser**. Ou encore, cliquez sur le bouton du même nom ().

Pour en savoir plus sur les paramètres de numérisation supplémentaires, veuillez consulter le chapitre [2. NUMÉRISATION ADAPTÉE À VOS BESOINS \(page 45\)](#).

Pour en savoir plus sur les fonctionnalités et les opérations de ScandAll PRO, veuillez consulter la rubrique Aide pour ScandAll PRO.

■ Numériser avec profils

Vous avez la possibilité de créer des profils de numérisation adaptés à vos besoins.

<Création/Édition des profils>

1. Depuis le menu **Numériser**, sélectionnez **Configuration des profil**.

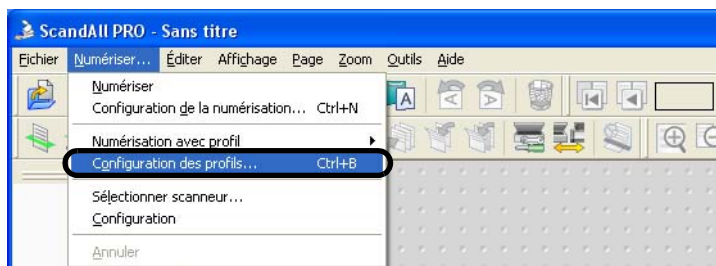

Ou cliquez sur le bouton du même nom () dans la barre d'outils.
⇒ La boîte de dialogue **Numérisation à l'aide de profils** s'ouvre.

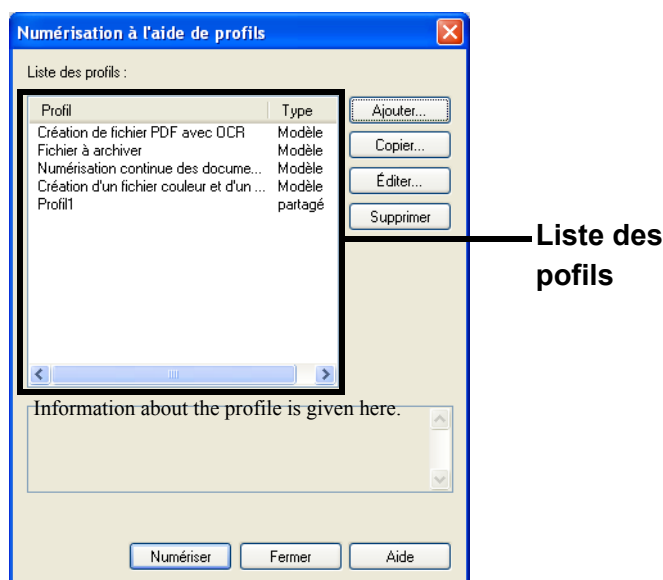

2. Voici la liste des opérations disponibles.

- Pour créer un profil :
cliquez sur le bouton **Ajouter**.
⇒ Le nouveau profil est indiqué dans la boîte de dialogue **Éditeur de profil**.
(Passez à l'étape 3.)
- Pour créer un profil depuis un profil existant :
sélectionnez le profil concerné dans la liste puis, cliquez sur le bouton **Copier**.
⇒ Le nouveau profil est indiqué dans la boîte de dialogue **Éditeur de profil**.
(Passez à l'étape 3.)
- Pour éditer un profil :
sélectionnez le profil concerné puis, cliquez sur le bouton **Éditer**.
⇒ Le profil sélectionné est indiqué dans la boîte de dialogue **Éditeur de profil**.
(Passez à l'étape 3.)

- Pour supprimer un profil :
sélectionnez le profil concerné puis, cliquez sur le bouton **Supprimer**. Lorsqu'un message de confirmation s'affiche, cliquez sur le bouton **OK**.
⇒ Le profil est supprimé de la liste.



Si vous trouvez un profil-type dans la liste, vous ne pourrez pas l'utiliser pour numériser vos documents. Par contre, utilisez-le en tant que modèle pour créer vos profils de numérisation.

3. Dans la boîte de dialogue **Éditeur de profil**, configurez les paramètres de numérisation et d'enregistrement des images.

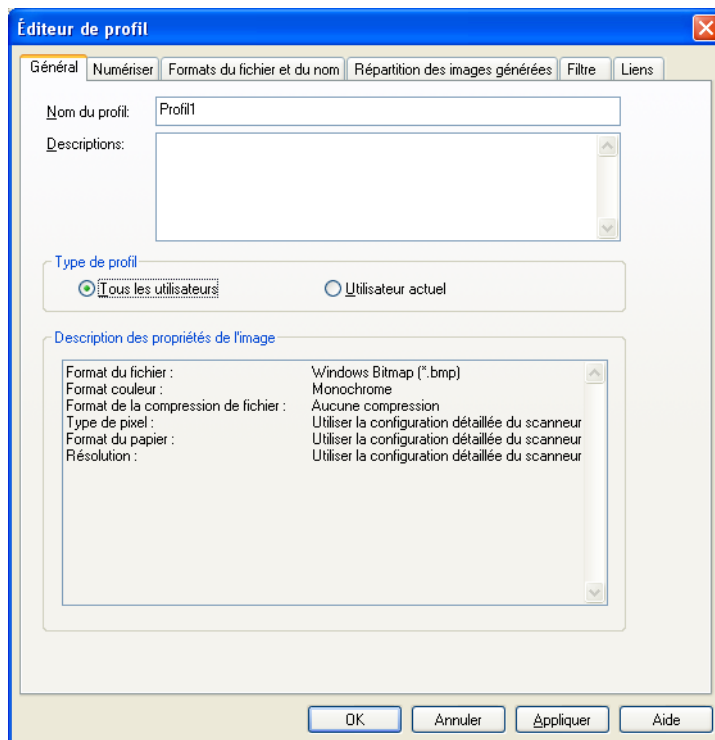

Onglet Général

Pour saisir un nom de profil, le décrire et sélectionnez un type de profil.

Onglet Numériser

Pour configurer le scanner.

Cliquez sur le bouton **Configuration détaillée du scanner** pour accéder au menu du pilote.

Onglet Formats du fichier et du nom

Pour configurer l'enregistrement des images.

Onglet Répartition des images générées

Pour créer des lots de vos images.

Chaque lot de documents est numérotée selon les **Règles pour le nom**.

Onglet Filtre

Pour sélectionner un filtre lors de la numérisation.

Onglet Liens

Lorsque l'image est générée, vous pouvez choisir de l'envoyer par courrier électronique, le télécharger vers le serveur FTP ou Microsoft® SharePoint, l'imprimer sur papier ou l'exécuter avec une application.

*Pour en savoir plus sur ces paramètres, consultez la rubrique Aide pour ScandAll PRO.

4. Cliquez sur le bouton **OK**.

⇒ Vous êtes redirigé dans la boîte de dialogue **Numérisation à l'aide de profils**.

Les nouveaux profils, ajoutés ou copiés, sont indiqués dans la liste des profils.

<Numérisation des documents>

A : depuis le menu (méthode 1)

1. Chargez un document dans le scanneur.

Pour en savoir plus sur le chargement des documents, veuillez consulter la section [1.2. Chargement des documents dans l'AAD \(page 6\)](#).

2. Depuis le menu **Numériser**, sélectionnez l'article **Configuration des profils**.

⇒ La boîte **Numérisation à l'aide de profils** s'ouvre.

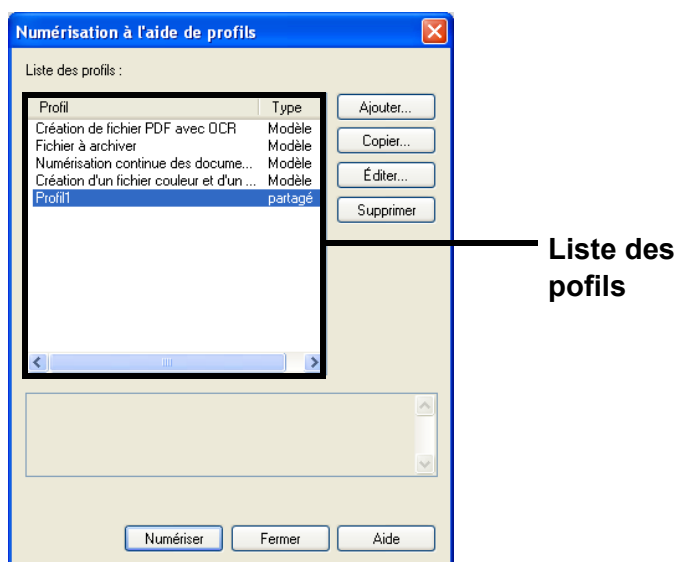

3. Sélectionnez un profil de numérisation de votre choix.

4. Cliquez sur le bouton **Numériser**.

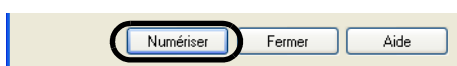

⇒ Le traitement des données terminées, l'image numérisée est affichée dans la fenêtre de ScandAll PRO puis, enregistrée sous un fichier.

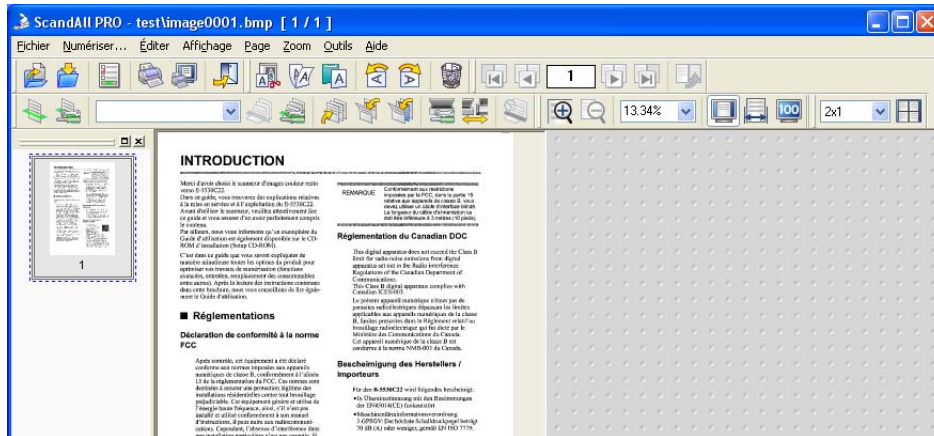

B : depuis le menu (méthode 2)

1. Chargez un document dans le scanneur.

Pour en savoir plus sur le chargement des documents, veuillez consulter la section 1.2. [Chargement des documents dans l'AAD \(page 6\).](#)

2. Depuis le menu **Numériser**, sélectionnez **Numérisation avec profil** puis, sélectionnez un profil.

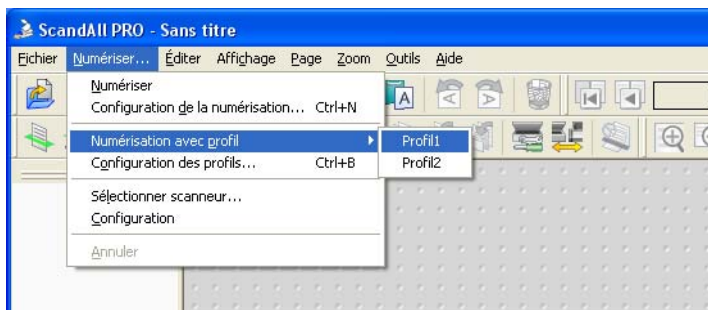

⇒ Le traitement des données terminées, l'image générée est affichée dans la fenêtre de ScandAll PRO puis, enregistrée sous un fichier.

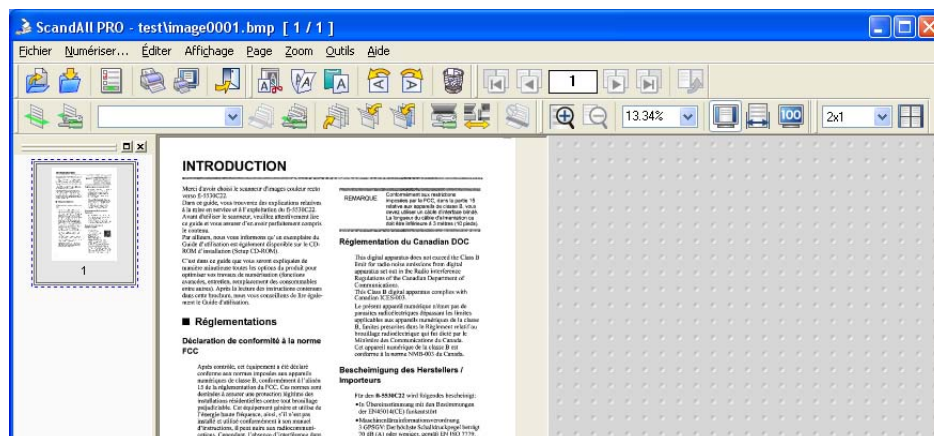

C : depuis la barre d'outils

1. Chargez un document dans le scanner.

Pour en savoir plus sur le chargement des documents, veuillez consulter la section 1.2. [Chargement des documents dans l'AAD \(page 6\)](#).

2. Depuis la liste déroulante **Sélectionner un profil** de la barre d'outils, effectuez votre choix.



3. Cliquez sur le bouton **Numérisation selon le profil choisi** () dans la barre d'outils.

⇒ Le traitement des données terminées, l'image générée est affichée dans la fenêtre de ScandAll PRO puis, enregistrée sous un fichier.

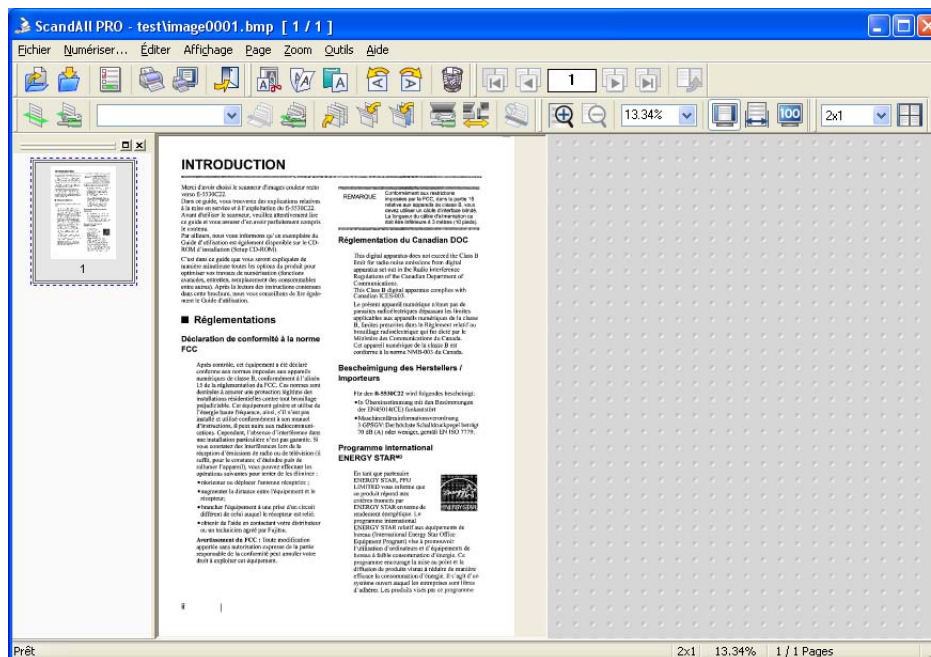

■ Annulez la numérisation

Si vous souhaitez annuler une numérisation (depuis la méthode **Numériser** ou **Numérisation avec profils**) effectuez l'une des opérations suivantes :

- depuis le menu **Numériser**, cliquez sur **Annuler** ;



- dans la barre d'outils, cliquez sur le bouton **Annuler**  .

Chapitre 2

NUMÉRISATION ADAPTÉE À VOS BESOINS

2

Dans ce chapitre, vous trouverez des explications sur les différentes options de numérisation.

L'application ScandAll PRO et le pilote FUJITSU TWAIN 32 sont cités à titre d'exemple. Pour ce qui est des captures d'écran, elles ont été réalisées depuis le système d'exploitation Windows XP. Si votre système d'exploitation est autre, les intitulés, fenêtres et boîtes de dialogue seront légèrement différents.

Par ailleurs, lorsque FUJITSU TWAIN32 sera mis à jour, les captures d'écran et opérations risquent également de différer. Le cas échéant, veuillez consulter la brochure livrée avec la mise à jour.

2.1 Numérisation recto verso.....	46
2.2 Numérisation de documents de largeurs variées.....	47
2.3 Chargement de documents fins.....	48
2.4 Numérisation de document au format supérieur à A3.....	49
2.5 Enregistrement des images au format PDF.....	51
2.6 Suppression d'une couleur de l'image.....	61
2.7 Suppression de pages blanches.....	63
2.8 Détection de chargement multiple.....	65
2.9 Correction de désalignement des documents.....	70
2.10 Création Multi-images.....	72
2.11 Détection couleur/monochrome automatique.....	75
2.12 Fractionnement d'une image en deux.....	77
2.13 Suppression des traces de perforation.....	79
2.14 Numérisation à l'aide de la touche Scan du scanner.....	81

2.1 Numérisation recto verso

1. Chargez un document sur le plateau d'alimentation de l'AAD.
Pour en savoir plus, consultez la section [1.2 Chargement des documents dans l'AAD \(page 6\)](#).
2. Exécutez ScandAll PRO.
Depuis le menu déroulant **démarrer**, cliquez sur **Tous les programmes** ⇒ **Fujitsu ScandAll PRO** ⇒ **Fujitsu ScandAll PRO**. L'application ScandAll PRO s'exécute.
3. Ouvrez la boîte de dialogue d'installation de FUJITSU TWAIN 32.
Pour savoir comment ouvrir cette boîte de dialogue, veuillez consulter la section [1.5 Utilisation de ScandAll PRO \(page 29\)](#).
4. Sélectionnez **AAD Recto verso** dans le menu déroulant **Type de numérisation**.

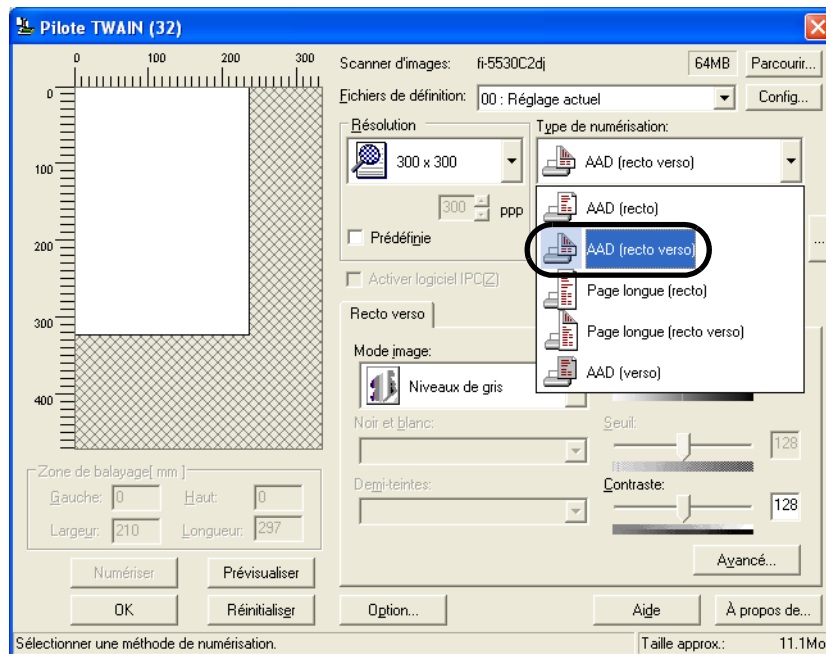

5. Cliquez sur le bouton **OK**.
⇒ Les modifications apportées sont enregistrées et la boîte de dialogue se ferme.
6. Depuis la fenêtre ScandAll PRO, exécutez la numérisation.
Pour en savoir plus sur la numérisation de vos documents, veuillez consulter la section [1.5 Utilisation de ScandAll PRO \(page 29\)](#).
⇒ Les images numérisées sont affichées dans la fenêtre ScandAll PRO.

2.4 Numérisation de document au format supérieur à A3

1. Chargez votre document sur le plateau d'alimentation de l'AAD.
Pour en savoir plus, consultez la section [1.2 Chargement des documents dans l'AAD](#) (page 6).
2. Exécutez ScandAll PRO.
Depuis le menu déroulant **démarrer**, cliquez sur **Tous les programmes** ⇒ **Fujitsu ScandAll PRO** ⇒ **Fujitsu ScandAll PRO**. L'application ScandAll PRO s'exécute.
3. Ouvrez la boîte de dialogue d'installation de FUJITSU TWAIN 32.
Pour savoir comment ouvrir cette boîte de dialogue, veuillez consulter la section [1.5 Utilisation de ScandAll PRO](#) (page 29).
4. Depuis le menu déroulant **Type de numérisation**, cliquez sur **Page longue (recto)** ou **Page longue (recto verso)**.

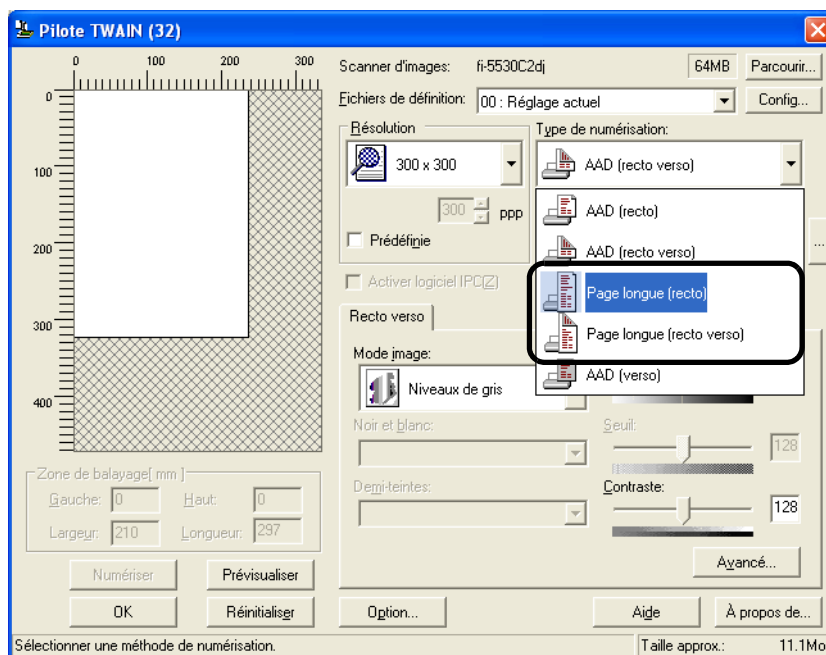

⇒ La boîte de dialogue **Définition de la taille d'une page longue** s'ouvre.

5. Saisissez la longueur du document puis, cliquez sur le bouton **OK**.

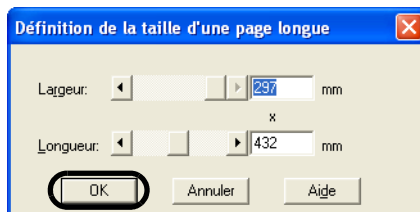

2.5 Enregistrement des images au format PDF

Veillez d'abord installer d'abord Adobe Acrobat dans votre système à l'aide du CD-ROM qui vous a été fourni avec le matériel. La sauvegarde de vos images au format PDF peut se faire selon deux méthodes :

1. Avec ScandAll PRO page 52

Nous vous recommandons cette méthode si vous numérisez des documents couleur ou en niveaux de gris. Par ailleurs, vous bénéficierez des avantages suivants :

- réduction de la taille du fichier PDF,
- création simple de fichier PDF.

2. Avec Adobe Acrobat page 56

Nous vous recommandons cette application si vous numérisez des documents en noir et blanc. Par ailleurs, vous bénéficierez des avantages suivants :

- création rapide de fichiers PDF tout en conservant la résolution de numérisation,
- possibilité de définir le niveau de compression des fichiers PDF.

Lorsque vous numérisez des documents couleur avec une méthode ordinaire, la taille du fichier est importante. Grâce à Acrobat Distiller, vous pourrez réduire de manière efficace avant son enregistrement. Pour en savoir plus, consultez les conseils de la page 60.



À propos du programme Adobe Acrobat

- Les paramètres par défaut du programme Acrobat prévalent sur les valeurs définies pour **Résolution**, **Type de numérisation** et **Mode Image**.
- Les options suivantes sont indisponibles :
 - **256 Color** ou **8 Color** ;
 - **Degré de rotation** si vous sélectionnez **Détection de fin de page** ;
 - **Numérisation d'une longue page**.
- La conversion d'une image peut ne pas être efficace :
 1. Si vous sélectionnez en même temps **Suppression des ombres sur les contours** depuis Acrobat d'une part et **Endosseur digital** ou **Fond noir** depuis le pilote TWAIN d'autre part, les chaînes de caractères ou le fond de l'image risquent d'être mal imprimés.

Solution 1 : depuis le programme Acrobat, cliquez sur **Fichier** ⇒ **Création d'un fichier PDF** ⇒ **Depuis un scanner** ⇒ **Options d'images**. Dans la zone **Filtrage**, désactivez **Suppression des ombres sur les contours** ou choisissez une option autre que **Adaptive** dans la zone **Couleur/Gamme de gris** et/ou **Monochrome**.

Solution 2 : réajustez la densité de numérisation depuis le pilote TWAIN.
 2. Si vous réglez **Couleur/Gamme de gris** et/ou **Monochrome** sur **Adaptive** et effectuez une numérisation à une résolution plus faible que celle recommandée pour Acrobat.

Solution : définissez une option autre que **Adaptive**.
 3. Si vous numérisez un document plus long que le format double lettre (11x17) ou A3 après avoir sélectionné l'option **Surbalayage** depuis le pilote TWAIN.

Solution : évitez de sélectionner l'option **Surbalayage** si vous numérisez un document plus long que le format double lettre (11x17) ou A3.

*Par mesure de précaution, n'hésitez pas à consulter dans un même temps, la section Créer un fichier PDF depuis une image numérisée disponible dans la rubrique Aide pour Acrobat.



■ Avec ScandAll PRO

1. Chargez un document sur le plateau d'alimentation de l'AAD.

Pour en savoir plus sur le chargement des documents, veuillez consulter la section [1.2 Chargement des documents dans l'AAD \(page 6\)](#).

2. Exécutez ScandAll PRO.

Depuis le menu **démarrer**, cliquez sur **Tous les programmes** ⇒ **Fujitsu ScandAll PRO** ⇒ **Fujitsu ScandAll PRO**. Le programme ScandAll PRO s'exécute.

3. Sélectionnez ensuite **Fichier PDF**, **Fichier PDF UnePage**, **Fichier PDF/A** ou **Fichier PDF/A UnePage** pour enregistrer les images.

Depuis le menu **Numériser** (⇒ [page 33](#))

Dans la liste déroulante **Format fichier**, sélectionnez une option.

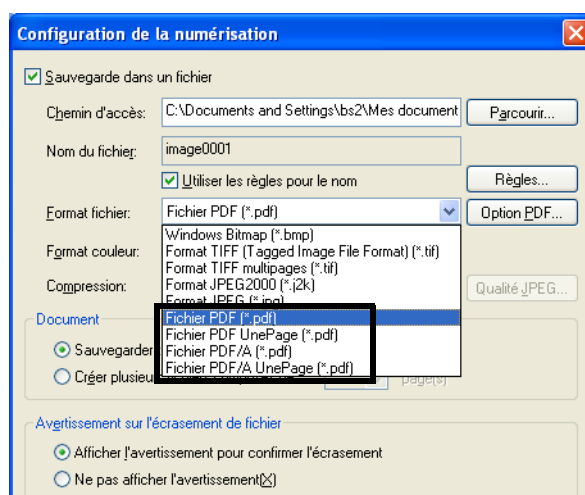

Depuis le menu **Numérisation avec profil** (⇒ [page 38](#))

Sélectionnez un profil que vous souhaitez utiliser et afficher dans la boîte de dialogue **Éditeur de profil**. Cliquez sur l'onglet **Formats du fichier et du nom** puis, sélectionnez un format dans la liste déroulante **Format du fichier**.

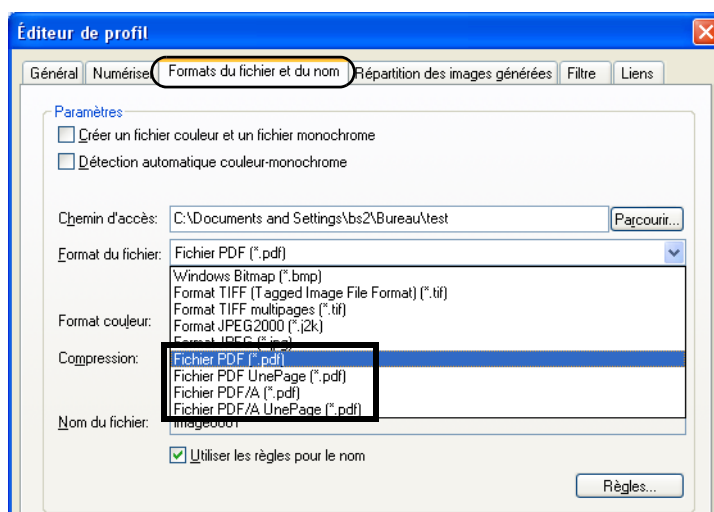



Les fichiers **PDF** et **PDF UnePage** sont enregistrés au format compatible avec Adobe Acrobat 4.0 (PDF 1.3). Les fichiers **PDF/A** et **PDF/A UnePage** sont enregistrés au format PDF/A-1b (format qui permet d'archiver les documents numériques depuis PDF 1.4).

Les fichiers **PDF UnePage** et **PDF/A UnePage** sont des fichiers composés d'une page. Tandis que les fichiers **PDF** et **PDF/A** sont des fichiers composés de plusieurs pages.

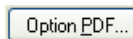
4. Pour configurer le format PDF, cliquez sur le bouton **Option PDF** ().
 ⇒ La boîte de dialogue **Créer un fichier PDF** s'ouvre.

Depuis cette boîte, vous pouvez modifier le niveau de compression, activer la fonction OCR (afin de créer des fichiers PDF indexables) et protéger vos fichiers PDF en créant un mot de passe.

Onglet Standard

Pour modifier le niveau de compression lors de la création de vos fichiers PDF.

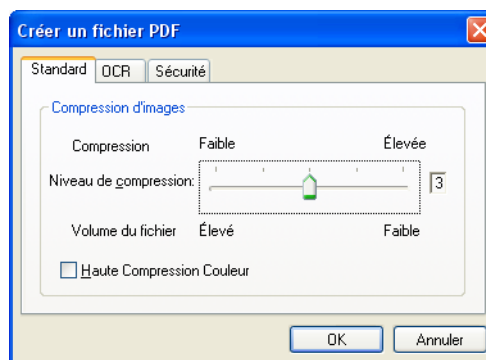

Compression d'images

Déplacez le curseur pour modifier le niveau de compression.

Cinq niveaux (de 1 à 5) sont à votre disposition.

La configuration par défaut est de 3.)

Si vous déplacez le curseur vers la droite, le niveau de compression sera important.

Plus le niveau est élevé, plus le volume du fichier est petit. Cependant, la qualité de l'image risque d'en être affectée.

Cette configuration est effective uniquement pour les images couleurs et non pour les images monochromes.

Case à cocher **Haute compression couleur**

Pour compresser de manière importante les images couleurs tout en conservant la qualité du texte. Ainsi, lorsque vous numérisez un document contenant principalement du texte, vous pourrez, sans crainte d'altérer les caractères, compresser le fichier. Par contre, veuillez ne pas activer cette option lors de la numérisation de photographies ou de dessins. La qualité des images risquerait d'en être affectée.

Onglet **OCR**

Pour convertir vos fichiers PDF au format PDF indexable immédiatement après la numérisation.

Si la fonction OCR (ou ROC Reconnaissance optique de caractères) n'est pas activée, les images seront enregistrées à un format PDF que votre ordinateur ne pourra pas reconnaître. En d'autres termes, ils ne pourront être indexables. Grâce à la fonction OCR, la partie textuelle de vos fichiers est reconnue et les informations textuelles sont incorporées dans les images. L'image devient ainsi un fichier indexable.

(Remarque : toutefois, la numérisation sera plus longue si vous activez l'OCR.)

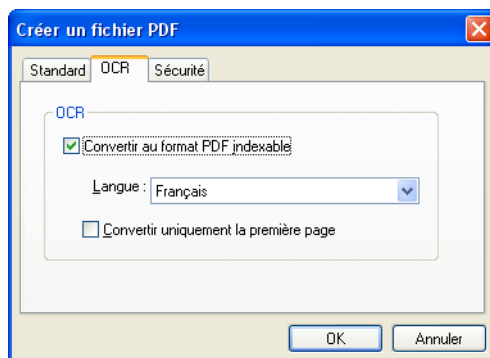

Case à cocher **Convertir au format PDF indexable**

Les images générées sont converties puis, enregistrées au format indexable.

Langue

Voici la liste des langues disponibles pour la reconnaissance textuelle :
Allemand, Anglais, Chinois (simplifié et traditionnel), Coréen, Espagnol, Français, Italien et Japonais.

Case à cocher **Convertir uniquement la première page**

Si vous numériser une pile de documents, seule la première page sera convertie au format PDF indexable. Bien entendu, la conversion en sera plus rapide.

Onglet **Sécurité**

Pour protéger l'accès à vos fichiers PDF.

Seule la saisie du mot de passe saisi dans cette boîte de dialogue vous permettra d'exécuter le fichier.

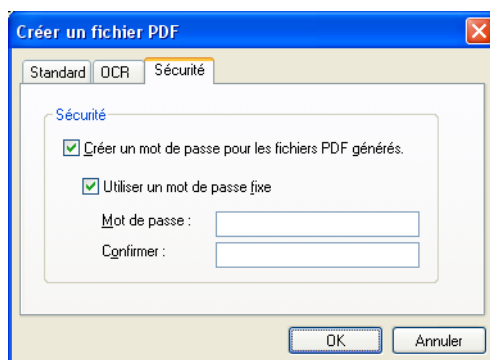

Case à cocher Créer un mot de passe pour les fichiers PDF générés

Pour créer un mot de passe. Vous pouvez saisir jusqu'à 16 caractères. Seuls les fichiers PDF peuvent bénéficier de cette protection. (Vous ne pouvez pas créer de mot de passe pour les fichiers au format PDF/A.)

Cette case cochée, la boîte de dialogue **Mot de passe** s'ouvrira immédiatement après la numérisation.

Les fichiers PDF protégés d'un mot de passe ne pourront pas être exécutés avec ScandAll PRO mais, Adobe Acrobat.

Case à cocher Utiliser un mot de passe fixe

Pour protéger tous vos fichiers PDF avec un mot de passe identique, mot de passe que vous aurez saisi dans cette boîte de dialogue. Par conséquent, la boîte de dialogue **Mot de passe** ne s'ouvrira pas lorsque la numérisation de vos documents sera terminée.

5. Numérisez votre document avec ScandAll PRO.

Pour en savoir plus sur la numérisation, veuillez consulter la section [1.5 Utilisation de ScandAll PRO \(page 29\)](#).

⇒L'image numérisée s'affiche sur votre écran.



ScandAll PRO est idéal pour la création de fichiers PDF depuis des images numérisées. Par contre, nous vous invitons à ne pas exécuter vos fichiers PDF avec ce programme. La qualité des images risquerait de ne pas être satisfaisante ou l'exécution de ScandAll PRO, d'être perturbée. Pour visualiser vos fichiers PDF, veuillez exécuter un programme adéquat comme Adobe Acrobat, par exemple.



■ Avec Adobe Acrobat

1. Chargez un document sur le plateau d'alimentation de l'AAD.
2. Démarrez Adobe Acrobat.
Depuis le menu **démarrer**, cliquez sur **Tous les programmes** ⇒ **Adobe Acrobat**.
Le programme Adobe Acrobat s'exécute.
3. Depuis le menu **Fichier**, cliquez sur **Créer un fichier PDF** ⇒ **A partir d'un scanner**.

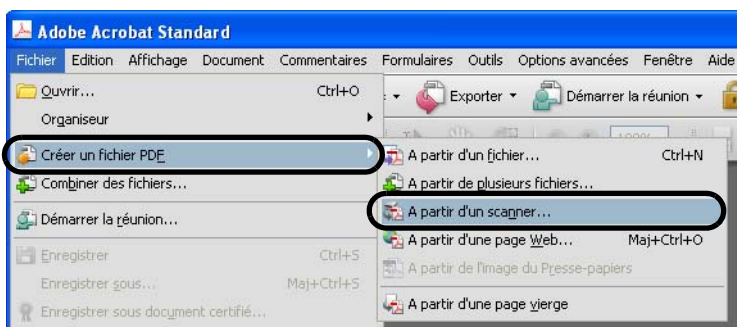

⇒ La boîte de dialogue **Acrobat Scan** s'ouvre.

4. Dans la liste déroulante **Scanner**, pointez sur **FUJITSU fi-5530C2dj**.

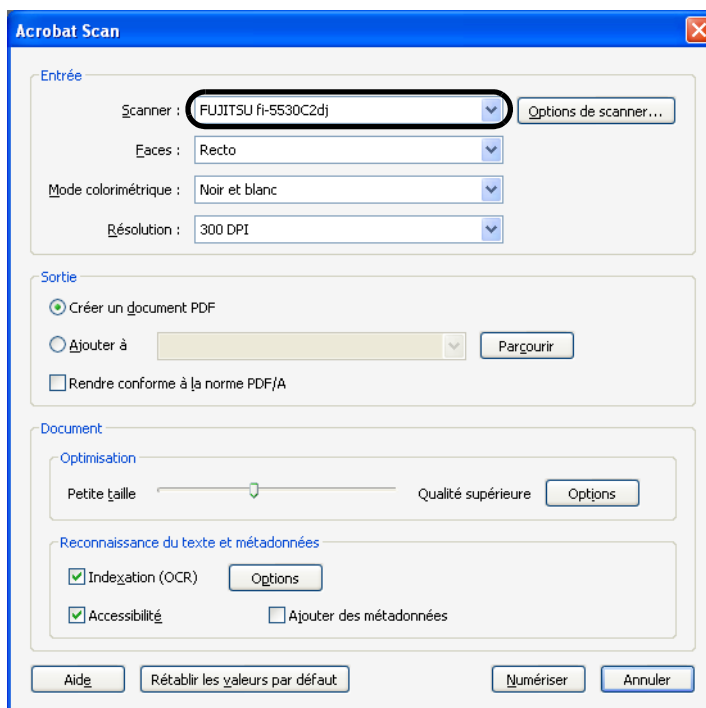



L'image générée risque de ne pas être satisfaisante si vous numérisez à l'aide de la configuration par défaut.

Ainsi, nous vous invitons à effectuer les réglages suivants :

1. Décochez la case **Indexation (OCR)**.
2. Cliquez sur le bouton **Options**.
La boîte de dialogue du même nom s'ouvre.
3. Effectuez les changements suivants :
 - Couleur/niveaux de gris : aucune
 - Monochrome : JBIG2 ou CCITT Group 4
 - Suppression de l'arrière-plan : désactivée
 - Suppression des ombres sur les contours : désactivée

5. Cliquez sur le bouton **Options de scanner**.

⇒La boîte de dialogue du même nom s'ouvre.

6. Si vous souhaitez modifier la configuration de la boîte de dialogue **Pilote TWAIN**, comme indiqué dans l'étape 9, sélectionnez **Afficher l'interface native du scanner** dans la liste déroulante **Interface utilisateur** puis, cliquez sur le bouton **OK**.

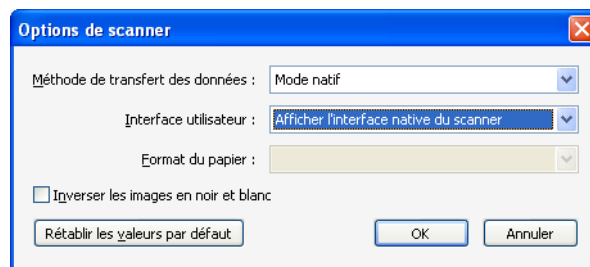

⇒Vous êtes redirigé dans la boîte de dialogue **Acrobat Scan**.

7. Cliquez sur le bouton **Numériser**.

⇒La boîte de dialogue **Enregistrer le fichier numérisé sous** s'ouvre.

- Spécifiez le dossier d'enregistrement, nommez le fichier puis, cliquez sur le bouton **Enregistrer**.

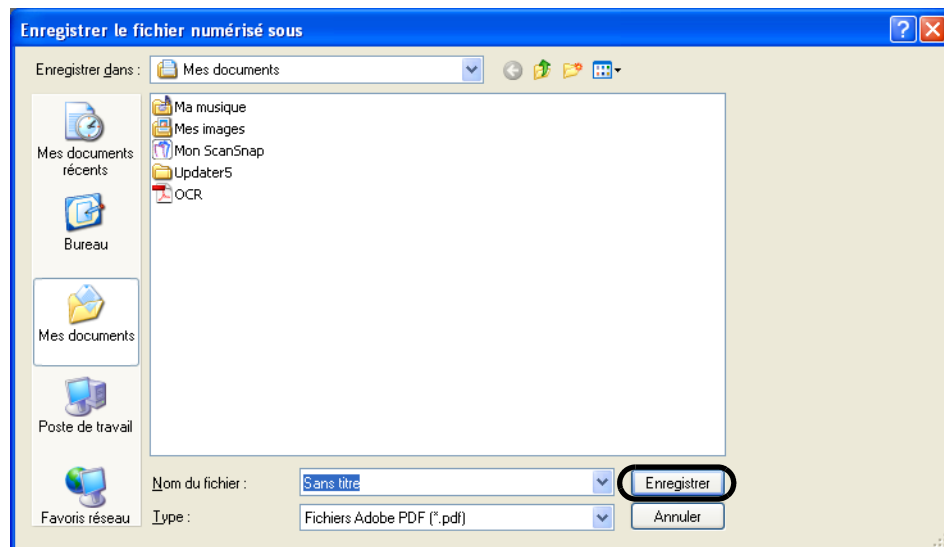

⇒ La boîte de dialogue **Pilote TWAIN** s'ouvre.

- Effectuez les réglages souhaités puis, cliquez sur le bouton **Numériser**.

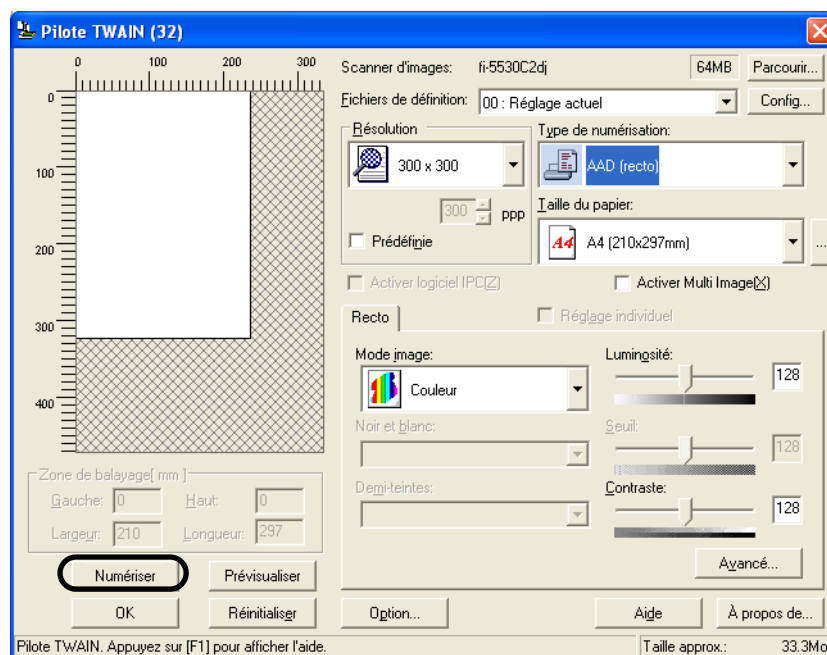

- La numérisation terminée, cochez le bouton radio **Numérisation terminée** puis, cliquez sur le bouton **OK**.

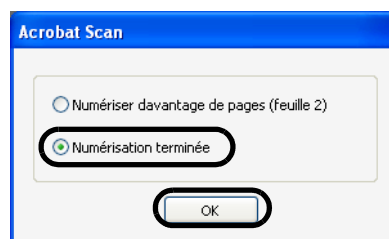

⇒ Adobe Acrobat s'exécute et l'image numérisée s'affiche sur votre écran.

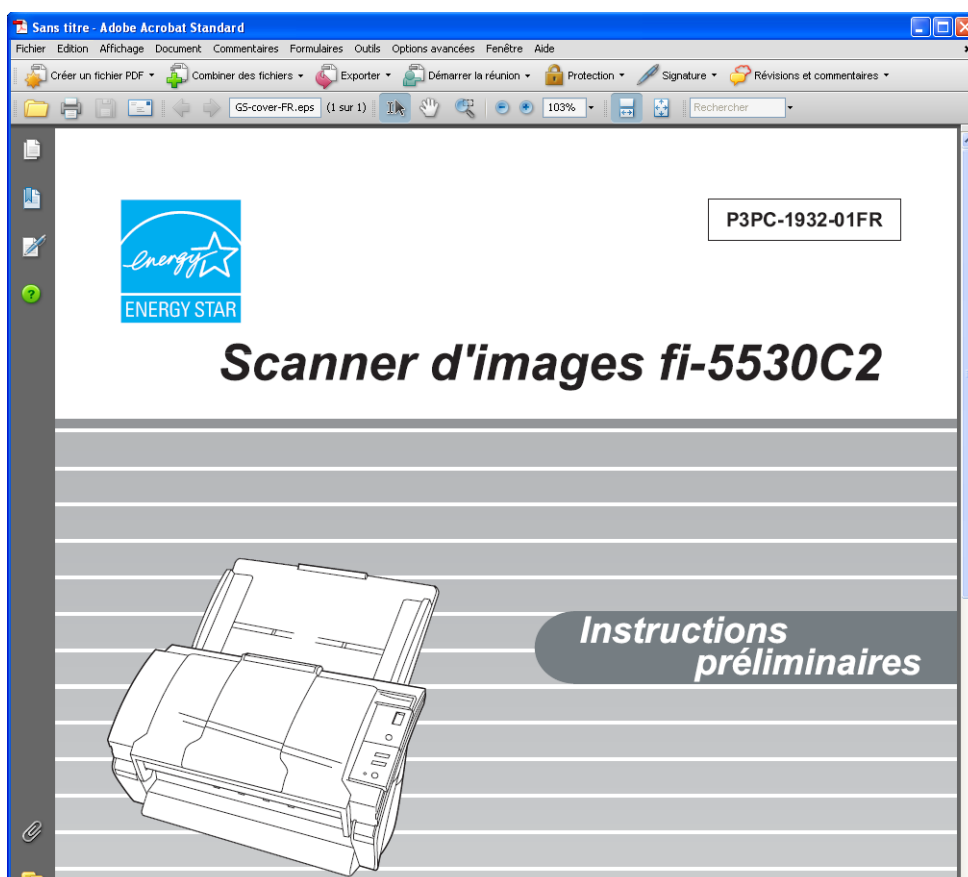

Pour en savoir plus, consultez le manuel et l'aide relatifs à Adobe Acrobat.



Si vous décidez de sauvegarder vos images à l'aide de cette méthode, la taille des fichiers risque d'être très importante. Pour la réduire, effectuez les opérations ci-dessous. (Cette méthode est plus longue que la méthode habituelle.)

1. Sélectionnez **Fichier** ⇒ **Imprimer**.
2. Dans la boîte de dialogue qui s'ouvre, spécifiez **Adobe PDF** dans le champ **Nom**.

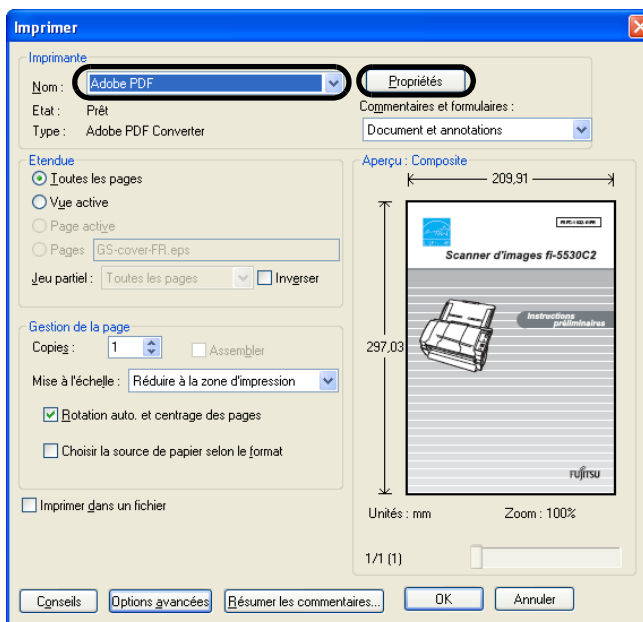

3. Cliquez sur le bouton **Propriétés**.
4. Pointez sur l'onglet **Paramètres Adobe PDF**.
5. Depuis la liste déroulante **Paramètres par défaut**, pointez sur celui de votre choix.
Ci-dessous, l'option choisie est **Taille de fichier minimale**.

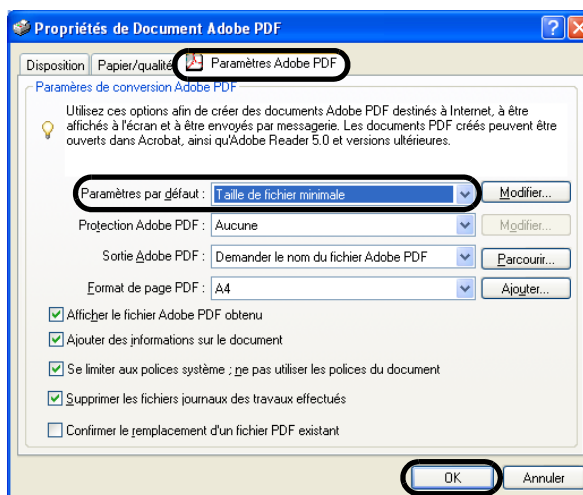

6. Cliquez sur le bouton **OK**.
7. Cliquez sur le bouton **OK** de la boîte de dialogue **Imprimer**.
8. Nommez le fichier puis, cliquez sur le bouton **Enregistrer** dans la boîte de dialogue **Enregistrer sous**.

2.6 Suppression d'une couleur de l'image

Une des trois couleurs primaires (rouge, vert et bleu) peut être supprimée de l'image générée.

En effet, si vous souhaitez supprimer, par exemple, un cadre vert pour ne garder que le texte rédigé en noir, seul le texte noir sera généré.

La configuration se fait depuis le menu du pilote pour scanner.

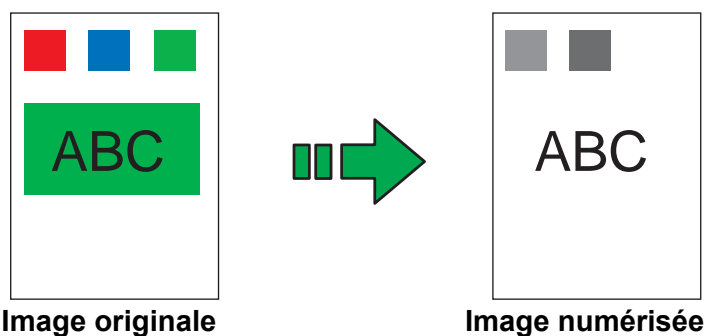

Ex. : suppression du vert

Dans les paragraphes qui suivent, vous trouverez des explications quant à cette configuration depuis le pilote FUJITSU TWAIN 32.

1. Depuis ScandAll PRO, exécutez le pilote FUJITSU TWAIN 32.

Pour en savoir plus sur l'ouverture de la boîte de dialogue du pilote, veuillez consulter la section [1.5 Utilisation de ScandAll PRO \(page 29\)](#).

2. Cliquez sur le bouton **Avancé** dans la boîte de dialogue TWAIN.

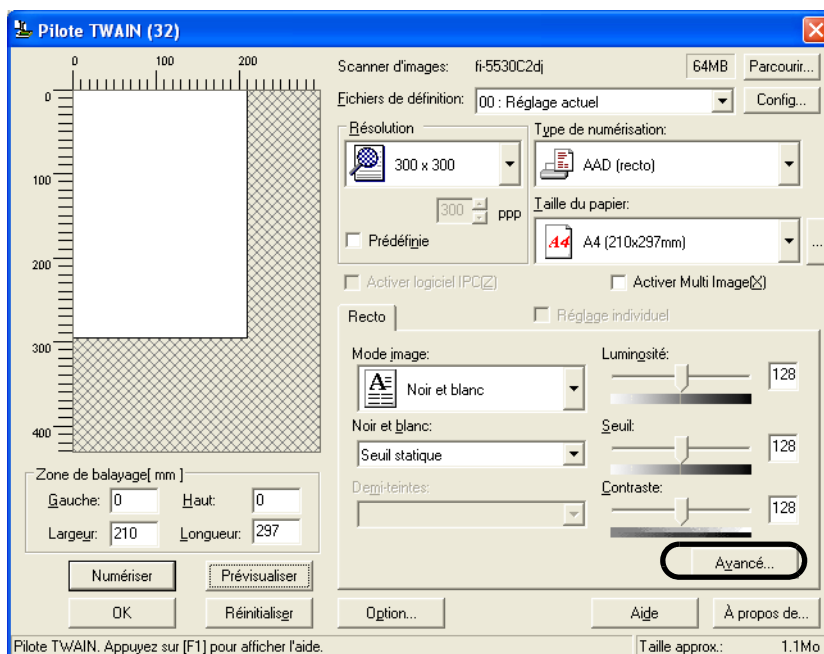

⇒ La boîte de dialogue **Avancé** s'ouvre.

3. Depuis la liste déroulante **Couleur à supprimer** de la rubrique **Suite**, sélectionnez la couleur que vous souhaitez supprimer pour l'image de sortie.

Ainsi, si vous souhaitez supprimer le cadre vert pour ne garder que la zone texte rédigée en noir, sélectionnez **Vert** dans la liste.

Si vous ne souhaitez supprimer aucune couleur, sélectionnez **Aucune**.

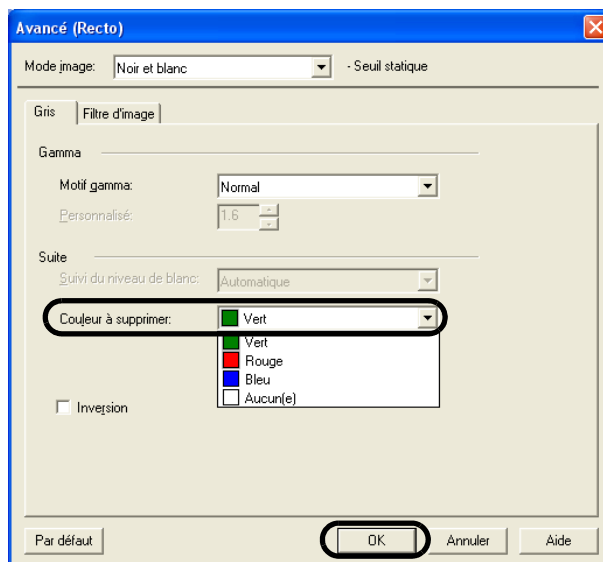

4. Cliquez sur le bouton **OK**.
⇒Vous êtes redirigé dans le menu principal de la boîte de dialogue **Pilote TWAIN**.
5. Dans la boîte de dialogue **Pilote TWAIN**, cliquez su le bouton **OK**.
⇒Les modifications sont enregistrées et la boîte de dialogue **Pilote TWAIN** se ferme.

Vous pouvez poursuivre vos travaux de numérisation avec ScandAll PRO.
Pour en savoir plus sur la numérisation, veuillez consulter la section [1.5 Utilisation de ScandAll PRO \(page 29\)](#).

2.7 Suppression de pages blanches

Cette option vous permet d'ignorer les pages vierges lors de la numérisation. La configuration s'effectue dans la boîte de dialogue **Pilote TWAIN**.

1. Depuis ScandAll PRO, ouvrez la boîte de dialogue de FUJITSU TWAIN 32.
Pour en savoir plus sur l'exécution de cette boîte de dialogue de configuration du pilote, veuillez consulter la section [1.5 Utilisation de ScandAll PRO \(page 29\)](#).
2. Dans la boîte de dialogue, cliquez sur le bouton **Option**.

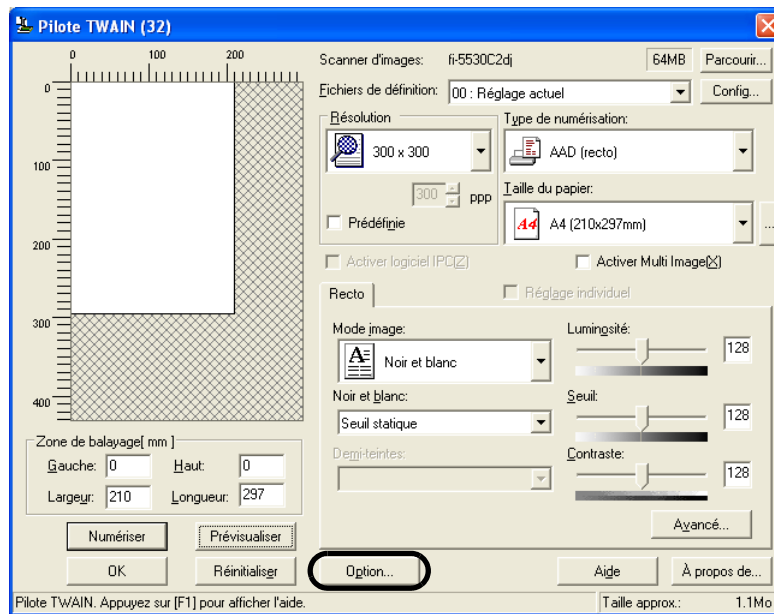

⇒ La boîte de dialogue **Option** s'ouvre.

3. Cliquez sur l'onglet **Tâche/Mémoire cache**.
4. Cochez la case **Sauter les pages vierges**.

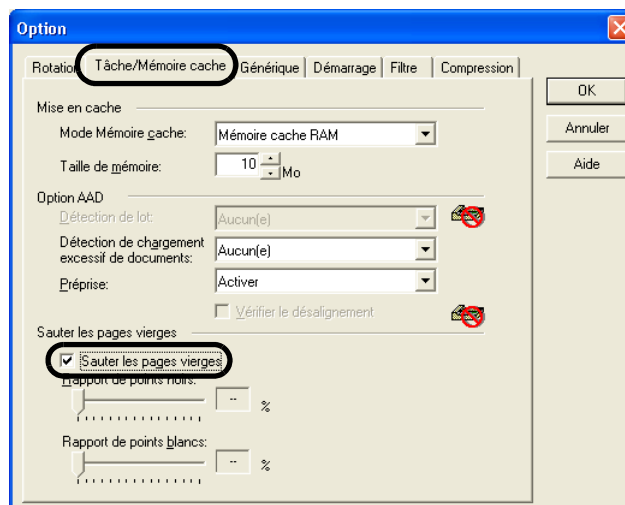

Après avoir coché cette case, le mode mémoire cache passe automatiquement sur **Mémoire cache RAM**.

5. À l'aide du curseur de défilement se trouvant sous **Supprimer les pages vierges**, veuillez préciser dans quelle situation les pages seront considérées comme blanches.

<Mode binaire/demi-teinte>

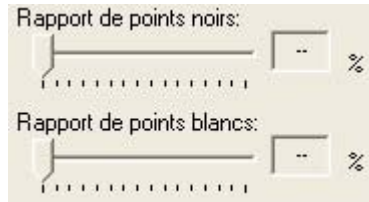

Réglez le **Rapport de points noirs** dans le cas de pages blanches ou, à l'inverse, réglez le **Rapport de points blancs** dans le cas de pages noires.

Les valeurs affichées à droite de la barre correspondent au taux de parasite (*). Si un document numérisé est en-deçà de cette valeur, il sera considéré comme étant vierge. La valeur peut être nulle (--), ou encore avoir une tranche s'étalant de 0,2% à 3% (par incrémentation de 0,2%).

(*) ou rapport de points noirs inclus dans la zone de numérisation dans le cas de pages blanches.

<Mode couleur/gamme de gris>



À l'aide du curseur de défilement, vous pouvez fixer jusqu'à cinq seuils. Plus la valeur est élevée, plus la suppression des pages inutiles sera efficace.

6. Cliquez sur le bouton **OK**.

⇒Vous êtes redirigé dans le menu principal de la boîte de dialogue **Pilote TWAIN**.

7. Dans la boîte de dialogue **Pilote TWAIN**, cliquez sur le bouton **OK**.

⇒Les modifications sont enregistrées et la boîte de dialogue **Pilote TWAIN** se ferme.

Vous pouvez poursuivre vos travaux de numérisation avec ScandAll PRO.

Pour en savoir plus sur la numérisation, veuillez consulter la section [1.5 Utilisation de ScandAll PRO \(page 29\)](#).

2.8 Détection de chargement multiple

Le « chargement multiple » est un problème d'alimentation qui se produit lorsque plusieurs feuilles sont entraînées simultanément dans l'AAD.

Grâce à des réglages effectués depuis le pilote TWAIN, ce problème de chargement sera détecté. Ainsi, la numérisation sera interrompue et un message d'erreur vous informera de ce problème.

1. Depuis ScandAll PRO, ouvrez la boîte de dialogue de FUJITSU TWAIN 32.
Pour en savoir plus sur l'exécution de cette boîte de dialogue de configuration du pilote, veuillez consulter la section [1.5 Utilisation de ScandAll PRO \(page 29\)](#).
2. Dans la boîte de dialogue, cliquez sur le bouton **Option**.

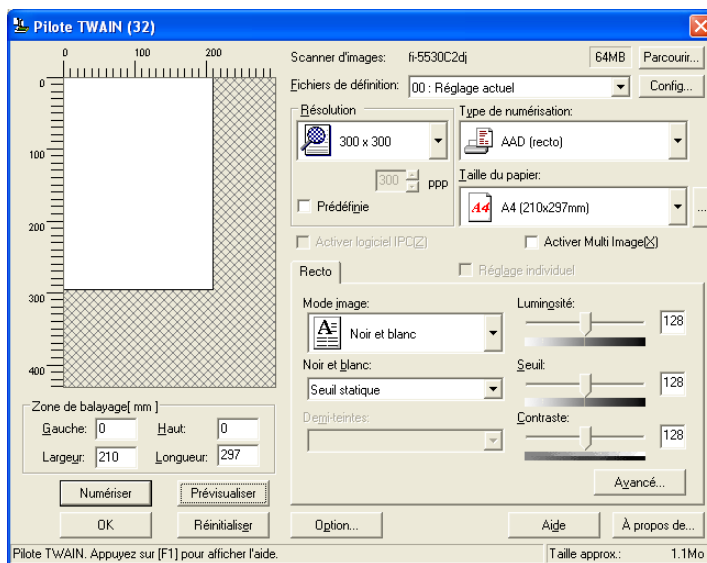

⇒ La boîte de dialogue **Option** s'ouvre.

3. Cliquez sur l'onglet **Tâche/Mémoire cache**.
4. Dans la zone **Option AAD**, sélectionnez l'option de détection désirée dans la liste déroulante **Détection de chargement excessif de documents**.

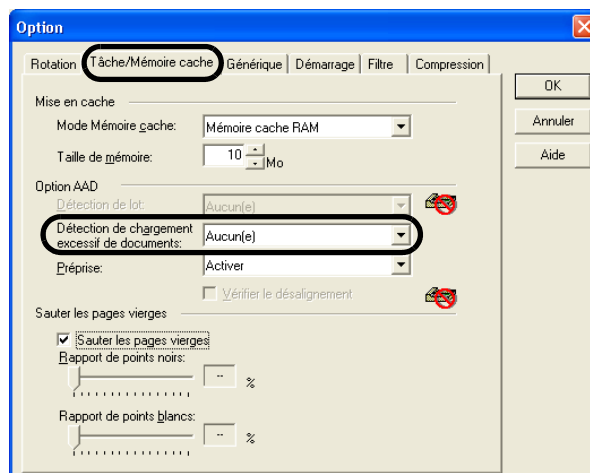

Les options disponibles sont les suivantes :

Aucune	La détection de chargement multiple n'est pas activée.
Vérifier la superposition	Le scanner est doté d'un capteur pouvant détecter un chargement multiple. Ainsi, parce que le chargement simultané de plusieurs documents entraînera une épaisseur non reconnue, le chevauchement de plusieurs documents sera détecté puis, signalé.
Vérifier la longueur	Le scanner est doté d'un capteur pouvant mesurer la longueur du document numérisé et donc contrôler tout chevauchement. Ainsi, si plusieurs documents sont insérés simultanément dans le scanner, ils formeront une longueur non reconnue qui sera détectée puis, signalée.
Vérifier la superposition et la longueur	Grâce à cette fonction , vous pouvez à la fois contrôler l'épaisseur et la longueur des documents insérés dans le scanner.

Pour en savoir plus, veuillez consulter la section [6.5 Détection d'un chargement multiple \(page 134\)](#).

5. Cliquez sur le bouton **OK**.

⇒Vous êtes redirigé dans le menu principal de la boîte de dialogue **Pilote TWAIN**.

6. Dans la boîte de dialogue **Pilote TWAIN**, cliquez su le bouton **OK**.

⇒Les modifications sont enregistrées et la boîte de dialogue **Pilote TWAIN** se ferme.

Vous pouvez poursuivre vos travaux de numérisation avec ScandAll PRO.

Pour en savoir plus sur la numérisation, veuillez consulter la section [1.5 Utilisation de ScandAll PRO \(page 29\)](#).

■ Déterminer la zone pour la détection d'un chargement multiple

D'une manière générale, l'option de détection d'un chargement multiple vous permettra de contrôler les éventuels chevauchements de document détectés dans la partie centrale du document en cours de numérisation (épaisseur : 35mm). Certains documents (CV et cartes postales comportant des photographies ou des timbres) seront reconnus comme des documents au grammage impropre et seront ainsi considérés comme plusieurs feuilles chargées simultanément.

Pour la numérisation de tels documents, vous avez la possibilité de sélectionner les zones concernées et de les ignorer lorsque la détection de chargement multiple est activée. Voici comment procéder :

1. Accédez au menu relatives aux propriétés du scanner.
 - 1) Avant de mettre le scanner sous tension, assurez-vous qu'il est parfaitement raccordé à votre ordinateur.
Pour savoir comment raccorder le scanner à votre ordinateur, consultez la section *2.2 Raccordement du scanner à votre ordinateur du Guide des Instructions préliminaires du fi-5530C2 disponibles dans la CD-ROM.*
 - 2) Cliquez sur **Panneau de Configuration** puis, double-cliquez sur l'icône **Imprimantes et autres périphériques**.

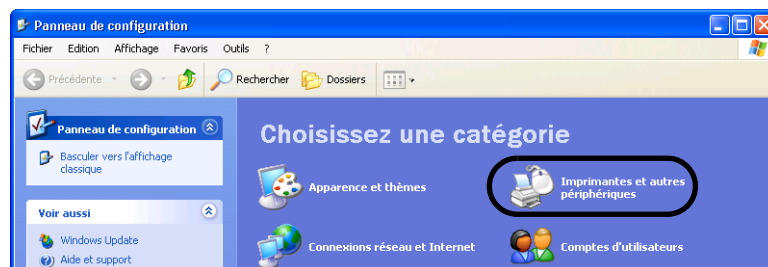

⇒ La fenêtre **Imprimantes et autres périphériques** s'ouvre.

- 3) Double-cliquez sur l'icône **Scanneurs et appareils photo**.

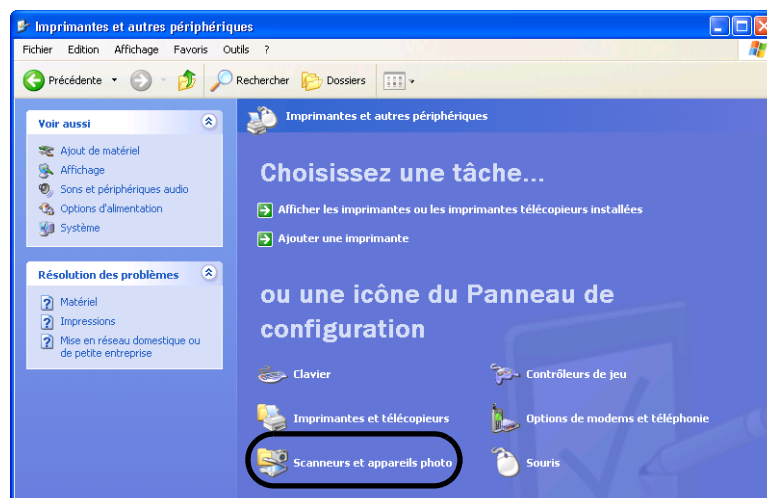

⇒ La fenêtre du même nom s'ouvre.

- 4) Cliquez avec le bouton droit de votre souris sur l'icône **fi-5530C2dj** (avec WindowsXP/ Windows Server 2003) ou double-cliquez sur l'icône (avec Windows 2000/Windows Vista). Dans le menu qui s'affiche, pointez sur **Propriétés**.

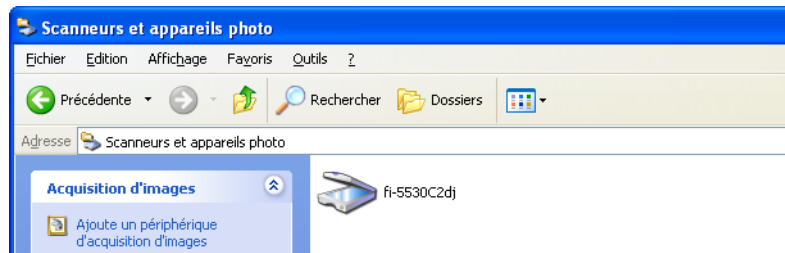

⇒ La boîte de dialogue **Propriétés de fi-5530C2dj** s'ouvre.

- 5) Cliquez sur l'onglet **Réglage de l'appareil**.

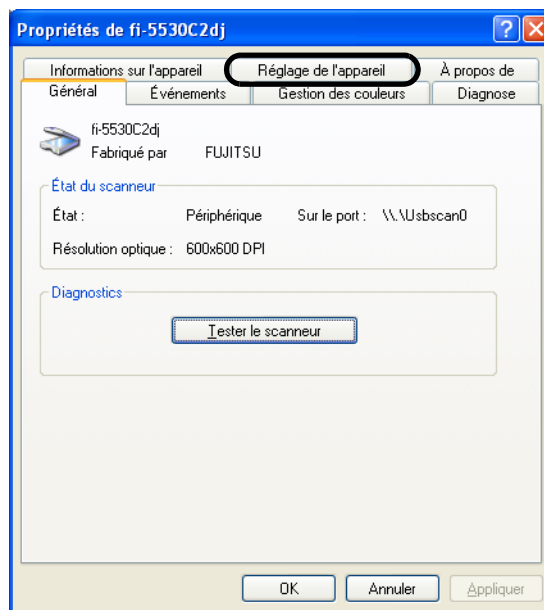

⇒ La boîte de dialogue ci-dessous s'ouvre.

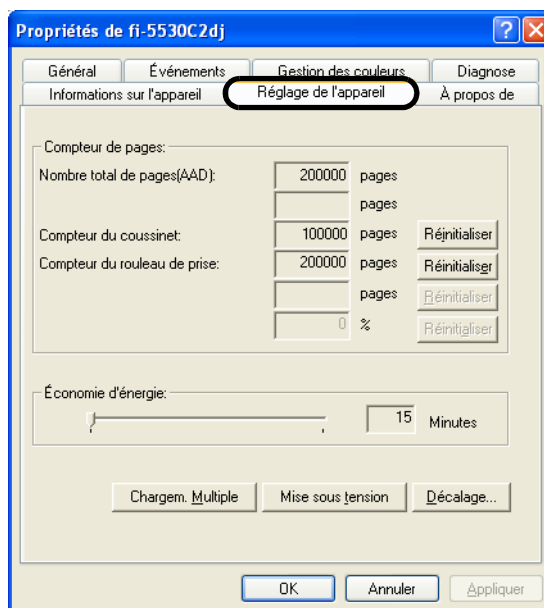

2. Cliquez sur le bouton **Chargem. Multiple**.

⇒La boîte de dialogue suivante s'ouvre :

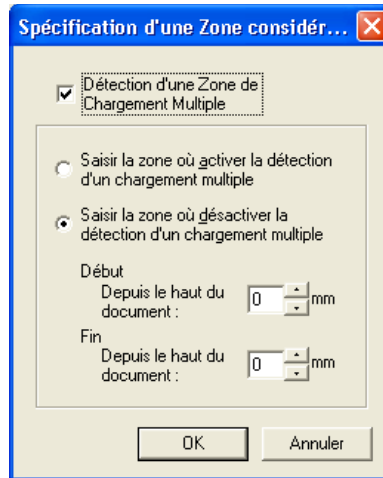

3. C'est dans cette boîte que vous pourrez effectuer les réglages de votre choix.

1) Cochez la case à cocher **Détection d'une zone de chargement multiple**.

- Vous pouvez déterminer la zone depuis le haut du document, selon votre souhait de détecter ou non, les chargements multiples.
- Si vous ne cochez pas la case **Détection d'une zone de chargement multiple**, vous ne pourrez pas accéder au menu. Dans ce cas, la détection des chargements multiples sera effectuée sur toute la partie centrale du document (épaisseur : 35mm). Veuillez consulter la section [6.5 Détection d'un chargement multiple \(page 134\)](#).

2) Veuillez choisir entre les deux options suivantes :

- pour indiquer la zone où la détection du chargement multiple sera activée :
⇒cochez la case **Saisir la zone où activer la détection d'un chargement multiple** ;
- pour indiquer la zone où la détection du chargement multiple sera désactivée :
⇒cochez la case **Saisir la zone où désactiver la détection d'un chargement multiple**.

3) Précisez le **Début** de la zone concernée.

Saisissez la position où débutera la détection depuis le haut de la feuille.
(valeurs possibles : de 0 à 510 mm; valeur du nombre pair)

4) Précisez la **Fin** de la zone concernée.

Saisissez la position où se terminera la détection depuis le haut de la feuille.
(valeurs possibles : de 0 à 510 mm; valeur du nombre pair)



La valeur de la **Fin** de détection doit être supérieure à celle du **Début** de détection.

2.9 Correction de désalignement des documents

Vous pouvez régler le scanner de manière à détecter et à centrer automatiquement les documents chargés de travers dans l'AAD.

Cette configuration se fait depuis la boîte de dialogue du pilote. Le pilote cité en exemple dans les paragraphes qui suivent est FUJITSU TWAIN 32.

1. Depuis ScandAll PRO, ouvrez la boîte de dialogue de FUJITSU TWAIN 32.

Pour en savoir plus sur l'exécution de cette boîte de dialogue de configuration du pilote, veuillez consulter la section [1.5 Utilisation de ScandAll PRO \(page 29\)](#).

2. Dans la boîte de dialogue, cliquez sur le bouton **Option**.

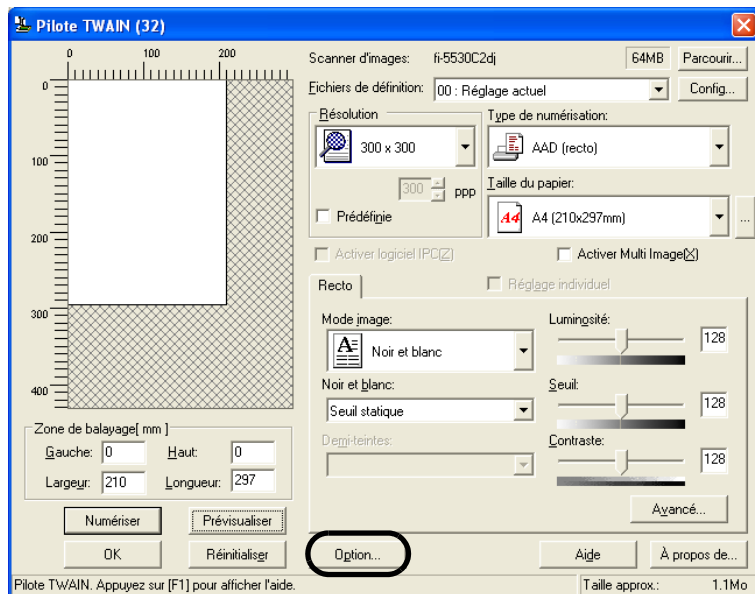

⇒ La boîte de dialogue **Option** s'ouvre.

3. Cliquez sur l'onglet **Rotation**.
4. Dans la liste déroulante **Détection automatique de la taille et du désalignement**, sélectionnez **Détection automatique du format de page**.

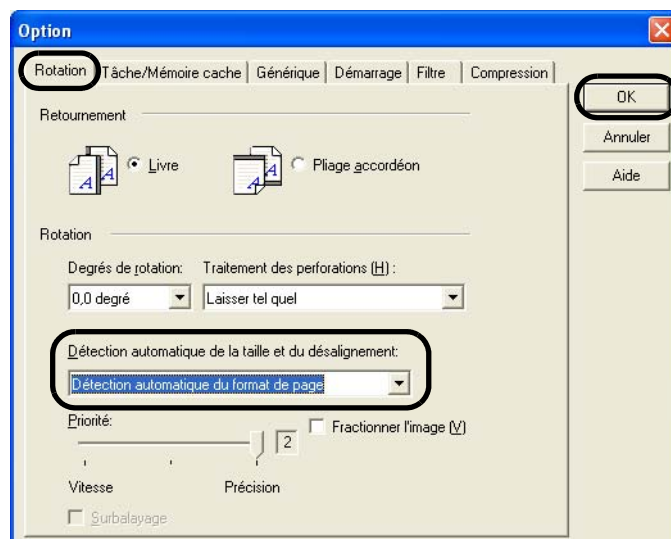



Avec le curseur de défilement **Priorité**, vous pouvez modifier les valeurs de la **Détection automatique du format de la page**.

- Déplacez le curseur vers la droite si vous souhaitez obtenir une détection la plus exacte possible. (Notez que plus la précision est exigée, plus le traitement et la numérisation de vos documents seront longs.)
- Pour que la détection soit effective sur des intercalaires ou des documents comportant des paillons adhésifs, entre autres, veuillez régler sur 2.

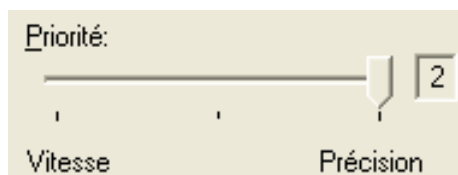

Les supports papiers cités ci-dessous risquent de ne pas être détectés :

1. Papier d'un grammage inférieur à 52 g/m².
2. Document de forme non rectangulaire.
3. Document comportant des marges noires.

5. Cliquez sur le bouton **OK**.

⇒Vous êtes redirigé dans le menu principal de la boîte de dialogue **Pilote TWAIN**.

6. Dans la boîte de dialogue **Pilote TWAIN**, cliquez su le bouton **OK**.

⇒Les modifications sont enregistrées et la boîte de dialogue **Pilote TWAIN** se ferme.

Vous pouvez poursuivre vos travaux de numérisation avec ScandAll PRO.

Pour en savoir plus sur la numérisation, veuillez consulter la section [1.5 Utilisation de ScandAll PRO \(page 29\)](#).

2.10 Création Multi-images

Grâce à la fonction **Multi Image**, une seule numérisation vous permet de générer deux images : une en Couleur/Gamme de gris et une en Binaire N & B.

*Toutefois, selon l'application utilisée, cette fonction peut ne pas être effective.

Cette configuration se fait depuis le pilote du scanner.

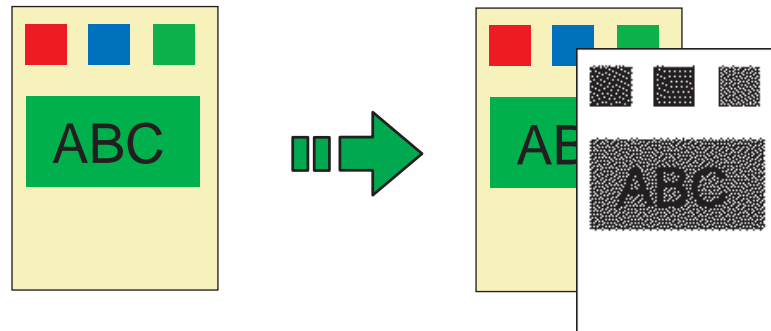

Image originale

Ex. : document couleur numérisé avec la fonction Multi image activée.

Images générées

Le pilote cité en exemple dans les paragraphes qui suivent est FUJITSU TWAIN 32.

1. Depuis ScandAll PRO, ouvrez la boîte de dialogue de FUJITSU TWAIN 32.

Pour en savoir plus sur l'exécution de cette boîte de dialogue de configuration du pilote, veuillez consulter la section [1.5 Utilisation de ScandAll PRO \(page 29\)](#).

2. Dans la boîte de dialogue, cliquez sur le bouton **Activer Multi Image**.

*Si vous sélectionnez **Longue page** dans la zone **Type de numérisation**, cette case à cocher sera inaccessible.

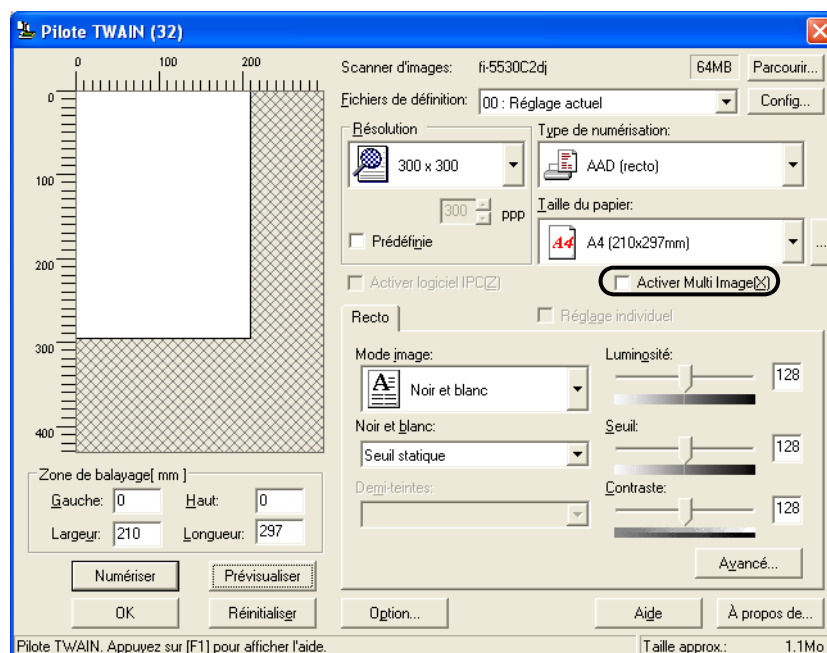

⇒ La boîte de dialogue **Configurer les images multiples** s'ouvre.

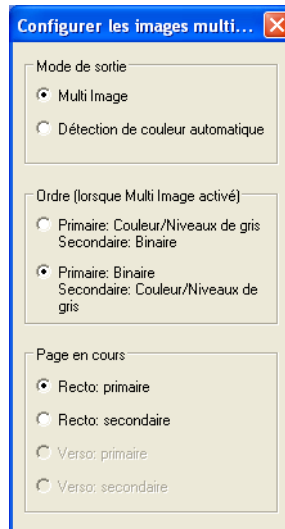

3. Cochez la case **Multi Image** dans la rubrique **Mode de sortie**.



4. Définissez l'ordre de sortie dans le champ **Ordre (lorsque Multi image activé)**.

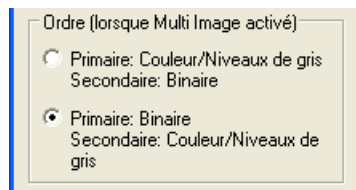

Primaire : Couleur/Niveaux de gris Secondaire : Binaire

Pour générer les images dans l'ordre suivant : **Image Couleur/Gamme de gris** → **Image Binaire monochrome**.

Primaire : Binaire Secondaire : Couleur/Niveaux de gris

Pour générer les images dans l'ordre suivant : **Image Binaire monochrome** → **Image Couleur/Gamme de gris**.

5. Dans la rubrique **Page en cours**, cochez une case puis, effectuez la configuration de numérisation de votre choix depuis le menu principal du pilote TWAIN.

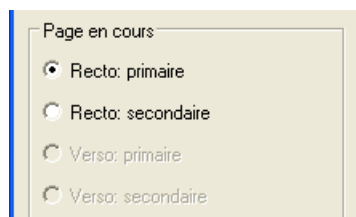



Si vous avez opté pour une numérisation recto verso, le **Mode image** doit être sélectionné pour chaque côté du document.

6. Dans la boîte de dialogue **Pilote TWAIN**, cliquez su le bouton **OK**.

⇒Les modifications sont enregistrées et la boîte de dialogue **Pilote TWAIN** se ferme.

Vous pouvez poursuivre vos travaux de numérisation avec ScandAll PRO.

Pour en savoir plus sur la numérisation, veuillez consulter la section [1.5 Utilisation de ScandAll PRO \(page 29\)](#).

2.11 Détection couleur/monochrome automatique

Cette fonction permet une détection automatique de la couleur des documents (couleur/niveaux de gris ou noir et blanc). Les images seront numérisées puis, générées selon la détection.

*Selon l'application utilisée, l'activation de cette fonction risque de ne pas être parfaite. Veuillez configurer l'option Multi Image depuis le pilote pour scanners. Le pilote cité en exemple dans les paragraphes qui suivent est FUJITSU TWAIN 32

1. Depuis ScandAll PRO, ouvrez la boîte de dialogue de FUJITSU TWAIN 32.

Pour en savoir plus sur l'exécution de cette boîte de dialogue de configuration du pilote, veuillez consulter la section [1.5 Utilisation de ScandAll PRO \(page 29\)](#).

2. Dans la boîte de dialogue, cliquez sur le bouton **Activer Multi images**.

*Si vous sélectionnez **Longue page** dans la zone **Type de numérisation**, cette case à cocher sera inaccessible.

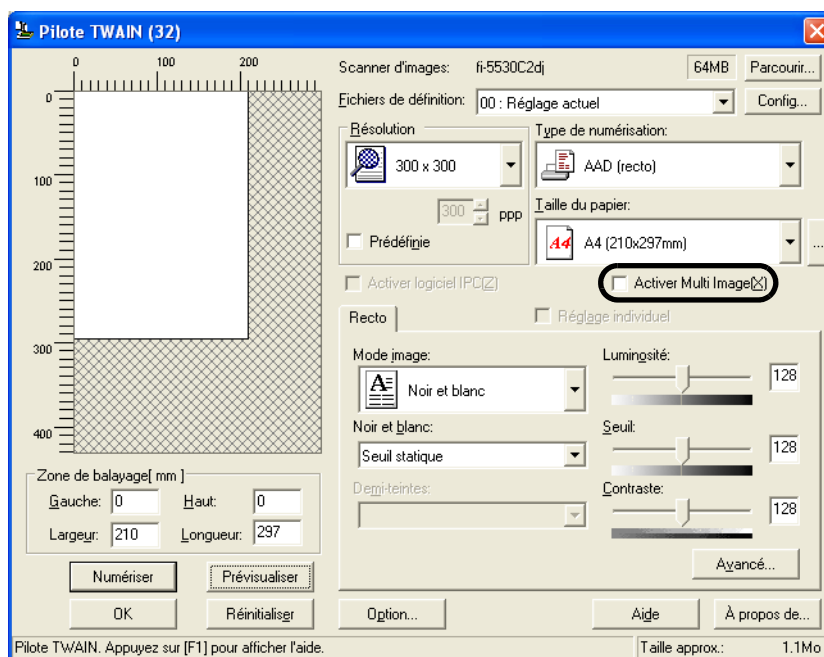

2.12 Fractionnement d'une image en deux

Dans cette section, vous allez apprendre à sectionner une image numérisée.

*Selon l'application utilisée, l'activation de cette fonction risque de ne pas être parfaite.

Veillez configurer l'option Multi Image depuis le pilote pour scanners.

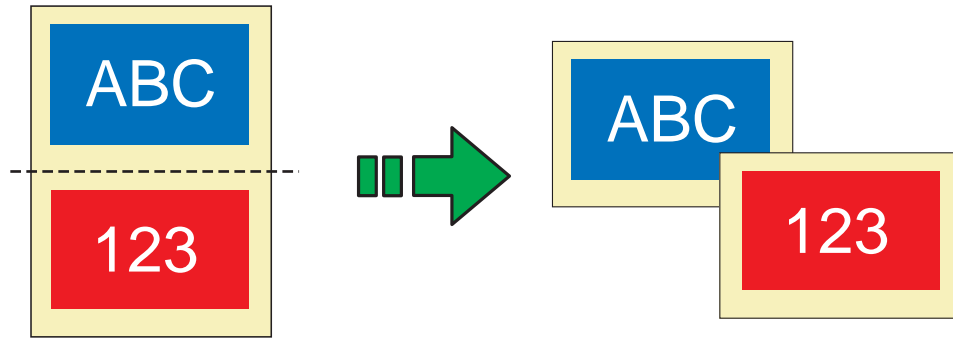

Le pilote cité en exemple dans les paragraphes qui suivent est FUJITSU TWAIN 32.

1. Depuis ScandAll PRO, ouvrez la boîte de dialogue de FUJITSU TWAIN 32.
Pour en savoir plus sur l'exécution de cette boîte de dialogue de configuration du pilote, veuillez consulter la section [1.5 Utilisation de ScandAll PRO \(page 29\)](#).
2. Dans la boîte de dialogue, cliquez sur le bouton **Option**.

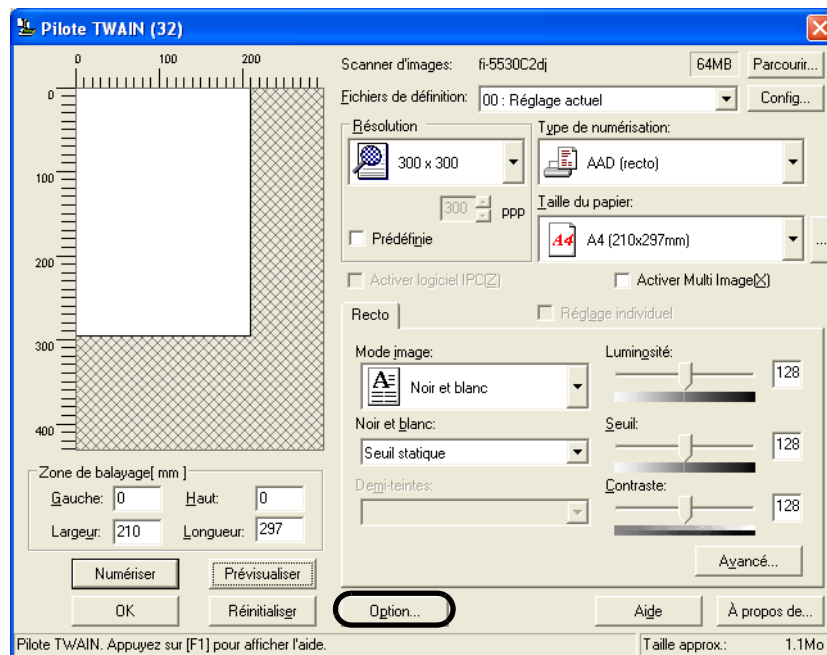

⇒ La boîte de dialogue **Option** s'ouvre.

3. Cliquez sur l'onglet **Rotation**.

4. Cochez la case **Fractionnement vertical**.

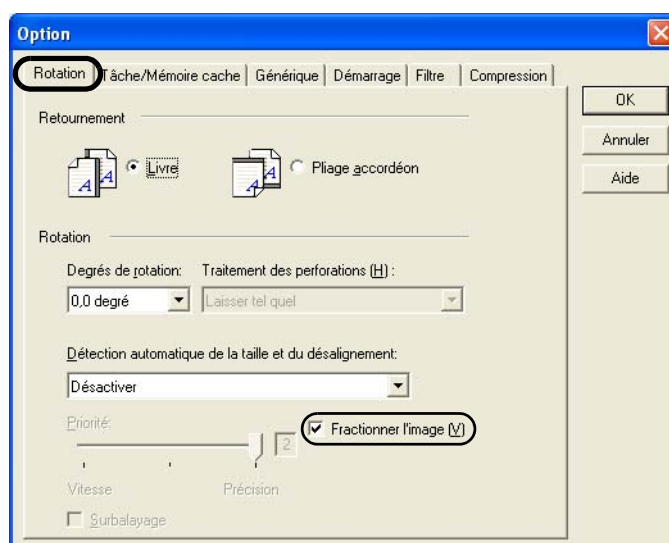

Si vous numérisez les deux côtés d'un document en mode **Recto verso**, les images numérisées seront affichées selon les paramètres de la rubrique **Retournement** et dans l'ordre suivant :

- Livre : du haut vers le bas
- Pliage accordéon : du bas vers le haut



Si l'une des fonctions suivantes a été activée, la case à cocher **Fractionner l'image** sera inaccessible :

1. Multi Image (⇒ [page 72](#))
2. Détection couleur/monochrome automatique (⇒ [page 75](#))
3. La résolution est réglée sur 1200 ppp

5. Cliquez sur le bouton **OK**.

⇒Vous êtes redirigé dans le menu principal du pilote TWAIN.

6. Dans la boîte de dialogue **Pilote TWAIN**, cliquez su le bouton **OK**.

⇒Les modifications sont enregistrées et la boîte de dialogue **Pilote TWAIN** se ferme.

Vous pouvez poursuivre vos travaux de numérisation avec ScandAll PRO.
Pour en savoir plus sur la numérisation, veuillez consulter la section [1.5 Utilisation de ScandAll PRO \(page 29\)](#).

2.13 Suppression des traces de perforation

Si le document original a été perforé, vous aurez la possibilité de supprimer les traces de perforation pour l'image de sortie.

La configuration s'effectue depuis le pilote pour scanners.

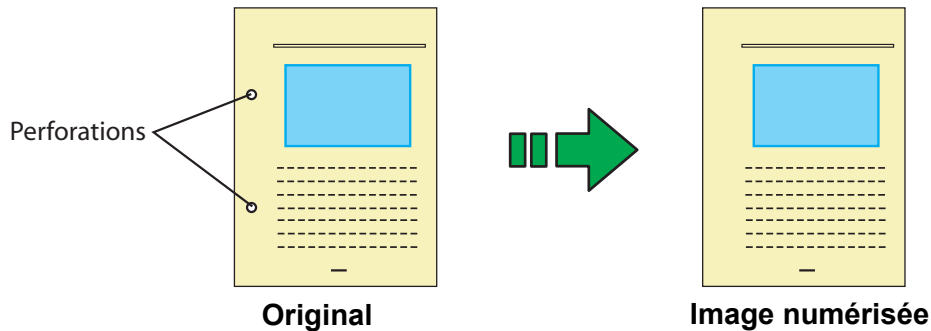

Le pilote cité en exemple dans les paragraphes qui suivent est FUJITSU TWAIN 32.

1. Depuis ScandAll PRO, ouvrez la boîte de dialogue de FUJITSU TWAIN 32.

Pour en savoir plus sur l'exécution de cette boîte de dialogue de configuration du pilote, veuillez consulter la section [1.5 Utilisation de ScandAll PRO \(page 29\)](#).

2. Dans la boîte de dialogue, cliquez sur le bouton **Option**.

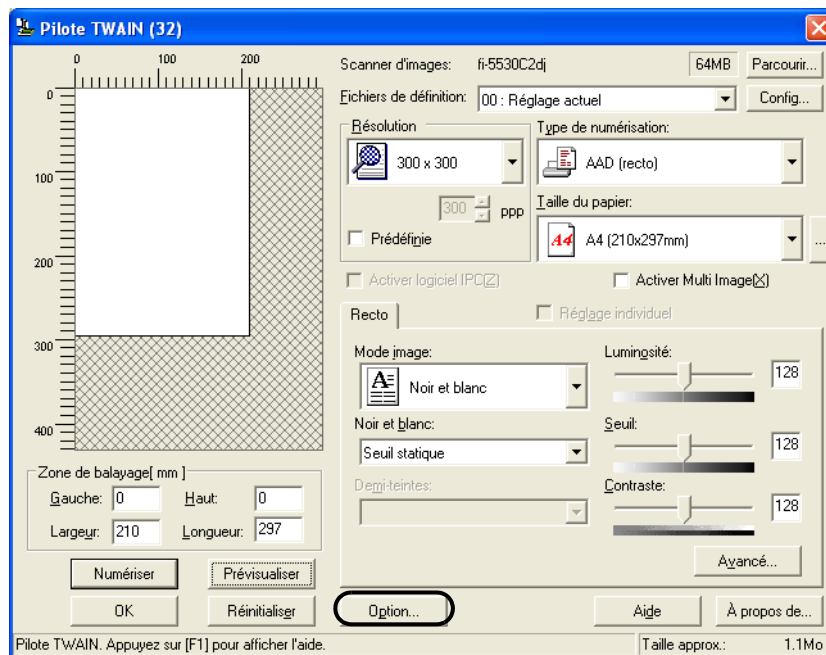

⇒ La boîte de dialogue **Option** s'ouvre.

3. Cliquez sur l'onglet **Rotation**.

4. Dans la liste déroulante **Détection automatique de la taille et du désalignement**, sélectionnez **Détection automatique du format de page** ou **Fond noir**.

Si vous sélectionnez une option autre que celles précitées, la fonction **Traitement des perforations** sera inaccessible.

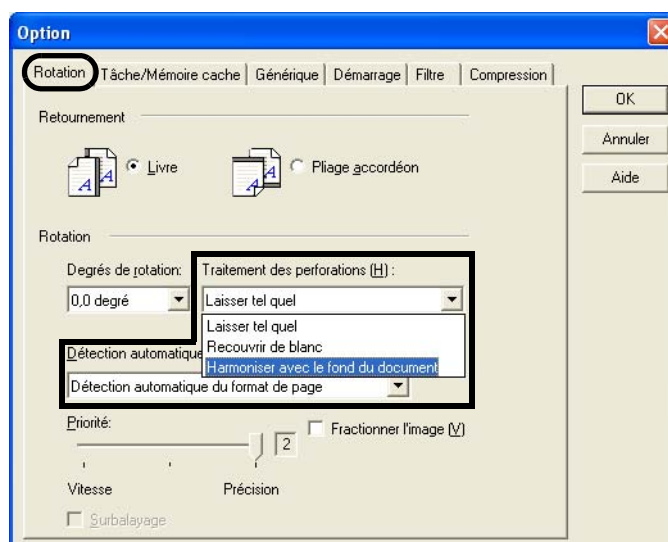

5. Dans la liste déroulante **Traitement des perforations**, sélectionnez **Recouvrir de blanc** ou **Harmoniser avec le fond du document**.

Recouvrir de blanc : les traces de perforation seront recouvertes de blanc.

Harmoniser avec le fond du document : les traces de perforation seront recouvertes selon la couleur du fond du document.

Pour numériser un document couleuer, sélectionnez **Harmoniser avec le fond du document**.

Di vous sélectionnez **Recouvrir de blanc**, les traces de perforations seront blanches.

6. Cliquez sur le bouton **OK**.

⇒Vous êtes redirigé dans le menu principal du pilote TWAIN.

7. Dans la boîte de dialogue **Pilote TWAIN**, cliquez su le bouton **OK**.

⇒Les modifications sont enregistrées et la boîte de dialogue **Pilote TWAIN** se ferme.

Vous pouvez poursuivre vos travaux de numérisation avec ScandAll PRO.

Pour en savoir plus sur la numérisation, veuillez consulter la section [1.5 Utilisation de ScandAll PRO](#) (page 29).



Les traces de perforation seront indélébiles si :

- elles ne sont pas alignées contre le bord de la feuille ;
- elles sont de tailles diverses ou leur espacement est irrégulier ;
- le document n'est pas rectangulaire ;
- le document est de fond noir ;
- des caractères ou chiffres sont présent sur le bord du document ou rejoignent les perforations ;
- la **Détection automatique du format de page** est activé et un document de format supérieur à celui spécifié est numérisé ;
- le **Fond noir** est sélectionné et un document d'un format différent de celui spécifié est numérisé.



2.14 Numérisation à l'aide de la touche Scan du scanner

Avec ScandAll PRO, vous pouvez exécuter un profil de numérisation depuis la touche [Scan] ou [Send to].

Voici comment procéder à la configuration.

1. Depuis le menu **démarrer**, sélectionnez **Panneau de configuration**.
2. Cliquez sur **Scanneurs et appareils photos**.
3. Ouvrez la boîte de dialogue **Propriétés du fi-5530C2dj**.

Si votre système d'exploitation est Windows XP ou Windows Server 2003, cliquez avec le bouton droit sur l'icône **fi-5330C2dj**.

Si votre système d'exploitation est Windows 2000 ou Windows Vista, double-cliquez sur l'icône **fi-5330C2dj**.

4. Cliquez sur l'onglet **Événements**.
5. Sélectionnez la touche configurée de votre choix.

Si votre système d'exploitation est Windows XP, sélectionnez un événement qui exécutera une application dans la liste déroulante **Sélectionner un événement**.

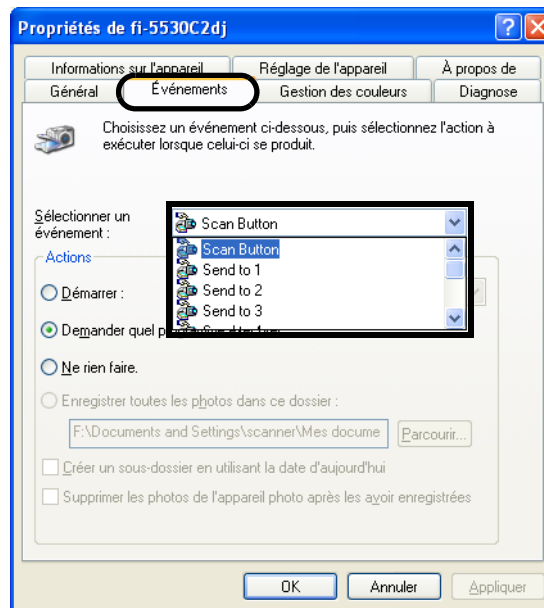

Voici la liste des événements disponibles :

- Scan Button (appuyer sur la touche [Scan])
- Send to 1 to 9 (appuyer sur la touche [Send to] si un chiffre -de 1 à 9- est indiqué sur l'écran d'affichage)

- Sélectionnez **ScandAll PRO** en tant qu'application à exécuter en cas d'événement.
Si votre système d'exploitation Windows XP, sélectionnez une application dans la liste déroulante **Démarrer** dans la liste **Actions**.

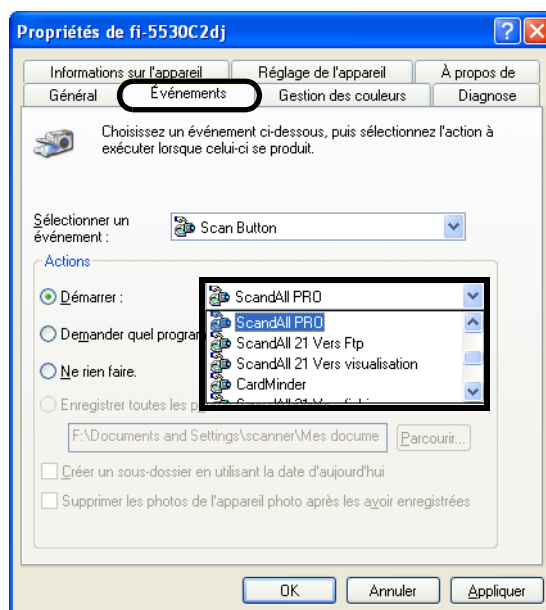

- Cliquez sur le bouton **OK**.

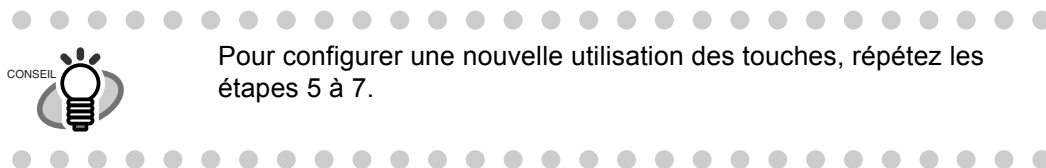

Pour configurer une nouvelle utilisation des touches, répétez les étapes 5 à 7.

- Exécutez ScandAll PRO.
Depuis **démarrer**, sélectionnez **Tous les programmes** ⇒ **Fujitsu ScandAll PRO** ⇒ **Fujitsu ScandAll PRO**.
- Depuis le menu **Outils**, sélectionnez **Préférences**.

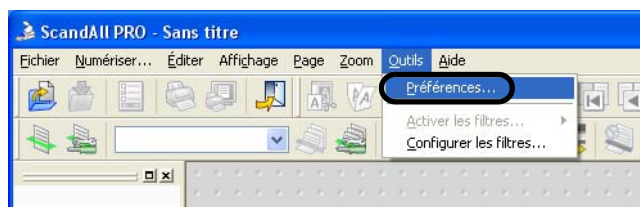

⇒La boîte de dialogue **Configuration** s'ouvre.

- Cliquez sur l'onglet **Événements**.

11. Cliquez sur l'événement sélectionné à l'étape 5 puis, sélectionnez un profil de numérisation de votre choix dans la liste.

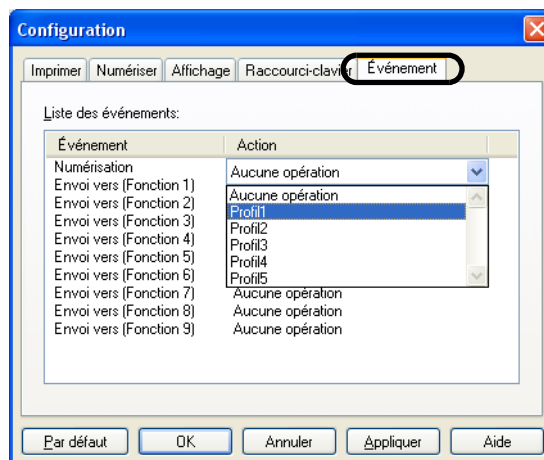

CONSEIL

Avant de pouvoir utiliser cette méthode de numérisation, n'oubliez pas de créer vos profils.

Pour en savoir plus sur la création de profils, veuillez consulter le paragraphe Numériser avec profils (page 38) de la section 1.5 [Utilisation de ScandAll PRO \(page 29\)](#).

12. Cliquez sur le bouton **OK**.

13. Fermez ScandAll PRO.

⇒Après avoir appuyé sur la touche, ScandAll PRO s'ouvre et la numérisation s'exécute selon le profil de numérisation choisi.



CONSEIL

Vous pouvez utiliser la touche [Send to] de la manière suivante :

1. Appuyez sur la touche [Fonction] autant de fois que nécessaire afin d'afficher le numéro de l'événement sélectionné à l'étape 5 (Send to 1 à Send to 9) sur l'écran d'affichage du scanner.
2. Le chiffre désiré affiché, appuyez sur la touche [Send to].

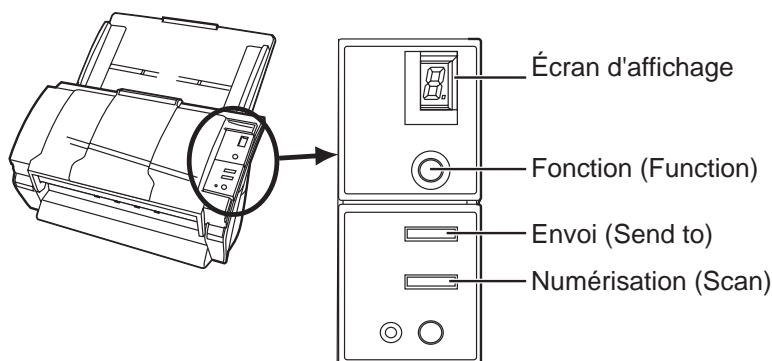

Chapitre 3

ENTRETIEN

Dans ce chapitre, vous trouverez des explications relatives au nettoyage du scanner. Afin d'éviter des blessures et problèmes techniques, veuillez suivre rigoureusement les instructions qui vous sont données.



Les surfaces vitrées se trouvant dans l'AAD se réchauffent au fur et à mesure de l'utilisation du scanner. ATTENTION à ne pas vous brûler.

Avant de procéder au nettoyage, éteignez le scanner, débranchez l'adaptateur c.a. de la prise de courant puis veuillez patienter un quart d'heure le temps que les parties vitrées refroidissent

Cependant, veuillez mettre le scanner sous tension lors du nettoyage des rouleaux d'alimentation et d'éjection.

3.1 Produits de nettoyage et éléments à nettoyer	86
3.2 Nettoyage de l'AAD.....	88

3.1 Produits de nettoyage et éléments à nettoyer

■ Produits de nettoyage

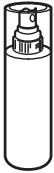
Produits de nettoyage	Références	Remarques
Nettoyant F1 	PA03950-0352 (*)	1 flacon Imbibez un chiffon de ce liquide.
Chiffon sec non pelucheux	Disponible dans le commerce.	

Pour en savoir plus sur les produits de nettoyage, contactez votre distributeur.

(*) La vaporisation risque d'être longue si vous appliquez une quantité importante de produit. Pour le nettoyage des éléments du scanner, quelques gouttes sur un chiffon propre et doux suffisent. Par ailleurs, veillez à bien étaler le produit afin de ne laisser aucune trace sur la surface des éléments.

■ Éléments à nettoyer et fréquence de nettoyage

La fréquence moyenne de nettoyage pour chaque élément est indiquée ci-dessous :

Élément à nettoyer	Fréquence standard de nettoyage
Séparateur	5 000 balayages
Rouleaux de prise	
Rouleaux d'alimentation	
Rouleaux en plastique	
Rouleaux d'éjection	
Guide-papier	
Parties vitrées	
Capteur à ultra-sons	

3.2 Nettoyage de l'AAD

À titre indicatif, nous vous conseillons de nettoyer l'AAD après 5 000 numérisations. Toutefois, cette indication variera selon la fréquence et le type de documents que vous numérisez. Par exemple, vous devrez nettoyer l'AAD plus fréquemment si vous avez numérisé un grand nombre de documents photocopiés car, contrairement à ce que l'on voit, l'encre a besoin de plusieurs longues minutes pour sécher et adhérer au papier.



Les parties vitrées qui se trouvent à l'intérieur du scanner se réchauffent au fur et à mesure de vos travaux de numérisation. Par conséquent, avant de procéder au nettoyage de l'AAD, débranchez le câble d'alimentation puis patientez au moins un quart d'heure, le temps que les parties vitrées refroidissent. Pour nettoyer les rouleaux d'alimentation et d'éjection, veuillez allumer le scanner.

■ Méthode de nettoyage

1. Ouvrez l'AAD en appuyant sur son bouton.

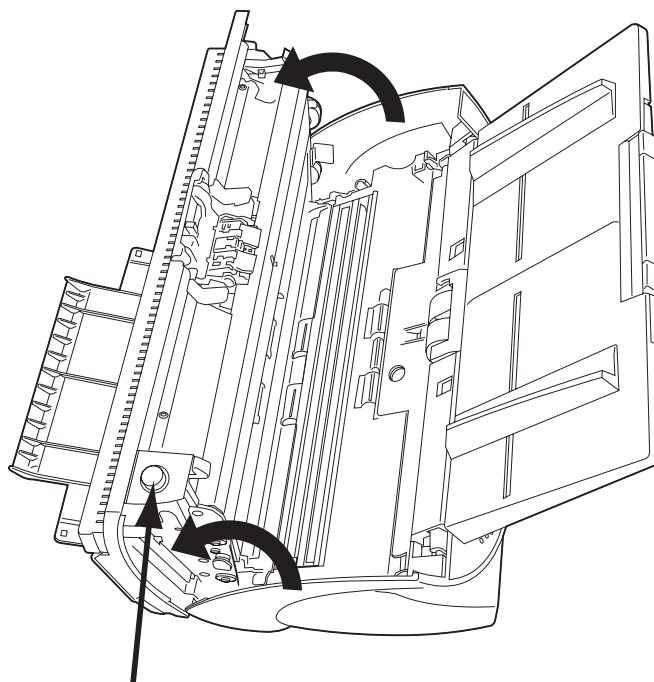

Bouton de l'AAD



Attention à ne pas vous pincer les doigts en manipulant le capot de l'AAD.

- Séparateur
Nettoyez le séparateur (surface en caoutchouc) du haut vers le bas (comme indiqué par les flèches).

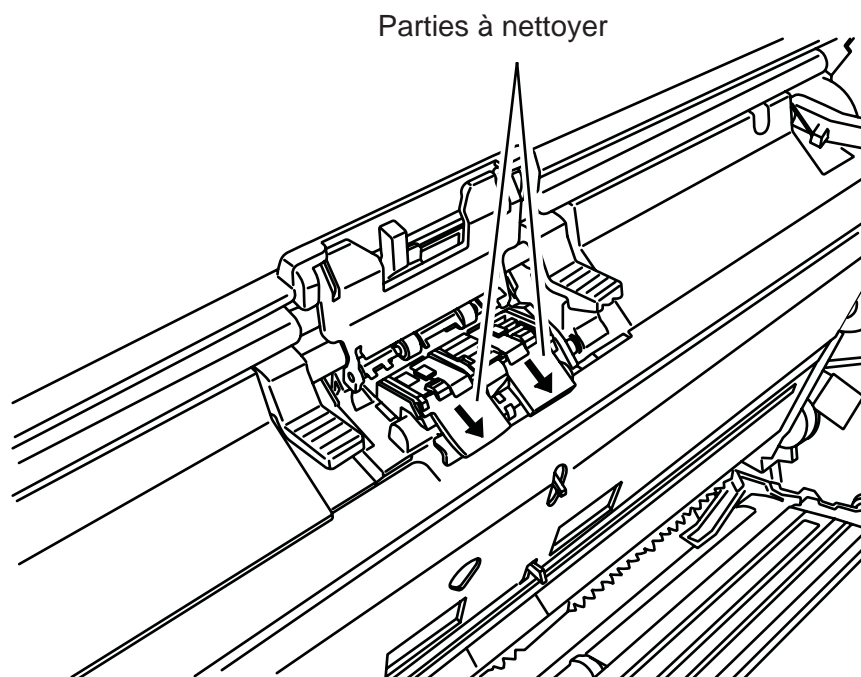

- Rouleaux de prise
Nettoyez les rouleaux de prise délicatement pour ne pas les érafler. Faites particulièrement attention, car les dépôts peuvent altérer la prise du papier.

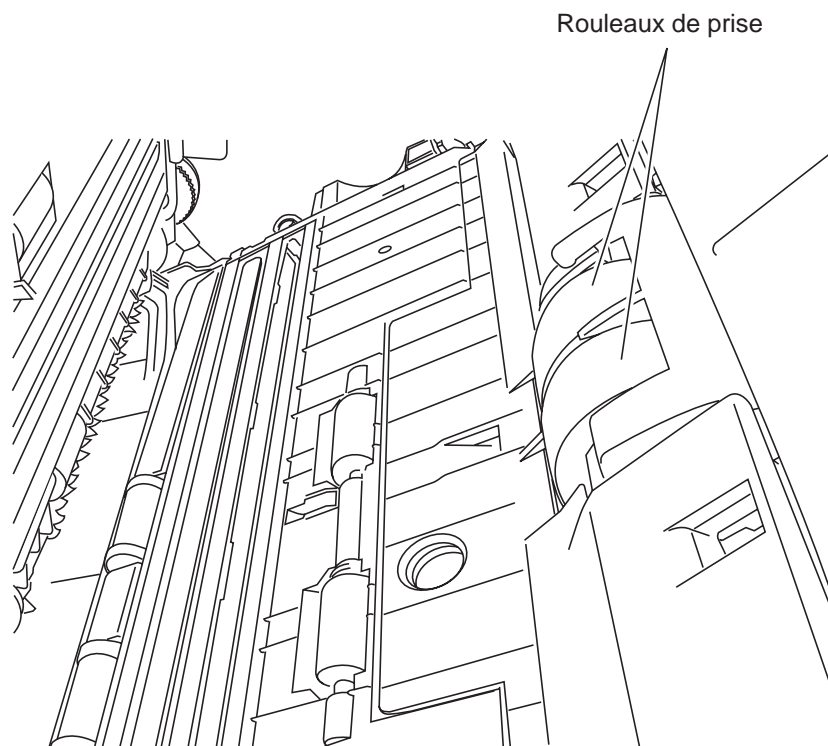

- Rouleaux d'alimentation et rouleaux d'éjection
 - 1) Après vous être assuré que l'écran n'indique ni « P » ni « 0 » (ainsi, les rouleaux pourront tourner lors du nettoyage), ouvrez le capot de l'AAD.
 - 2) Maintenez simultanément les doigts enfoncés sur les boutons [Send to] et [Scan] du panneau de commande. Les rouleaux commencent à tourner lentement.
 - 3) Sans forcer, posez un chiffon propre imbibé de quelques gouttes de nettoyant F1 contre la surface des rouleaux qui sont en train de tourner, de manière à pouvoir nettoyer délicatement leur surface.

Sachez que si vous appuyez simultanément sur les boutons [Send to] et [Scan] sept fois de suite, les rouleaux effectueront un tour complet.

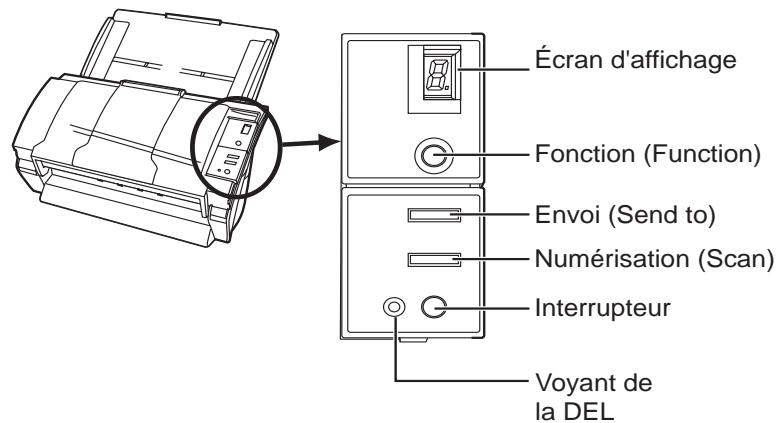

À l'étape 2, les rouleaux d'alimentation tournent en même temps que les rouleaux d'éjection. Lorsque vous nettoyez les rouleaux d'éjection, faites attention à ne pas toucher les rouleaux d'alimentation et vice versa.

- Rouleaux en plastique
Nettoyez délicatement les rouleaux en plastique afin de ne pas rayer leur surface. Prenez garde également à ne pas abîmer les éponges qui se trouvent sur les extrémités.
- Guide-papier
Nettoyez délicatement.
- Parties vitrées
Nettoyez délicatement.

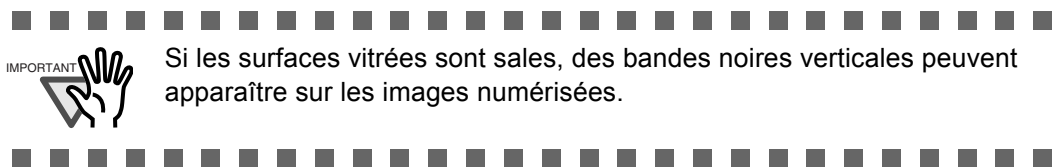

- Capteur à ultra-sons
Nettoyez délicatement à l'aide d'un chiffon sec.

Chapitre 4

REPLACEMENT DES CONSOMMABLES

Dans ce chapitre, vous trouverez des explications quant au remplacement de certaines pièces de rechange. Afin d'éviter des blessures ou problèmes techniques, veuillez suivre rigoureusement les instructions qui vous sont données.

Les captures d'écran citées en exemple ont été réalisées avec le système d'exploitation Windows XP et le pilote FUJITSU TWAIN 32. Si votre système d'exploitation est autre, les intitulés, fenêtres et boîtes de dialogue seront légèrement différents de ceux indiqués dans le manuel. Il en sera de même pour les images relatives au pilote FUJITSU TWAIN 32 en cas de réactualisation de ses fonctionnalités.

4



Au fur et à mesure que vous utilisez le scanner, les parties vitrées de l'AAD se réchauffent. Ainsi, avant de procéder au remplacement des pièces de rechange, veuillez éteindre le scanner, débranchez l'adaptateur ca de la prise de courant puis, patientez au moins un quart d'heure, le temps que les vitres refroidissent.

4.1 Fréquences de remplacement	94
4.2 Remplacement du séparateur.....	97
4.3 Remplacement des rouleaux de prise	100

3. Double-cliquez sur l'icône **Scanneurs et appareils photo**.

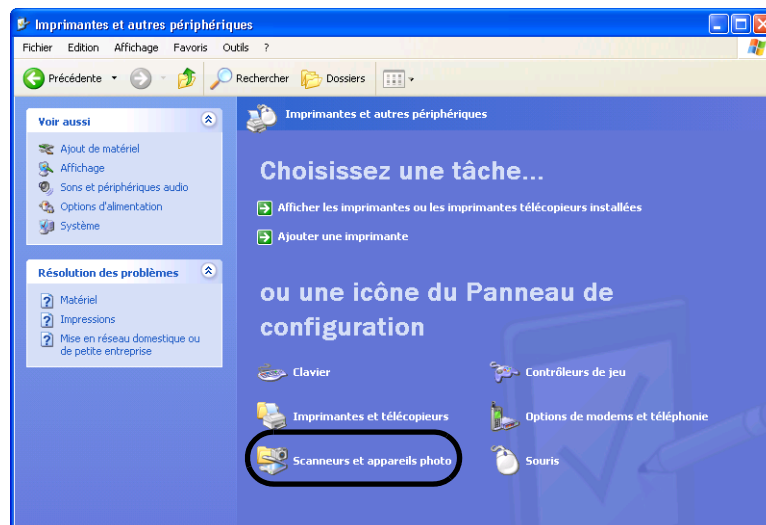

⇒ La fenêtre du même nom s'ouvre.

4. Si votre système d'exploitation est Windows XP ou Windows Server 2003, cliquez avec le bouton droit de la souris sur l'icône **fi-5530C2dj** puis, pointez sur **Propriétés** dans le menu qui s'affiche. Si votre système d'exploitation est Windows 2000 ou Windows Vista, double-cliquez sur l'icône.

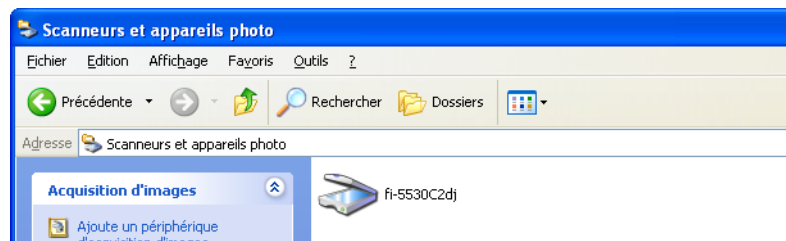

⇒ La boîte de dialogue **Propriétés de fi-5530C2dj** s'ouvre.

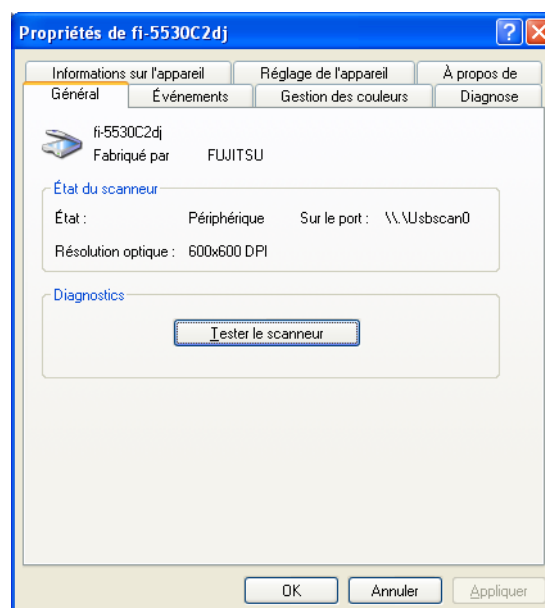

5. Cliquez sur l'onglet **Réglage de l'appareil**.

⇒ La boîte de dialogue ci-dessous s'ouvre.

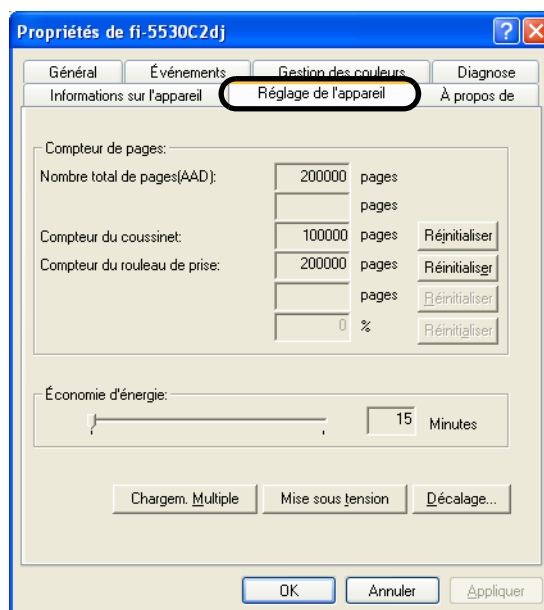

Vous y trouverez les informations suivantes :

- Nombre total de pages (numérisées)
- Compteur du séparateur/coussinet (nombre approximatif de documents numérisés depuis son remplacement)
- Compteur du rouleau de sélection/de prise (nombre approximatif de documents numérisés depuis son remplacement)
- Encre restante (le niveau d'encre sera indiqué si le dispositif d'impression est installé)

Le message suivant peut s'afficher pendant l'utilisation du scanner :

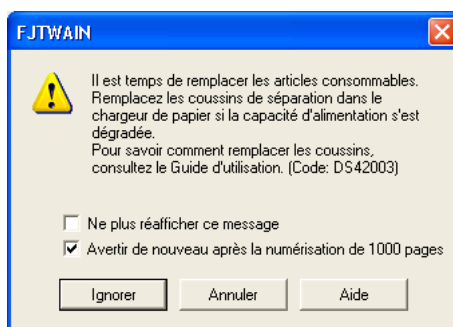

Lorsque cette boîte de dialogue s'ouvre, remplacez le consommable indiqué.

Pour poursuivre la numérisation du document en cours, cliquez sur le bouton [Ignorer].

Ceci étant, nous vous encourageons vivement à remplacer le consommable sans attendre.

Ce message s'affiche automatiquement après la numérisation de 1000 pages. Si vous souhaitez en désactiver l'affichage automatique, cochez la case « Ne plus réafficher ce message ».

4.2 Remplacement du séparateur

1. Videz le plateau d'alimentation de l'AAD.
2. Ouvrez l'AAD en appuyant sur son bouton.

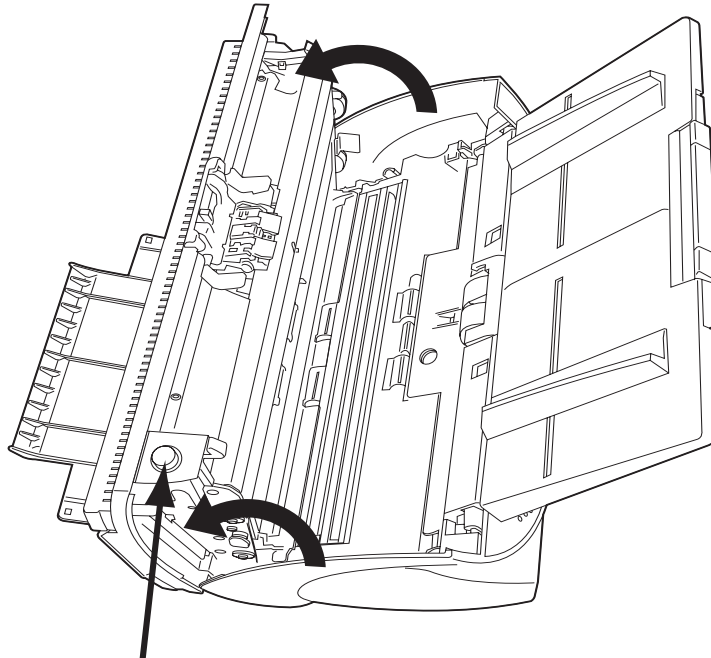

Bouton de l'AAD



Attention à ne pas vous pincer les doigts en manipulant l'AAD.

3. Retirez le séparateur.

À l'aide du pouce et de l'index placés de chaque côté (comme indiqué dans le schéma ci-dessous), pincez le séparateur, faites-le glisser dans le sens de la flèche puis retirez-le.

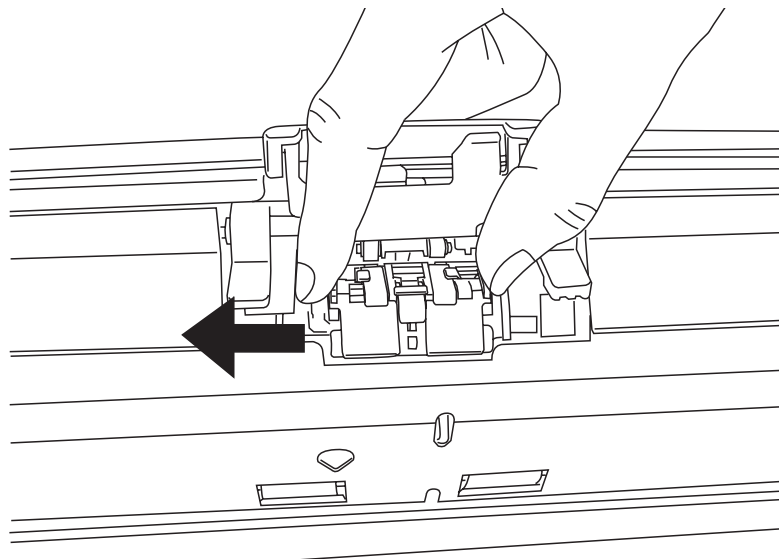

6. Réinitialisez le compteur du séparateur.

- 1) Avant de démarrer votre scanner, assurez-vous qu'il est parfaitement relié à votre ordinateur.
- 2) Depuis le menu **démarrer**, cliquez sur **Panneau de configuration** puis, sur **Imprimantes et autres périphériques**.
- 3) Dans la fenêtre **Scanneurs et appareils photo**, cliquez sur l'icône **fi-5530C2dj** puis, pointez sur **Propriétés** dans le menu qui s'affiche.
⇒ La boîte de dialogue **Propriétés du fi-5530C2dj** s'ouvre.
- 4) Cliquez sur l'onglet **Réglage de l'appareil**.
⇒ La boîte de dialogue suivante s'ouvre :

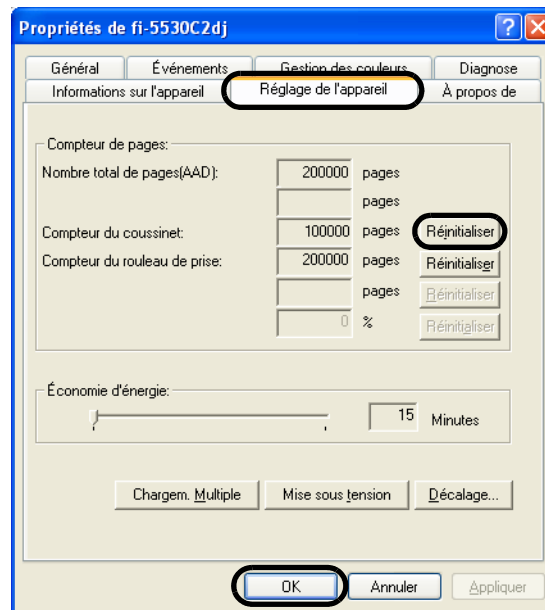

- 5) Dans la zone **Compteur de pages**, cliquez sur le bouton **Réinitialiser** en regard de l'intitulé **Compteur du coussinet (séparateur)**, puis sur le bouton **OK**.
⇒ Le message ci-dessous s'affiche :



- Cliquez sur le bouton **OK** pour valider la réinitialisation.
⇒ Le compteur du séparateur est réinitialisé.

4.3 Remplacement des rouleaux de prise

1. Videz le plateau d'alimentation de l'AAD.
2. Démontez le plateau d'alimentation de l'AAD.

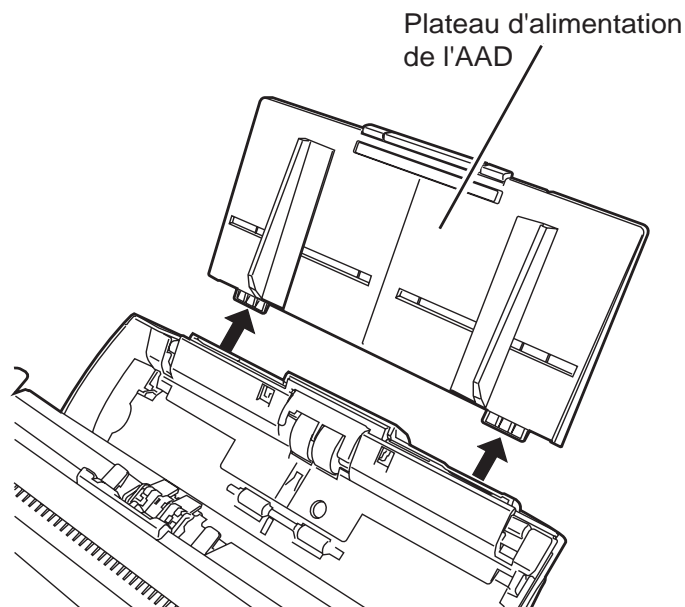

3. Ouvrez l'AAD en appuyant sur son bouton.

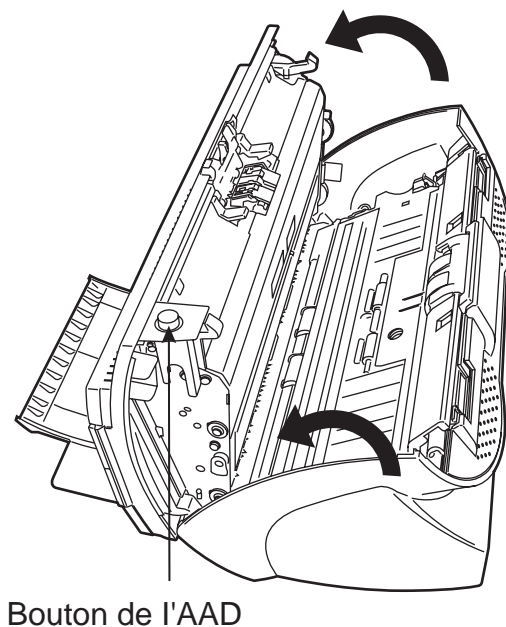

Attention à ne pas vous pincer les doigts en manipulant l'AAD.

4. Détachez de l'AAD, l'axe contenant les rouleaux de prise.
 - 1) Placez vos doigts de chaque côté du guide-papier puis, poussez les taquets vers l'intérieur. Après vous être assuré de l'avoir bien détaché, tirez le guide-papier vers vous

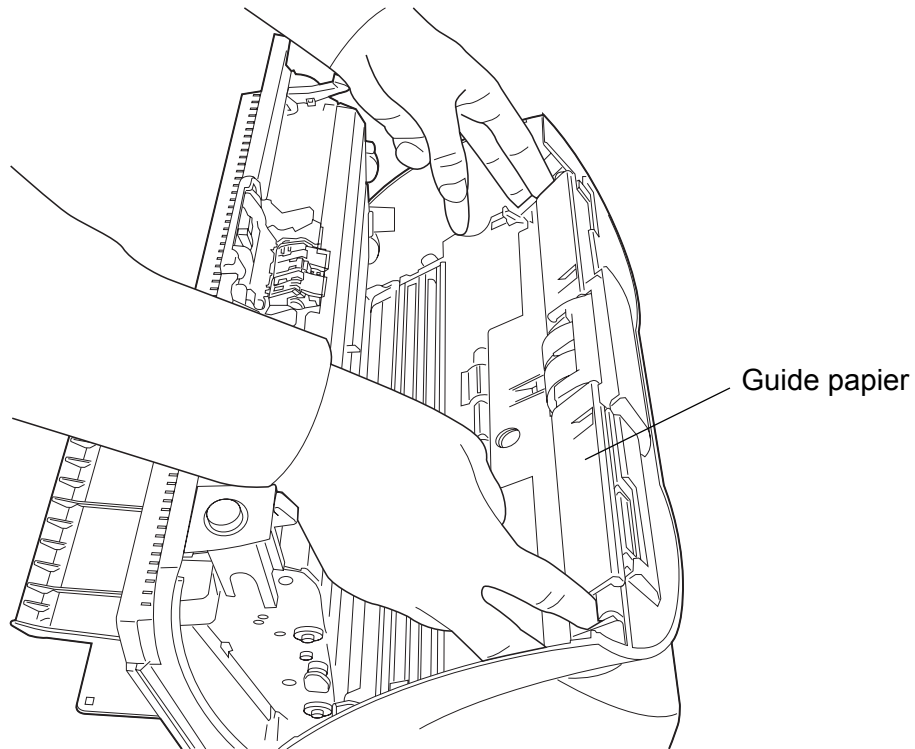

- 2) Faites pivoter la bague du rouleau de prise dans le sens indiqué par la flèche.

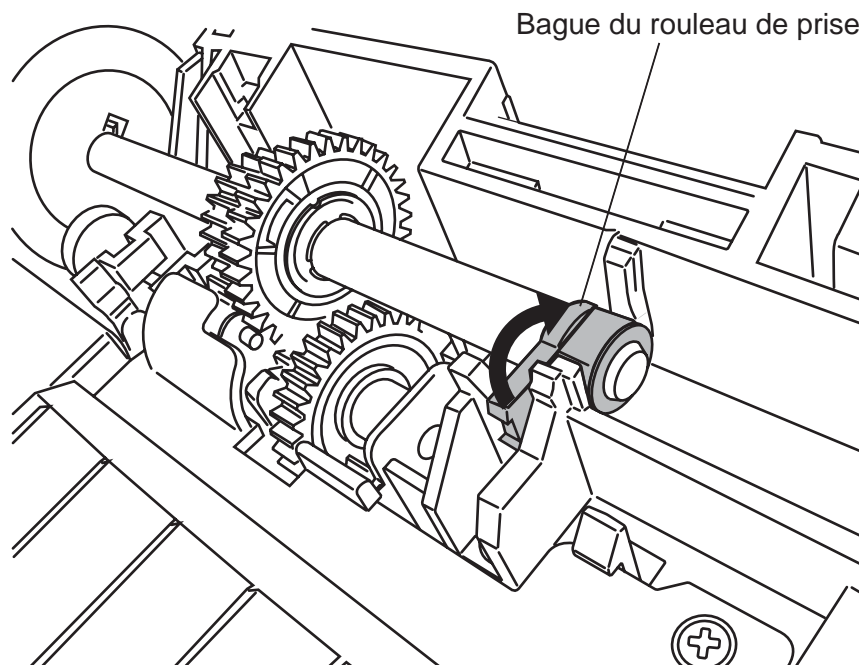

3) Soulevez l'axe des rouleaux de prise comme indiqué par la flèche.

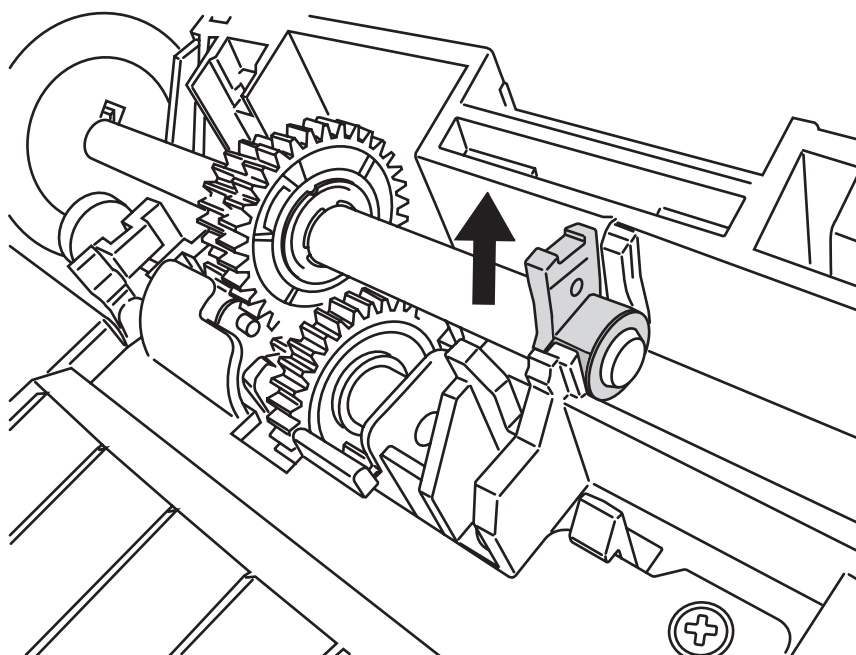

ATTENTION

Mieux vaut ne pas manipuler avec vos ongles la bague du rouleau de prise qui est solidement fixée. Vous risqueriez de vous faire très mal. Utilisez plutôt un trombone.

5. Dégagez les rouleaux de prise de l'axe en levant vers le haut la saillie du rouleau.

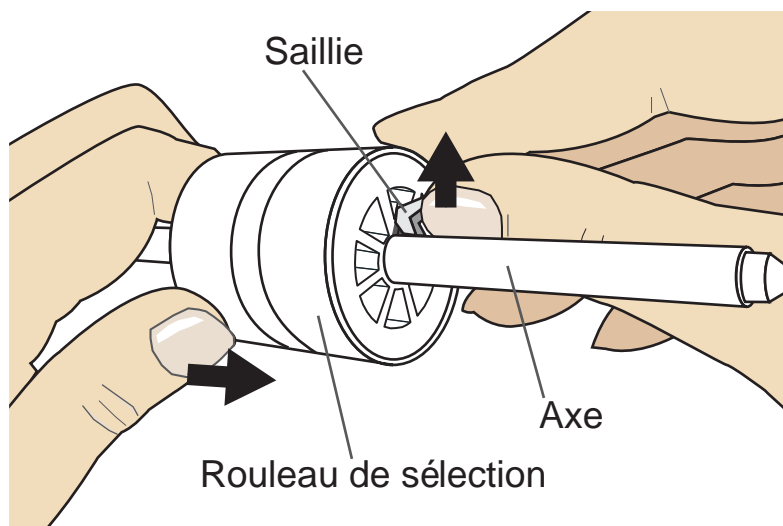



Plutôt que de manipuler la saillie avec vos ongles (vous risqueriez de vous faire très mal), n'hésitez pas à utiliser un trombone.

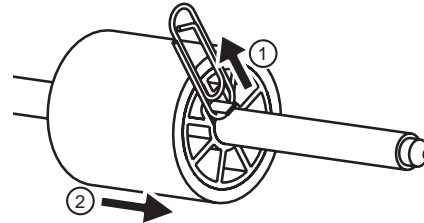

6. Installez les nouveaux rouleaux de prise.

Insérez les rouleaux en alignant la vis de la tige avec la fente du rouleau.

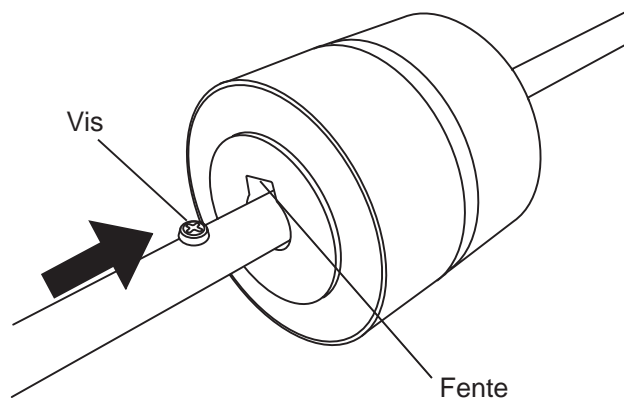

Afin d'éviter tout problème d'alimentation, fixez soigneusement les nouveaux rouleaux de prise, jusqu'à ce que vous entendiez un « clic ».

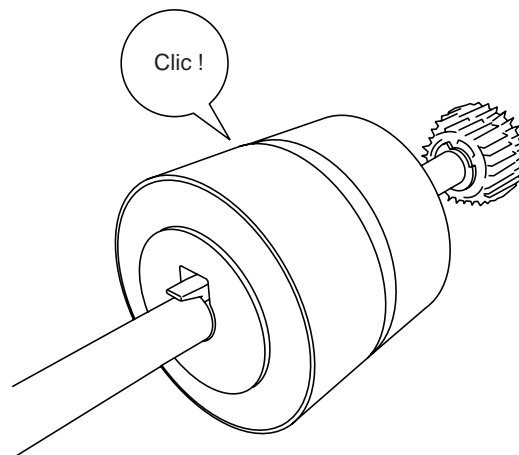

-
7. Installez l'axe avec les nouveaux rouleaux de prise dans le scanner.
Pour fixer l'axe, procédez dans l'ordre inverse de son démontage.

- 1) Placez dans un premier temps une extrémité de l'axe dans le trou correspondant.

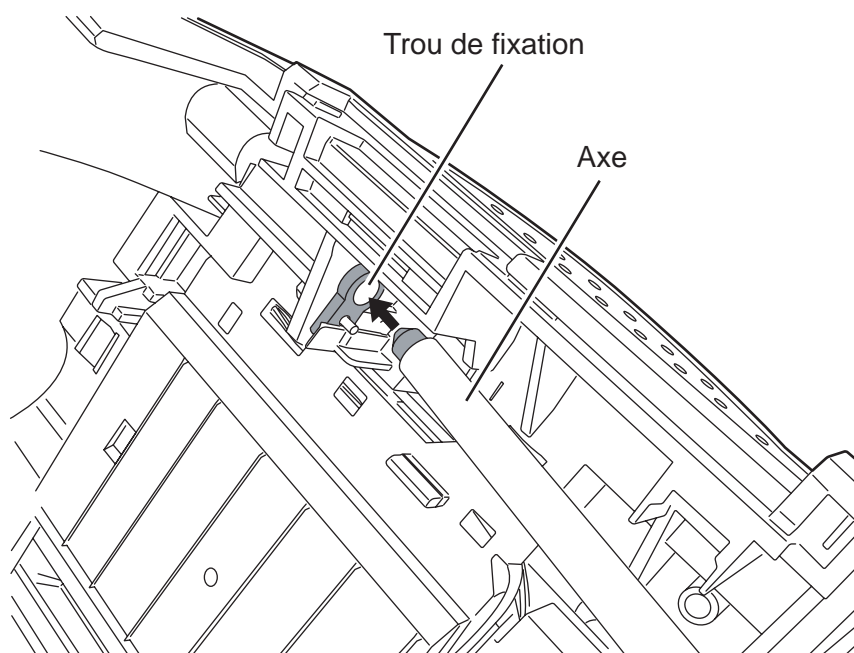

- 2) Faites pivoter la bague du rouleau de prise dans le sens indiqué par la flèche.

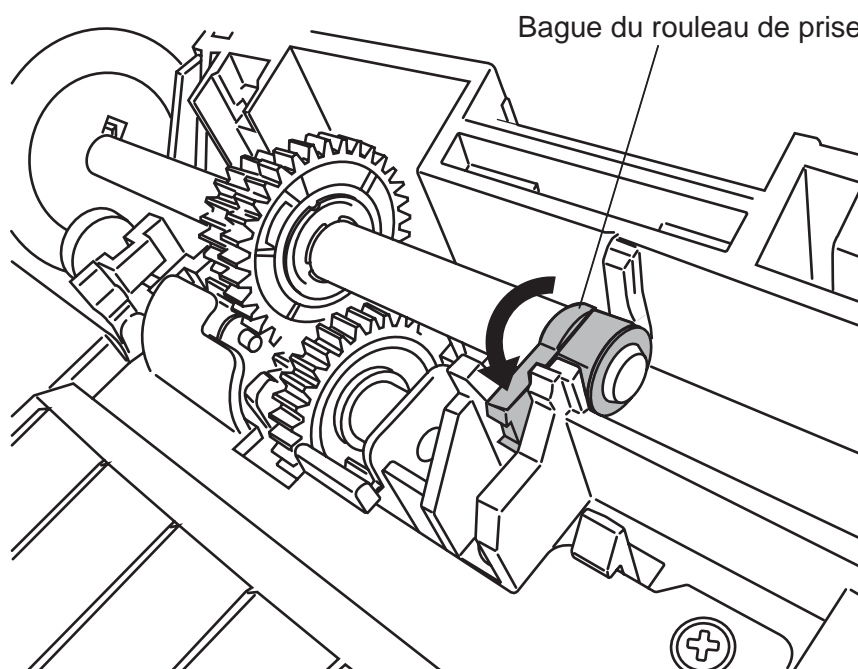

- 3) Attachez le guide papier.

8. Fermez le capot en le poussant par son centre. Vous devez entendre un déclic signifiant que l'AAD est correctement fermé.

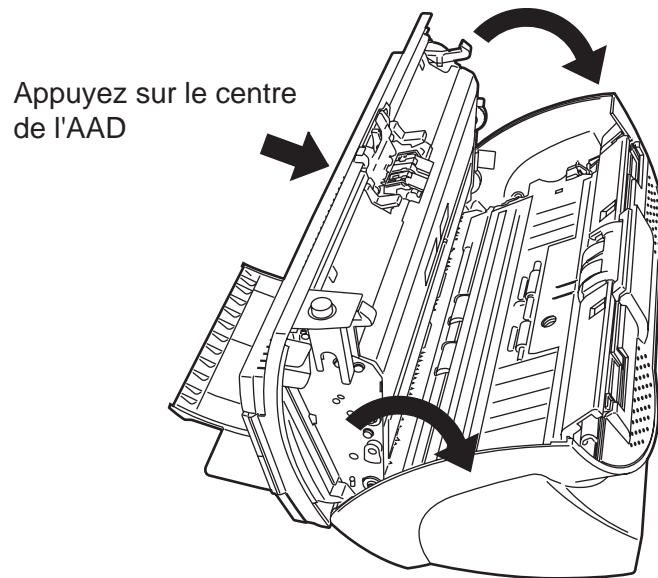

9. Fixez le plateau d'alimentation de l'AAD.

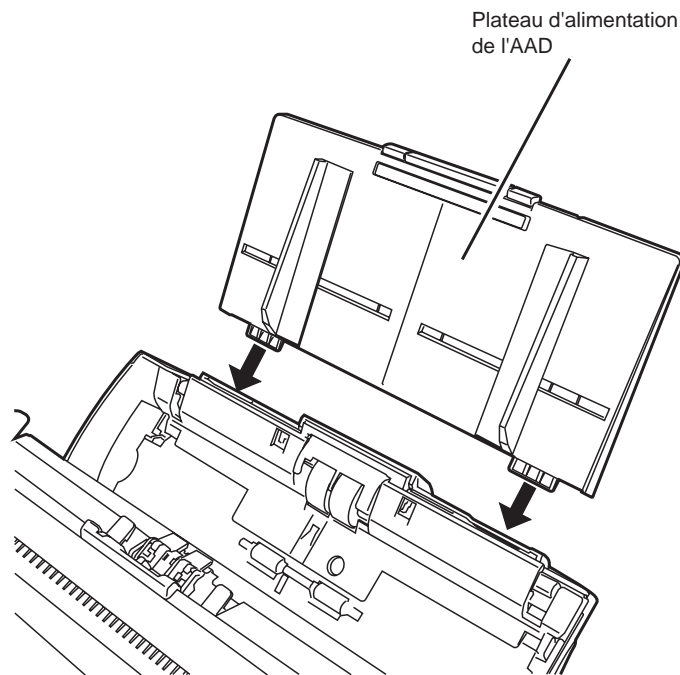

10. Réinitialisez le compteur du rouleau de prise.

- 1) Avant de démarrer votre scanner, assurez-vous qu'il est parfaitement relié à votre ordinateur.
- 2) Depuis le menu **démarrer**, cliquez sur **Panneau de configuration** puis, sur **Imprimantes et autres périphériques**.
- 3) Dans la fenêtre **Scanneurs et appareils photo**, cliquez sur l'icône **fi-5530C2dj** puis, pointez sur **Propriétés** dans le menu qui s'affiche.
⇒ La boîte de dialogue **Propriétés du fi-5530C2dj** s'ouvre.
- 4) Cliquez sur l'onglet **Réglage de l'appareil**.
⇒ La boîte de dialogue suivante s'ouvre :

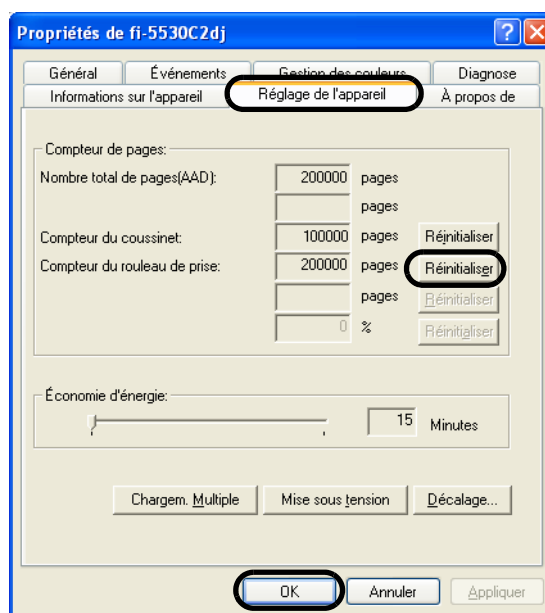

- 5) Dans la zone **Compteur de pages**, cliquez sur le bouton **Réinitialiser** en regard de l'intitulé **Compteur du rouleau de prise**, puis sur le bouton **OK**.
⇒ Le message ci-dessous s'affiche :



Cliquez sur le bouton **OK** pour valider la réinitialisation.
Le compteur du rouleau de sélection/prise est réinitialisé.

Chapitre 5

DÉPANNAGE

Ce chapitre vous explique, entre autres, comment dégager les bourrages papier et vous propose des solutions aux éventuels problèmes techniques que vous rencontrerez, avant de contacter un technicien. Vous trouverez également des informations sur les étiquettes du scanneur.

5

5.1 Dégagement des bourrages papier.....	108
5.2 Messages d'erreur	110
5.3 Quelques problèmes et leurs solutions.....	112
5.4 Avant de contacter votre distributeur.....	124
5.5 Importance des étiquettes du scanneur	126

5.1 Dégagement des bourrages papier

En cas de bourrage papier, effectuez les opérations suivantes pour dégager les documents qui encombrent l'AAD.



ATTENTION

- Attention à ne pas vous blesser en dégageant le ou les documents.
- Attention à ne pas laisser pendre votre cravate ou votre collier au-dessus de l'AAD.
- Les parties vitrées se réchauffent au fur et à mesure de vos travaux de numérisation. Attention à ne pas vous brûler.

1. Videz le plateau d'alimentation de l'AAD.
2. Ouvrez l'AAD en appuyant sur son bouton.

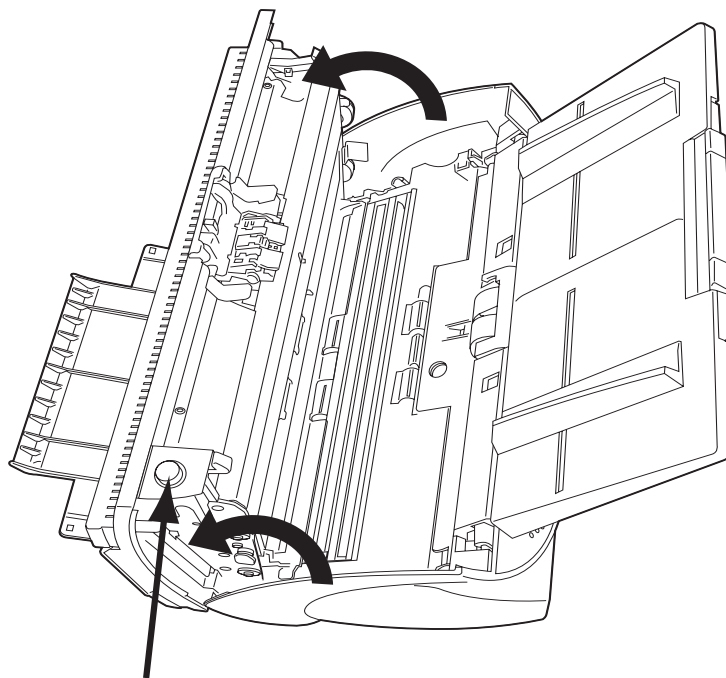

Bouton de l'AAD



ATTENTION

Attention à ne pas vous pincer les doigts en manipulant l'AAD.

5.2 Messages d'erreur

Lorsqu'un problème dit « ponctuel » (problème que vous pouvez gérer seul) est détecté, le caractère « U » accompagné d'un chiffre, clignotent alternativement sur l'écran d'affichage du panneau de commande du scanner.

En cas d'alerte (problème nécessitant la présence d'une personne compétente), le caractère « E » également accompagné d'un chiffre clignotent alternativement sur l'écran d'affichage.

Si vous avez déjà installé le Guide de reprise sur incident dans votre système, vous obtiendrez des informations détaillées à chaque problème détecté. Notez les informations fournies puis cliquez sur le bouton **Détails** pour obtenir toutes les informations nécessaires qui vous permettront de venir à bout du problème rencontré.

■ Problèmes ponctuels :

Les problèmes ponctuels sont indiqués à l'aide de la lettre « U » :

Codes	Significations	Solutions
U1	Problème de chargement.	Dégagez les documents qui encombreront le scanner. (Consultez la section 5.1 Dégagement des bourrages papier (page 108)) Assurez-vous d'utiliser un support papier accepté par le scanner. (Consultez la section 6.2 Qualité du support papier (page 129))
U2	Chargement multiple détecté.	Appuyez sur la touche [Send to] du panneau de commande. Les documents chargés simultanément seront éjectés du scanner.
U6	Vérifiez la cartouche d'impression.	Concerne uniquement la cartouche du dispositif d'impression (option vendue séparément). Pour en savoir plus, consultez le <i>chapitre 5 - Messages d'Erreur du Guide d'utilisation du fi-553PR</i> .



Le Guide de reprise sur incident est disponible sur le Setup CD-ROM. Pour en savoir plus sur l'installation du programme, veuillez consulter la section 2.3 - Installation de l'application de numérisation du Guide des Instructions Préliminaires du fi-5530C2.

■ Alertes :

Les alertes sont indiquées à l'aide de la lettre « E » :

Codes	Significations	Solutions
E2	Problème au niveau du système optique (à l'avant).	Lorsqu'une alerte vous est signalée, redémarrez le scanneur. Si le problème persiste, contactez votre distributeur ou un technicien agréé par FUJITSU.
E3	Problème au niveau du système optique (à l'arrière).	
E4	Le fusible du moteur a brûlé.	
E6	Problème au niveau du panneau de commande.	
E7	Problème au niveau de la mémoire interne (ou EEPROM : mémoire morte effaçable et programmable électriquement).	
E8	Le fusible de l'interface SCSI a brûlé.	
E9	Erreur de mémoire d'image.	
Ec	Alerte au niveau de la mémoire.	
Ed	Erreur au niveau du contrôleur d'interface SCSI.	
EF	Problème au niveau du mécanisme d'inversion de l'arrière-plan.	

5.3 Quelques problèmes et leurs solutions

Dans cette section, vous trouverez une liste de solutions pouvant vous aider à résoudre certains problèmes technique mineurs.

Avant de contacter votre distributeur, veuillez consulter les organigrammes suivants.

Si le problème persiste, n'hésitez pas à contacter votre distributeur ou un technicien agréé par FUJITSU après avoir consulté la section [5.4 Avant de contacter votre distributeur à la page 124](#).

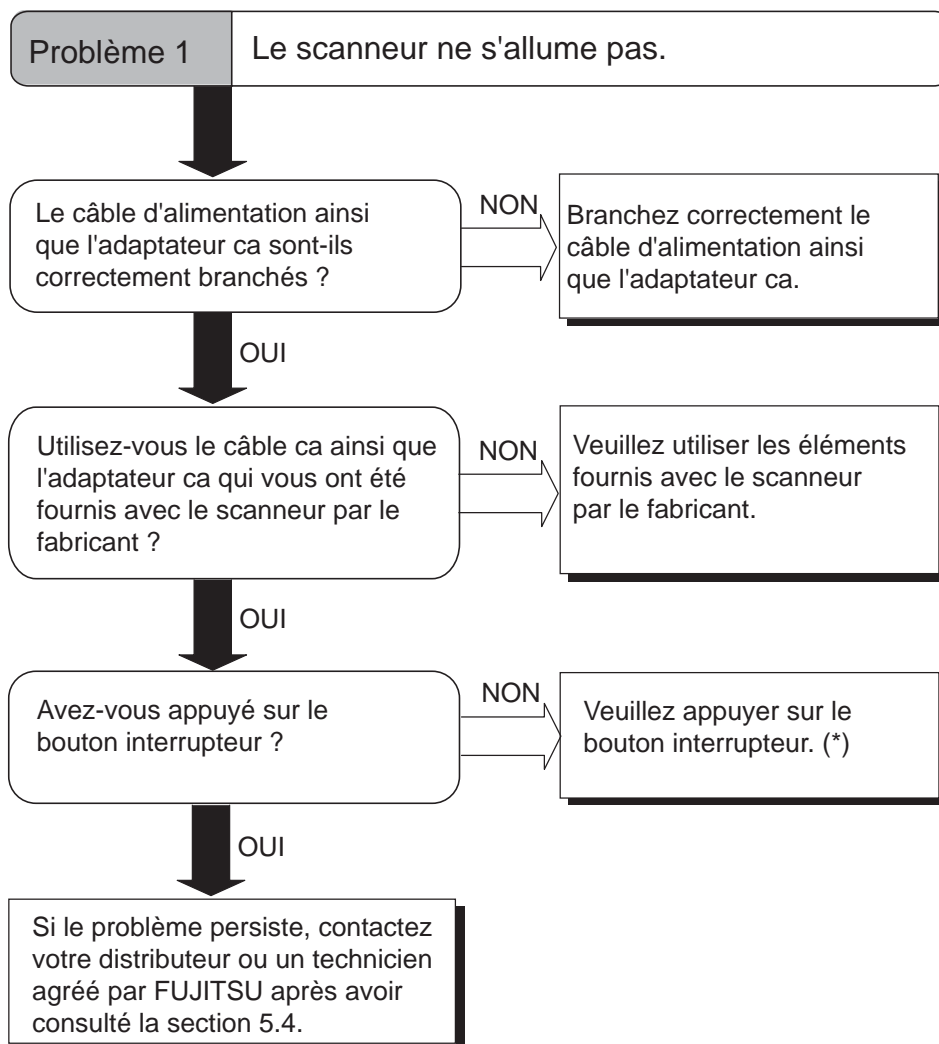

(*) Pour en savoir plus sur le bouton interrupteur, veuillez consulter la section 1.1 Mise sous tension du scanner à la page 2.

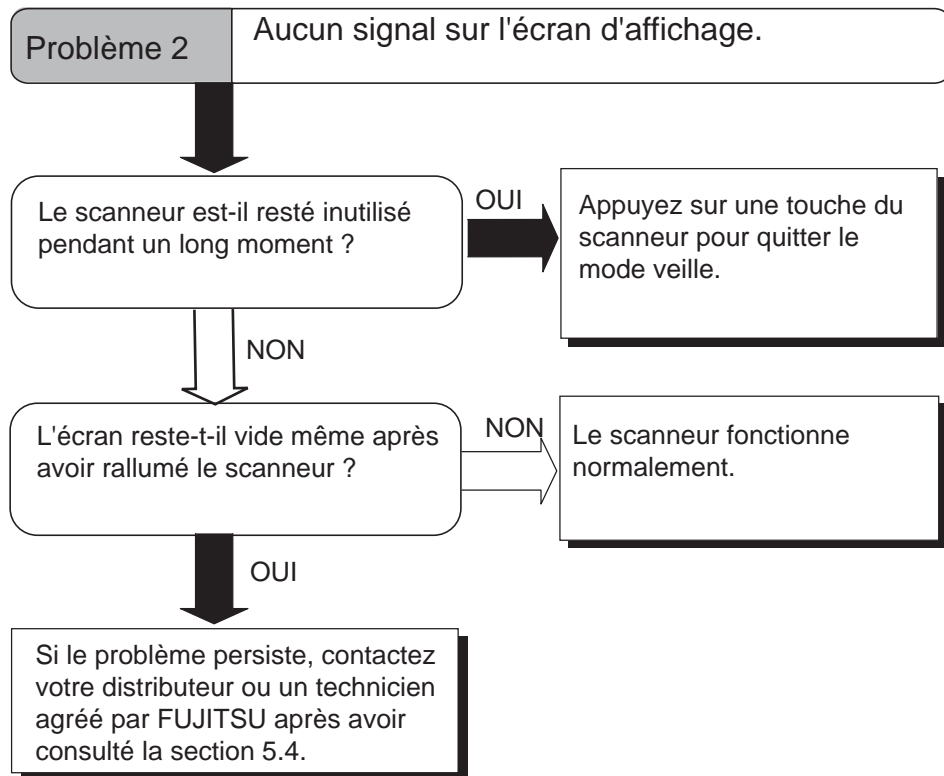

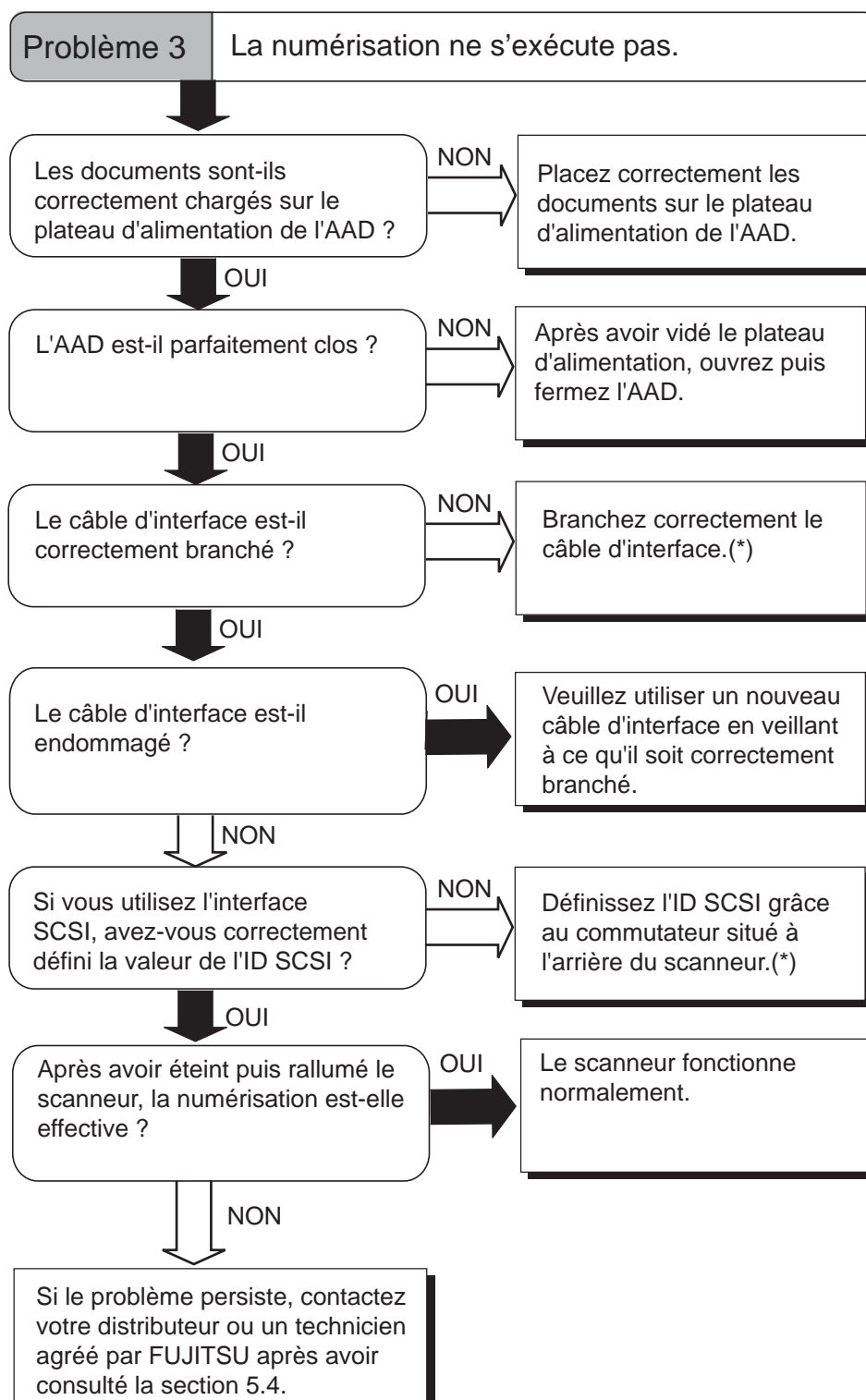

(*) Pour en savoir plus, veuillez consulter la section 2.2 Branchement du scanner sur votre ordinateur du Guide des Instructions Préliminaires.

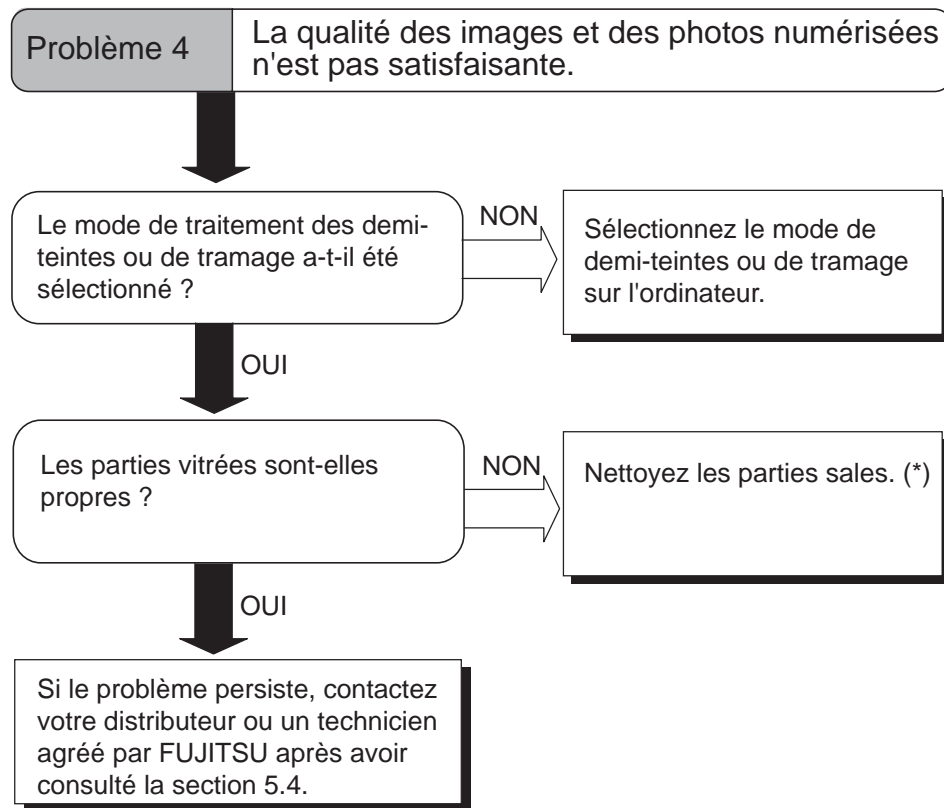

(*) Pour les questions relatives au nettoyage du scanner, consultez le chapitre 3 ENTRETIEN à la page 85.

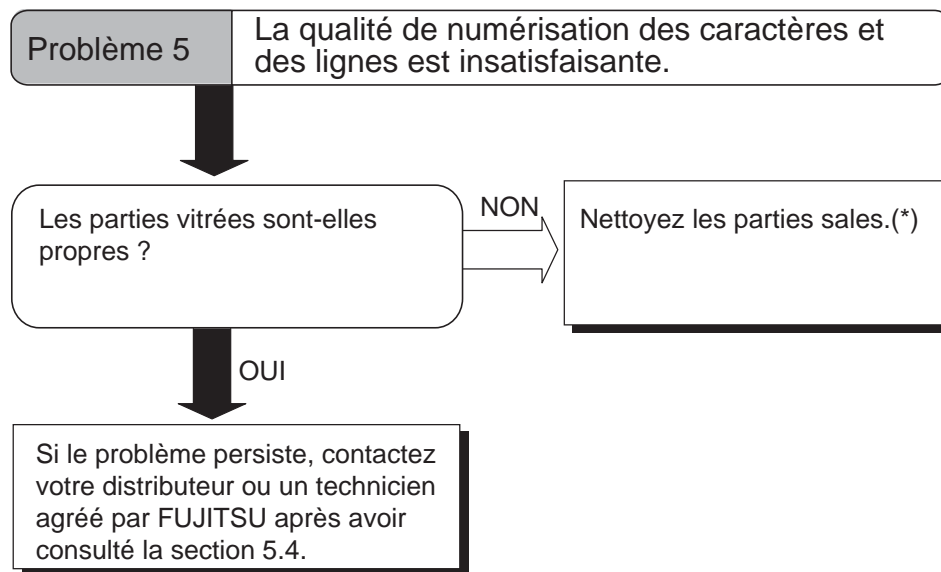

(*) Pour les questions relatives au nettoyage du scanner, consultez le chapitre 3 ENTRETIEN à la page 85.

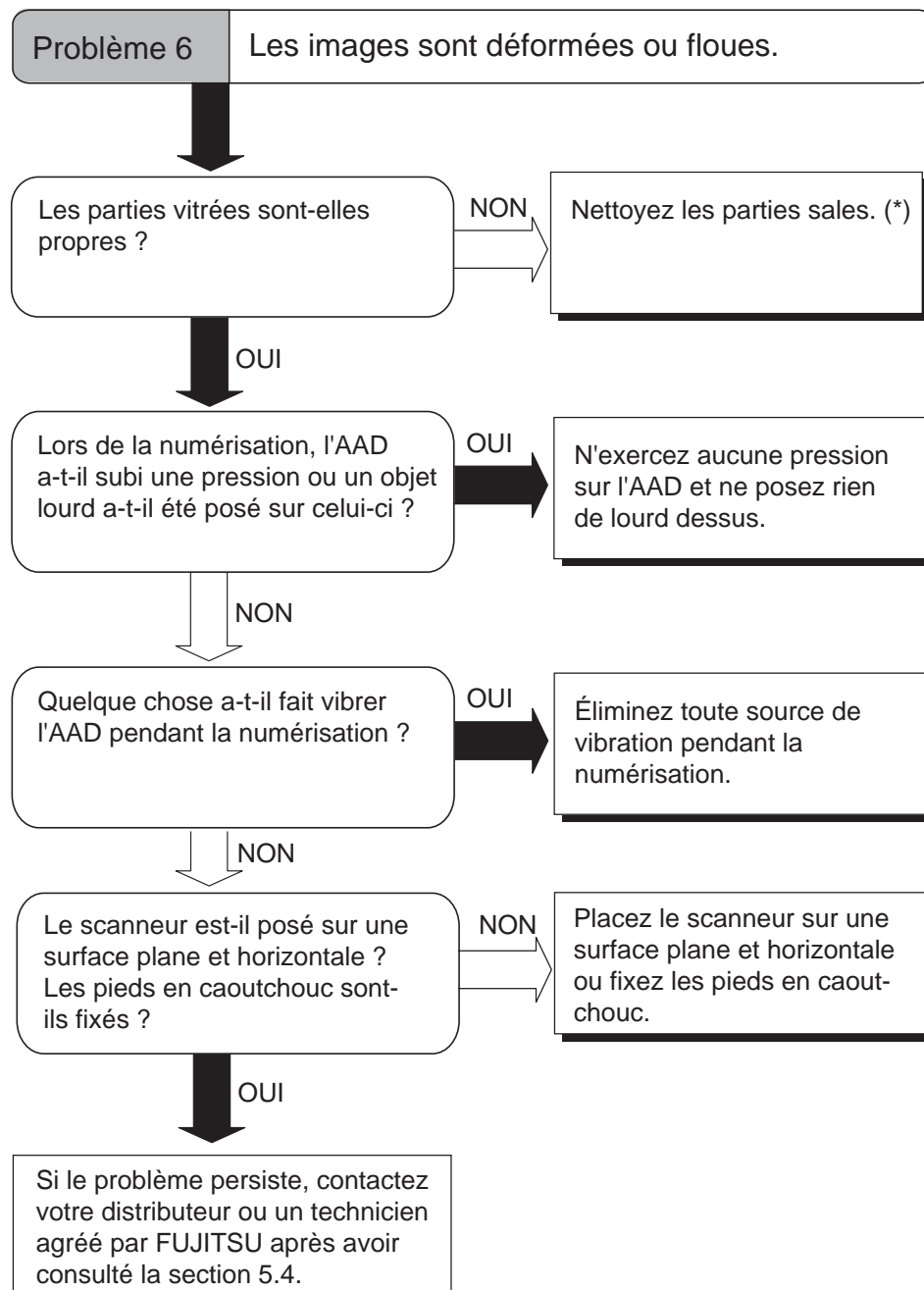

(*) Pour les questions relatives au nettoyage du scanner, consultez le chapitre 3 ENTRETIEN à la page 85.

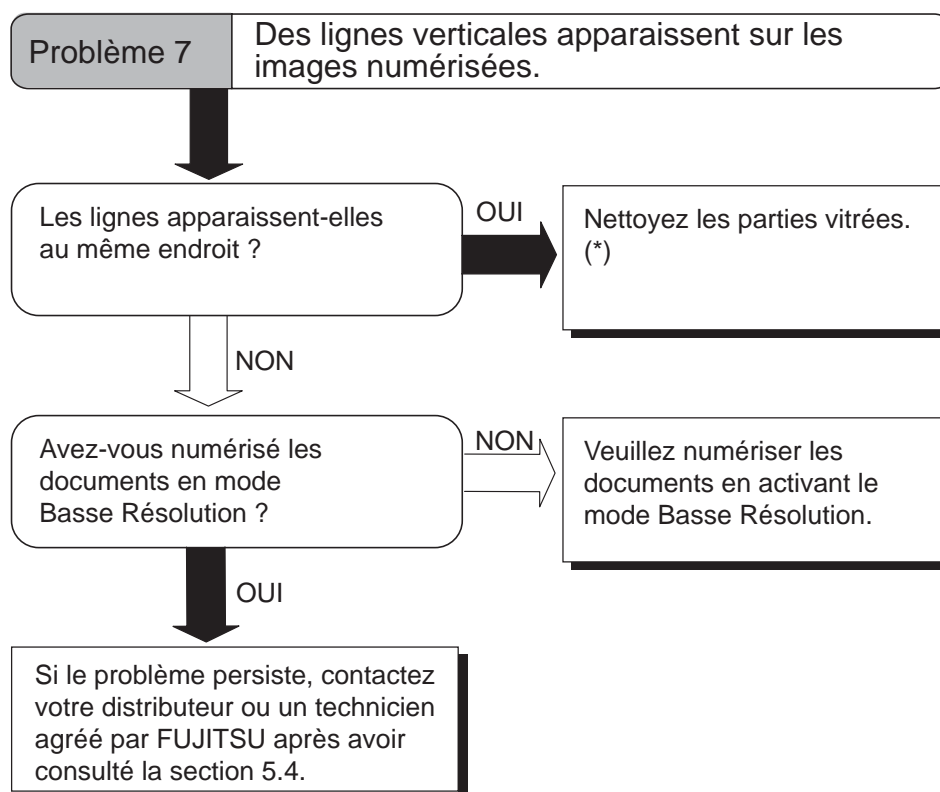

(*) Pour savoir comment nettoyer les parties vitrées, consultez la section 3.2 Nettoyage de l’AAD à la page 88.

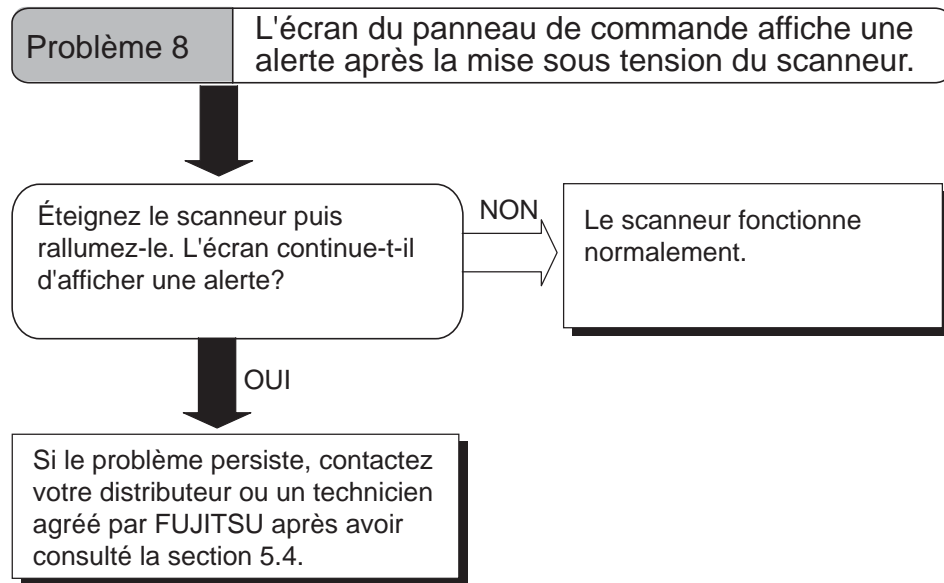

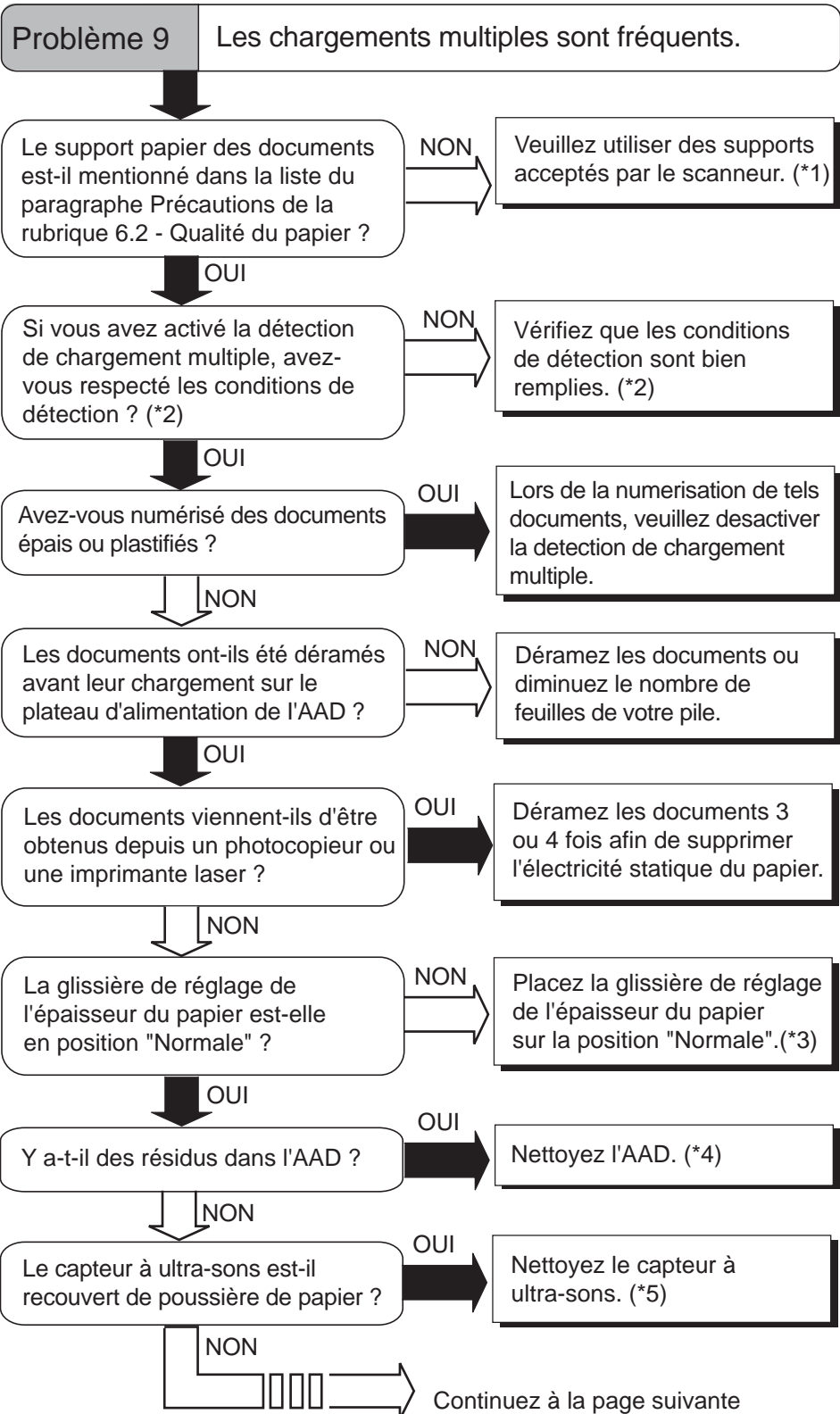

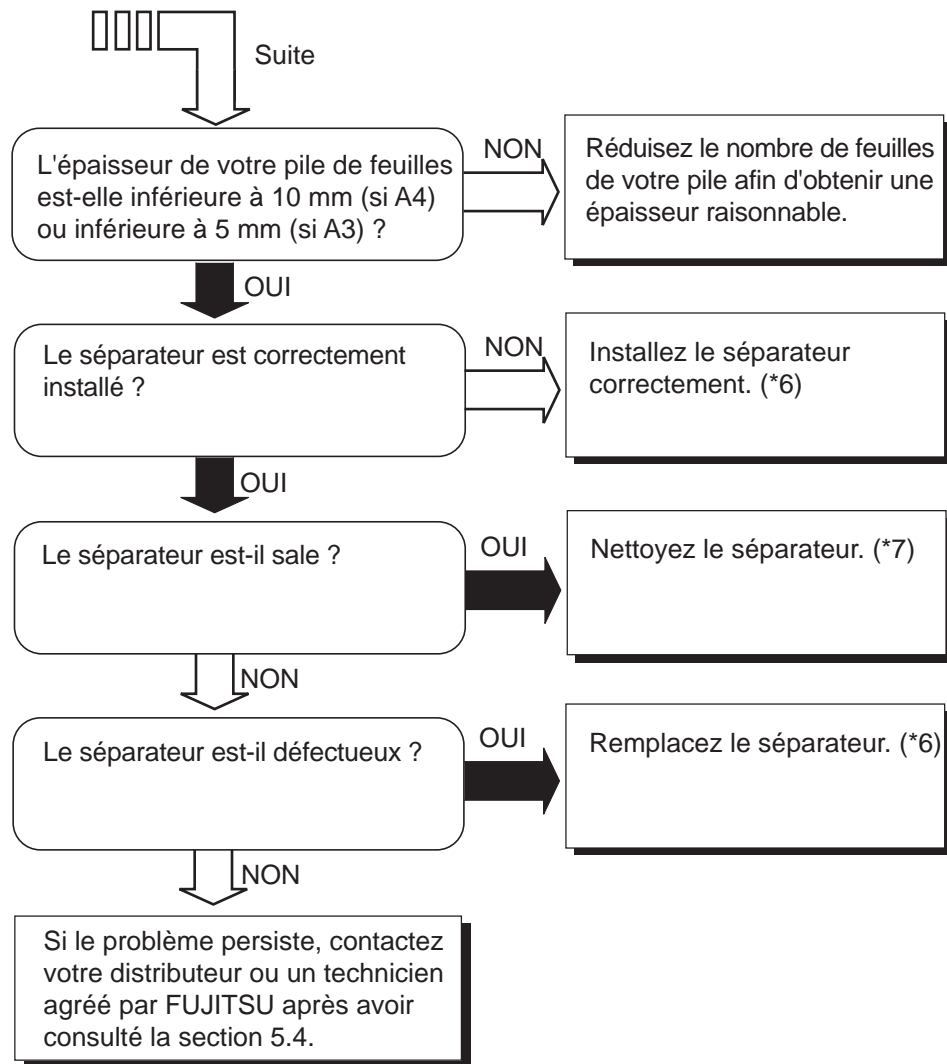

- *1) Pour connaître les supports papier acceptés par le scanner, consultez la section 6.2 Qualité du support papier à la page 129.
- *2) Pour en savoir plus sur le chargement multiple, consultez la section 6.5 Détection d'un chargement multiple à la page 134.
- *3) Pour en savoir plus sur la glissière de réglage de l'épaisseur du papier, consultez la section 2.3 Chargement de documents fins à la page 48.
- *4) Pour savoir comment nettoyer les rouleaux, consultez la section 3.2 Nettoyage de l'AAD à la page 88.
- *5) Pour savoir comment nettoyer le capteur à ultra-sons, consultez la section 3.2 Nettoyage de l'AAD à la page 88.
- *6) Pour savoir comment remplacer ou installer le séparateur, consultez la section 4.2 Remplacement du séparateur à la page 97.
- *7) Pour savoir comment nettoyer le séparateur, consultez la section 3.2 Nettoyage de l'AAD à la page 88.

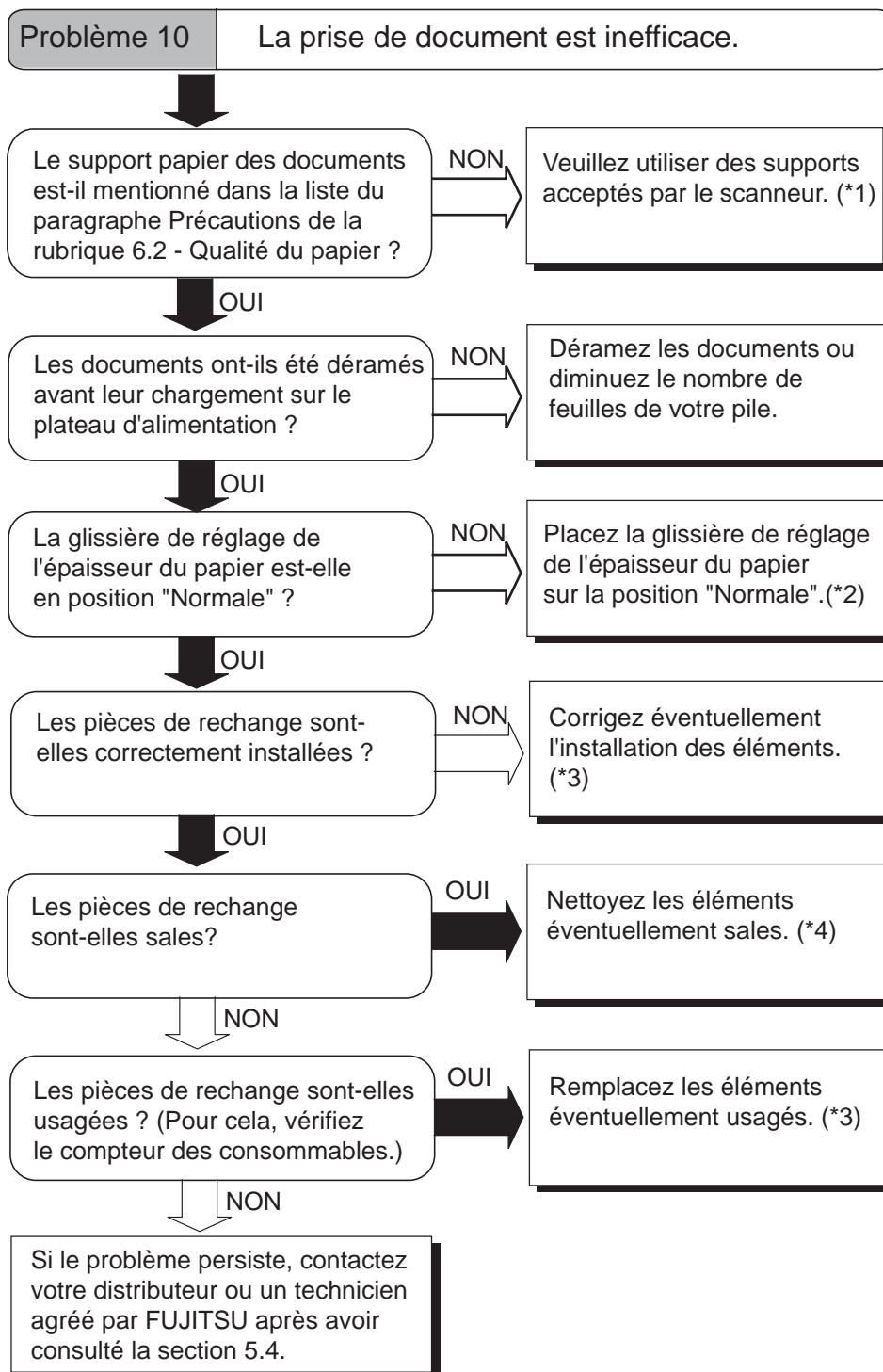

*1) Pour connaître les supports papier acceptés par le scanneur, consultez la section 6.2 Qualité du support papier à la page 129.

*2) Pour en savoir plus sur la glissière de réglage de l'épaisseur du papier, consultez la section 2.3 Chargement de documents fins à la page 48.

*3) Pour savoir comment fixer le séparateur, consultez la section 4 REMPLACEMENT DES CONSOMMABLES à la page 93.

*4) Pour savoir comment nettoyer les rouleaux de prise, consultez la section 3.2 Nettoyage de l'AAD à la page 88.

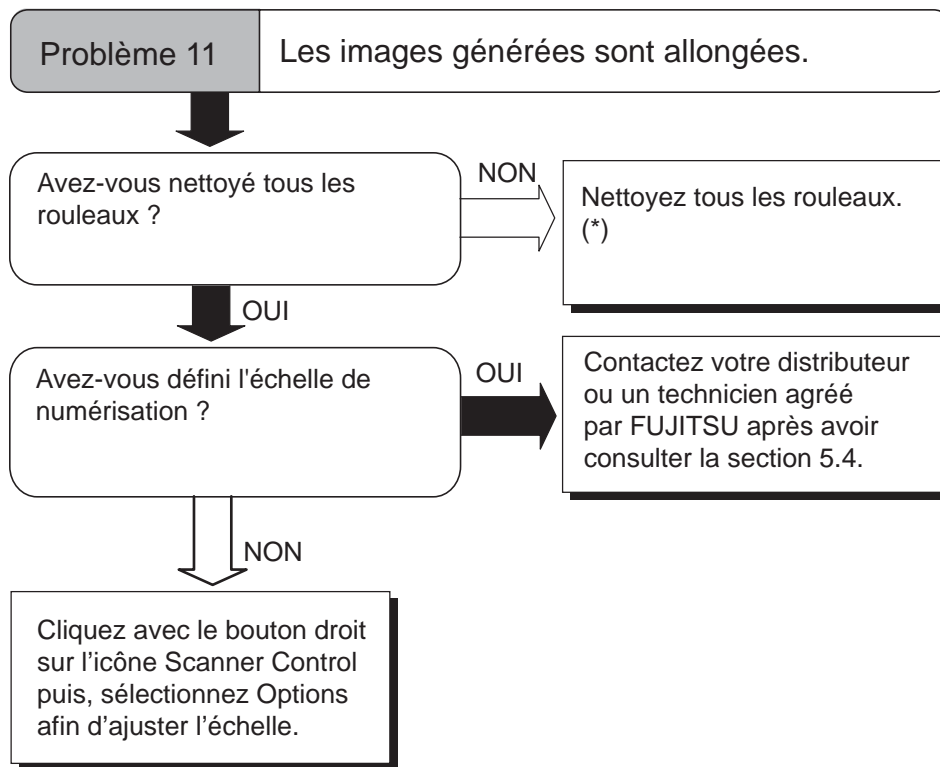

(*) Pour savoir comment nettoyer l'AAD, consultez la section 3.2 Nettoyage de l'AAD à la page 88.

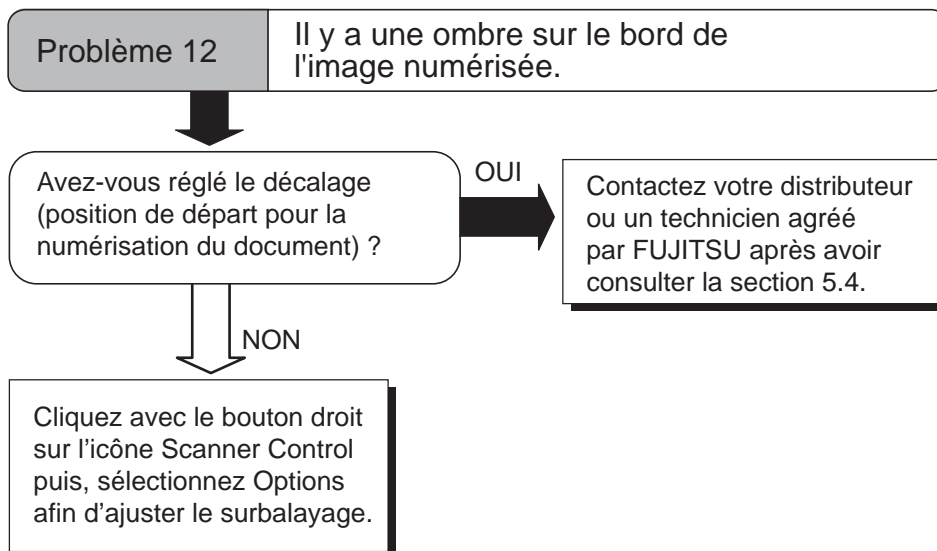

5.4 Avant de contacter votre distributeur

Vérifiez les éléments suivants avant de contacter votre distributeur.

■ Informations générales

Intitulés	Informations
Modèle	fi-5530C2
Numéro de série	Exemple : 000001 Pour connaître le numéro de série, consultez la rubrique 5.5 Importance des étiquettes du scanneur à la page 126 .
Date de fabrication	Exemple : 2007-07 (juillet 2007) Pour connaître la date de fabrication, consultez la rubrique 5.5 Importance des étiquettes du scanneur (page 126) .
Date d'achat	
Problème constaté	
Fréquence du problème	

■ Problèmes d'installation ou de raccordement à l'ordinateur

- Problème de raccordement à l'ordinateur

Éléments	Remarques
Système d'exploitation	
Message d'erreur affiché	
Interface	Exemple : Interface SCSI
Contrôleurs d'interface	Exemple : Carte SCSI 2940AU fabriquée par Adaptec

- Problème d'alimentation du papier

Éléments	Remarques
Type de document	
Utilisation principale	
Date du dernier nettoyage	
Date du dernier remplacement des consommables	
Indications sur l'écran d'affichage	

- Problème de numérisation

Éléments	Remarques
Type et version du pilote	
Type du contrôleur d'interface	Exemple : Carte SCSI 2940AU fabriquée par Adaptec
Système d'exploitation (Windows)	
Application	Exemple : ScandAll PRO, Acrobat

- Autres

Élément	Remarques
Le document original et l'image numérisée peuvent-ils nous être envoyés par courriel ou par télécopie?	

5.5 Importance des étiquettes du scanner

■ Emplacement des étiquettes

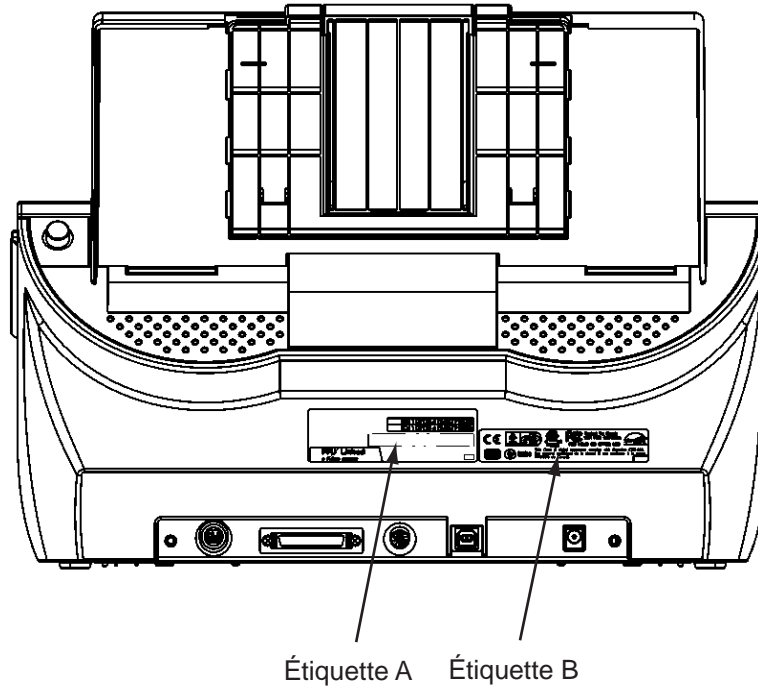

Étiquette A : pour obtenir des informations sur le scanner.

MODEL	fi-5530C2	24V		2.5A	8.5kg
PART NO.	PA03334-****				
SER. NO.	*****				
DATE	****-**-**				
		Barcode Print Area			
PFU Limited <small>a fujitsu company</small>		MADE IN ***** <input type="checkbox"/>			

Étiquette B : pour connaître les normes auxquelles le scanner est conforme.



Chapitre 6

DOCUMENTS ACCEPTÉS PAR L'AAD

Ce chapitre vous informe des exigences en matière de format et de qualité du papier à respecter pour une numérisation correcte des documents.

6.1 Formats des documents	128
6.2 Qualité du support papier	129
6.3 Capacité maximale de l'AAD.....	132
6.4 Zones à ne pas perforer	133
6.5 Détection d'un chargement multiple	134



6.1 Formats des documents

Le scanner accepte les formats suivants :

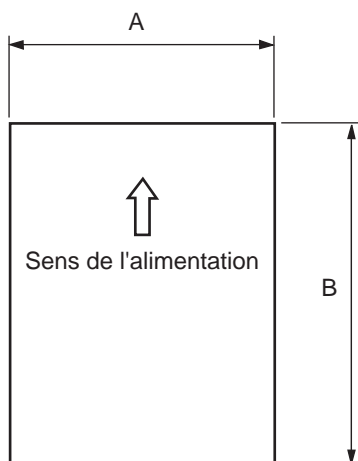

Unités	Maximum		Minimum	
	A	B	A	B
mm	297	863,6	53	74
po	11,7	34	2	2,9

6.2 Qualité du support papier

Cette section énumère les supports papier et l'épaisseur des documents pouvant être acceptés par le scanner ainsi que diverses précautions à prendre.

■ Type de papier

Les types de papier recommandés sont les suivants :

- Papier sans bois
- Papier contenant du bois

Lorsque vous utilisez un autre type de papier, faites au préalable un test avec quelques feuilles pour vous assurer que le document peut être numérisé.

■ Grammage du papier

La masse d'une feuille de papier est exprimée en grammes par mètre carré. Le scanner accepte les grammages suivants :

- 52 g/m² à 127 g/m²

Seul un grammage de 127 g/m² est autorisé pour le format A8.

■ Précautions

Les documents suivants risquent de ne pas être numérisés correctement :

- document d'épaisseur inégale (enveloppes et documents où ont été agraffées/collées des photographies)
- document froissé ou enroulé (voir le CONSEIL à la page 130)
- document plié ou déchiré
- document comportant dessins ou notes adhésives
- papier calque
- papier couché
- papier carbone
- papier autocopiant
- papier photosensible
- document perforé ou poinçonné
- document de forme non rectangulaire ou non carrée
- papier très mince
- photographies

N'essayez pas de numériser les documents suivants :

- document comportant des agrafes ou des trombones
- document dont l'encre n'est pas encore sèche
- document de format inférieur à A8 (Portrait)
- document dont la largeur dépasse celle du format A3
- document non fait de papier comme les feuilles de tissu, les feuilles métalliques ou les transparents



- Lors de la numérisation de documents semi-transparents, n'oubliez pas de régler le curseur de **Luminosité** afin d'obtenir une plus faible densité et éviter que l'encre ne se diffuse.
- Pour empêcher les rouleaux de se salir, évitez de numériser des documents en majeure partie rédigés au crayon. Si vous devez absolument numériser de tels documents, nettoyez les rouleaux plus fréquemment.



- Les papiers autocopiants contiennent des substances chimiques qui peuvent endommager le séparateur ou les rouleaux (de prise, par exemple). Retenez ce qui suit :

Nettoyage : Si les bourrages papier sont fréquents, nettoyez le séparateur et les rouleaux de prise. Pour en savoir plus, consultez la section [3.2 Nettoyage de l'AAD à la page 88](#).

Pièces de rechange : La durée du séparateur et des rouleaux de prise peut diminuer si vous numériser des documents dont le papier est de qualité moyenne.

- La numérisation de document manuscrit ou l'utilisation de feuille faite à base de bois peut réduire la durée de vie du séparateur et des rouleaux de prise.
- Le chargement de documents auxquels ont été ajoutés des photographies ou tout autre collage risquent de réduire la durée de vie du séparateur ou des rouleaux du scanner.
- La surface de document calendré (une photographie, par exemple) risque d'être endommagée lors de la numérisation.



Lorsque vous utilisez l'AAD, le bord de toutes les feuilles doit être aligné. Ceci étant, la cornure des documents doit se situer dans les limites suivantes :

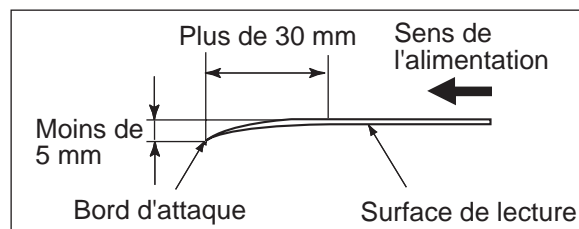
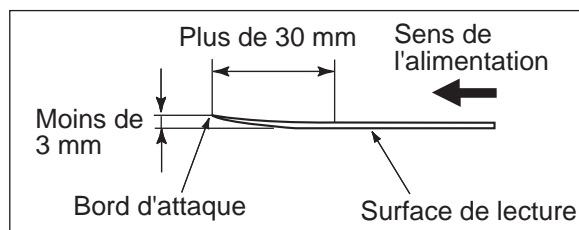



Vous pouvez numériser des cartes plastifiées telles que les cartes d'identification utilisées dans certaines entreprises avec l'AAD. Auparavant, veuillez lire les paragraphes suivants :

- Chargez une carte à la fois dans l'AAD.
- Placez la carte à la verticale comme indiqué dans le schéma ci-dessous.

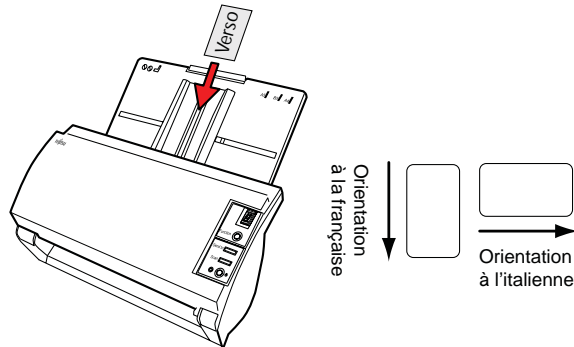

- Les cartes souples doivent être chargées de façon que le recto soit placé contre le plateau.

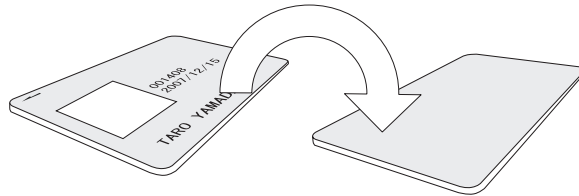

- Assurez-vous que le support de la carte respecte les conditions suivantes :
 - conformité avec la norme ISO7810, carte type ID-1
 - support : PVC (polychlorure de vinyle) or PVCA (chlorure-acétate de polyvinyle)
 - dimensions : 3,4 po (hauteur) x 2,1 po (largeur) / 86 mm x 54 mm
 - grammage : $0,03 \pm 0,003$ po / $0,76 \pm 0,08$ mm
- Évitez de numériser des cartes estampées (avec impression en relief).
- Cependant, une carte excessivement rigide et difficilement flexible risque de ne pas être chargée correctement.
- Par ailleurs, assurez-vous que la carte est propre et non grasse avant de la charger sur le plateau.
- Les cartes plastifiées ne peuvent être numérisées lorsque le dispositif d'impression est installé.

6.3 Capacité maximale de l'AAD

Le nombre maximal de feuilles qu'il est possible de charger sur le plateau d'alimentation de l'AAD dépend du format et du grammage du document. Le graphique ci-dessous indique la capacité maximale de l'AAD en fonction du grammage du papier.



Tableau de conversion du grammage papier

Unité	Conversion						
	52	64	75	80	90	104	127
g/m ²	52	64	75	80	90	104	127
lb	13,9	17	20	21	24	27,9	34

6.4 Zones à ne pas perforer

La numérisation de document perforé comme indiqué par la zone hachurée du schéma ci-dessous risque de ne pas être parfaite.

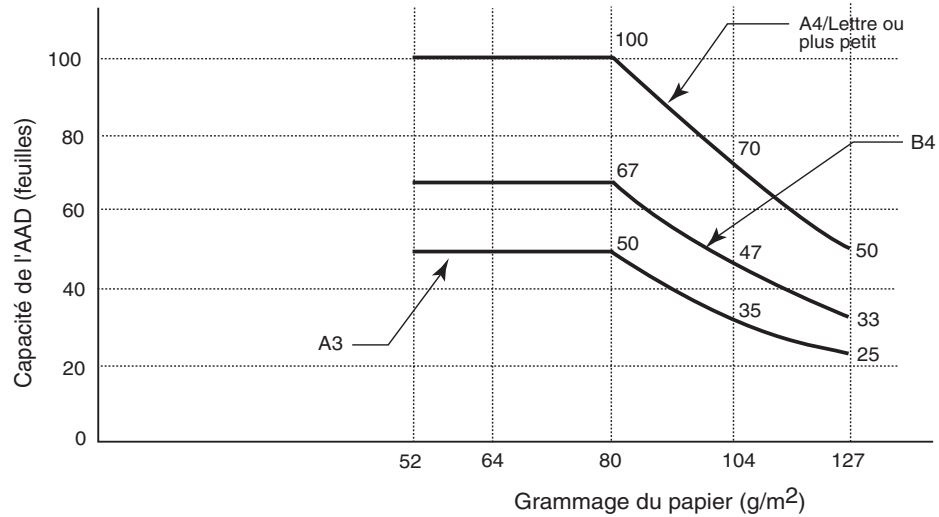
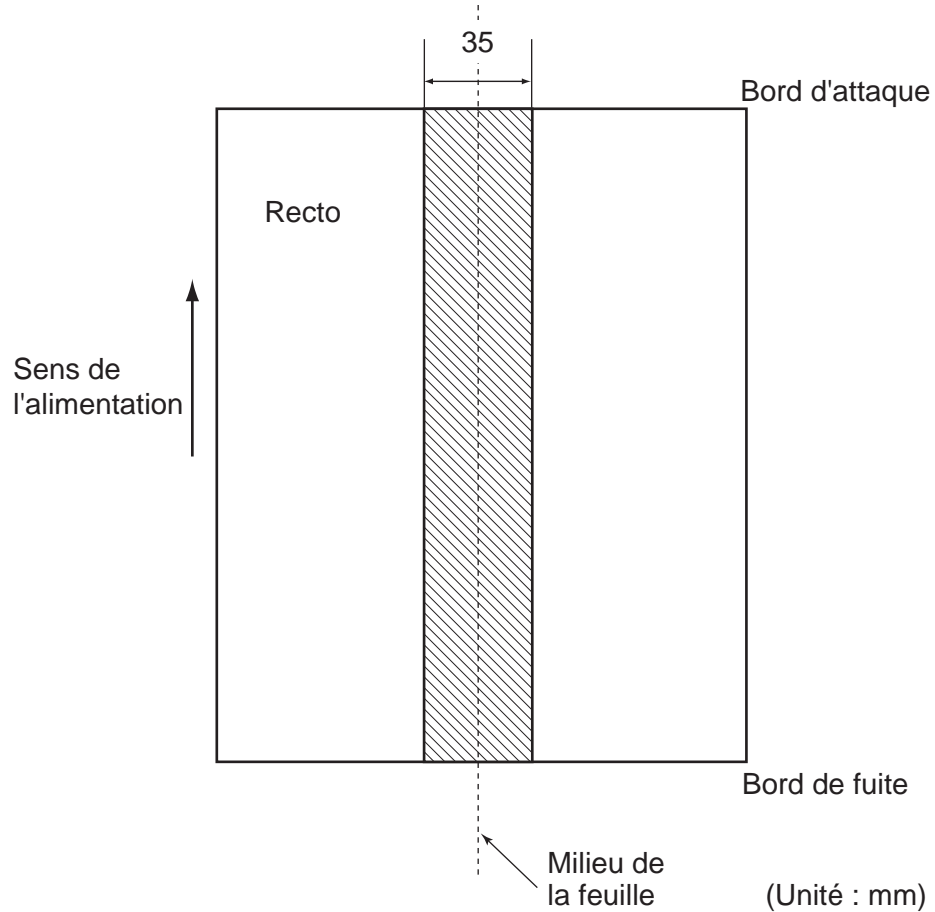



- Si vous optez pour la détection de tout chevauchement, la détection de chargement multiple risque de ne pas être efficace sur certains documents : documents collés ou encore chargés d'électricité statique.
- Basiquement, la détection contrôle la zone suivante.

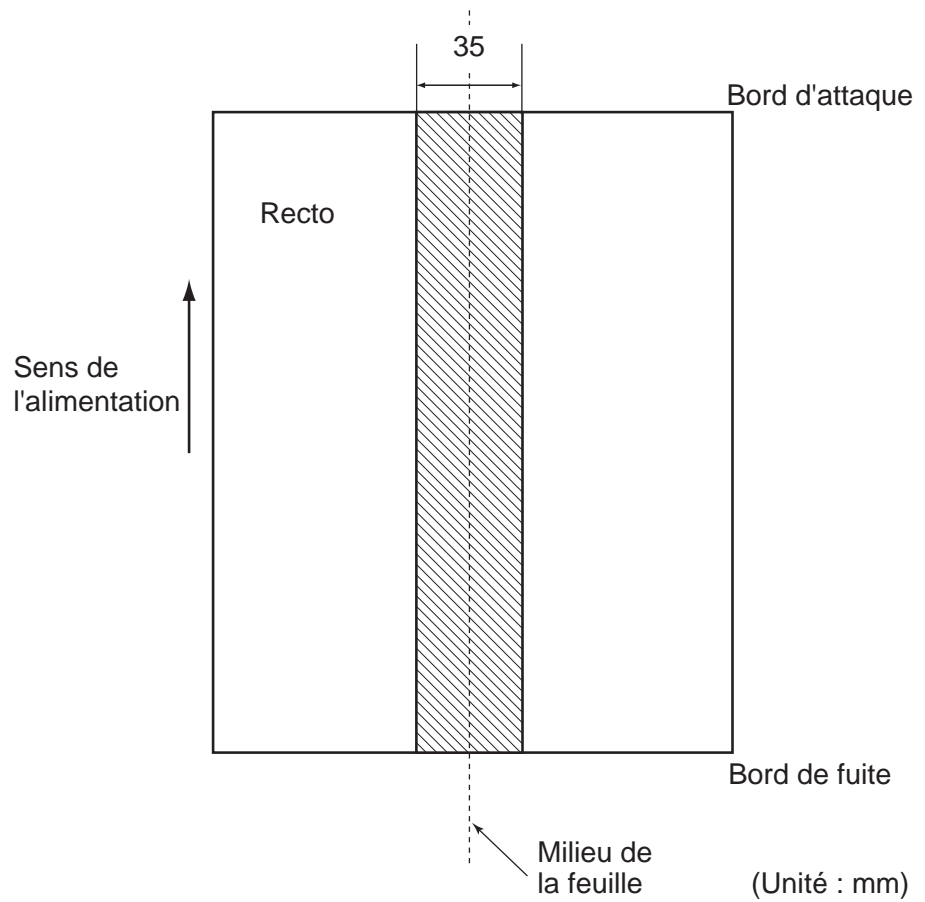

Chapitre 7

FICHE TECHNIQUE DU SCANNEUR

Ce chapitre énumère les caractéristiques du scanneur.

7.1 Fiche technique.....	138
7.2 Spécifications pour l'installation.....	140
7.3 Dimensions du scanneur	141



7.1 Fiche technique

N°	Désignation		Commentaires	
1	Type de scanneur		Avec AAD (A limentateur A utomatique de D ocument)	-
2	Capteur d'image		CCD x 2	Recto verso
3	Source lumineuse		Deux lampes fluorescentes à cathode froide incandescente	Recto verso
4	Surface de numérisation	Minimum	A8 Portrait	Grammage 127 g/m ²
		Maximum	A3/11x17 po	
5	Grammage du papier		52 g/m ² à 127 g/m ²	(Note 1)
6	Vitesse de numérisation (A4 à la française) (Note 2)	Couleur Gamme de gris Binaire (N&B)	Un côté : 35 feuilles/min Recto verso : 70 pages/min	200 ppp
	Vitesse de numérisation (A4 à l'italienne) (Note 2)	Couleur Gamme de gris Binaire (N&B)	Un côté : 50 feuilles/min Recto verso : 100 pages/min	200 ppp
7	Capacité de l'AAD (Note 3)		100 feuilles	A4, 80 g/m ²
			50 feuilles	A3, 80 g/m ²
8	Résolution optique		600 ppp	-
9	Résolution de sortie	Noir et blanc	50-600, 1200 ppp	Réglable par incréments de 1 ppp. 1200 ppp peuvent être définis depuis le Software Processing. (Note 4)
		Gamme de gris		
		Couleur		
10	Échelle de gris		8 bits par couleur	10 bits interne
11	Demi-teintes		Tramage/Diffusion d'erreur	-

N°	Désignation	Commentaires	
12	Interface (Note 5)	Ultra SCSI	Connecteur blindé 50 broches halfpich, haute densité
		USB 2.0/USB 1.1 (Note 6)	Type B
13	Autres fonctions	Compression JPEG	-
		Port Imprimante	-
14	Options	Imaging Processing Software	-(Note 7)
		Dispositif d'impression fi-553PR	-(Note 8)

- 1) Pour en savoir plus, consultez le chapitre [6 DOCUMENTS ACCEPTÉS PAR L'AAD à la page 127](#).
- 2) La vitesse de numérisation est la vitesse maximale autorisée par le matériel du scanner. Le temps de traitement par le logiciel (temps de transfert, par exemple) est ajouté au temps de numérisation réel.
La vitesse de numérisation en mode couleur/gamme de gris indique le niveau de performance du scanner lorsque les images déjà convertis au format JPEG sont en cours de traitement.
- 3) La capacité maximale du plateau varie en fonction de l'épaisseur du document. Pour plus de détails, reportez-vous au chapitre [6 DOCUMENTS ACCEPTÉS PAR L'AAD à la page 127](#).
- 4) Avec une haute résolution (600 ppp ou plus), la numérisation risque d'être limitée selon le mode de numérisation, le format du document et la mémoire de votre ordinateur.
- 5) Les interfaces Ultra SCSI et USB 2.0/1.1 ne peuvent pas être utilisées simultanément.
- 6) Si vous décidez d'utiliser le câble USB 2.0, vous devez vous assurer que le port USB et le fût sont compatibles avec USB 2.0. La vitesse de numérisation risque d'être réduite si vous vous connectez à l'aide d'un câble USB 1.1.
- 7) « Image Processing Software Option » est un programme optionnel mis au point pour les utilisateurs des scanners Fujitsu de la série fi-. Utilisé avec le pilote FUJITSU TWAIN 32, ce programme vous permet de réaliser une binarisation avancée .
- 8) L'utilisation du Dispositif d'impression vous permet d'imprimer des chaînes de caractères (alphabet romain et chiffres arabes) sur les documents numérisés. Ainsi, afin de vous éviter toute confusion, vous pouvez gérer vos documents par l'impression d'un nom, d'une date ou d'un numéro de série.

7.3 Dimensions du scanner

Les dimensions du scanner du fi-5530C2 sont les suivantes :

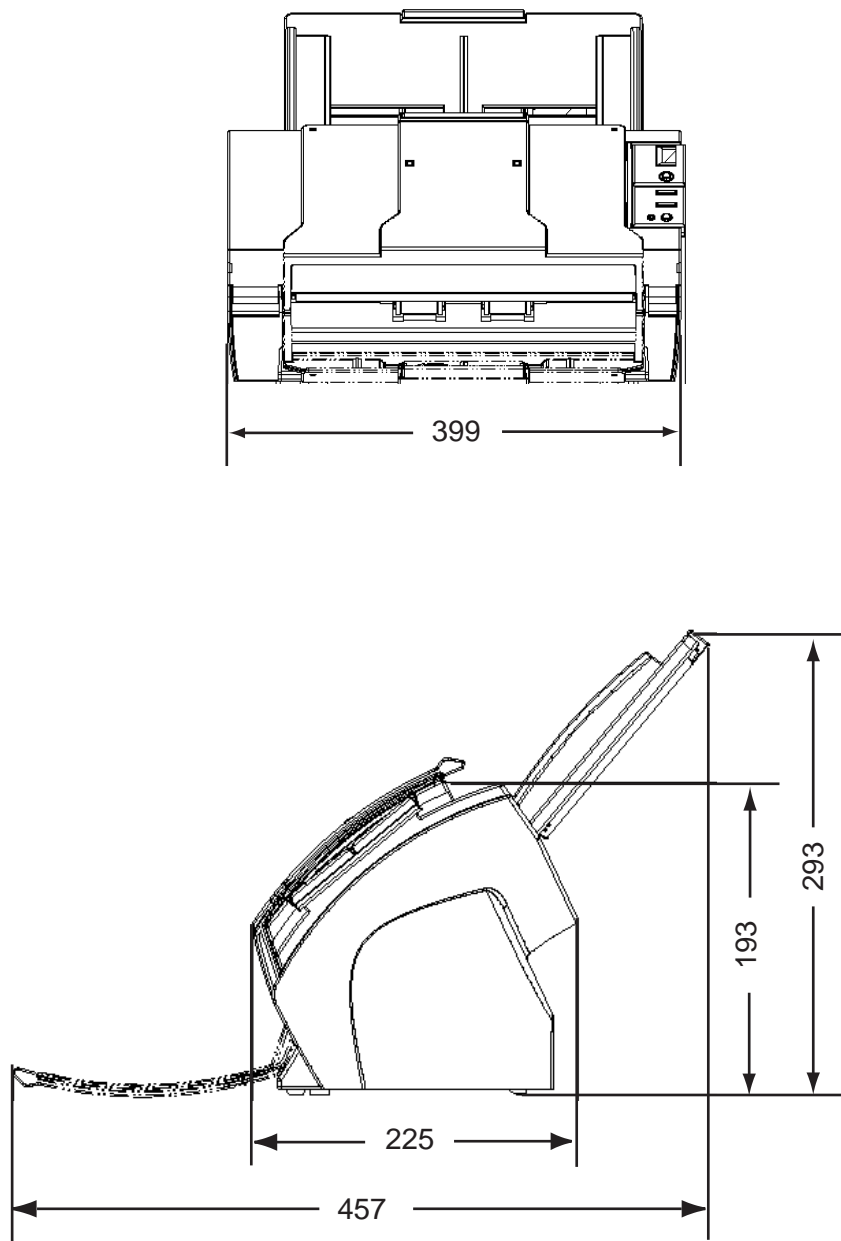

(Dimensions exprimées en mm)

ANNEXE A

Avant d'appuyer sur les touches [Scan] et [Send to]

En établissant un lien entre un programme et [Scan] ou [Send to], vous pouvez lancer le programme par le seul fait d'appuyer sur une de ces touches.

(Pour en savoir plus sur ScandAll PRO, veuillez consulter la section 2.14 Numérisation à l'aide de la touche Scan du scanner (page 81))

■ Configuration depuis votre ordinateur

1. Cliquez sur **démarrer** ⇒ **Panneau de configuration**.

2. Cliquez sur **Scanners et appareils photo** ⇒ **Propriétés**.

3. Ouvrez la boîte de dialogue **Propriétés du fi-5530C2dj**.

Si votre système d'exploitation est Windows XP ou Windows Server 2003, cliquez avec le bouton droit sur l'icône **fi-5530C2dj** puis, pointez sur **Propriétés**. Si votre système d'exploitation est Windows 2000 ou Windows Vista, double-cliquez sur l'icône.

4. Cliquez sur l'onglet **Événements**.

5. Sélectionnez un événement.

Si votre système d'exploitation est Windows XP, dans le menu **Sélectionner un événement**, choisissez l'événement qui devra exécuter une application.

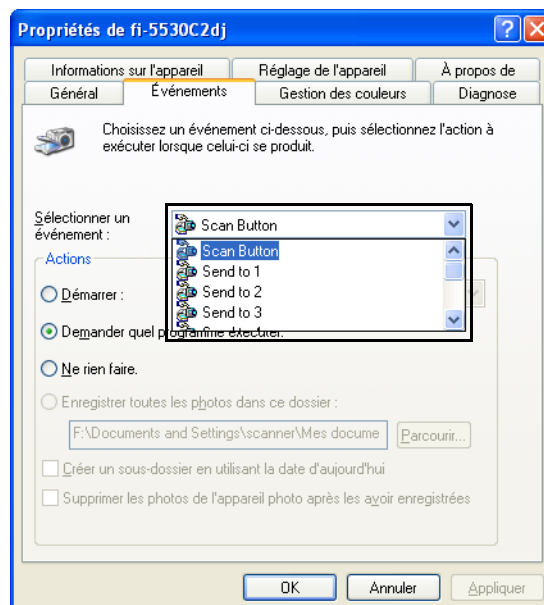

Les événements possibles pour cette action sont :

- Activation du Scan Button (utilisation de la touche [Scan])
- Activation des options Send to 1 à Send to 9 (utilisation de la touche [Send to])

6. Sélectionnez ensuite l'application qui devra être exécuté lors de l'événement. Avec Windows XP, cochez la case **Démarrer** de la zone **Actions** puis, sélectionnez l'application dans la liste déroulante.

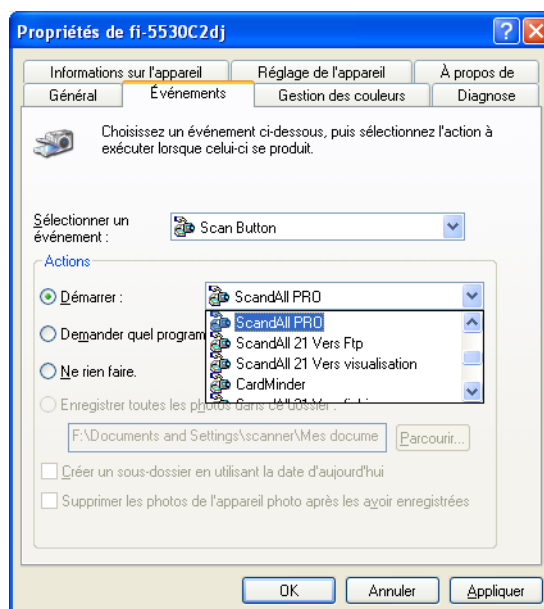

7. Cliquez sur le bouton **OK**.



Les fenêtres et les méthodes peuvent varier selon le système d'exploitation utilisé.

ANNEXE B

GLOSSAIRE

AAD (Alimentateur Automatique de Document)

Unité permettant à l'utilisateur de numériser une pile de documents. Les documents sont déplacés depuis le bac d'alimentation jusqu'au bac de réception. La numérisation est effectuée pendant ce temps de déplacement à l'intérieur de l'AAD.

Accentuation ou marquage d'image

La densité est réduite afin d'obtenir près des zones noires, des zones plus claires mais non complètement blanches. Une faible accentuation élimine les parasites et produit des images plus lisses.

Bourrage papier

Le bourrage papier est la conséquence d'un document resté coincé dans l'unité de transport ou encore ce message peut annoncer que la numérisation a été interrompue en raison d'un glissement de document.

Canadian DOC Regulations

Règles délivrées par Industry Canada Department, une institution gouvernementale, ces stipulations définissent les dispositions techniques nécessaires relatives aux émissions de parasites radioélectriques rayonnées et transmises depuis un appareil digital. "

Capteur d'image CCD (ou DTC : Dispositif à Transfert de Charge)

Dispositif à semi-conducteur utilisé pour la conversion de toute saisie optique en signaux électroniques. Les modifications des informations optiques étant reçues par des DTC individuels, la résolution des images varient selon le nombre de DTC utilisés. Le capteur d'image DTC est la base pour l'obtention d'une définition de l'image de haute qualité pour les scanners, appareils photo et autres appareils spécialisés.

Capteur optique

Mécanisme permettant de détecter un chargement multiple grâce à une transmission de lumière mais aussi, en fonction de la longueur des documents.

Capteur à ultra-sons

Mécanisme permettant de détecter la double alimentation, en fonction de la différence de fréquence des ultrasons qui pénètrent les documents.

Couleur à supprimer

Couleur d'un document supprimée pour l'image de sortie.

Crénelages (images avec des)

Images comportant des dentelures ou des courbes irrégulières sur leurs bords.

Délai de commencement de la sélection

Laps de temps recouvrant le moment où le document est attiré par les rouleaux de sélection jusqu'à son passage entre les capteurs de l'AAD.

Densité

Profondeur de l'échelle des couleurs.

Détection automatique de la taille et du désalignement

Détecte automatiquement les dimensions de la page ainsi le format de l'image produite sera ajusté au format de la page détectée/originale. Toute asymétrie sera automatiquement détectée puis corrigée pour l'image de sortie.

Détection du chargement multiple

Fonction capable de détecter le chargement simultané et involontaire de plusieurs documents. La détection peut être activée ou désactivée.

Diffusion erreur

Production d'images en demi-teintes (pseudo-échelle de gris) de haute qualité basée sur la binarisation de pixels en noir et blanc. La densité optique d'un pixel et celle des pixels adjacents sont totalisées, et les pixels noirs sont remplacés par ordre de densité par rapport aux pixels adjacents. L'objet de cette technique est de minimiser l'erreur moyenne entre les densités lues et les densités imprimées. Les données de densité des pixels adjacents sont modifiées par diffusion d'erreurs sur le pixel cible en plusieurs pixels, qui sont ensuite binarisés. Ceci permet de maintenir des niveaux d'échelle de gris et de résolution élevés pendant la lecture, tout en supprimant davantage de motifs sur les images en demi-teintes comme les photographies de journaux.

B

Energy Star

Programme international ayant pour mot d'ordre une utilisation efficace et supérieure de l'énergie (ou écoénergie). Créé en 1992 par l'Agence américaine pour la Protection de l'Environnement, ce programme a été, par la suite, adopté par un grand nombre de pays.

Équilibre des couleurs

Pour obtenir une reproduction précise des couleurs naturelles des images.

Erreur d'équipement

Problème ne pouvant être réglé par l'utilisateur. L'opérateur doit contacter un assistant technique ou son distributeur.

Erreur ponctuelle

Problème pouvant être réglé par l'utilisateur.

Extraction des contours

La limite entre les zones blanches et noires est tracée et le contour des zones fermés en est extrait.

FCC

Federal Communications Commission. Agence gouvernementale indépendante sise aux Etats-Unis et chargée de réguler les moyens de communications nationales et internationales via la radio, la télévision, le fil négatif (wire), le satellite et le câble. La section 15 des règlements du FCC a pour but d'assurer une protection légitime contre d'éventuels parasites de tout récepteur radioinstallations résidentielles contre tout brouillage préjudiciable. Cet équipement génère et utilise de l'énergie haute fréquence, ainsi, s'il n'est pas installé et utilisé conformément à son manuel d'instructions, il peut nuire aux radiocommunications. Cependant, l'absence d'interférences dans une installation particulière n'est pas garantie. Si vous constatez de parasites lors de la réception d'émissions de radio ou de télévision (pour le constater, éteignez puis rallumez l'appareil), vous pouvez effectuer les opérations suivantes pour tenter de les éliminer :

Feuille de nettoyage

Feuille adhésive utilisée pour l'entretien des rouleaux du scanneur (ex : rouleau de sélection...).

Utilisée régulièrement pour réduire les problèmes de chargement du papier dans le cas d'une importante utilisation du scanneur. Note : ces feuilles de papier ne sont pas sensées remplacer un nettoyage complet et périodique du scanneur.

Feuille de séparation des tâches

Ce feuillet, inséré entre les documents, permet de réaliser consécutivement deux tâches distinctes.

Filtrage

Méthode de correction améliorant la qualité de numérisation des documents manuscrits. La qualité de numérisation des documents rédigés au crayon ou au stylo à bille dépend des caractéristiques de réflexion de la lumière de l'encre ou de la mine. Les pixels déposés peuvent produire des contours clairs, des blancs ou des traits extra-fins voire hachurés si la densité optique est de même valeur. Le filtrage détecte les zones les plus claires et augmente donc leur densité afin d'améliorer la clarté de l'image.

Format A4

Format standard de papier : 210 x 297 mm.

Format A5

Format standard de papier : 148 x 210 mm.

Format A6

Format standard de papier : 105 x 148 mm.

Format A7

Format standard de papier : 74 x 105 mm.

Format A8

Format standard de papier : 53 x 74 mm.

Format à la française (Portrait)

Disposition selon laquelle le format est plus haut que large (ou en hauteur) en position normale de lecture.

Format à l'italienne (Paysage)

Disposition selon laquelle les éléments d'un texte sont parallèles à la médiane la plus longue de la page en position normale de lecture.

Format Lettre

Ou format standard de papier A4 : 210 x 297 mm.

Gamma

Unité de réglage de la luminosité d'une image. Elle est exprimée sous la fonction de la puissance d'entrée électrique aux périphériques (scanneurs, affichage etc.) par la luminosité de l'image. Si la courbe des gammas (ou des contrastes) est supérieure à 1, la luminosité de l'image augmente et vice-versa. Pour obtenir une luminosité proche de celle de l'image d'origine, la courbe doit être réglée sur 1.

Gamme de gris

Méthode permettant la réalisation de gradations échelonnées entre le noir et le blanc sur une image numérisée. Par exemple, lors de la numérisation d'un document monochrome, l'ordinateur le reconnaît comme étant un document composé de points noirs et blancs. Dans la gamme de gris, chaque point possède une donnée qui lui est propre en fonction de la densité du noir. La gradation originale d'un document est réalisée comme une gradation de données de densité.

Identification de l'interface

ID utilisée pour désigner un dispositif SCSI particulier lorsque l'initiateur sélectionne une cible ou que la cible rétablit la connexion à l'initiateur.

Image miroir

L'image numérisée est symétriquement retournée afin de produire une image inverse de l'original détectée lors de l'étape principale de numérisation.

Interface

Connexion permettant la communication entre l'ordinateur et le scanner. Autrement dit, les signaux électriques sont transférés entre l'ordinateur et le scanner à l'aide d'un câble d'interface.

Interface tierse

Utilisé pour l'installation d'une carte options fournie par FUJITSU ou une carte interface disponible dans le commerce.

Inversion (numérisation inversée de l'image)

Dans le cas d'une numérisation inversée de l'image, les données blanches sont considérées comme étant noires tandis que les données noires sont considérées comme étant blanches.

IPC (mode de pré réglage)

Lors de la numérisation d'image binaire, il est nécessaire de régler le scanneur conformément à la qualité du support qui sera numérisé. Grâce à ce mode, les réglages peuvent être effectués préalablement en faisant correspondre un chiffre à chaque réglage.

ISIS (Spécification de l'interface du scanneur d'images)

Modèle (ou protocole) d'Interface de Programmation pour tout imageur (scanneur, appareil photo numérique etc.) développé par Pixel Translations, une division de Captiva Software. Afin de pouvoir utiliser les imageurs définis à partir du modèle ISIS, il est nécessaire d'installer un logiciel-pilote de même modèle.

Lissage

Le lissage permet d'éliminer les irrégularités des lignes obliques et courbes. Les convexités irrégulières sont supprimées et les concavités irrégulières remplies. Cela est utile, par exemple, avec des applications de reconnaissance optique de caractères.

Logiciel-pilote

Dans cette brochure, le logiciel-pilote permet au programme d'application de numérisation de communiquer avec le scanneur.

Luminosité

Concerne la luminosité des images numérisées.

Mode dessin au trait

En choisissant le mode dessin au trait, seuls les réglages du contraste et du seuil sont possibles (pas ceux de la luminosité). La valeur de seuil indiquée déterminera si les pixels noirs ou blancs seront numérisés. Par conséquent, ce mode est idéal pour la numérisation de textes et de dessins au trait.

Mode photographie (Niveleur de blanc désactivé)

Lorsque le mode photographie est sélectionné, les paramètres de luminosité et de contraste sont effectifs, mais le réglage du seuil est impossible. En mode photographie, la partie foncée d'une image correspond à la densité de pixels noirs, ce qui convient à la numérisation d'images telles que les photographies ayant des gradations.

Moirage

Motif récurrent qui apparaît dans une image numérisée suite à une mauvaise configuration des angles.

Niveleur de blanc

Fonction permettant le nivellement des diverses couleurs blanches des feuilles de papier écru (papier contenant du bois etc...) et des images scannées.

Numérisation recto-verso

Permet la numérisation automatique des deux côtés d'un document

Numérisation simple

Numérisation d'un seul côté des documents.

Panneau de commande

Le panneau est composé d'un écran d'affichage et de boutons. Il permet de contrôler les travaux, de numérisation, de régler les fonctionnalités de modifier les réglages.

Papier nettoyant

Papier à utiliser conjointement avec le produit nettoyant F2 pour l'entretien des rouleaux de métal du scanner. Utilisé régulièrement pour réduire les problèmes de chargement du papier dans le cas d'une faible utilisation du scanner.

Note : ces feuilles de papier ne sont pas sensées remplacer un nettoyage complet et périodique du scanner.

Paysage ou format à l'italienne

Orientation des documents ou des images. Les documents/images sont illustrés en largeur (horizontalement).

Pixel (abrég. de Picture cell element)

Élément cellulaire de l'image. Une image est composée de plusieurs pixels, de plusieurs points infimes.

ppp ou point par pouce

Unité de mesure de résolution normalement utilisée pour les scanners et les imprimantes. Plus le ppp est élevé, plus la résolution est grande.

Réglages par défaut

Valeurs pré-définies pour les menus optionnels

Résolution (ou définition)

Dans le cas d'un écran d'ordinateur, la résolution correspond au nombre de points affichés qui reproduisent une image. Le ppp (point par pouce) est généralement utilisé pour exprimer une résolution.

ROC (Reconnaissance Optique de Caractères)

Dispositif ou technique permettant la reconnaissance de caractères de documents. Il émet un rayon optique sur les documents et reconnaît les différences de réflexions en tant que formes de caractères distinctes.

Rouleaux d'alimentation

Rouleaux permettant le chargement des documents dans l'AAD.

Rouleaux de frein

Rouleaux empêchant le chargement simultané de deux ou plusieurs documents.

Rouleaux d'éjection

Rouleaux faisant glisser les documents numérisés hors de l'AAD et dans le bac de réception.

Rouleaux de sélection

Rouleaux dont le rôle est d'empêcher l'insertion simultanée de deux ou plusieurs documents dans l'AAD.

B

Rouleaux de séparation

Rouleaux permettant la séparation des feuilles les unes des autres.

SCSI (Small Computer System Interface)

("système d'interface pour micro-ordinateur" non reconnu) Modèle d'interface qui permet de connecter en chaîne (guirlande) jusqu'à sept périphériques tels que disques durs, scanners, etc. Le taux de transfert des données de Fast SCSI (max. 10MB/sec.) diffère de celui de Wide SCSI (max. 20MB/sec.) 10MB/sec.).

Séparateur

Élément chargé d'extraire une feuille de papier du reste de la pile avant son insertion dans l'AAD. Élément partiellement en caoutchouc.

Séparation automatique

Méthode de traitement de l'image grâce à laquelle le scanner distingue automatiquement le texte de l'image, choisissant ainsi le seuil approprié. Cette fonction permet le passage entre le mode ligne et le mode demi-teintes.

Seuil

Valeur utilisée en tant que mesure de jugement des couleurs comme le noir ou le blanc. Pour numériser une image comportant des gradations de gris, cette valeur doit être définie. La configuration du seuil détermine quels pixels doivent être convertis en noir et quels autres en blanc.

Similigravure

Méthode de gravure dans laquelle la progression des valeurs de l'image, du blanc au noir, est traduite par une variation de surfaces de points en relief régulièrement espacés (point de trame). Le tramage et la diffusion d'erreur sont des exemples de similigravure.

Numérisation simple

Numérisation d'un seul côté du document.

Suppression des parasites

Cette fonction supprime la quasi-totalité des particules d'une image. Les particules les plus répandues sont celles des encres des imprimantes et des télécopies. Cette suppression des parasites est effective grâce à un algorithme permettant de supprimer des groupes de pixels de 5 x 5. Le ppp est 1/400. Une particule peut être distinguée d'un caractère tant qu'elle n'est pas reliée à un autre pouce se trouvant dans 5 pixels.

Température et taux d'humidité de service

Température et taux d'humidité requis pour une utilisation sûre et parfaite du scanner.

Terminaison

Appareil doté d'un interface SCSI et pouvant être intégré dans une guirlande. Résistance incluant des circuits terminaux devant être placés aux deux extrémités de la chaîne SCSI là où les appareils sont connectés en chaîne. Si l'un des appareils (comme le scanner) est le dernier élément de la guirlande, laissant un interface inutilisé, une terminaison devra cependant être effectuée pour que les circuits soient effectifs.

Traitement d'image

Une image est numérisée selon des paramètres spécifiques.

Trame

Technique de production d'images en demi-teintes représentant toute l'échelle de gris à l'aide de deux niveaux de pixels en noir et blanc.

TÜV

"Institution contrôlant la conformité des produits selon plusieurs critères de sécurité, de convivialité et de points relatifs à l'environnement."

TWAIN (Technology Without Any Interesting Name)

Modèle (ou protocole) d'Interface de Programmation pour tout imageur (scanner, appareil photo numérique etc.) développé par TWAIN Working Group. Afin de pouvoir utiliser les appareils conformes à ce protocole, il est nécessaire d'installer un logiciel-pilote de même modèle.

USB (Bus Série Universel)

Abbréviation pour "Universal Serial Bus". Modèle d'interface qui permet de relier en série jusqu'à 127 périphériques (scanners, claviers etc.). Les USB peuvent être branchés ou débranchés même lorsqu'ils sont sous tension. Le taux de transfert des données varie selon le mode de vitesse. Dans le cas d'un transfert à faible vitesse ("low speed mode"), la vitesse de transmission des données est inférieure à 1,5 Mbps. Dans le cas d'un transfert de données à haute vitesse ("high speed mode"), la vitesse est de 12 Mbps au maximum. 12Mbps).

B



INDEX

A

Avant d'utiliser le bouton (Numérisation)
ou (Envoi) 1

C

Capacité maximale de l'AAD 132
Capteur à ultra-sons 91
Caractéristiques des documents 127
 format 128
 qualité du papier 129
 zones à ne pas perforer 133
Caractéristiques du scanner 137
 capacité de l'AAD 138
 dimensions 140
 grammage du papier 138
 interface 139
 poids 140
 puissance d'entrée 140
 vitesse de numérisation 138
 zone de balayage 138
Chargement de documents dans l'AAD
 en vue de leur numérisation 6
Commutateur d'alimentation 2
Consommables et fréquence de
 remplacement 94
Consultation des étiquettes du scanner. 126
Correcting the skewed Documents 81
Correction du désalignement
 des documents 70, 72, 75, 77
Coussins de séparation 90, 94

D

Dépannage 107
Détection de double alimentation 65
 conditions 134
Dimensions 141

E

Éléments à nettoyer 89
 capteur à ultra-sons 89
 coussins de séparation 89
 guide-papier 89
 plaques de verre 89
 rouleau d'éjection 89
 rouleau de prise 89
 rouleau en plastique 89
 rouleaux d'alimentation 89
Élimination des bourrages papier 108
Enregistrement des images obtenues
 au format PDF 51
 avec Adobe Acrobat 56
 avec ScandAll PRO 52

F

Fréquence standard de nettoyage 86

G

Glissière de réglage de
 l'épaisseur du papier 48
Grammage du papier 132
Guide latéral 10
Guide-papier 91

H	
How to use the Scanner Driver	29

M	
Mise sous tension du scanneur	2
Mode d'économie d'énergie	5

N	
Numérisation de documents	11
format supérieur à A3.....	49
largeurs variées.....	47
papier très mince.....	48
recto verso	46

P	
Pilote de scanneur FUJITSU ISIS.....	16
Pilote de scanneur FUJITSU TWAIN32.....	13
Plaque de verre.....	91
Produits de nettoyage	86
nettoyant F1	86

R	
Rallonge.....	9
Remise à zéro du compteur	
coussins de séparation	99
rouleau de prise	106
Remplacement	
coussins de séparation	97
rouleau de prise	100
Résolution de problèmes courants	112
Rouleau d'alimentation.....	91
Rouleau d'éjection.....	91
Rouleau de prise.....	90, 94
Rouleau en plastique	91

S	
Saut de page blanche	63
Suppression d'une couleur de l'image.....	61

U	
Utilisation du pilote de scanneur	13

Guide d'utilisation du scanner d'images fi-5530C2

P3PC-1922-01FRZ0

Date de publication : juin 2007

Responsable de la publication : PFU LIMITED

- La copie intégrale ou partielle de ce guide ainsi que la reproduction du programme de numérisation sont formellement interdites, conformément aux lois relatives aux droits d'auteur.
- Les informations contenues dans ce guide peuvent être modifiées sans préavis.
- PFU LIMITED décline toute responsabilité concernant les dommages résultant de l'utilisation de ce scanner et de l'exécution des procédures décrites dans le présent guide ou concernant la perte de profits causée par des défauts et toute réclamation de tiers.