

Installation Guide
Guide d'installation
Installationsanleitung
Guida di installazione
Guía de instalación
Guia de instalação
Průvodce instalací
Podręcznik instalacji
Üzembe helyezési útmutató
Sprievodca inštaláciou

bizhub C10P

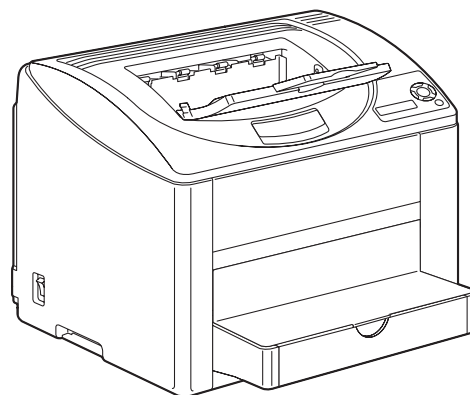

Путеводитель по инсталляции
Installatiegids
Οδηγός εγκατάστασης
Installationsanvisningar
Installationsvejledning
Installasjonsveiledning
Asennusopas
Kurulum Klavuzu
الدليل السريع للتركيب

A00V-9579-00



KONICA MINOLTA

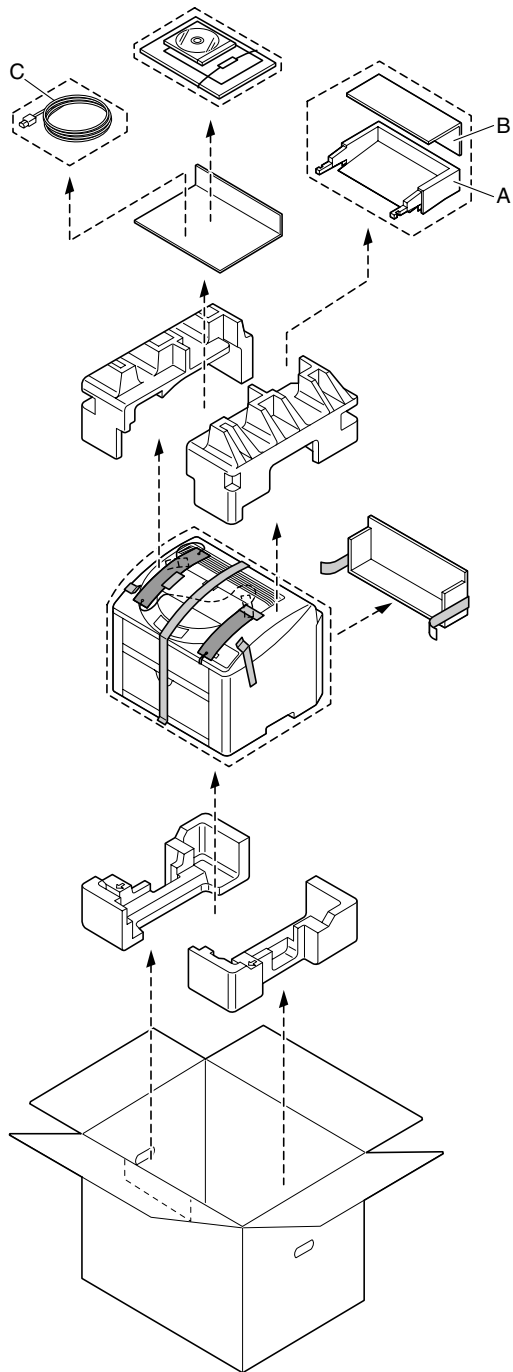

- Before setting up your printer, examine the safety information in the Safety Information Guide. Dispose of the packing material according to your local regulations.

- Avant d'installer votre imprimante, veuillez lire les consignes de sécurité dans le Guide d'informations de sécurité. Mettez les éléments d'emballage au rebut conformément à la réglementation en vigueur.

- Vor Einrichten des Druckers die Sicherheitshinweise im Handbuch für Sicherheitsinformationen beachten. Das Verpackungsmaterial ordnungsgemäß entsprechend den lokalen Bestimmungen entsorgen.

- Prima di configurare la stampante, consultare le informazioni di sicurezza nella guida delle Informazioni sulla sicurezza. Smaltire il materiale di imballaggio conformemente ai regolamenti locali.

- Antes de instalar la impresora lea la información de seguridad en la Guía de información sobre seguridad. Deseche el material de embalaje conforme a las normas locales.

- Antes de instalar a sua impressora, observe as informações de segurança no Guia de Informações de Segurança. O material de embalagem deve ser eliminado ou reciclado conforme regulamentos locais.

- Před sestavením tiskárny si přečtěte bezpečnostní pokyny v příručce Bezpečnostní informace. Balicí materiál zlikvidujte v souladu s místními předpisy.

- Przed zestawieniem drukarki przeczytaj informacje o bezpieczeństwie w podręczniku Informacje dotyczące bezpieczeństwa. Materiał opakowania zlikwiduj zgodnie z miejscowymi przepisami.

- Mielőtt üzembe helyezné nyomtatóját, olvassa el a Biztonsági tájékoztatóban található biztonsági információkat. A csomagoló anyagok megsemmisítésénél vegye figyelembe a helyi előírásokat.

- Pred zostavením tlačiarne si prečítajte bezpečnostné pokyny v príručke Bezpečnostné informácie. Baliaci materiál zlikvidujte v súlade s miestnymi predpismi.

- Прежде чем приступить к сборке принтера, обратите внимание на указания по безопасности в Руководстве по безопасной эксплуатации. Упаковочные материалы ликвидируйте с соблюдением действующих правил.

- Raadpleeg de gegevens in de Veiligheidsinformatie voordat u de printer aansluit. Ruim het verpakkingsmateriaal conform de lokale verwijderingsvoorschriften op.

- Πριν εγκαταστήσετε τον εκτυπωτή σας, μελετήστε τις οδηγίες ασφαλείας στον Οδηγό πληροφοριών για την ασφάλεια. Απορρίψτε τα υλικά συσκευασίας σύμφωνα με τους ισχύοντες κανονισμούς.

- Läs informationen i Säkerhetsinformationshandboken innan du installerar och konfigurerar skrivaren. Kassera förpackningsmaterialet i enlighet med gällande föreskrifter.

- Før du sætter printeren op, skal du undersøge sikkerhedsoplysningerne i Informationsvejledning omkring sikkerhed. Bortskaf emballagen i overensstemmelse med lokale love og regler.

- Før du setter opp skriveren bør du lese sikkerhetsinformasjonen i håndboken Sikkerhetsveiledning. Kast innpakkingsmaterialet i samsvar med lokale forskrifter.

- Tutustu ennen tulostimen ottamista käyttöön Turvallisuusoppaan turvallisuustietoihin. Hävitä pakkausmateriaali paikallisten viranomaisohjeiden mukaan.

- Yazıcınızın kurulumundan önce Güvenlik Bilgileri Kılavuzu'nu inceleyiniz. Paketleme malzemelerinden yerel yasalara göre imha ediniz.

قبل إعداد الطابعة اقرأ معلومات الأمان في دليل معلومات الأمان. تخلص من مواد التغليف طبقاً للوائح المحلية السارية في بلدك.

Required Space - Espace requis - Platzanforderungen - Ingombro - Requerimientos de espacio - Requisitos de espaço - Prostorové požadavky - Wymagania dotyczące wolnego miejsca - Helyigény - Priestorové požiadavky - Требования к свободному пространству - Benodigde ruimte - Απαιτήσεις χώρου - Utrymmeskrav - Pladskrav - Plassbehov - Tilavaatimukset - Gerekti Yüzey Ölçüleri ve Mesafeler - المساحة المطلوبة

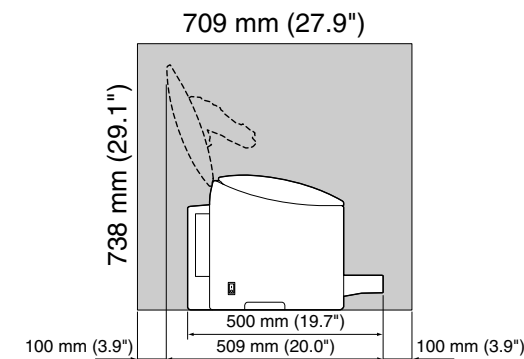
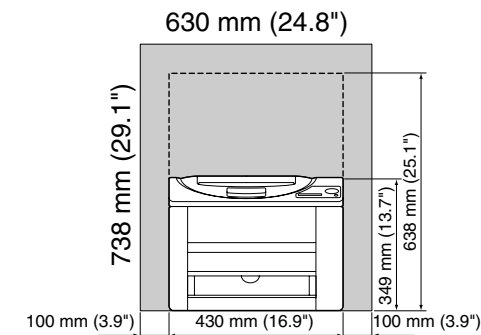

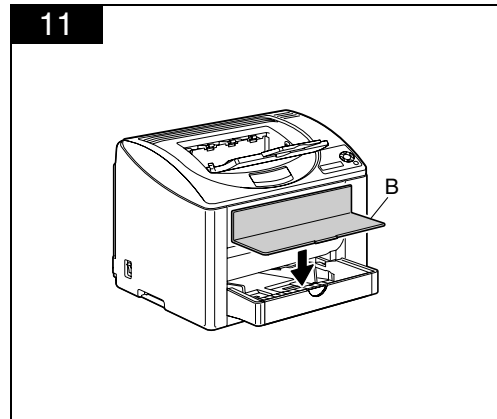
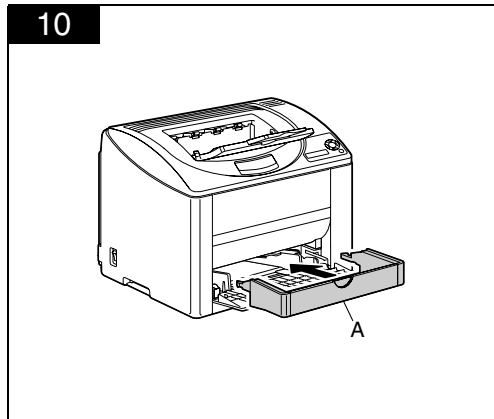
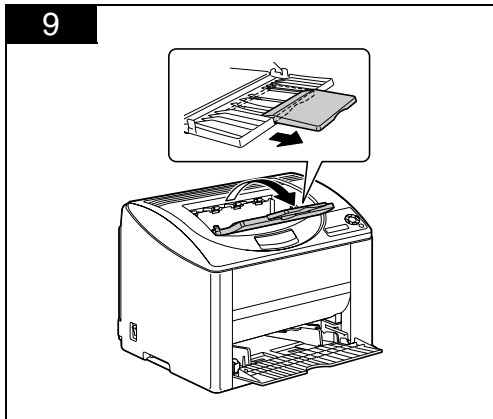
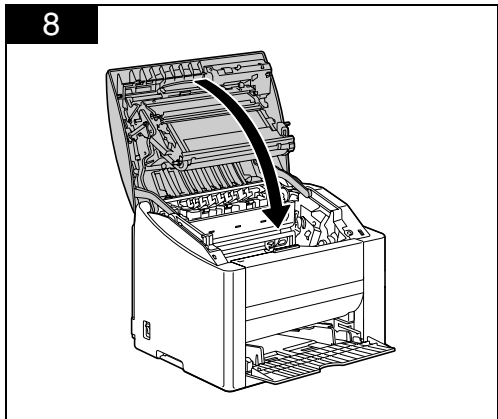
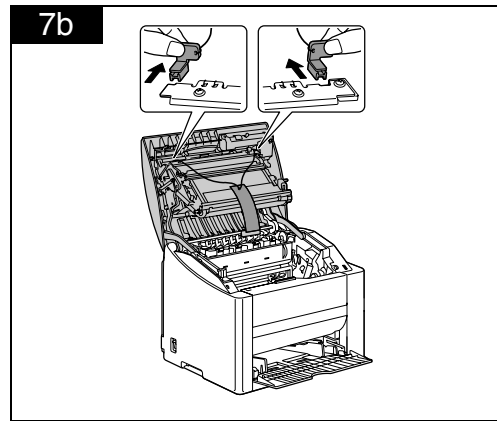
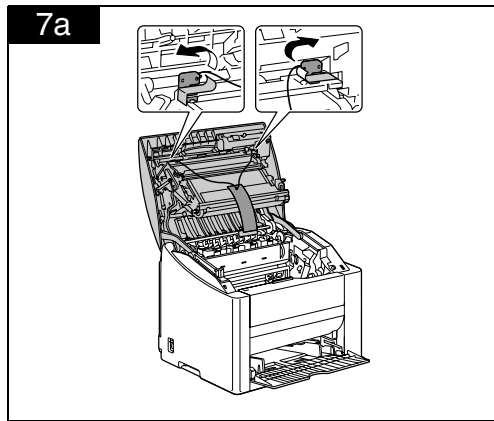
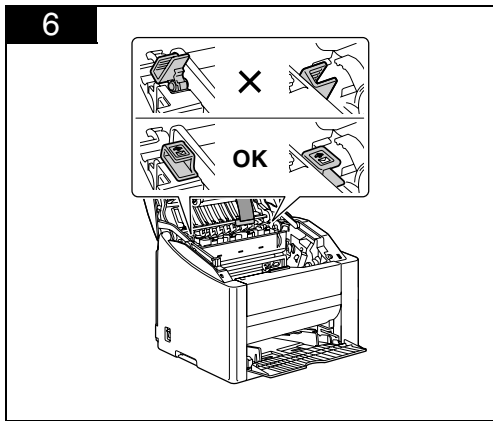
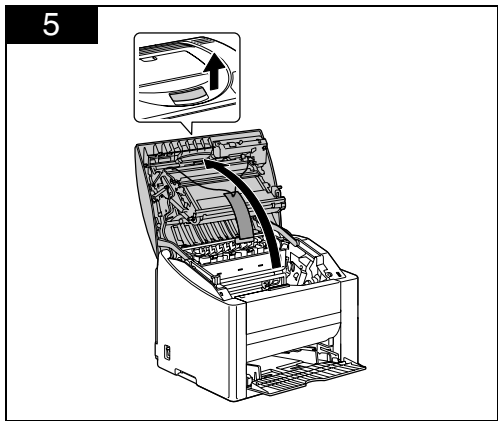
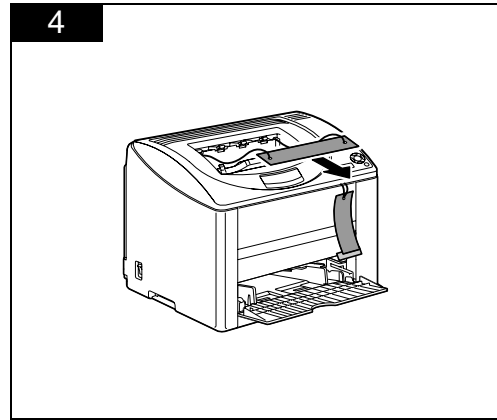
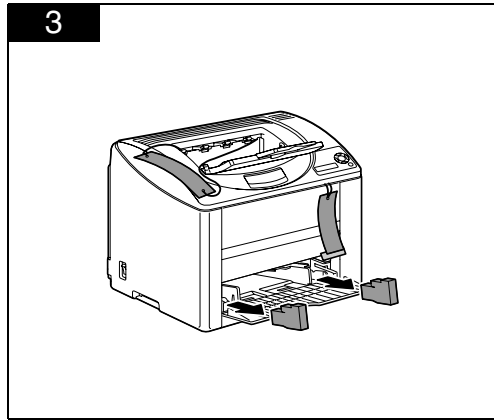
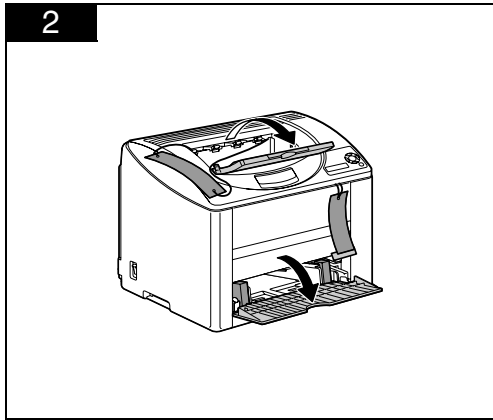
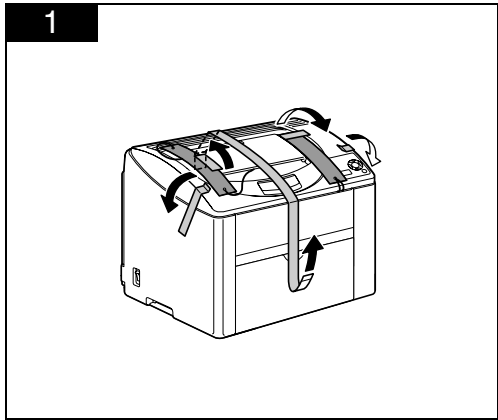

12

120 V AC, 60 Hz
220 - 240 V AC, 50 Hz/60 Hz

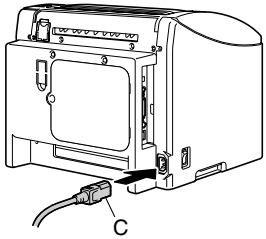

13

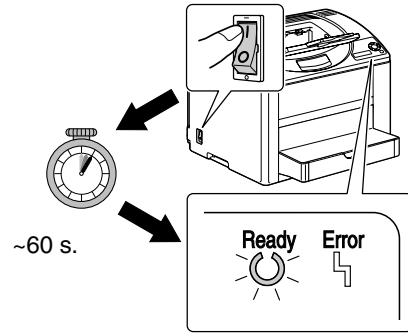

14

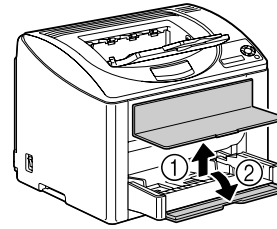

15

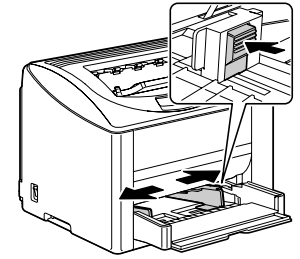

16

Max. 200 
60-90 g/m² (16-24 lb)

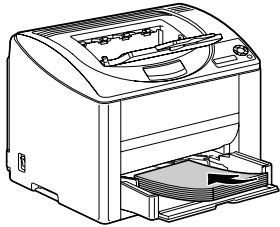

17

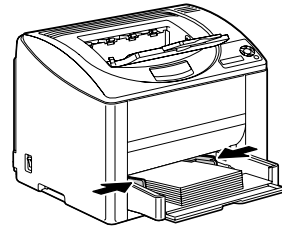

18

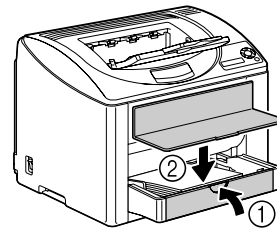

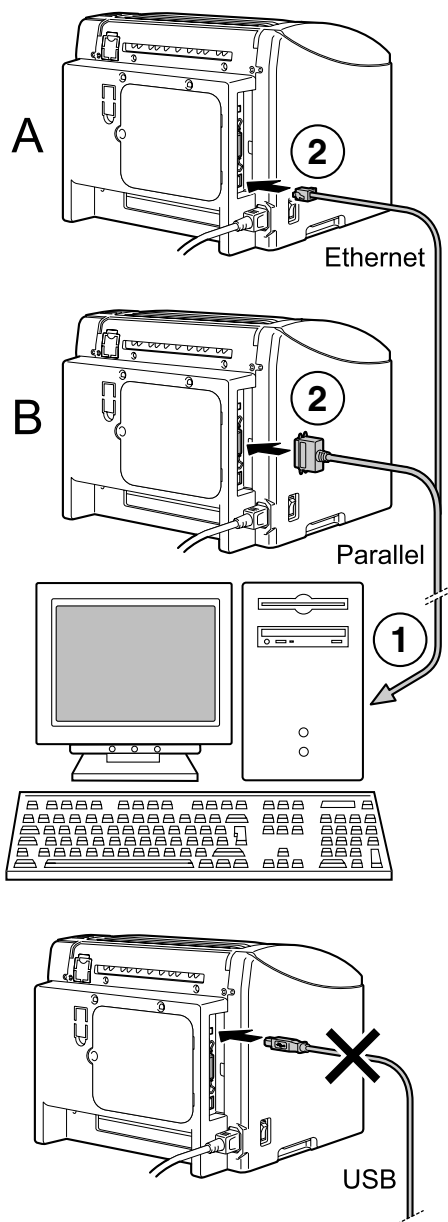

Connect an Ethernet cable, a Parallel cable, or both cables as shown (Ethernet and Parallel cables are not included in this shipment).

Branchez un câble Ethernet, un câble parallèle ou les deux comme indiqué ci-contre (ces câbles ne sont pas inclus dans la livraison).

Ein Ethernet- und/oder ein Parallelkabel wie in der Abbildung gezeigt anschließen (Drucker Kabel sind nicht in dieser Lieferung enthalten).

Collegare un cavo Ethernet, un cavo parallelo o entrambi i cavi come illustrato in figura (il cavo Ethernet ed il cavo parallelo non sono in dotazione).

Conecte un cable de Ethernet, un cable paralelo o ambos cables (no incluidos en este suministro) según se muestra en la ilustración.

Conecte um cabo de Ethernet, o cabo paralelo ou ambos os cabos como mostrado (os cabos de Ethernet e paralelo não fazem parte deste fornecimento).

Připojte kabel Ethernet, paralelní kabel nebo oba kabely podle obrázku (kabel Ethernet ani paralelní kabel nejsou součástí dodávky).

Podłącz kabel Ethernet, kabel równoległy lub oba kable według rysunku (kabel Ethernet ani kabel równoległy nie wchodzi w zakres dostawy).

Az ábra szerint csatlakoztassa az Ethernet kábelt, a párhuzamos kábelt vagy mindkét kábelt! (Az Ethernet sem a párhuzamos kábel nincs hozzászomagolva).

Připojte kábel Ethernet, paralelný kábel alebo obidva káble podľa obrázku (kábel Ethernet ani paralelný kábel nie sú súčasťou dodávky).

Подключите кабель Ethernet, параллельный кабель или оба как показано на рисунке (ни кабель Ethernet, ни параллельный в комплект поставки не входят).

Sluit een Ethernet-kabel of een Parallel-kabel, of beide aan zoals getoond (een Ethernet-kabel en/of Parallel-kabel zijn niet meegeleverd).

Συνδέστε το καλώδιο Ethernet, της παράλληλης θύρας ή και τα δύο όπως στην εικόνα (το καλώδια Ethernet και της παράλληλης θύρας δεν περιλαμβάνονται στη συσκευασία).

Anslut en Ethernet-kabel, en parallellkabel eller bägge kablarna enligt figurerna (Ethernet- och parallellkabler medföljer inte).

Tiislut et Ethernet-kabel, et parallelkabel eller begge kabler som vist (Ethernet- og parallelkabler er ikke inkludert i denne pakke).

Koble til en Ethernet-kabel, en parallellkabel eller begge kablene som vist (Ethernet- og parallellkabel er ikke inkludert i forsendelsen).

Yhdistä Ethernet- tai rinnakkaiskaapeli tai molemmat kuvassa näkyvällä tavalla (Ethernet- ja rinnakkaiskaapeli eivät sisälly toimitukseen).

Yazıcınızın ethernet, paralel ve ya her iki kablo ile birden bağlantısını yapınız. (Yazıcıdan paralel veya ethernet kablosu çıkmaz).

قم بتوصيل كابل Ethernet كما هو موضح (كابل Ethernet لا يورد ضمن هذه العبوة).

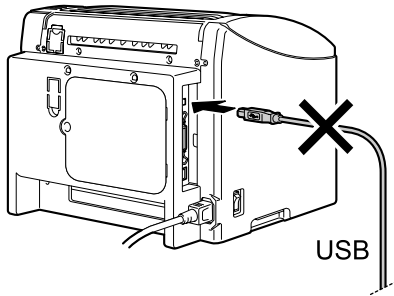
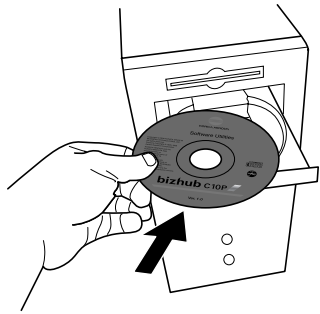

Insert the bizhub C10P Software Utilities CD-ROM in the CD-ROM/DVD drive of your PC.

Do not connect the USB cable to your printer until instructed to do so!

Introduisez le CD-ROM bizhub C10P Software Utilities dans le lecteur de CD-ROM/DVD de votre PC.

Ne branchez pas le câble USB sur l'imprimante tant que vous n'y êtes pas invité!

Die CD-ROM bizhub C10P Software Utilities in das CD-ROM/DVD-Laufwerk Ihres PCs einlegen.

Das USB-Kabel erst dann mit dem Drucker verbinden, wenn Sie dazu aufgefordert werden!

Inserire il CD-ROM bizhub C10P Software Utilities nel drive CD-ROM/DVD del PC.

Non collegare il cavo USB alla stampante fino a quando non viene esplicitamente detto di farlo!

Insere el CD-ROM Software Utilities de la bizhub C10P en la unidad de CD-ROM/DVD de su ordenador.

No conecte el cable USB a su impresora hasta el momento que se le indique!

Insira o CD-ROM bizhub C10P Software Utilities no drive de CD-ROM/DVD do PC.

Não conecte o cabo USB à sua impressora até receber instruções para fazer isso!

Vložte kompaktní disk bizhub C10P Software Utilities do jednotky CD-ROM/DVD Vašeho počítače.

Nepřipojujte kabel USB k tiskárně dřív, než k tomu budete vyzváni!

Włóż płytę kompaktową bizhub C10P Software Utilities do stacji dysków CD-ROM/DVD Twojego komputera.

Nie podłączaj kabla USB do drukarki, zanim nie zostaniesz do tego wezwany!

Helyezze be a számitógépe CD/DVD olvasójába a bizhub C10P Software Utilities CD lemezt.

Ne csatlakoztassa az USB kábelt a nyomtatóhoz még mielőtt erre felszólítást kapna!

Vložte kompaktný disk bizhub C10P Software Utilities do jednotky CD-ROM/DVD Vášho počítača.

Nepripájajte kábel USB k tlačiarňi skôr, ako k tomu budete vyzvaní!

Вставьте в дисковод CD-ROM/DVD Вашего компьютера компакт-диск bizhub C10P Software Utilities.

Кабель USB не подключайте к принтеру раньше, чем это потребует по инструкции.

Plaats de bizhub C10P Software Utilities CD-ROM in het CD-ROM/DVD station van uw PC.

Sluit de USB-kabel niet eerder op uw PC aan, voordat u hiervoor aanwijzingen van het installatieprogramma krijgt!

Εισαγάγετε το Software Utilities CD-ROM του bizhub C10P στον οδηγό CD-ROM/DVD του Η/Υ.

Μη συνδέετε το καλώδιο USB στον εκτυπωτή έως ότου σας ζητηθεί!

Sätt i cd-skivan bizhub C10P Software Utilities i cd-/dvd-spelaren i din dator.

Anslut inte USB-kabeln till skrivaren förrän du uppmanas att göra det!

Sæt cd-rom'en bizhub C10P Software Utilities i cd-rom/dvd-drevet på pc'en.

Tilslut ikke USB-kablet til printeren, før du bliver bedt om det!

Sett inn CD-ROM-en bizhub C10P Software Utilities i CD-ROM-/DVD-stasjonen på PC-en din.

Ikke koble USB-kabelen til skriveren før du blir bedt om å gjøre det!

Aseta bizhub C10P Software Utilities -CD-ROM-levy tietokoneen CD-ROM/DVD-asemaan.

Älä yhdistä USB-kaapelia tulostimeen, ennen kuin ohjeissa kehoitetaan yhdistämään se!

bizhub C10P Software Utilities CD'sini bilgisayarınızın CD/DVD sürücünüze takınız.

Belirtilene kadar USB kablosunu yazıcınıza takmayınız.

ضع أسطوانة الليزر bizhub C10P Software Utilities (برامج الطابعة bizhub C10P) في وحدة تشغيل أسطوانات الليزر أو أسطوانات DVD في جهاز لا توصل كابل USB بطابعتك حتى يُطلب منك ذلك.

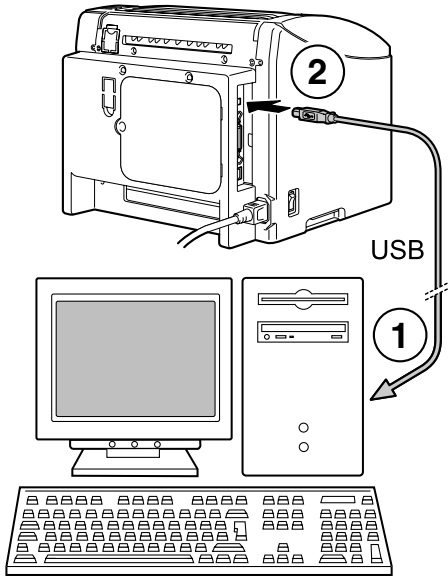

Follow the instructions on the screen.

When instructed to do so, connect your printer to your computer with a USB cable as shown (a USB cable is not included in this shipment).

Suivez les instructions à l'écran.

Quand vous y êtes invité, connectez l'imprimante sur votre ordinateur à l'aide d'un câble USB comme indiqué ci-contre (câble non inclus dans la livraison).

Die Anweisungen auf dem Bildschirm befolgen.

Bei der entsprechenden Aufforderung den Drucker wie gezeigt mit einem USB-Kabel (nicht in dieser Lieferung enthalten) an Ihren Rechner anschließen.

Seguire le istruzioni visualizzate sullo schermo.

Quando viene detto di farlo, collegare la stampante al computer mediante un cavo USB come illustrato in figura (il cavo USB non è in dotazione).

Siga las instrucciones que aparecen en pantalla.

Cuando se le indique, conecte la impresora a su ordenador mediante un cable USB (no incluido en el suministro) como se muestra a continuación.

Siga as instruções na tela.

Ao ser instruído, conecte a impressora ao computador usando o cabo USB, como mostrado (um cabo USB não faz parte do fornecimento).

Postupujte podle pokynů na obrazovce.

Až k tomu budete vyzváni, propojte tiskárnu s počítačem kabelem USB, jak je uvedeno na obrázku (kabel USB není součástí dodávky).

Postępuj według zaleceń na ekranie.

Kiedy zostanieś do tego wezwany, połącz drukarkę z komputerem kablem USB według rysunku (kabel USB nie wchodzi w zakres dostawy).

Kövesse a képernyőn megjelenő utasításokat.

Amikor erre felszólítják, az ábra szerint csatlakoztassa USB kábel segítségével a nyomtatót a számítógéphez (az USB kábel nincs a nyomtatóhoz hozzátartozva).

Postupujte podľa pokynov na obrazovke.

Až k tomu budete vyzvaní, prepojte tlačiareň s počítačom káblom USB, ako je uvedené na obrázku (kábel USB nie je súčasťou dodávky).

Действуйте по указаниям на мониторе.

После показа инструкции, подключите принтер к компьютеру с помощью кабеля USB как показано на рисунке (кабель USB в комплект поставки не входит).

Volg de aanwijzingen op het scherm.

Wanneer hierom gevraagd wordt, sluit u uw printer op uw PC aan met een USB-kabel (een USB-kabel is niet meegeleverd).

Ακολουθήστε τις υποδείξεις στην οθόνη.

Όταν σας ζητηθεί, συνδέστε τον εκτυπωτή με τον υπολογιστή με καλώδιο USB όπως στην εικόνα (καλώδιο USB δεν περιλαμβάνεται στη συσκευασία).

Följ anvisningarna på skärmen.

Anslut skrivaren till datorn med en USB-kabel enligt figurerna när du uppmanas att göra det (ingen USB-kabel medföljer).

Følg instruktionerne på skærmen.

Når du bliver bedt om det, skal du tilslutte printeren til pc'en med et USB-kabel som vist (USB-kabel er ikke inkluderet i denne pakke).

Følg instruksjonene på skjermen.

Når du blir bedt om det, kobler du skriveren til datamaskinen med en USB-kabel som vist. (USB-kabelen er ikke inkludert i forsendelsen.)

Noudata näkyviin tulevia ohjeita.

Yhdistä tietokone ja tulostin USB-kaapelilla kuvassa näkyvällä tavalla, kun ohjeissa kehoitetaan tekemään niin (USB-kaapeli ei sisälly toimitukseen).

Ekranadaki talimatları takip ediniz.

Ekranadaki talimatta belirtildiğinde USB kablosu ile yazıcınızın bilgisayar ile bağlantısını yapınız. (USB kablosu ürün kutusu içerisinden çıkmaz).

اتبع التعليمات التي تظهر على الشاشة، عندما يُطلب منك ذلك، قم بتوصيل طابعتك بجهاز الكمبيوتر باستخدام كابل USB كما هو موضح أدناه (كابل USB لا يورد ضمن هذه العبوة).

Working with the printer - Utilisation de l'imprimante - Einsatz des Druckers - Lavoro con la stampante - Trabajo con la impresora - Trabalhando com a impressora - Používání tiskárny - Praca z drukarką - A nyomtató használata - Používanie tlačiarne - Работа с принтером - Werken met de printer - Χρησιμοποιώντας τον εκτυπωτή - Arbete med skrivaren - Arbejde med printeren - Arbeide med skriveren - Tulostimen käyttäminen - Yazıcının kullanımı - استعمال الطابعة



Troubleshooting - Résolution de problèmes - Fehlerbeseitigung - Soluzione di eventuali problemi - Eliminación de fallos - Localização de defeitos - Odstraňování potíží - Usuwanie problemów - Hibaelhárítás - Odstraňovanie problémov - Устранение неполадок - Problemen oplossen - Αντιμετώπιση προβλημάτων - Felsökning - Fejfinding - Feilsøking - Ongelmanratkaisu - Sorunların Giderilmesi - حل المشاكل



Replacing consumables - Remplacement des consommables - Austausch von Verbrauchsmaterial - Sostituzione dei materiali di consumo - Sustitución de materiales de consumo - Substituição de consumíveis - Výměna spotřebního materiálu - Wymiana materiałów eksploatacyjnych - Kellékek cseréje - Výmena spotrebného materiálu - Замена расходного материала - Vervangen verbruiksartikelen - Αντικατάσταση αναλώσιμων - Byta ut förbrukningsvaror - Udsiftning af forbrugsvarer - Skifte forbruksvarer - Tarvikkeiden vaihtaminen - Sarf Malzemelerinin Değiştirilmesi - استبدال مستلزمات التشغيل



PDF:

User's Guide, Chapter

Guide d'utilisation, Chapitre

Benutzerhandbuch, Kapitel

Guida utente, Capitolo

Guía del usuario, Capítulo

Guia do usuário, Capítulo

Návod k obsluze, Kapitola

Instrukcja obsługi, Rozdział

Felhasználói Útmutató, Fejezet

Návod na obsluhu, Kapitola

Инструкция по обслуживанию, Раздел

Gebruiksaanwijzing, Hoofdstuk

Εγχειρίδιο χρήσης, κεφάλαιο

Handbok, Kapitel

Brugervejledning, Kapitel

Brukerveiledning, Kapittel

Käyttäjän opas, Luku

Kullanıcı Klavuzu, Bölüm

دليل المستخدم, فصل



Percentage of Waste Paper pulp 100%

This manual was printed with soy ink.

