

Français

Machine avec unité d'agrafage installée

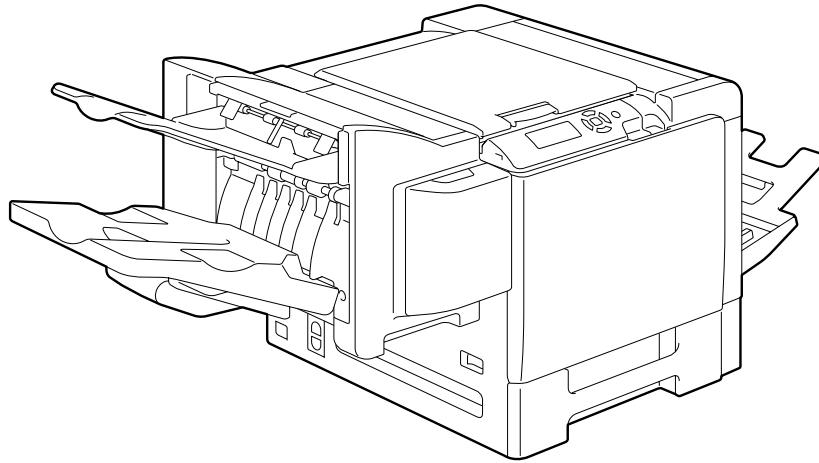

Accessoires

- 1 Unité d'agrafage
- 2 Transposeur
- 3 Bac de sortie principal
- 4 Bac de sortie auxiliaire
- 5 Crochets de montage du transposeur
- 6 Crochets de montage de l'unité d'agrafage
- 7 Clips de fixation du bac de sortie principal

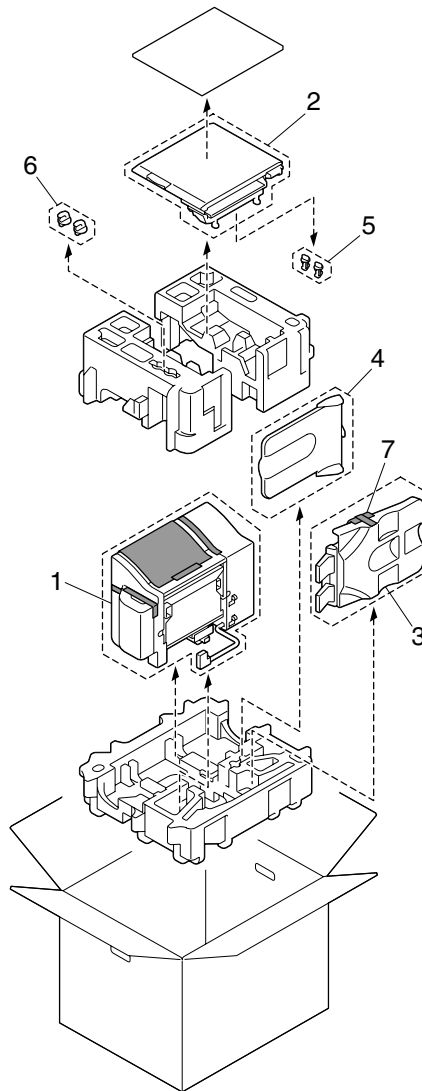
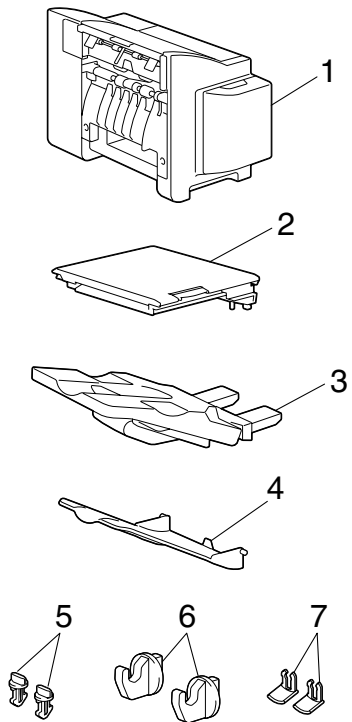

Déballage et installation de l'unité d'agrafage

- 1 Ouvrez le carton d'emballage de l'unité d'agrafage (option).
- 2 Déballez le transposeur, et soulevez son couvercle.

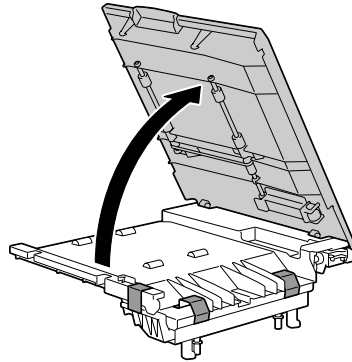

- 3 Retirez tous les adhésifs d'emballage.

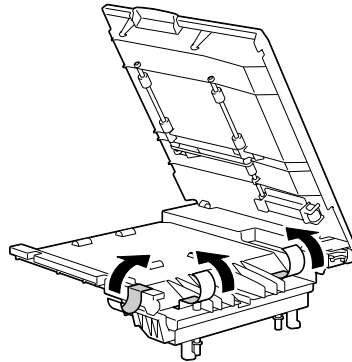

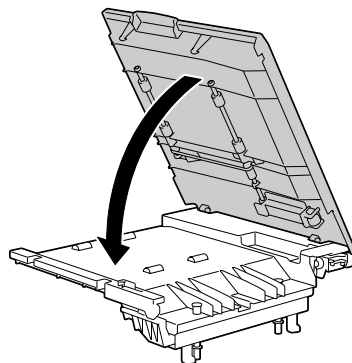

- 4 Refermez le couvercle.

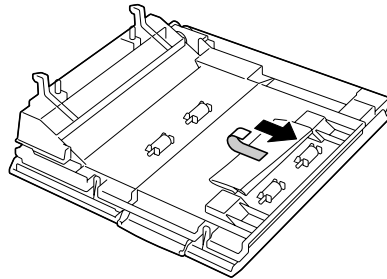

- 5** Retirez le sachet collé au dos du transposeur, contenant ses deux crochets de montage.



 Les engrenages étant à découvert (1), prenez soin de ne pas les saisir ou les heurter.

 Évitez de manipuler brusquement les ressorts et rouleaux d'entraînement (2) afin qu'ils ne perdent pas en efficacité.

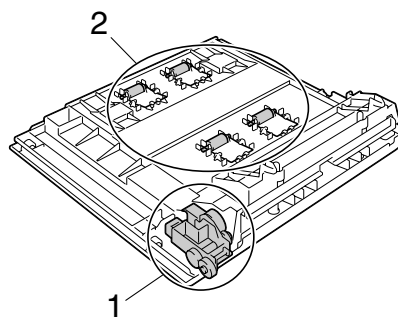

- 6** Éteignez la machine et débranchez son cordon d'alimentation secteur ainsi que ses câbles d'interface.

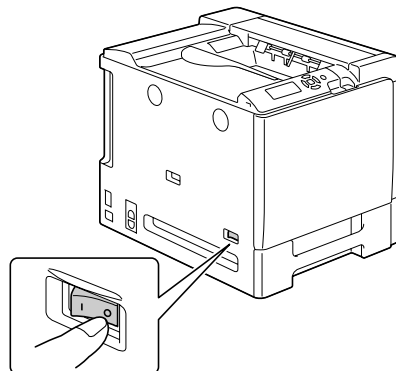

7 Retirez le plateau de réception de la machine.



Pour retirer ce plateau, courbez-le légèrement vers le haut en le tirant vers vous.

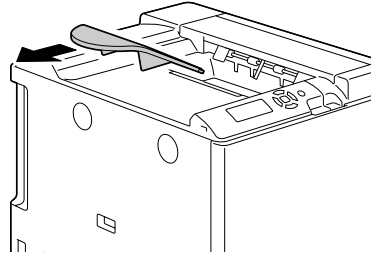

8 Retirez les trois caches intérieurs, situés aux endroits indiqués ci-contre, au sommet de la machine.

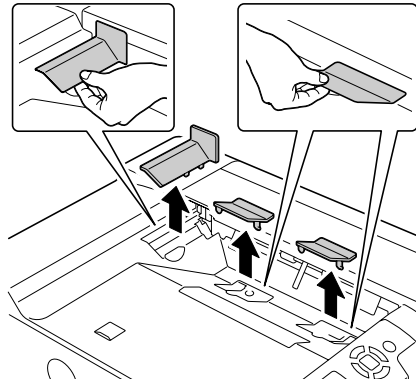

9 À l'aide d'une pièce de monnaie, retirez les deux caches avant, situés aux endroits indiqués ci-contre, au sommet de la machine.

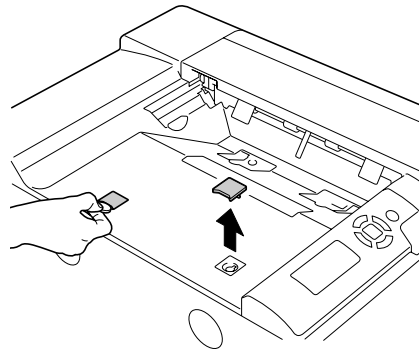

- 10** Installez le transposeur sur la machine.

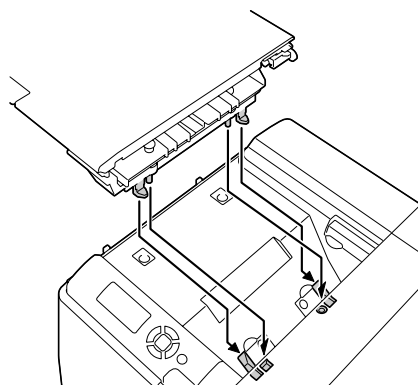
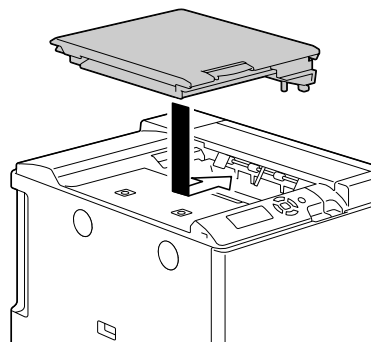

- 11** Soulevez le couvercle du transposeur.

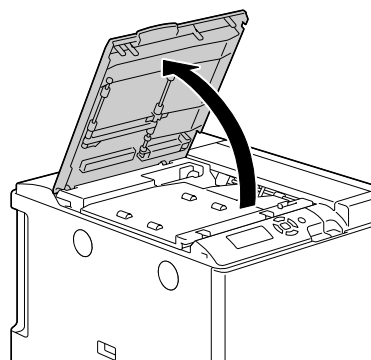

- 12** Appuyez sur les picots gauche et droit en prenant soin de bien les enfoncer.

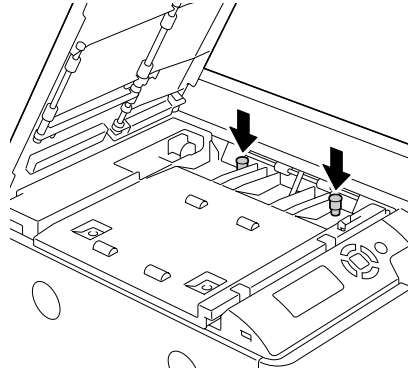

- 13** Fixez le transposeur sur la machine à l'aide de ses deux crochets de montage.

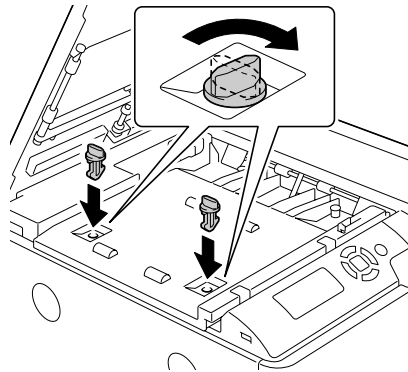

- 14** Fermez le loquet de verrouillage du transposeur.

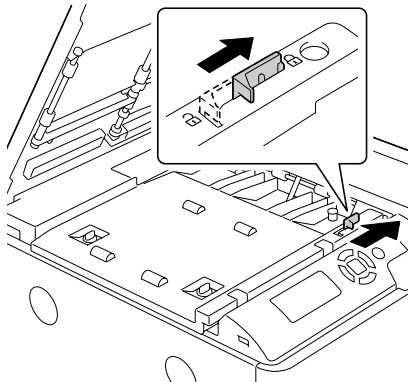

- 15 Abaissez le couvercle du transposeur.
- 16 Sortez les deux crochets de montage de l'unité d'agrafage du carton.
- 17 Sortez le bac principal et le bac auxiliaire du carton et retirez leur emballage.

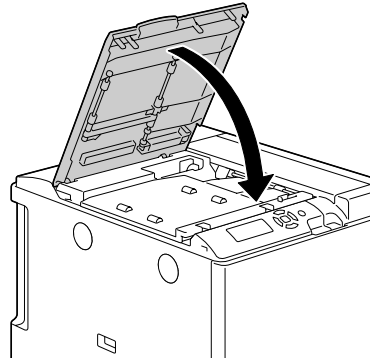

- 18 Prenez l'unité d'agrafage par ses poignées latérales et soulevez-la hors du carton.



Prenez soin de soulever l'unité d'agrafage en la saisissant comme indiqué sur illustration ci-contre.

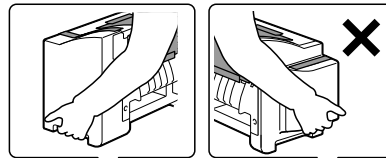

- 19 Retirez la feuille de protection de l'unité d'agrafage.

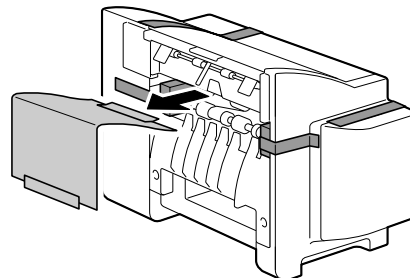

20 Retirez tous les adhésifs et éléments d'emballage des connecteurs et à l'extérieur de l'unité.

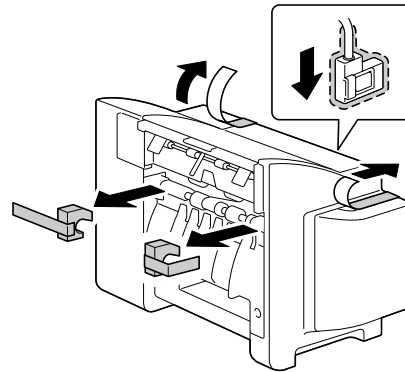

21 Ouvrez le capot de l'unité d'agrafage, et retirez l'adhésif fixant la cartouche d'agrafes.

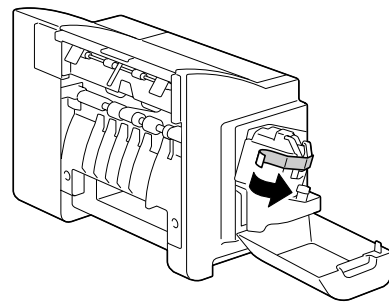

22 À l'aide d'une pièce de monnaie, retirez les deux rondelles (indiquées ci-contre) sur le panneau gauche de la machine.

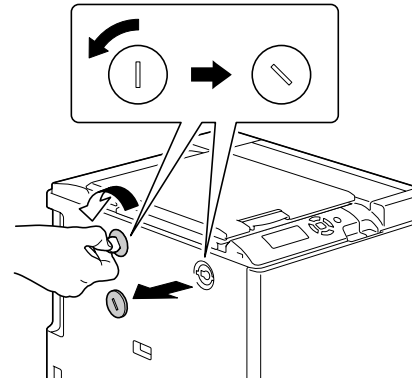

- 23** Insérez les deux crochets de montage de l'unité d'agrafage sur le panneau gauche de la machine.

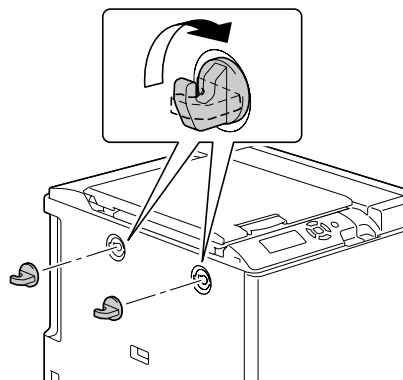

- 24** Alignez l'unité d'agrafage sur le côté du transposeur et accrochez-la sur la machine comme indiqué ci-contre.

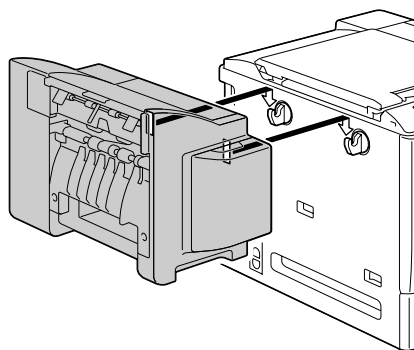

-  Prenez soin de soulever l'unité d'agrafage en la saisissant comme indiqué sur illustration ci-contre.

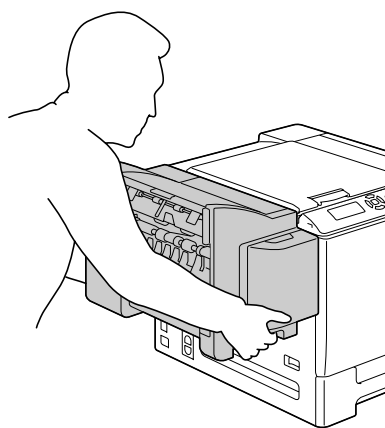

- 25** Retirez les deux clips de fixation du bac de sortie principal.

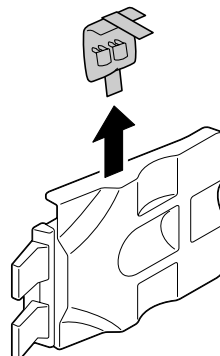

- 26** Insérez le bac de sortie principal dans l'unité d'agrafage.

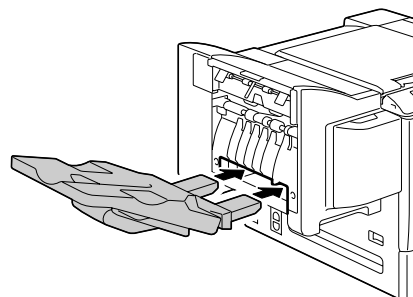

- 27** Fixez le bac de sortie principal à l'aide de ses deux clips de fixation.

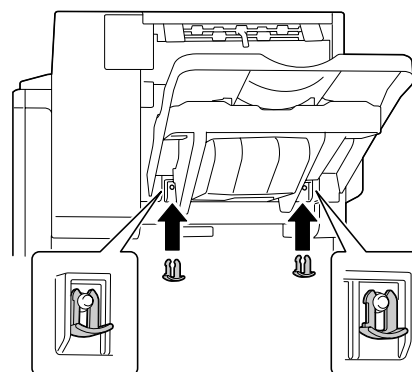

- 28** Installez le bac de sortie auxiliaire.

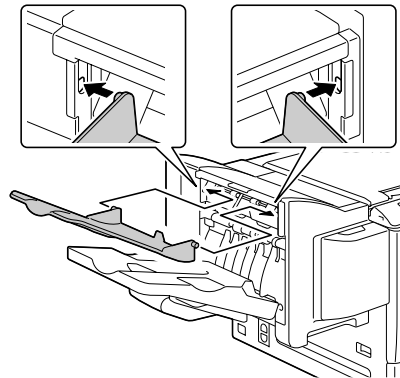

- 29** Branchez le connecteur de l'unité d'agrafage sur la prise de la machine.

- 30** Rebranchez le cordon d'alimentation secteur de la machine, et allumez la machine.

- 31** Déclarez l'unité d'agrafage dans le pilote de l'imprimante (Propriétés/onglet Configurer).

