

# Manuel d'utilisation ICONIA W510 / W511



© 2012. Tous droits réservés.

Manuel d'utilisation ICONIA W510 / W511

Modèle : W510

Première version : 11/2012

# TABLE DES MATIÈRES

|                                                                             |           |                                                            |           |
|-----------------------------------------------------------------------------|-----------|------------------------------------------------------------|-----------|
| <b>Table des matières</b>                                                   | <b>3</b>  | Vue droite .....                                           | 32        |
|                                                                             |           | Vue inférieure .....                                       | 33        |
| <b>Sécurité et confort</b>                                                  | <b>5</b>  | <b>Micro USB</b>                                           | <b>34</b> |
| <b>Pour commencer</b>                                                       | <b>17</b> | <b>HDMI Micro</b>                                          | <b>35</b> |
| Vos guides .....                                                            | 17        | <b>Utiliser le clavier virtuel<br/>(virtual keyboard)</b>  | <b>36</b> |
| Conseils élémentaires de soin et<br>d'utilisation de votre ordinateur ..... | 18        | <b>Réseaux sans fil</b>                                    | <b>38</b> |
| Mise sous tension et hors tension de<br>l'ordinateur .....                  | 18        | Se connecter à Internet .....                              | 38        |
| Soin à apporter à votre ordinateur .....                                    | 18        | Réseaux sans fil .....                                     | 38        |
| Prendre soin de votre adaptateur<br>secteur .....                           | 19        | <b>Acer clear.fi</b>                                       | <b>40</b> |
| Nettoyage et maintenance .....                                              | 20        | Naviguer dans le contenu multimédia et<br>les photos ..... | 41        |
| <b>Visite guidée de votre Tablet PC</b>                                     |           | Fichiers partagés .....                                    | 41        |
| <b>Acer</b>                                                                 | <b>21</b> | Quels sont les appareils compatibles ? ...                 | 42        |
| Tablet PC .....                                                             | 21        | Lecture vers un autre appareil .....                       | 43        |
| Vue supérieure .....                                                        | 21        | <b>Orientation de l'écran et G-sensor</b>                  | <b>44</b> |
| Vue inférieure .....                                                        | 23        | <b>Gestion de l'alimentation</b>                           | <b>45</b> |
| Vue frontale .....                                                          | 24        | Économie d'énergie .....                                   | 45        |
| Vue arrière .....                                                           | 25        | <b>Batterie</b>                                            | <b>48</b> |
| Vues gauche/droite .....                                                    | 26        | Caractéristiques de la batterie .....                      | 48        |
| Installer une carte SIM (seulement pour<br>certains modèles) .....          | 27        | Charger la batterie .....                                  | 48        |
| Utiliser la connexion réseau .....                                          | 28        | Optimiser l'autonomie de la batterie .....                 | 50        |
| Verrou de la carte SIM .....                                                | 28        | Vérification du niveau de la batterie .....                | 51        |
| Retirer la carte SIM .....                                                  | 28        | Avertissement de batterie basse .....                      | 51        |
| Connecter la tablette au clavier d'accueil .....                            | 29        | <b>Sécurité de l'ordinateur</b>                            | <b>53</b> |
| Fixez la tablette au clavier d'accueil .....                                | 29        | Utilisation de mots de passe .....                         | 53        |
| Clavier d'accueil .....                                                     | 30        | Entrée des mots de passe .....                             | 54        |
| Vue frontale .....                                                          | 30        |                                                            |           |
| Vue supérieure .....                                                        | 31        |                                                            |           |
| Vue gauche .....                                                            | 32        |                                                            |           |

|                                                                                   |           |                                                             |           |
|-----------------------------------------------------------------------------------|-----------|-------------------------------------------------------------|-----------|
| <b>Foire aux questions</b>                                                        | <b>55</b> | Conseils de dépannage .....                                 | 67        |
| Demande de service .....                                                          | 57        | Messages d'erreur .....                                     | 67        |
| Conseils et astuces pour utiliser<br>Windows 8.....                               | 59        | <b>Récupération de votre système</b>                        | <b>69</b> |
| Il y a trois concepts que vous pouvez<br>vouloir garder à l'esprit.....           | 59        | Récupération depuis un DVD de<br>récupération fourni.....   | 69        |
| Comment puis-je accéder aux icônes ?....                                          | 59        | <b>Récupération</b>                                         | <b>71</b> |
| Comment puis-je aller à Démarrer ? .....                                          | 59        | Créer une sauvegarde de récupération.....                   | 71        |
| Comment puis-je passer d'une appli à<br>une autre ? .....                         | 60        | Créer la sauvegarde des pilotes et des<br>applications..... | 76        |
| Comment puis-je éteindre mon<br>ordinateur ? .....                                | 60        | Récupération de votre système.....                          | 78        |
| Pourquoi y a-t-il une nouvelle<br>interface ? .....                               | 60        | Réinstaller les pilotes et les<br>applications .....        | 79        |
| Comment déverrouiller mon ordinateur ? .                                          | 61        | Retourner à un instantané antérieur du<br>système .....     | 82        |
| Comment personnaliser mon<br>ordinateur ? .....                                   | 61        | Retourner votre système à son état<br>d'usine .....         | 84        |
| Je veux utiliser Windows comme j'en<br>ai l'habitude. Rendez-moi mon bureau ! ... | 62        | Récupérer depuis Windows .....                              | 84        |
| Où sont mes applis ? .....                                                        | 63        | Récupérer depuis une sauvegarde de<br>récupération .....    | 88        |
| Qu'est-ce qu'un ID (compte) Microsoft ? ..                                        | 64        | <b>Utilitaire du BIOS</b>                                   | <b>93</b> |
| Comment ajouter un favori à Internet<br>Explorer ? .....                          | 65        | Séquence d'initialisation .....                             | 93        |
| Comment puis-je rechercher les mises<br>à jour Windows ? .....                    | 65        | Définition des mots de passe .....                          | 93        |
| Où puis-je avoir plus d'informations ? .....                                      | 66        | <b>Avis réglementaires et de sécurité</b>                   | <b>94</b> |
| Dépannage.....                                                                    | 67        |                                                             |           |

# SÉCURITÉ ET CONFORT

---

## CONSIGNES DE SÉCURITÉ

Lisez ces instructions avec attention. Conservez ce document pour des références futures. Conformez-vous aux consignes et avertissements indiqués sur cet appareil.

### **Mise hors tension de l'appareil avant le nettoyage**

Débranchez l'alimentation secteur avant tout nettoyage. N'utilisez pas de liquide ou d'aérosol de nettoyage. Utilisez un chiffon, légèrement humecté d'eau pour le nettoyage.

## AVERTISSEMENTS

### **Accéder au cordon d'alimentation**

Assurez-vous que la prise secteur à laquelle vous branchez le cordon d'alimentation est facilement accessible et située aussi proche que possible de l'utilisateur de l'équipement. Lorsque vous devez déconnecter l'alimentation de l'équipement, assurez-vous de toujours débrancher le cordon d'alimentation de la prise secteur.

### **Déconnexion de la source d'alimentation**

Respectez les instructions suivantes lors de la connexion et la déconnexion de l'alimentation de l'unité d'alimentation :

Installez l'unité d'alimentation avant de connecter le cordon d'alimentation à la prise secteur.

Débranchez le cordon d'alimentation avant de retirer l'unité d'alimentation de l'ordinateur.

Si le système a plusieurs sources d'alimentation, déconnectez l'alimentation du système en débranchant tous les cordons d'alimentation des unités d'alimentation.

### **Utilisation de l'alimentation électrique**

- L'alimentation électrique de l'appareil doit être conforme aux caractéristiques figurant sur l'étiquette d'identification. En cas de doute, consultez votre revendeur ou la compagnie d'électricité appropriée.

- Ne placez aucun objet sur le cordon d'alimentation. et installez l'appareil en dehors des zones de passage.
- Lors de l'utilisation éventuelle d'une rallonge, assurez-vous que l'ampérage total des appareils reliés par la rallonge reste dans les limites admises. De même, vérifiez que l'ampérage de tous les appareils reliés à une même prise secteur ne dépasse pas la valeur du fusible.
- Ne surchargez pas une prise électrique ou une barrette multiprise en branchant trop d'appareils. La charge globale du système ne doit pas dépasser 80% de la capacité du circuit dérivé. Si des barrettes multiprise sont utilisées, la charge ne doit pas dépasser 80% de la capacité en entrée de la barrette multiprise.
- L'adaptateur secteur de cet appareil est équipé d'une prise mise à la terre à trois fils. La prise ne peut s'insérer que dans une prise secteur mise à la terre. Assurez-vous que la prise secteur est correctement mise à la terre avant d'insérer la prise de l'adaptateur secteur. N'insérez pas la prise dans une prise secteur non mise à la terre. Contactez votre électricien pour des détails.
- **Avertissement ! La broche de mise à la terre est une fonctionnalité de sécurité. L'utilisation d'une prise secteur qui n'est pas correctement mise à la terre présente un risque d'électrocution ou de blessure.**
- *Remarque : La broche de mise à la terre fournit également une bonne protection contre les bruits imprévus produits par d'autres appareils électriques qui peuvent interférer avec les performances de cet appareil.*
- Le système peut être alimenté avec une large plage de tensions : 100 à 120 ou 220 à 240 V CA. Le cordon d'alimentation fourni avec le système répond aux exigences d'utilisation du pays ou de la région dans lequel le système a été acheté. Les cordons d'alimentation pour utilisation dans d'autre pays/régions doivent aux exigences de ces pays/régions. Pour plus d'informations pour les exigences des cordons d'alimentation, contactez un revendeur agréé ou un fournisseur de service.

## Protéger votre ouïe

- **Avertissement : Une perte permanente de l'audition peut se produire si des écouteurs ou un casque sont utilisés à un volume élevé pendant une longue période.**



Pour protéger votre ouïe, respectez les consignes ci-dessous.

- Augmentez le son progressivement jusqu'à ce que vous puissiez l'entendre nettement et confortablement.
- N'augmentez pas le niveau du volume une fois que vos oreilles se sont adaptées au volume actuel.
- N'écoutez pas une musique à un niveau de volume important pendant une longue durée.
- N'augmentez pas le volume pour masquer le bruit environnant.
- Diminuez le volume si vous ne pouvez pas entendre les gens qui parlent près de vous.

## Cartes factices fournies

- **Remarque** : *Les informations de cette section peuvent ne pas s'appliquer votre ordinateur.*

Votre ordinateur est livré avec des cartes factices en plastique installées dans les connecteurs de carte. Celles-ci protègent les connecteurs non utilisés de la poussière, des objets métalliques et d'autres particules. Conservez les cartes factices pour utilisation les connecteurs ne contiennent pas de carte.

## Général

- N'utilisez pas cet appareil près d'une source d'eau.
- Ne posez pas cet appareil sur un chariot, un support ou une table instable. S'il tombe par accident, il pourrait être sérieusement endommagé.

- Des fentes et ouvertures sont prévues pour la ventilation afin d'assurer un fonctionnement fiable de l'appareil vidéo et de le protéger d'une éventuelle surchauffe. Ces ouvertures ne doivent pas être obstruées ou couvertes. Ces ouvertures ne doivent jamais être bloquées, par exemple en posant l'appareil sur un lit, un canapé, un tapis ou toute autre surface similaire. Il ne doit jamais être placé à proximité ou au contact d'un radiateur ou d'une source de chaleur. Il ne doit pas être placé dans une installation encastrée à moins qu'une ventilation suffisante ne soit assurée.
- N'insérez jamais des objets dans les ouvertures du boîtier de l'appareil car ceux-ci pourraient toucher des points à haute tension ou créer un court-circuit et poser un risque d'incendie ou d'électrocution. Ne renversez jamais de liquide sur l'appareil.
- Pour réduire le risque de dommage interne et pour éviter que la batterie ne fuie, ne posez pas l'appareil sur un endroit sujet à des vibrations.
- Ne l'utilisez jamais dans un environnement sportif, d'exercice ou vibrant qui pourrait probablement causer un court-circuit inopiné ou endommager les périphériques rotatifs, disque dur, lecteur optique, et même créer un risque d'exposition pour la batterie au lithium.
- La surface inférieure, les zones autour des ouvertures de ventilation et l'adaptateur secteur peuvent devenir chauds. Pour éviter des blessures, assurez-vous qu'ils n'entrent pas en contact avec votre peau ou votre corps.
- Votre appareil ainsi que ses accessoires peuvent contenir de petites pièces. Gardez-les hors de portée des jeunes enfants.

### **Maintenance de l'appareil**

N'essayez jamais de réparer vous-même cet appareil : l'ouverture ou la dépose du panneau supérieur vous expose à divers risques, électrocution notamment. L'entretien doit être confié à un spécialiste.

Débranchez l'appareil et adressez-vous au service après-vente dans les cas suivants :

- Lorsque le cordon d'alimentation est endommagé ou dénudé.
- Un liquide a été renversé dans l'appareil.
- Le produit a été exposé à la pluie ou à de l'eau.



- L'appareil est tombé ou le châssis a été endommagé.
- Les performances de l'appareil deviennent irrégulières, indiquant la nécessité du recours au S.A.V.
- L'appareil ne fonctionne pas correctement bien que les consignes d'installation aient été respectées.
- **Remarque** : *Effectuez uniquement les réglages indiqués dans les consignes d'utilisation ; d'autres réglages incorrects risquent de provoquer des dommages nécessitant l'intervention prolongée d'un technicien qualifié.*

### **Règles d'utilisation sûre de la batterie**

Cet ordinateur utilise une batterie au lithium-ion ou au lithium-polymère. N'utilisez pas dans un environnement humide, mouillé ou corrosif. Ne placez pas, ne stockez pas et ne laissez pas votre produit dans ou à proximité d'une source de chaleur, dans un lieu à température élevé, dans la lumière directe du soleil, dans un four micro-ondes ou dans un conteneur pressurisé, et ne l'exposez pas à des températures supérieures à 60°C (140°F). Si vous ne respectez pas ces mises en garde, la batterie pourrait avoir une fuite d'acide, devenir chaude, exploser ou s'enflammer et causer des blessures et/ou des dommages.

Ne percez pas, n'ouvrez pas et ne démontez pas la batterie. Si la batterie fuie et si vous touchez par accident les fluides émis, rincez abondamment à l'eau claire et contactez immédiatement votre docteur.

Pour des raisons de sécurité, et pour prolonger l'autonomie de la batterie, la charge ne se produira pas à des températures au-dessous de 0°C (32°F) ou au dessus de 40°C (104°F).

Les performances optimales d'une nouvelle batterie ne peuvent être obtenues qu'à deux ou trois cycles de chargement et déchargement complet. La batterie peut être chargée et déchargée des centaines de fois, mais elle finira par s'user. Lorsque le temps de fonctionnement deviendra nettement plus court qu'à l'habitude, consultez un technicien qualifié. N'utilisez que des batteries homologuées et ne rechargez votre batterie qu'avec des adaptateurs homologués pour cet appareil.

N'utilisez jamais un chargeur ou une batterie endommagée.

La capacité et l'autonomie de la batterie sera réduite si la batterie est laissée dans un endroit chaud ou froid, tel qu'une voiture fermée en été ou en hiver. Essayez de toujours conserver la batterie entre 15°C et 25°C (59°F et 77°F). Un appareil avec une batterie chaude ou froide peut ne pas marcher temporairement, même si la batterie est complètement chargée. La performance de la batterie est particulièrement limitée dans des températures inférieures à 0°C.

Ne jetez jamais des batteries dans un feu, elles peuvent exploser. Les batteries peuvent aussi exploser lorsqu'elles sont endommagées. Jetez les batteries conformément aux réglementations locales. Recyclez-les lorsque possible. Ne les jetez pas avec les déchets ménagers.

- **Remarque** : Veuillez consulter [www.acer.com](http://www.acer.com) pour les documents de livraison des batteries.
- **Avertissement ! Les batteries incorrectement manipulées risquent d'exploser. Vous ne devez jamais les démonter, ni les exposer au feu. Éloignez-les des enfants. Respectez la réglementation locale pour mettre au rebut les batteries usagées.**

#### INTERFÉRENCES RADIOÉLECTRIQUES

- **Avertissement ! Pour des raisons de sécurité, éteignez tous les périphériques de transmission sans fil ou radio lorsque vous utilisez votre ordinateur portable dans les conditions suivantes. Ces périphériques peuvent inclure, mais pas limités à : réseau Sans fil (WLAN), Bluetooth et/ou 3G.**

Rappelez-vous de respecter toutes les réglementations en vigueur dans votre région, et éteignez toujours votre appareil quand son utilisation est interdite ou quand il peut causer des interférences ou présenter un danger. Utilisez l'appareil uniquement dans ses positions de fonctionnement habituelles. Cet appareil est conforme aux directives concernant l'exposition de fréquence radioélectrique lorsqu'il est utilisé correctement et lorsque cet appareil ainsi que son antenne sont positionnés à une distance de 1,5 centimètres (5/8 pouces) au minimum de votre corps. L'appareil ne doit pas contenir de métal et doit être positionné à la distance de votre corps indiquée ci-dessus. Pour pouvoir transférer les fichiers de données ou les messages avec succès, cet appareil

nécessite une connexion réseau de bonne qualité. Dans certains cas, le transfert des fichiers de données ou des messages risque d'être bloqué jusqu'à ce qu'une bonne connexion soit présente. Assurez-vous de bien respecter les instructions de distance de séparation jusqu'à ce que le transfert soit terminé. Les composants de cet appareil sont magnétiques. Les matériels métalliques peuvent être attirés par l'appareil et les personnes portant des prothèses auditives ne doivent pas tenir cet appareil à proximité des oreilles portant des prothèses auditives. Ne placez pas de cartes de crédit ou autres médias de stockage magnétiques à proximité de l'appareil car les données enregistrées dessus risquent d'être effacées.

### **APPAREILS MÉDICAUX**

L'utilisation de tout équipement de transmission fréquence radio, y compris les téléphones sans fil, risque d'interférer avec les fonctionnalités des appareils médicaux insuffisamment protégés. Consultez un médecin ou le constructeur des appareils médicaux pour déterminer s'ils sont suffisamment protégés contre l'énergie de fréquence radioélectrique externe ou si vous avez des questions. Éteignez votre appareil dans les établissements de soins médicaux en respectant toutes les réglementations affichées dans ces lieux qui vous imposent de le faire. Les hôpitaux ou les centres de soins médicaux peuvent utiliser des appareils pouvant être sensibles aux transmissions de fréquence radioélectrique externes.

**Les stimulateurs cardiaques.** Les fabricants de stimulateurs cardiaques conseillent de respecter une distance de séparation minimale de 15,3 centimètres (6 pouces) entre les appareils sans fil et un stimulateur cardiaque pour éviter des éventuelles interférences avec le stimulateur cardiaque. Ces recommandations sont le fruit de recherches et de recommandations menées par l'institut Wireless Technology Research. Les personnes portant un stimulateur cardiaque doivent respecter les consignes ci-dessous :

- Maintenez toujours l'appareil à plus de 15,3 centimètres (6 pouces) du stimulateur cardiaque
- Ne transportez pas l'appareil près de votre stimulateur cardiaque lorsque l'appareil est mis sous tension.

Si vous soupçonnez une interférence, éteignez votre appareil et déplacez-le.

**Prothèses auditives.** Certains appareils sans fil numériques peuvent interférer avec certaines prothèses auditives. Si des interférences se produisent, consultez votre fournisseur.

## **VÉHICULES**

Les signaux RF peuvent affecter les systèmes électroniquement inconvenablement installés ou incorrectement protégés dans les véhicules à moteur, tels que les systèmes d'injection électroniques, les systèmes de freinage antiblocage électroniques, les régulateurs de vitesse électroniques et les systèmes d'airbag. Pour de plus amples informations, consultez le constructeur ou un représentant agréé de votre véhicule ou d'autres appareils ajoutés. Seul un personnel de dépannage qualifié est autorisé à réparer l'appareil ou à installer l'appareil dans un véhicule. Une installation inappropriée ou un dépannage incorrect pourrait être dangereux et risque d'invalider la garantie couvrant l'appareil. Vérifiez régulièrement que tous les équipements sans fil dans votre véhicule sont installés et fonctionnent correctement. Ne conservez pas et ne transportez pas de produits à base de matières liquides inflammables, de produits à base de vapeur ou de produits explosifs dans le même compartiment où vous rangez cet appareil, ses composants ou ses accessoires. En ce qui concerne les véhicules équipés d'airbags, notez bien que les airbags se gonflent avec une force très importante. Pour cette raison, ne placez aucun objet et n'installez aucun équipement sans fil portable par-dessus ou dans le rayon de fonctionnement des airbags. Si un appareil sans fil pour véhicule est installé incorrectement et si les airbags se déclenchent, de graves blessures peuvent se produire. Il est interdit d'utiliser votre appareil pendant le vol dans un avion. Éteignez votre appareil avant l'embarquement dans un avion. L'utilisation des appareils sans fil dans un avion peut être dangereuse pour le fonctionnement de l'avion, peut interrompre le réseau de téléphonie et peut être illégale.

## **ENVIRONNEMENTS POTENTIELLEMENT EXPLOSIFS**

Éteignez votre appareil dans toutes les zones présentant une atmosphère potentiellement explosive et respectez tous les annonces et consignes. Les atmosphères potentiellement explosives se trouvent dans les zones où il est généralement conseillé d'arrêter le moteur de votre véhicule. Des étincelles pourraient créer des incendies ou des

explosions et causer des blessures ou même entraîner la mort. Éteignez l'appareil dans les endroits à proximité des pompes à carburant dans les stations essence. Respectez les restrictions concernant l'utilisation des appareils fréquence radio dans les dépôts, les entrepôts et les zones de distribution de carburant, des usines de produits chimiques ou dans des endroits en cours d'opérations de dynamitage. Les zones possédant des risques d'explosion sont généralement, mais pas toujours clairement indiquées. Ces zones comprennent les cales des bateaux, les installations fixes pour stockage ou transfert des produits chimiques, les véhicules utilisant des gaz de pétrole liquéfiés (comme le propane ou le butane) et les zones dans lesquelles l'air contient des substances chimiques ou des particules comme des grains, de la poussière ou des poudres métalliques. N'allumez pas l'ordinateur, lorsque l'utilisation des téléphones sans fil est interdite ou lorsqu'il peut causer des interférences ou un danger.

### APPELS D'URGENCE

- **Avertissement : Vous ne pouvez pas effectuer d'appels d'urgence via cet appareil. Pour effectuer un appel d'urgence, vous devez appeler via votre téléphone mobile ou autre système d'appel téléphonique.**

### INSTRUCTIONS DE MISE AU REBUT

Ne jetez pas cet appareil électronique à la poubelle lors de sa mise au rebut. Pour minimiser la pollution et assurer la protection de l'environnement, veuillez recycler. Pour plus d'information sur les réglementations sur les déchets d'équipements électriques et électroniques (DEEE), visitez [www.acer-group.com/public/Sustainability/sustainability01.htm](http://www.acer-group.com/public/Sustainability/sustainability01.htm)



### CONSEILS ET INFORMATIONS POUR UNE UTILISATION CONFORTABLE

Les utilisateurs d'informatique peuvent se plaindre de fatigue visuelle et de maux de tête après une utilisation prolongée. Les utilisateurs ont également un risque de blessure physique après de longues heures de travail devant un ordinateur. De longues périodes de travail, une mauvaise position, de mauvaises habitudes de travail, des conditions de travail inadaptées, la santé personnelle et d'autres facteurs augmentent fortement le risque de blessure physique.

Une utilisation incorrecte de l'ordinateur peut causer un syndrome du canal carpien, une tendinite, une téno-synovite ou d'autres problèmes musculaires et osseux. Les symptômes suivants peuvent apparaître dans les mains, les poignets, les bras, les épaules, le cou ou le dos :

- Une sensation d'engourdissement, de brûlure ou de fourmillement.
- Un endolorissement, une algie ou une sensibilité.
- Une douleur, une tuméfaction ou une inflammation.
- Une raideur ou une crampe.
- Un froid ou une faiblesse.

Si vous avez ces symptômes ou tout autre gêne et/ou douleur récurrentes ou persistantes en rapport avec l'utilisation de l'ordinateur, consultez un docteur immédiatement et informez le service de santé et de sécurité de votre entreprise.

La section suivante donne des conseils pour une utilisation plus confortable de l'ordinateur.

### **Trouver votre zone de confort**

Trouvez votre zone de confort en ajustant l'angle de vue du moniteur, en utilisant un repose-pied ou en élevant votre position assise pour obtenir un confort maximal.

Respectez les conseils suivants :

- Ne restez pas trop longtemps dans une position fixe.
- Évitez d'être avachi vers l'avant et/ou penché en arrière.
- Levez-vous et marchez un peu régulièrement pour réduire la fatigue musculaire de vos jambes.
- Faites des petites pauses pour reposer votre cou et vos épaules.
- Évitez de raidir vos muscles ou de hausser vos épaules.
- Installez l'affichage externe, le clavier et la souris correctement et à distance confortable.
- Si vous regardez votre moniteur plus que vos documents, placez l'affichage au centre du bureau pour minimiser les douleurs au cou.

## **Soin à apporter à votre vue**

De longues heures de vision, en portant des lunettes ou lentilles incorrectes, avec du reflet, une lumière excessive, des écrans mal réglés, des polices très petites et des affichages avec faible contraste pourraient fatiguer vos yeux. Les sections suivantes fournissent des suggestions pour réduire la fatigue visuelle.

### **Yeux**

- Reposez vos yeux fréquemment.
- Faites faire des coupures à vos yeux régulièrement en regardant à côté du moniteur et en faisant le point sur un point distant.
- Clignez fréquemment les yeux pour leur éviter de sécher.

### **Affichage**

- Maintenez votre affichage propre.
- Gardez votre tête à un niveau plus haut que le bord supérieur de l'affichage pour que vos yeux regardent vers le bas lorsque vous regardez au milieu de l'affichage.
- Ajustez la luminosité et/ou le contraste à un niveau confortable pour améliorer la lisibilité du texte et la clarté des graphiques.
- Éliminez l'éclat et les réflexions en :
  - plaçant votre affichage de manière à ce que le côté soit face à la fenêtre ou toute autre source de lumière ;
  - réduisant la lumière des pièces en utilisant des rideaux, des stores ou des volets ;
  - utilisant une lampe articulée ;
  - changeant l'angle de vue de l'affichage ;
  - utilisant un filtre pour réduire le reflet ;
  - utilisant un viseur d'affichage, comme un morceau de carton débordant du bord supérieur de l'affichage.
- Évitant d'ajuster votre affichage à un angle de vue anormal.
- Évitez de regarder des sources de lumière brillante pendant de longues périodes de temps.

## **Prendre de bonnes habitudes de travail**

Les habitudes de travail suivantes permettent une utilisation plus reposante et productive de l'ordinateur :

- Faites des petites coupures régulièrement et souvent.
- Faites des exercices d'étirement.
- Respirez de l'air extérieur aussi souvent que possible.
- Faites des exercices régulièrement et conservez un corps en bonne santé.
- **Avertissement ! Il n'est pas recommandé d'utiliser l'ordinateur sur un canapé ou un lit. Si c'est inévitable, travaillez seulement pour de courtes périodes, faites des coupures régulières et faites des exercices d'étirement.**
- **Remarque : Pour plus d'informations, veuillez consulter « Avis réglementaires et de sécurité » à la page 94.**

## **ENVIRONNEMENT**

### **Température :**

- En marche : 5°C à 35°C
- À l'arrêt : -20°C à 65°C

### **Humidité (sans condensation) :**

- En marche : 20% à 80%
- À l'arrêt : 20% à 80%



# POUR COMMENCER

---

Nous désirons vous remercier d'avoir fait d'un notebook Acer votre choix pour répondre à vos besoins informatiques mobiles.

## Vos guides

Pour vous aider à utiliser votre notebook Acer, nous avons conçu plusieurs guides :

Tout d'abord, le **poster de configuration** vous aide à configurer votre ordinateur.

Le **Guide rapide** présente les fonctionnalités et fonctions de base de votre ordinateur. Pour plus d'information sur l'aide que peut vous apporter pour être plus productif, veuillez vous reporter au **Manuel Manuel d'utilisation**. Ce guide contient des informations détaillées sur des sujets tels que les utilitaires systèmes, la récupération des données, les options d'extension et le dépannage. De plus, il contient les réglementations générales et les avis de sécurité pour votre notebook. Il est disponible depuis le Bureau, double-cliquez sur l'icône Aide et cliquez sur **Manuel d'utilisation** dans le menu qui s'ouvre.

# Conseils élémentaires de soin et d'utilisation de votre ordinateur

## Mise sous tension et hors tension de l'ordinateur

L'ordinateur peut être mis hors tension de plusieurs manières :

- Utilisez la commande d'arrêt de Windows : Appuyez sur la *touche Windows* + <C>, cliquez sur **Paramètres** > **Alimentation**, puis cliquez sur **Arrêter**.

Si vous avez besoin d'éteindre l'ordinateur brièvement, mais vous ne voulez pas complètement l'arrêter, vous pouvez le mettre en Veille *prolongée* en appuyant sur le bouton d'alimentation.

***Remarque** : Si vous ne pouvez pas mettre l'ordinateur hors tension de manière normale, appuyez sur le bouton d'alimentation et maintenez-le pendant plus de 4 secondes. Si vous avez mis l'ordinateur hors tension et vous souhaitez le mettre à nouveau sous tension, attendez au moins 2 secondes.*

## Soin à apporter à votre ordinateur

Votre ordinateur sera un outil efficace si vous en prenez bien soin.

- N'exposez pas l'ordinateur à la lumière directe du soleil. Ne le mettez pas à côté d'une source de chaleur telle qu'un radiateur.
- N'exposez pas l'ordinateur à des températures inférieures à 0°C (32°F) ou supérieures à 50°C (122°F).
- Ne soumettez pas l'ordinateur à des champs magnétiques.

- N'exposez pas l'ordinateur à la pluie ou à l'humidité.
- Ne renversez pas d'eau ou de liquides sur l'ordinateur.
- Ne soumettez pas l'ordinateur à des chocs violents ou à des vibrations.
- N'utilisez pas l'ordinateur en milieu empoussiéré ou sale.
- Ne posez jamais d'objets sur l'ordinateur lorsqu'il est fermé.
- Ne fermez pas l'écran de l'ordinateur brusquement.
- Ne placez jamais l'ordinateur sur une surface instable.

### **Prendre soin de votre adaptateur secteur**

Voici quelques conseils pour le soin à apporter à votre adaptateur secteur :

- Ne connectez pas l'adaptateur à d'autres appareils.
- Ne marchez pas sur le cordon d'alimentation et ne placez rien dessus. Installez le cordon d'alimentation et les autres câbles en dehors des zones de passage.
- Lorsque vous débranchez le cordon d'alimentation, ne tirez pas sur le cordon, mais sur la prise.
- Lors de l'utilisation d'une rallonge, assurez-vous que l'ampérage total des appareils reliés par la rallonge reste dans les limites prévues pour la rallonge. De même, vérifiez que l'ampérage total de tous les appareils reliés à une même prise secteur ne dépasse pas la valeur du fusible.

## Nettoyage et maintenance

Lors du nettoyage de l'ordinateur, procédez comme suit :

1. Éteignez l'ordinateur.
2. Déconnectez l'adaptateur secteur.
3. Utilisez un chiffon doux et humide. N'utilisez pas de liquide ou d'aérosol de nettoyage.

Dans les cas suivants :

- l'ordinateur est tombé ou le châssis a été endommagé ;
- l'ordinateur ne fonctionne pas normalement.

Veuillez vous reporter à « **Foire aux questions** » à la page **55**.

# VISITE GUIDÉE DE VOTRE TABLET PC ACER

---

Après avoir configuré votre ordinateur comme illustré dans le poster, nous allons vous faire explorer votre nouvel ordinateur Acer.

Vous pouvez entrer des informations dans votre nouvel ordinateur avec l'écran tactile.

## Tablet PC

Votre nouvelle tablette a deux composants : la tablette et le clavier d'accueil optionnel. Les images suivantes présenteront les deux.

### Vue supérieure



| No. | Élément                   | Description                                                                                                     |
|-----|---------------------------|-----------------------------------------------------------------------------------------------------------------|
| 1   | Prise haut-parleur/casque | Se connecte à des périphériques audio (p.ex. haut-parleurs ou un casque stéréo) ou à un casque avec microphone. |
| 2   | Verrou                    | Verrouille l'orientation de l'écran.                                                                            |

| No. | Élément               | Description                                                                                                                                     |
|-----|-----------------------|-------------------------------------------------------------------------------------------------------------------------------------------------|
| 3   | Bouton d'alimentation | Appuyez sur pour allumer la tablette, appuyez à nouveau pour placer la tablette en mode veille. Appuyez et maintenez pour éteindre la tablette. |
|     | Diode de la batterie  | Indique l'état d'alimentation de la tablette.                                                                                                   |

**Remarque :** *L'orientation de l'affichage peut être fixe lorsque des applis conçues pour une orientation spécifique sont exécutées. Il s'agit notamment des jeux et autres applis en plein écran. Lorsque vous effectuez des appels vidéo, vous devez toujours tenir la tablette en orientation paysage.*

### Diodes témoins

| Couleur de diode | État     | Description                                     |
|------------------|----------|-------------------------------------------------|
| Bleu             | Continue | L'ordinateur est pleinement chargé et branché.  |
| Ambre            | Continue | L'ordinateur est en cours de charge et branché. |

## Vue inférieure

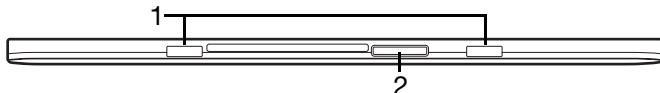

| No. | Élément                            | Description                                                  |
|-----|------------------------------------|--------------------------------------------------------------|
| 1   | Fente pour le clavier d'accueil    | Se fixe au clavier d'accueil.                                |
| 2   | Connecteur d'accueil / Entrée c.c. | Se connecte à un adaptateur secteur ou au clavier d'accueil. |

## Vue frontale

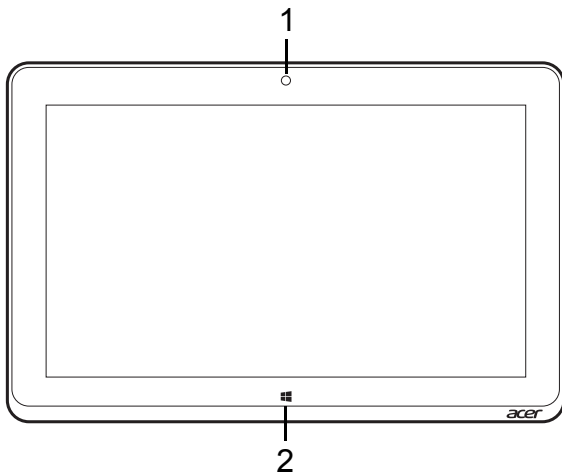

| No. | Élément         | Description                               |
|-----|-----------------|-------------------------------------------|
| 1   | Webcam intégrée | Webcam pour communication vidéo.          |
| 2   | Touche Windows  | Appuyez une pour ouvrir le menu Démarrer. |



## Vue arrière

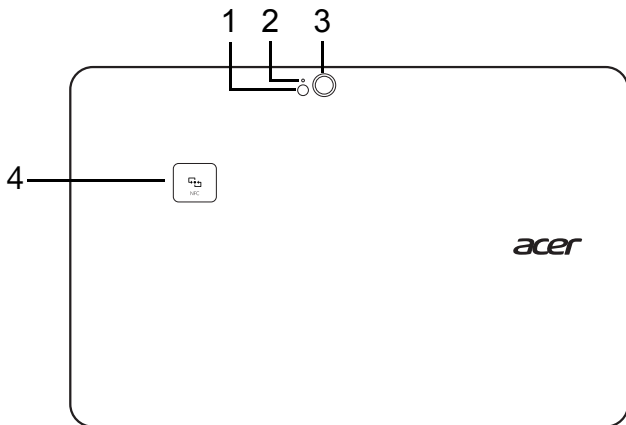

| No. | Élément                                 | Description                                                           |
|-----|-----------------------------------------|-----------------------------------------------------------------------|
| 1   | Flash                                   | Flash à diode pour l'appareil photo.                                  |
| 2   | Indicateur lumineux de l'appareil photo | Est allumé lorsque l'appareil photo est actif.                        |
| 3   | Appareil photo                          | Appareil photo 8 mégapixels pour prendre des images haute résolution. |
| 4   | NFC (option)                            | Zone de contact NFC.<br><i>Pas disponible sur tous les modèles.</i>   |

## Vues gauche/droite

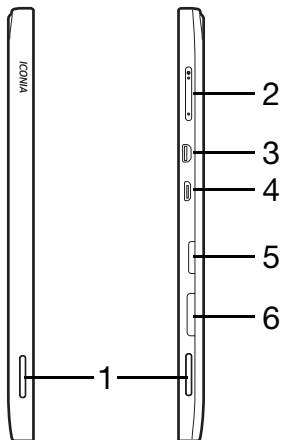

| No. | Élément          | Description                                                         |
|-----|------------------|---------------------------------------------------------------------|
| 1   | Haut-parleurs    | Produit le son stéréo.                                              |
| 2   | Touche de volume | Appuyez pour augmenter ou diminuer le volume.                       |
| 3   | Port micro HDMI  | Prend en charge les connexions vidéo numériques à haute définition. |

| No. | Élément                     | Description                                                                                                                                                                                                                 |
|-----|-----------------------------|-----------------------------------------------------------------------------------------------------------------------------------------------------------------------------------------------------------------------------|
| 4   | Connecteur micro USB        | Se connecte à des périphériques USB. Un adaptateur micro USB vers USB est nécessaire pour connecter des périphériques USB.<br><i>Lorsque vous utilisez un port USB, il est recommandé de brancher l'adaptateur secteur.</i> |
| 5   | Connecteur de carte microSD | Insérez une carte microSD dans ce connecteur.                                                                                                                                                                               |
| 6   | Connecteur de carte SIM*    | Insérez une carte SIM dans ce connecteur.<br>* - seulement pour certains modèles.                                                                                                                                           |

## Installer une carte SIM (seulement pour certains modèles)

Certains ordinateurs comprennent un logement de carte SIM pour l'accès Internet. Pour pouvoir profiter pleinement des fonctions Internet de votre ordinateur, vous devez installer une carte SIM avec un abonnement de données *avant* d'allumer votre ordinateur.

1. Assurez-vous que votre ordinateur est éteint.
2. Insérez la carte SIM. Quand entièrement insérée, la carte SIM se mettra en place avec un déclic.
3. Allumez votre ordinateur.

**Remarque :** Assurez-vous que la carte SIM est insérée entièrement dans le connecteur.

**Attention : Éteignez votre ordinateur avant d'installer ou de retirer une carte SIM. Vous risquez d'endommager la carte ou votre ordinateur s'il est toujours allumé.**

## Utiliser la connexion réseau

Ouvrez le bureau et cliquez sur l'icône réseau dans la barre des tâches.

Sélectionnez votre connexion de données dans la liste des réseaux.

Sélectionnez **Connecter**, puis **Suivant**.

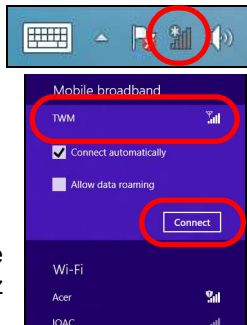

## Verrou de la carte SIM

Votre ordinateur peut être muni d'une fonction de verrou de la carte SIM, c.-à-d. que vous ne pourrez utiliser que la carte SIM fournie par votre opérateur.

Pour annuler le verrouillage de la carte SIM, contactez votre opérateur.

## Retirer la carte SIM

1. Assurez-vous que votre ordinateur est éteint.
2. Appuyez la carte SIM dans le connecteur puis relâchez doucement. La carte SIM sera poussée hors du connecteur.

## Connecter la tablette au clavier d'accueil

*Le clavier d'accueil est optionnel.*

Alignez la tablette avec le connecteur d'accueil et les deux broches du clavier d'accueil. Appuyez la tablette vers le bas jusqu'à ce que le loquet de libération se mette en place avec un déclic.



### Fixez la tablette au clavier d'accueil

Placez la tablette sur la station d'accueil, en vous assurant qu'elle se mette en place avec un déclic.

**Remarque :** *Poussez le loquet de libération vers la gauche et soulevez la tablette pour la retirer du clavier d'accueil.*

## Clavier d'accueil

Les images suivantes présentent le clavier d'accueil optionnel.

### Vue frontale

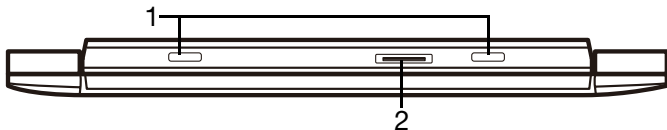

| No. | Élément                          | Description                                          |
|-----|----------------------------------|------------------------------------------------------|
| 1   | Broche pour le clavier d'accueil | Fixe la tablette à l'accueil.                        |
| 2   | Connecteur d'accueil             | Se connecte au connecteur d'accueil sur la tablette. |

## Vue supérieure

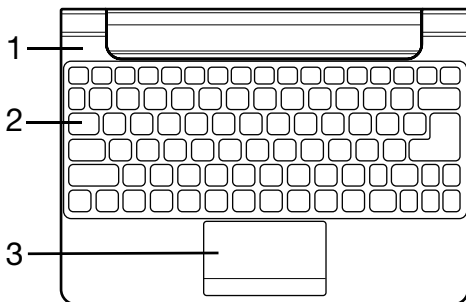

| No. | Élément                                      | Description                                         |
|-----|----------------------------------------------|-----------------------------------------------------|
| 1   | Indicateurs de la batterie et d'alimentation | Indique l'état d'alimentation de la tablette.       |
| 2   | Clavier                                      | Pour l'entrée des informations dans votre tablette. |
| 3   | Touchpad                                     | Périphérique de pointage sensible au toucher.       |

**Remarque :** La batterie interne supplémentaire n'est pas disponible dans tous les modèles du clavier d'accueil.

## Diodes témoins

| Couleur de diode | État     | Description                                     |
|------------------|----------|-------------------------------------------------|
| Bleu             | Continue | L'ordinateur est pleinement chargé et branché.  |
| Ambre            | Continue | L'ordinateur est en cours de charge et branché. |

### Vue gauche

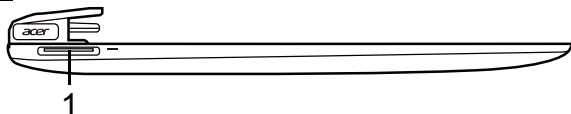

| No. | Élément     | Description                          |
|-----|-------------|--------------------------------------|
| 1   | Entrée c.c. | Se connecte à un adaptateur secteur. |

### Vue droite

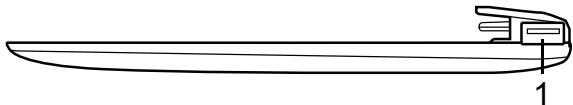

| No. | Élément      | Description                        |
|-----|--------------|------------------------------------|
| 1   | Port USB 2.0 | Connectez à des périphériques USB. |



## Vue inférieure

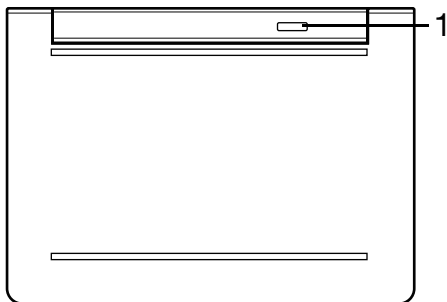

| No. | Élément              | Description                                                         |
|-----|----------------------|---------------------------------------------------------------------|
| 1   | Loquet de libération | Fixe la tablette au clavier d'accueil jusqu'à ce qu'il soit ouvert. |

# MICRO USB

---

Le port USB (Universal Serial Bus) est un port série à haute vitesse qui permet de connecter des périphériques USB sans occuper les ressources du système.

Le port micro USB fournit un port compact qui est entièrement compatible avec les périphériques USB 2.0.

**Remarque :** *Un adaptateur micro USB vers USB est nécessaire pour connecter des périphériques USB qui utilisent un connecteur de pleine taille.*

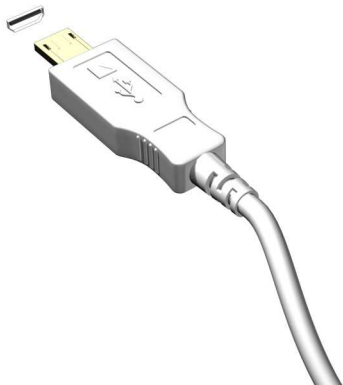

**Remarque :** *Un adaptateur micro USB vers USB n'est inclus qu'avec certains modèles.*

# HDMI MICRO

---

HDMI (interface multimédia haute définition) est une interface audio/vidéo entièrement numérique, non comprimée, largement prise en charge. HDMI fournit une interface entre toute source audio/vidéo numérique compatible, telle qu'un décodeur, un lecteur de DVD et un récepteur A/V, et un audio numérique et/ou moniteur vidéo compatible, tel qu'un téléviseur numérique, sur un seul câble.

Utilisez le port micro HDMI sur votre ordinateur pour connecter un équipement audio et vidéo haut de gamme. Un seul câble permet une installation propre et une connexion rapide.



**Remarque :** *Un adaptateur micro HDMI vers HDMI n'est inclus qu'avec certains modèles.*

# UTILISER LE CLAVIER VIRTUEL (VIRTUAL KEYBOARD)

---

Microsoft Windows fournit un clavier virtuel (virtual keyboard) pratique pour la saisie des données. Le clavier peut être affiché de plusieurs manières :

Appuyez à l'intérieur d'un champ de texte pour afficher le clavier virtuel de Windows (Windows virtual keyboard).

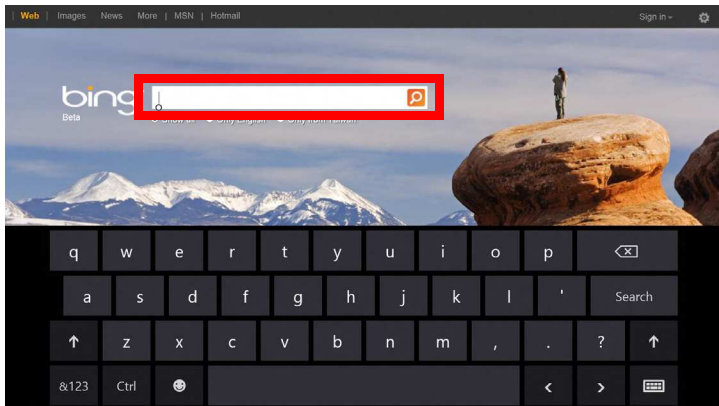

Depuis le Bureau, appuyez sur l'icône **Clavier** dans la barre d'état système pour afficher le clavier. Appuyez sur « x » dans le coin supérieur droit du clavier pour fermer le clavier.

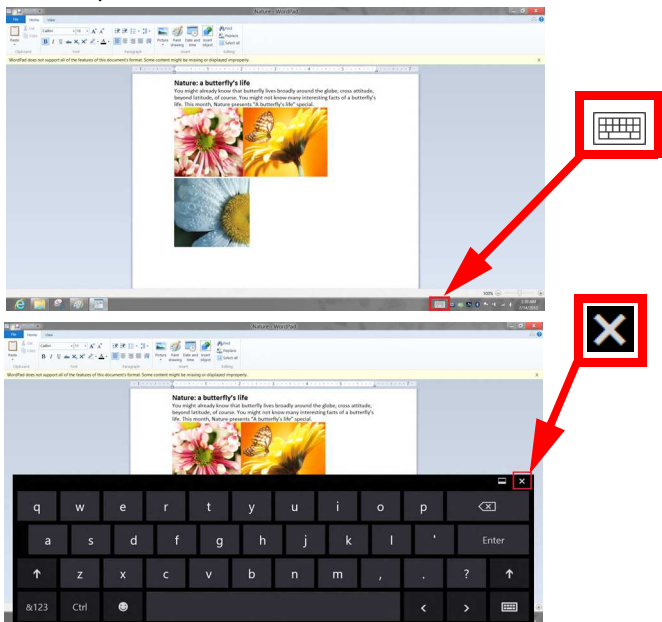

# RÉSEaux SANS FIL

---

## Se connecter à Internet

La connexion sans fil de votre ordinateur est activée par défaut.

Windows détectera et affichera une liste des réseaux sans fil disponibles pendant la configuration. Sélectionnez votre réseau, et entrez le mot de passe si nécessaire.

Dans le cas contraire, ouvrez Internet Explorer et suivez les instructions.

Veuillez consulter la documentation de votre routeur ou de votre FAI.

## Réseaux sans fil

On entend par LAN sans fil ou WLAN un réseau local sans fil reliant deux ordinateurs entre eux, voire plus, sans utiliser de câbles. Mettre en œuvre un réseau Wi-Fi est un jeu d'enfant et vous permet de partager des fichiers, des périphériques et une connexion Internet.

### *Quels sont les avantages d'un réseau sans fil ?*

#### *Mobilité*

Les réseaux locaux sans fil vous permettent, ainsi qu'aux autres utilisateurs de votre réseau domestique, de partager l'accès aux fichiers et périphériques connectés au réseau (une imprimante ou un scanner, par exemple).

Vous pouvez également partager une connexion Internet avec d'autres ordinateurs installés chez vous.

### *Rapidité et simplicité d'installation*

Installer un réseau local sans fil peut être rapide et aisé et élimine la nécessité de faire passer des câbles par les murs et les plafonds.

### *Composants d'un réseau local sans fil*

Pour installer un réseau sans fil chez vous, vous aurez besoin des composants suivants :

#### *Point d'accès (routeur)*

Les points d'accès (routeurs) sont des émetteurs/récepteurs bidirectionnels qui diffusent des données dans l'environnement proche. Les points d'accès font office de médiateur entre le réseau câblé et le réseau sans fil. La plupart des routeurs intègrent un modem DSL qui vous permet de bénéficier d'une connexion Internet DSL haut débit. Le fournisseur d'accès Internet (FAI) que vous avez choisi fournit normalement le modem/routeur lorsque vous souscrivez aux services qu'ils proposent. Lisez attentivement la documentation fournie avec votre point d'accès/routeur pour des instructions d'installation détaillées.

# ACER CLEAR.FI

---

**Remarque :** Pour certains modèles seulement.

Avec Acer clear.fi, vous pouvez apprécier les vidéos, les photos et la musique. Diffusez le contenu multimédia depuis, ou vers, d'autres appareils avec Acer clear.fi installé.

**Remarque :** Tous les appareils doivent être connectés au même réseau.

Pour regarder des photos ou écouter de la musique, ouvrez **clear.fi Media**, pour parcourir les photos, ouvrez **clear.fi Photo**.

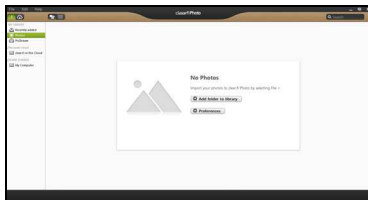

**Important :** Quand vous ouvrez une application clear.fi pour la première fois, le Pare-feu Windows Firewall demandera la permission de permettre à clear.fi d'accéder au réseau. Sélectionnez **Autoriser l'accès** dans chaque fenêtre.



## Naviguer dans le contenu multimédia et les photos

La liste dans le panneau gauche présente votre ordinateur ('Ma bibliothèque'), puis les autres appareils si certains sont connectés à votre réseau ('Partage domestique').

Pour afficher les fichiers sur votre ordinateur, sélectionnez une des catégories sous 'Ma bibliothèque', puis parcourez les fichiers et les dossiers sur la droite.

### Fichiers partagés

Les appareils connectés à votre réseau sont présentés dans la section **Partage domestique**. Sélectionnez un appareil, puis sélectionnez la catégorie à explorer.

Après un court délai, les fichiers et les dossiers sont présentés sur la droite. Parcourez au fichier que vous voulez lire, puis double-cliquez dessus pour démarrer la lecture.

Utilisez les contrôles média dans la barre le long du bas de l'écran pour contrôler la lecture. Par exemple, quand la musique est sélectionnée, vous pouvez lire, faire une pause ou arrêter la lecture, et régler le volume.



**Remarque :** Vous devez activer le partage sur l'appareil qui stocke les fichiers. Ouvrez clear.fi sur l'appareil qui stocke les fichiers, sélectionnez **Modifier** puis assurez-vous que **Partager ma bibliothèque sur le réseau local** est activé.



## Quels sont les appareils compatibles ?

La plupart des appareils avec clear.fi ou un logiciel DLNA peuvent être utilisés avec le logiciel clear.fi. Cela comprend les ordinateurs compatibles DLNA, les Smartphones et les appareils NAS (stockage en réseau).

**Remarque :** DLNA est un standard qui permet aux appareils connectés à un réseau domestique de communiquer et partager des fichiers.

## Lecture vers un autre appareil

Si vous souhaitez lire le contenu multimédia sur un autre appareil, vous devez faire ce qui suit :

1. Dans le coin inférieur droit, sélectionnez **Lire sur.** 
2. Sélectionnez l'appareil distant qui sera utilisé pour lire le fichier.



**Remarque :** *Seuls les appareils optimisés pour la lecture sont disponibles dans cette liste, certains PC et appareils de stockage n'apparaîtront pas. Pour ajouter un PC Windows à cette liste, ouvrez le Lecteur Windows Media, sélectionnez **Flux** et **Autoriser le contrôle à distance de mon Lecteur...***

3. Sélectionnez un fichier dans la fenêtre principale, puis utilisez les contrôles média dans la barre le long du bas de l'écran pour contrôler l'appareil distant.

Pour plus d'aide, allez à <http://www.acer.com/clearfi/download/>.

# ORIENTATION DE L'ÉCRAN ET G-SENSOR

---

Votre ordinateur est équipé d'un accéléromètre qui détecte l'orientation de la tablette et fait automatiquement pivoter l'écran en fonction de l'orientation.

Vous pouvez verrouiller l'orientation de l'écran à l'aide du commutateur de verrouillage. L'orientation peut également être verrouillée à d'autres moments, y compris :

- Quand la tablette est connectée à une station d'accueil.
- Avec un câble HDMI branché.
- Lorsque des programmes conçus pour une orientation spécifique sont exécutés.

**Remarque** : *Il est conseillé de garder votre tablette en orientation paysage avec la webcam au-dessus de l'écran lorsque vous effectuez un appel vidéo. Veuillez faire pivoter votre écran en orientation paysage et utilisez le commutateur de verrouillage pour définir l'orientation avant de commencer un appel la vidéo.*

Le statut de verrouillage de l'orientation de l'écran sera indiqué par des icônes affichées brièvement à l'écran lors du changement de statut.

# GESTION DE L'ALIMENTATION

---

Cet ordinateur a une unité de gestion de l'alimentation intégrée qui supervise l'activité du système. L'activité du système comprend toute activité qui implique un ou plus des périphériques suivants : clavier, souris, disque dur, périphériques connectés à l'ordinateur et mémoire vidéo. Si aucune activité n'est détectée pendant une période de temps spécifiée, l'ordinateur arrête certains ou tous ces périphériques pour conserver l'énergie.

## Économie d'énergie

### Désactiver le démarrage rapide

Votre ordinateur utilise le Démarrage rapide pour démarrer rapidement, mais utilise également une petite quantité d'énergie pour vérifier les signaux pour démarrer. Ces vérifications déchargeront lentement la batterie de votre ordinateur.

Si vous préférez réduire les besoins en énergie de votre ordinateur et l'impact environnemental, désactivez le Démarrage rapide :

**Remarque** : Si le Démarrage rapide est désactivé, votre ordinateur prendra plus de temps pour démarrer depuis la Veille. Si votre ordinateur comporte les fonctions Acer Instant On ou Acer Always Connect, celles-ci seront désactivées.

Votre ordinateur ne démarrera également pas s'il reçoit une instruction pour démarrer sur un réseau (Wake on LAN).

1. Ouvrez le Bureau.
2. Cliquez sur **Options d'alimentation** dans la Zone de notification.
3. Sélectionnez **Plus d'options d'alimentation**.
4. Sélectionnez **Choisir l'action des boutons d'alimentation**.
5. Pour accéder aux paramètres d'arrêt, sélectionnez **Modifier des paramètres actuellement non disponibles**.

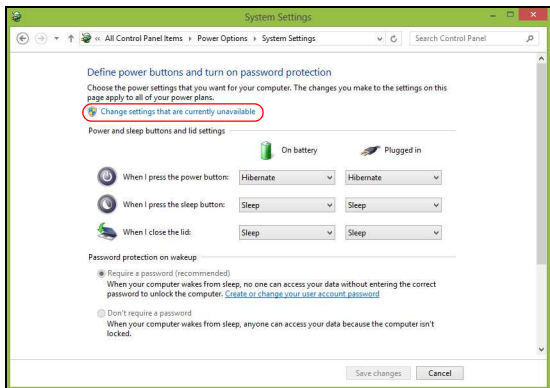

6. Défilez vers le bas et désactivez **Activer le démarrage rapide**.

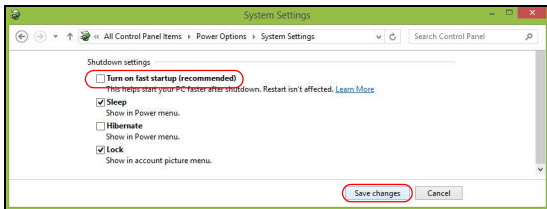

7. Sélectionnez **Enregistrer les modifications**.

# BATTERIE

---

L'ordinateur utilise une batterie intégrée qui vous offre de longues durées d'utilisation entre chaque recharge.

## Caractéristiques de la batterie

La batterie se recharge à chaque fois que vous connectez l'adaptateur secteur à l'ordinateur. Votre ordinateur a une fonction de charge en utilisation, permettant de recharger la batterie tout en continuant à utiliser l'ordinateur. Cependant, la recharge avec l'ordinateur éteint permet un temps de charge beaucoup plus rapide.

## Charger la batterie

Branchez l'adaptateur secteur à l'ordinateur et connectez à une prise secteur. Vous pouvez continuer à utiliser votre ordinateur sur l'alimentation du secteur pendant la recharge de votre batterie. Cependant, la recharge avec l'ordinateur éteint permet un temps de charge beaucoup plus rapide.

***Remarque** : Il est recommandé de recharger la batterie avant le coucher. Charger la batterie la nuit avant un voyage permet de commencer la journée suivante avec une batterie pleinement chargée.*



### Conditionnement d'une nouvelle batterie

Avant la première utilisation d'une batterie, un processus de conditionnement doit d'abord être suivi :

1. Connectez l'adaptateur secteur et chargez complètement la batterie.
2. Déconnectez l'adaptateur secteur.
3. Mettez l'ordinateur sous tension et utilisez-le sur l'alimentation de la batterie.
4. Videz entièrement la batterie jusqu'à ce que l'avertissement de batterie basse apparaisse.
5. Connectez de nouveau l'adaptateur secteur et chargez encore complètement la batterie.

Procédez encore ainsi jusqu'à ce que la batterie se charge et se décharge trois fois.

Utilisez ce processus de conditionnement pour toutes les nouvelles batteries ou si une batterie n'a pas été utilisée depuis longtemps.

---

**Avertissement ! N'exposez pas les batteries à des températures inférieures à 0°C (32°F) ou supérieures à 45°C (113°F). Les températures extrêmes peuvent être néfastes pour la batterie.**

---

En suivant ce processus de conditionnement, vous conditionnez votre batterie pour accepter la charge maximale possible. Le non-respect de cette procédure ne permet pas d'avoir la charge maximale de la batterie et raccourcira également la durée de vie effective de votre batterie.

De plus, la durée de vie utile de la batterie est affectée de manière négative par ces types d'utilisation :

- Utilisation constante de l'ordinateur sur l'alimentation du secteur.
- Ne pas décharger/recharger la batterie à ses extrêmes comme décrit ci-dessus.
- Fréquence d'utilisation ; la batterie atteindra la fin de sa vie effective d'autant plus vite que vous l'utilisez souvent. Une batterie d'ordinateur standard a une durée de vie d'environ 300 charges.

### **Optimiser l'autonomie de la batterie**

L'optimisation de l'autonomie de la batterie vous aide à obtenir le maximum des batteries, prolongeant le cycle charge/recharge et améliorant l'efficacité de la recharge. Il est recommandé de suivre les suggestions ci-dessous :

- Utilisez l'adaptateur secteur autant que possible, réservant la batterie pour l'utilisation mobile.
- Retirez les accessoires qui ne pas utilisés (p.ex. un disque dur USB), car ils peuvent continuer à consommer de l'énergie.
- Conservez votre PC dans un endroit frais et sec. La température recommandée est de 10°C (50°F) à 30°C (86°F). Des températures conduisent la batterie à s'auto-décharger plus rapidement.
- Trop de recharges réduisent l'autonomie de la batterie.
- Prenez soin de votre adaptateur secteur et de la batterie.

## Vérification du niveau de la batterie

La jauge de la batterie de Windows indique le niveau actuel de la batterie. Placez le curseur sur l'icône batterie/alimentation sur la barre des tâches pour voir le niveau actuel de la batterie.

## Avertissement de batterie basse

Lors de l'utilisation de l'alimentation de la batterie, surveillez la jauge de la batterie de Windows.

---

**Avertissement ! Connectez l'adaptateur secteur dès que possible après que l'avertissement de batterie basse apparaît. Les données pourraient être perdues si vous laissez la batterie se vider complètement et l'ordinateur s'éteindre.**

---

Lorsque l'avertissement de batterie basse apparaît, la liste des actions recommandées dépend de votre situation :

| <b>Condition</b>                                            | <b>Actions Recommandées</b>                                                                                                                                                                                                                                                                                      |
|-------------------------------------------------------------|------------------------------------------------------------------------------------------------------------------------------------------------------------------------------------------------------------------------------------------------------------------------------------------------------------------|
| L'adaptateur secteur et une prise secteur sont disponibles. | <ol style="list-style-type: none"><li>1. Branchez l'adaptateur secteur à l'ordinateur, puis connectez au secteur.</li><li>2. Enregistrez tous les fichiers devant l'être.</li><li>3. Remettez-vous au travail.</li></ol> <p><b>Éteignez l'ordinateur si vous souhaitez recharger la batterie rapidement.</b></p> |

---

| <b>Condition</b>                                                | <b>Actions Recommandées</b>                                                                                                                                                 |
|-----------------------------------------------------------------|-----------------------------------------------------------------------------------------------------------------------------------------------------------------------------|
| L'adaptateur secteur ou une prise secteur n'est pas disponible. | <ol style="list-style-type: none"><li>1. Enregistrez tous les fichiers avant l'être.</li><li>2. Fermez toutes les applications.</li><li>3. Éteignez l'ordinateur.</li></ol> |

---

# SÉCURITÉ DE L'ORDINATEUR

---

Votre ordinateur est un investissement important dont vous devez prendre soin. Apprenez à protéger et prendre soin de votre ordinateur.

## Utilisation de mots de passe

Votre ordinateur est protégé des accès non autorisés par des mots de passe. La création de ces mots de passe crée plusieurs niveaux de protection pour votre ordinateur et vos données :

- Le mot de passe du superviseur prévient l'accès non autorisé à l'utilitaire du BIOS. Lorsqu'il est défini, vous devez entrer ce mot de passe pour accéder à l'utilitaire du BIOS. Voir « **Utilitaire du BIOS** » à **la page 93**.
- Le mot de passe de l'utilisateur prévient l'utilisation non autorisée de votre ordinateur. Combinez l'utilisation de ce mot de passe avec des vérifications du mot de passe au démarrage et à la reprise depuis l'hibernation (si disponible) pour une sécurité maximale.
- Le mot de passe à l'initialisation prévient l'utilisation non autorisée de votre ordinateur. Combinez l'utilisation de ce mot de passe avec des vérifications du mot de passe au démarrage et à la reprise depuis l'hibernation (si disponible) pour une sécurité maximale.

**Important : N'oubliez pas votre mot de passe du superviseur ! Si vous oubliez ces mots de passe, veuillez contacter votre revendeur ou un centre de service agréé.**

## Entrée des mots de passe

Lorsqu'un mot de passe est défini, une invite de mot de passe apparaît au centre de l'écran.

- Lorsque le mot de passe du superviseur est défini, une invite apparaît lorsque vous accédez à l'utilitaire du BIOS.
- Entrez le mot de passe du superviseur et appuyez sur <Entrée> pour accéder à l'utilitaire du BIOS. Si le mot de passe est incorrect, un message d'avertissement apparaît. Essayez de nouveau et appuyez sur <Entrée>.
- Lorsque le mot de passe de l'utilisateur est défini et le mot de passe à l'initialisation est activé, une invite apparaît lors de l'initialisation.
- Entrez le mot de passe de l'utilisateur et appuyez sur <Entrée> pour utiliser l'ordinateur. Si le mot de passe est incorrect, un message d'avertissement apparaît. Essayez de nouveau et appuyez sur <Entrée>.

**Important : Vous avez trois essais pour entrer un mot de passe. Si vous n'avez pas entré le bon mot de passe après trois essais, le système s'arrête. Appuyez et maintenez le bouton d'alimentation pendant 4 secondes pour mettre l'ordinateur hors tension. Mettez de nouveau l'ordinateur sous tension, et essayez de nouveau.**

# FOIRE AUX QUESTIONS

---

Vous trouverez ici une liste des situations qui peuvent apparaître lors de l'utilisation de l'ordinateur, ainsi que des solutions pour chacune.

## *J'ai mis sous tension, mais l'ordinateur ne démarre pas ou ne s'initialise pas*

Vérifiez l'indicateur d'alimentation :

- Si l'indicateur n'est pas allumé, l'ordinateur n'est pas alimenté. Vérifiez ce qui suit :
  - Si vous utilisez la batterie, son niveau de charge peut être trop bas et ne pas pouvoir alimenter l'ordinateur. Connectez l'adaptateur secteur pour recharger la batterie.
  - Assurez-vous que l'adaptateur secteur est branché de manière appropriée à l'ordinateur et à une prise électrique.
- Si l'indicateur est allumé, vérifiez ce qui suit :
  - Avez-vous un périphérique de stockage USB (clé USB ou un Smartphone) branché à votre ordinateur ? Débranchez-le et appuyez sur <Ctrl> + <Alt> + <Suppr> pour redémarrer le système.

## *Rien n'apparaît à l'écran*

Le système de gestion de l'alimentation de l'ordinateur éteint l'écran automatiquement pour économiser l'énergie. Appuyez sur une touche pour rallumer l'écran.

Si l'appui sur une touche ne rallume pas l'écran, il peut y avoir trois raisons :

- Le niveau de la luminosité est peut-être trop bas. Appuyez sur <Fn> + <▷> (augmenter) pour ajuster le niveau de la luminosité.
- Le périphérique d'affichage est peut-être réglé sur un moniteur externe. Appuyez sur la touche spéciale de choix de l'affichage <Fn> + <F5> pour retourner l'affichage à l'ordinateur.
- Si l'indicateur de Sommeil est allumé, l'ordinateur est en mode de Sommeil. Appuyez et relâchez le bouton d'alimentation pour la reprise.

### Aucun son ne sort de l'ordinateur

Vérifiez ce qui suit :

- Le son est peut-être désactivé. Dans Windows, vérifiez l'icône de contrôle du son (un haut-parleur) sur la barre des tâches. Si elle est barrée, cliquez sur l'icône et désélectionnez l'option **Tous muets**.
- Le niveau du volume est peut-être trop bas. Dans Windows, vérifiez l'icône de contrôle du son sur la barre des tâches. Vous pouvez utiliser les boutons de contrôle du volume pour ajuster le volume.
- Si un casque stéréo, des écouteurs ou des haut-parleurs externes sont connectés au port de sortie audio de l'ordinateur, les haut-parleurs internes sont éteints automatiquement.



### Le clavier ne répond pas

Essayez de connecter un clavier externe au port USB sur l'ordinateur. S'il fonctionne, contactez votre revendeur ou un centre de service agréé car le câble interne du clavier est peut-être déconnecté.

### L'imprimante ne fonctionne pas

Vérifiez ce qui suit :

- Assurez-vous que l'imprimante est branchée à une prise secteur et est sous tension.
- Assurez-vous que le câble de l'imprimante est bien branché dans un port USB et dans le port correspondant de l'imprimante.

## **Demande de service**

### Garantie internationale des voyageurs (International Travelers Warranty ; ITW)

Votre ordinateur est couvert par une garantie internationale des voyageurs (ITW) qui vous permet d'avoir l'esprit libre et tranquille lorsque vous voyagez. Notre réseau de centres de maintenance agréés est prêt à vous venir en aide.

Un passeport ITW est fourni avec votre ordinateur. Ce passeport contient tout ce que vous devez savoir sur le programme ITW. Ce livret contient la liste des centres de maintenance agréés. Lisez le passeport avec soin.

Ayez toujours le passeport ITW avec vous, surtout lorsque vous voyagez, pour pouvoir bénéficier du support de nos centres de maintenance. Placez

votre preuve d'achat dans le rabat à l'intérieur de la couverture du passeport ITW.

Si le pays dans lequel vous voyagez n'a pas de centre de maintenance agréé ITW Acer, vous pouvez tout de même contacter nos bureaux internationaux. Veuillez visiter **[www.acer.com](http://www.acer.com)**

### Avant d'appeler

Veillez préparer les informations qui suivent avant d'appeler Acer pour un service en ligne, et veuillez être à côté de votre ordinateur lorsque vous appelez. Avec votre aide, nous pouvons réduire la durée de l'appel et vous aider à résoudre vos problèmes efficacement. Si votre ordinateur affiche des messages d'erreur ou émet des avertissements sonores, notez-les lorsqu'ils apparaissent à l'écran (ou leur nombre et leur séquence pour les avertissements sonores).

Il vous est demandé de fournir les informations suivantes :

Nom :

Adresse :

Numéro de téléphone :

Type de système et modèle :

Numéro de série :

Date d'achat :

# Conseils et astuces pour utiliser Windows 8

Nous savons que c'est un nouveau système d'exploitation et qu'un certain temps sera nécessaire pour s'y habituer, c'est pourquoi nous avons créé quelques conseils pour vous aider à commencer.

## Il y a trois concepts que vous pouvez vouloir garder à l'esprit

### **1. Démarrer**

Le bouton Démarrer n'est plus disponible ; vous pouvez lancer les applis depuis l'écran Démarrer.

### **2. Vignettes**

Les vignettes dynamiques sont similaires aux miniatures des applis.

### **3. Icônes**

Les icônes vous permettent d'exécuter des fonctions utiles, telles que partager le contenu, éteindre votre PC ou modifier les paramètres.

## Comment puis-je accéder aux icônes ?

Faites glisser le bord droit de l'écran vers l'intérieur.

## Comment puis-je aller à *Démarrer* ?

Appuyez la touche Windows, ou faites glisser le bord droit de l'écran vers l'intérieur et appuyez sur l'icône **Démarrer**.

## Comment puis-je passer d'une appli à une autre ?

Faites glisser le bord gauche de l'écran vers l'intérieur pour faire défiler les applis qui sont actuellement exécutées.

## Comment puis-je éteindre mon ordinateur ?

Faites glisser le bord droit de l'écran vers l'intérieur, appuyez sur **Paramètres** > **Alimentation** et sélectionnez l'action que vous voulez effectuer. Vous pouvez également depuis le *Bureau* appuyer sur **Bouton d'alimentation Acer** et sélectionnez l'action que vous voulez effectuer.

## Pourquoi y a-t-il une nouvelle interface ?

La nouvelle interface de Windows 8 est conçue pour fonctionner avec la saisie tactile. Les applis de Windows Store utiliseront automatiquement tout l'écran et ne nécessitent pas d'être fermées de la manière traditionnelle. Les applis de Windows Store seront affichées sur Démarrer en utilisant les vignettes dynamiques.

### *Que sont les 'vignettes dynamiques' ?*

Les vignettes dynamiques sont similaires aux miniatures des applis qui seront mises à jour avec du nouveau contenu chaque fois que vous êtes connecté à Internet. Ainsi, par exemple, vous pouvez afficher la météo ou les mises à jour de la bourse sans avoir à ouvrir l'appli.

## Comment déverrouiller mon ordinateur ?

Faites glisser l'écran verrouillé vers le haut et appuyez sur une icône de compte utilisateur pour déverrouiller l'ordinateur. Si votre compte a un mot de passe, vous devrez entrer le mot de passe pour continuer.

Appuyez et maintenez l'icône d'*aperçu* pour voir les caractères que vous avez saisis pour assurer le mot de passe est correct.

## Comment personnaliser mon ordinateur ?

Vous pouvez personnaliser Démarrer avec une image d'arrière-plan ou en organisant les vignettes pour répondre à vos besoins personnels.

Pour changer l'arrière-plan, faites glisser le bord droit de l'écran vers l'intérieur et appuyez sur **Paramètres > Changer les paramètres du PC > Personnaliser**. Appuyez sur **Écran Démarrer** en haut de la page et sélectionnez une couleur et une image.

### Comme déplacer les vignettes ?

Appuyez et maintenez une vignette pour la sélectionner, puis faites la glisser sur l'endroit de l'écran *Démarrer* où vous voulez qu'elle apparaisse. D'autres vignettes seront déplacées pour accommoder la vignette dans son nouvel emplacement.

### Puis-je agrandir ou réduire les vignettes ?

Appuyez et faites glisser la vignette vers le bas et relâchez-la. Sélectionnez **Plus petite** ou **Plus grande** dans le menu qui apparaît en bas de l'écran.

### Comment puis-je personnaliser l'écran verrouillé ?

Vous pouvez personnaliser l'écran verrouillé avec une image différente ou pour afficher votre statut rapide et les notifications pour répondre à vos besoins personnels.

Pour changer l'arrière-plan, faites glisser le bord droit de l'écran vers l'intérieur et appuyez sur **Paramètres > Changer les paramètres du PC > Personnaliser**. Appuyez sur **Écran verrouillé** en haut de la page et sélectionnez l'image et les applis que vous souhaitez voir sur l'écran verrouillé.

### Alors, comment puis-je fermer une appli ?

Faites glisser la fenêtre vers le bas depuis le haut jusqu'au bas de l'écran.

### Puis-je changer la résolution de l'écran ?

Faites glisser le bord droit de l'écran vers l'intérieur et appuyez sur **Recherche**, appuyez sur la zone de texte pour ouvrir le clavier à l'écran et commencez à saisir 'Panneau de configuration' pour afficher les résultats. Appuyez sur **Panneau de configuration > Ajuster la résolution de l'écran**.

### Je veux utiliser Windows comme j'en ai l'habitude. Rendez-moi mon bureau !

Depuis *Démarrer* appuyez sur la vignette du **Bureau** pour voir un bureau traditionnel. Vous pouvez épingler des applis que vous utilisez fréquemment sur la barre des tâches pour les ouvrir facilement.

Si vous cliquez sur une appli qui n'est pas une appli Windows Store, Windows ouvrira l'appli automatiquement sous *Bureau*.

## Où sont mes applis ?

Faites glisser le bord droit de l'écran vers l'intérieur et appuyez sur **Recherche**, commencez simplement à saisir le nom de l'appli que vous souhaitez ouvrir en utilisant le clavier qui apparaît. Les résultats seront affichés sur la partie gauche de l'écran.

Pour afficher la liste complète des applis, faites glisser vers le haut depuis le bas de l'écran et appuyez sur **Toutes les applis**.

### Comment puis-je faire apparaître une appli sur Démarrer ?

Si vous êtes dans *Toutes les applis* et vous souhaitez faire apparaître une appli sur *Démarrer*, appuyez et faites glisser l'appli vers le bas et relâchez-la. Appuyez sur **Épingler au menu Démarrer** dans le menu qui apparaît en bas de l'écran.

### Comment supprimer une vignette de Démarrer ?

Appuyez et faites glisser l'appli vers le bas et relâchez-la. Appuyez sur **Détacher du menu Démarrer** dans le menu qui apparaît en bas de l'écran.

### Comment puis-je faire apparaître une appli sur ma barre des tâches dans le Bureau ?

Si vous êtes dans *Toutes les applis* et vous souhaitez faire apparaître une appli sur la barre des tâches dans *Démarrer*, appuyez et faites glisser

l'appli vers le bas et relâchez-la. Sélectionnez **Épingler à la barre des tâches** dans le menu qui apparaît en bas de l'écran.

### Comment puis-je installer des applis ?

Vous pouvez télécharger des applis Windows Store depuis le *Store*. Un ID Microsoft sera nécessaire pour acheter et télécharger des applis depuis le *Store*.

### Je ne peux pas trouver des applis comme Bloc-notes et Paint !

#### Où sont-ils ?

Faites glisser le bord droit de l'écran vers l'intérieur et appuyez sur **Recherche**, commencez simplement à saisir le nom de l'appli que vous souhaitez ouvrir en utilisant le clavier qui apparaît. Vous pouvez également ouvrir *Toutes les applis* et faites défiler jusqu'à 'Accessoires Windows' pour voir la liste des programmes hérités.

### Qu'est-ce qu'un ID (compte) Microsoft ?

Un compte Microsoft est une adresse e-mail et mot de passe que vous utilisez pour vous connecter à Windows. Vous pouvez utiliser n'importe quelle adresse e-mail, mais il est préférable de choisir celle que vous utilisez déjà pour communiquer avec les amis et vous connecter à vos sites Web préférés. Lorsque vous vous connectez à votre PC avec un compte Microsoft, vous connecterez votre PC aux personnes, fichiers et appareils que vous aimez.



### Est-ce nécessaire ?

Un ID Microsoft n'est pas nécessaire pour utiliser Windows 8, mais cela rend la vie plus facile parce que vous pouvez synchroniser les données entre différentes machines auxquelles vous vous connectez à l'aide d'un ID de Microsoft.

### Comment puis-je en obtenir un ?

Si vous avez déjà installé Windows 8 et vous ne vous êtes pas connecté avec un compte Microsoft ou vous n'avez pas de compte Microsoft et vous souhaitez en obtenir un, faites glisser le bord droit de l'écran vers l'intérieur et appuyez sur **Paramètres > Changer les paramètres du PC > Utilisateurs > Passer à un compte Microsoft**, et suivez les instructions à l'écran.

### Comment ajouter un favori à Internet Explorer ?

Internet Explorer 10 n'a pas les favoris traditionnels, au lieu de cela vous pouvez épingler des raccourcis à *Démarrer*. Une fois que la page est ouverte, faites glisser vers le haut depuis le bord inférieur de l'écran pour ouvrir le menu en bas de l'écran. Appuyez sur **Épingler au menu Démarrer**.

### Comment puis-je rechercher les mises à jour Windows ?

Faites glisser le bord droit de l'écran vers l'intérieur et appuyez sur **Paramètres > Changer les paramètres du PC > Mise à jour Windows**. Appuyez sur **Rechercher les mises à jour maintenant**.

## **Où puis-je avoir plus d'informations ?**

Pour plus d'information, veuillez visiter les pages :

- Tutoriels de Windows 8 : [www.acer.com/windows8-tutorial](http://www.acer.com/windows8-tutorial)
- FAQ du support : [www.acer.com/support](http://www.acer.com/support)

## Dépannage

Ce chapitre présente les solutions aux problèmes relativement courants. Lisez-le avant d'appeler un technicien à l'apparition d'un problème. Les solutions à des problèmes plus sérieux demandent l'ouverture de l'ordinateur. N'essayez pas d'ouvrir l'ordinateur par vous-même. Contactez votre revendeur ou un centre de service agréé pour assistance.

### Conseils de dépannage

Cet ordinateur a une conception avancée qui affiche des messages d'erreur à l'écran pour vous aider à résoudre les problèmes.

Si le système affiche un message d'erreur ou un symptôme d'erreur survient, consultez « Messages d'erreur » ci-dessous. Si le problème ne peut pas être résolu, contactez votre revendeur. Voir « **Demande de service** » à la page 57.

### Messages d'erreur

Si vous recevez un message d'erreur, notez-le et prenez les mesures correctrices. Le tableau qui suit donne la liste des messages d'erreur système en ordre alphabétique et les mesures correctrices recommandées.

| Messages d'erreur | Action correctrice |
|-------------------|--------------------|
|-------------------|--------------------|

|                  |                                                          |
|------------------|----------------------------------------------------------|
| CMOS battery bad | Contactez votre revendeur ou un centre de service agréé. |
|------------------|----------------------------------------------------------|

---

| Messages d'erreur                       | Action correctrice                                                                                                                          |
|-----------------------------------------|---------------------------------------------------------------------------------------------------------------------------------------------|
| CMOS checksum error                     | Contactez votre revendeur ou un centre de service agréé.                                                                                    |
| Disk boot failure                       | Insérez une disquette système (démarrable), puis appuyez sur <Entrée> pour réinitialiser.                                                   |
| Equipment configuration error           | Appuyez sur <F2> (lors du POST) pour accéder à l'utilitaire du BIOS, puis appuyez <b>Exit</b> dans l'utilitaire du BIOS pour réinitialiser. |
| Hard disk 0 error                       | Contactez votre revendeur ou un centre de service agréé.                                                                                    |
| Hard disk 0 extended type error         | Contactez votre revendeur ou un centre de service agréé.                                                                                    |
| I/O parity error                        | Contactez votre revendeur ou un centre de service agréé.                                                                                    |
| Keyboard error or no keyboard connected | Contactez votre revendeur ou un centre de service agréé.                                                                                    |
| Keyboard interface error                | Contactez votre revendeur ou un centre de service agréé.                                                                                    |
| Memory size mismatch                    | Appuyez sur <F2> (lors du POST) pour accéder à l'utilitaire du BIOS, puis appuyez <b>Exit</b> dans l'utilitaire du BIOS pour réinitialiser. |

Si vous avez toujours des problèmes après avoir passé en revue les mesures correctrices, veuillez contacter votre revendeur ou un centre de service agréé.

# RÉCUPÉRATION DE VOTRE SYSTÈME

---

Selon l'espace de stockage disponible sur votre ordinateur, votre ordinateur utilise soit programme Acer Recovery Management, ou est fourni avec un ou plusieurs DVD de récupération du système. Pour utiliser un DVD de récupération du système, veuillez voir les instructions ci-dessous, sinon voir « Récupération » à la page 71.

## Récupération depuis un DVD de récupération fourni

Si votre ordinateur est livré avec des DVD de restauration du système, obtenez un lecteur de disque optique externe et effectuez les étapes suivantes pour récupérer votre ordinateur aux conditions d'usine :

1. Arrêtez l'ordinateur en appuyant sur l'icône **Paramètres > Alimentation > Arrêter**.
2. Connectez le lecteur de disque optique à votre ordinateur.
3. Accédez au BIOS de l'ordinateur - appuyez et maintenez la touche **volume** - appuyée avant d'appuyer le bouton d'alimentation.
4. Sélectionnez le menu **Boot** (Démarrage) dans le panneau de gauche.
5. Sous « Boot priority order » (Ordre de priorité du démarrage), déplacez **USB CDROM** à la première position en utilisant les instructions fournies.

6. Sélectionnez **Exit** (Quitter) dans le panneau de gauche, puis sélectionnez **Exit Saving Changes** (Quitter en enregistrant les modifications).
7. Insérez le DVD de récupération, redémarrez votre ordinateur, et suivez les instructions à l'écran.

# RÉCUPÉRATION

---

Si vous rencontrez des problèmes avec votre ordinateur, et la foire aux questions (voir page 55) ne vous aide pas, vous pouvez « récupérer » votre ordinateur – c'est-à-dire le retourner à un état antérieur.

Cette section décrit les outils de récupération disponibles sur votre ordinateur. Acer fournit *Acer Recovery Management*, qui vous permet de créer une *sauvegarde de récupération*, une *sauvegarde des pilotes et des applications*, et de démarrer les options de récupération, soit en utilisant les outils de Windows, ou la sauvegarde de récupération.

**Remarque :** *Acer Recovery Management n'est disponible qu'avec un système d'exploitation Windows préinstallé.*

**Important :** Nous vous recommandons de créer une *sauvegarde de récupération* et une *sauvegarde des pilotes et des applications* dès que possible.

Dans certaines situations, une récupération complète nécessitera une sauvegarde de récupération USB.

## Créer une sauvegarde de récupération

Pour réinstaller depuis un lecteur de stockage USB, vous devez d'abord créer une sauvegarde de récupération. La sauvegarde de récupération comprend l'ensemble du contenu original du disque dur de votre ordinateur, y compris Windows et tous les logiciels et pilotes chargés en usine. Utiliser cette sauvegarde restaurera votre ordinateur au même état

que lorsque vous l'avez acheté, tout en vous donnant l'option de conserver tous les paramètres et données personnelles.

**Remarque :** Assurez-vous d'avoir un lecteur USB avec une capacité d'au moins 16 Go.

1. Depuis *Démarrer*, saisissez « Recovery » puis cliquez sur **Acer Recovery Management** dans la liste des applis.

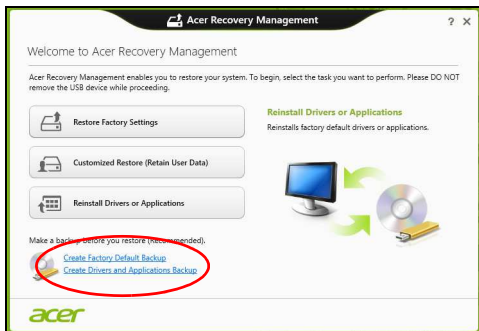



2. Cliquez sur **Créer une sauvegarde par défaut de l'usine**. La fenêtre *Lecteur de récupération* s'ouvre.

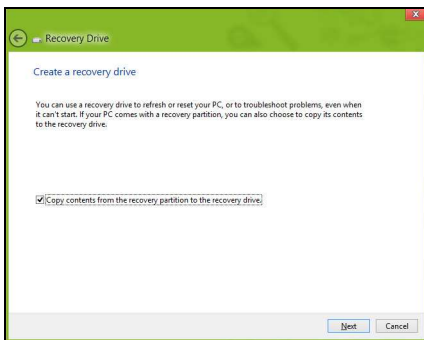

Assurez-vous que **Copier le contenu de la partition de récupération sur le disque de récupération** est sélectionné. Cela fournit la sauvegarde de récupération la plus complète et la plus sûre.

3. Branchez le lecteur USB, puis cliquez sur **Suivant**.
- Assurez-vous que votre lecteur USB a une capacité suffisante avant de continuer. La sauvegarde de récupération nécessite un stockage d'au moins 16 Go.

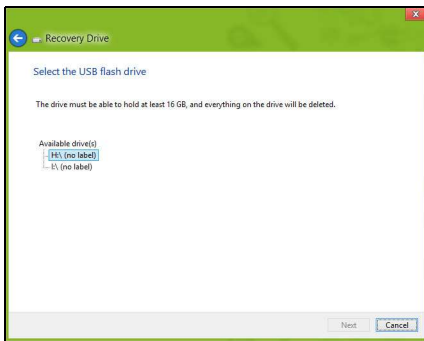

4. La progression de la sauvegarde sera affichée à l'écran.
5. Continuez le processus jusqu'à sa fin.

6. Après avoir créé la sauvegarde de récupération, vous pouvez choisir de supprimer les informations de récupération sur votre ordinateur. Si vous supprimez ces informations, vous ne pouvez utiliser que la sauvegarde de récupération USB pour restaurer votre ordinateur, si vous perdez ou effacez le lecteur USB, vous ne pouvez pas restaurer votre ordinateur.

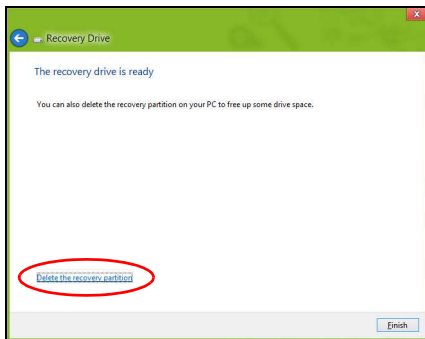

7. Débranchez le lecteur USB et marquez-le clairement.

**Important : Écrivez une description unique de la sauvegarde, par exemple « Sauvegarde de récupération Windows ». Assurez-vous de conserver la sauvegarde dans un endroit sûr dont vous vous souviendrez.**

# Créer la sauvegarde des pilotes et des applications

Pour créer une sauvegarde des pilotes et des applications, qui contient les logiciels chargés en usine et les pilotes nécessaires à votre ordinateur, vous pouvez utiliser soit un lecteur de stockage USB ou, si votre ordinateur dispose d'un graveur de DVD, un ou plusieurs DVD enregistrables vierges.

1. Depuis *Démarrer*, saisissez « Recovery » puis cliquez sur **Acer Recovery Management** dans la liste des applis.

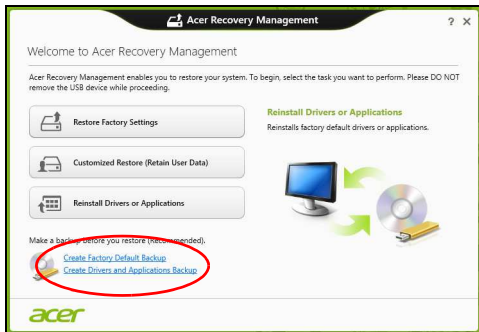

2. Cliquez sur **Créer la sauvegarde des pilotes et des applications**.

Branchez le lecteur USB ou insérez un DVD vierge dans le lecteur optique, puis cliquez sur **Suivant**.

- Si vous utilisez un lecteur USB, assurez-vous que votre lecteur USB a une capacité suffisante avant de continuer.



- Si vous utilisez des DVD, le nombre de disques vierges enregistrables dont vous aurez besoin pour les disques de récupération sera également affiché. Assurez-vous d'avoir le nombre de disques vierges identiques.



3. Cliquez sur **Démarrer** pour copier les fichiers. La progression de la sauvegarde sera affichée à l'écran.
4. Continuez le processus jusqu'à sa fin :
  - Si vous utilisez des disques optiques, le lecteur éjecte chaque disque lorsqu'il a fini de le graver. Retirez le disque du lecteur et marquez-le avec un marqueur permanent.  
Si plusieurs disques sont nécessaires, insérez un nouveau disque à l'invite, puis cliquez sur **OK**. Continuer jusqu'à la fin du processus.
  - Si vous utilisez un lecteur USB, débranchez le lecteur et marquez-le clairement.

**Important : Écrivez une description unique sur chaque sauvegarde, par exemple « Sauvegarde des pilotes et des applications ». Assurez-vous de conserver la sauvegarde dans un endroit sûr dont vous vous souviendrez.**

## Récupération de votre système

Pour récupérer votre système :

1. Effectuez des corrections mineures.  
Si seulement un ou deux éléments logiciels ou matériels ont cessé de fonctionner correctement, le problème peut être résolu en réinstallant les logiciels ou les pilotes de périphériques.  
Pour réinstaller les logiciels et les pilotes qui ont été préinstallés à l'usine, voir « **Réinstaller les pilotes et les applications** » à la **page 79**.

Pour des instructions sur la réinstallation des logiciels et des pilotes qui n'ont pas été préinstallés, voir la documentation de ce produit ou le site Web de support.

2. Rétablissez à un état antérieur du système.

Si la réinstallation du logiciel ou des pilotes n'aide pas, alors le problème peut être résolu en retournant votre système à un état antérieur quand tout fonctionnait correctement.

Pour des instructions, voir « **Retourner à un instantané antérieur du système** » à la page 82.

3. Réinitialisez votre système d'exploitation.

Si rien d'autre n'a résolu le problème et vous voulez réinitialiser votre système, mais garder vos informations utilisateur, voir « **Retourner votre système à son état d'usine** » à la page 84.

4. Réinitialisez votre système à son état d'usine.

Si rien d'autre n'a résolu le problème et vous voulez réinitialiser votre système à l'état d'usine, voir « **Retourner votre système à son état d'usine** » à la page 84.

## Réinstaller les pilotes et les applications

Au cours d'un dépannage, il peut être nécessaire de réinstaller les applications et les pilotes de périphériques qui ont été préinstallés sur votre ordinateur à l'usine. Vous pouvez réinstaller en utilisant soit votre disque dur ou la sauvegarde que vous avez créée.

- Autres applications - Si vous devez réinstaller un logiciel qui n'était pas préinstallé sur votre ordinateur, vous devez suivre les instructions d'installation de ce logiciel.
- Nouveaux pilotes de périphériques - Si vous devez réinstaller des pilotes de périphériques qui n'étaient pas préinstallés sur votre ordinateur, suivez les instructions fournies avec les périphériques.

Si vous réinstallez à l'aide de Windows et les informations de récupération sont stockées sur votre ordinateur :

- Depuis *Démarrer*, saisissez « Recovery » puis cliquez sur **Acer Recovery Management** dans la liste des applis.

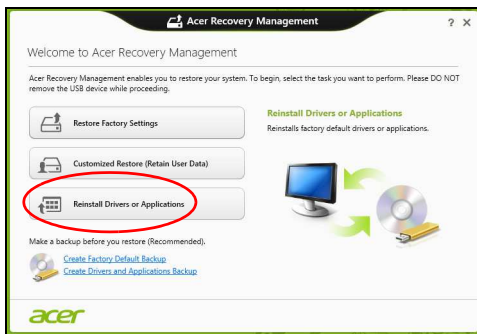

- Cliquez sur **Réinstaller les pilotes ou les applications**.



- Vous devriez voir la section **Contenus** du **Centre de ressource Acer**.



- Cliquez sur l'icône **installer** de l'élément que vous voulez installer, puis suivez les instructions à l'écran pour terminer l'installation. Répétez cette étape pour chaque élément que vous souhaitez réinstaller.

*Si vous réinstallez depuis une Sauvegarde des pilotes et des applications sur un DVD ou lecteur USB :*

1. Insérez **Sauvegarde des pilotes et des applications** dans le lecteur de disque ou connectez-la à un port USB libre.
  - Si vous insérez un DVD, attendez le démarrage du **Centre de ressource Acer**.
  - Si le **Centre de ressource Acer** ne démarre pas automatiquement, appuyez sur la *touche Windows* + **<E>**, puis double-cliquez sur l'icône du lecteur optique.

- Si vous utilisez un lecteur USB, appuyez sur la *touche Windows + <E>*, puis double-cliquez sur le lecteur qui contient la sauvegarde. Double-cliquez sur **ResourceCenter**.

## 2. Vous devriez voir la section **Contenus** du **Centre de ressource Acer**.



3. Cliquez sur l'icône **installer** de l'élément que vous voulez installer, puis suivez les invites à l'écran pour terminer l'installation. Répétez cette étape pour chaque élément que vous souhaitez réinstaller.

## Retourner à un instantané antérieur du système

La Restauration du système de Microsoft prend périodiquement des « instantanés » de vos paramètres système et les enregistre comme points de restauration. Dans la plupart des cas de problèmes logiciels difficiles à résoudre, vous pouvez retourner à un de ces points de restauration pour faire fonctionner à nouveau votre système.

Windows crée automatiquement un nouveau point de restauration chaque jour, et chaque fois que vous installez des logiciels ou des pilotes de périphériques.

**Remarque** : Pour plus d'informations sur l'utilisation de la Restauration du système de Microsoft, depuis *Démarrer*, saisissez « Aide » puis cliquez sur **Aide et support** dans la liste des applis. Saisissez « restauration du système Windows » dans la zone Rechercher dans l'Aide, puis appuyez sur **Entrée**.

*Retourner à un point de restauration:*

1. Depuis *Démarrer*, saisissez « Panneau de configuration » puis cliquez sur **Panneau de configuration** dans la liste des applis.
2. Cliquez sur **Système et sécurité** > **Centre d'action**, puis cliquez sur **Récupération** en bas de la fenêtre.
3. Cliquez sur **Ouverture de Restauration du système**, puis sur **Suivant**.
4. Cliquez sur le dernier point de restauration souhaité (à un moment où votre système a fonctionné correctement), cliquez sur **Suivant**, puis sur **Terminer**.
5. Une fenêtre de confirmation apparaît. Cliquez sur **Oui**. Votre système est restauré à l'aide du point de restauration que vous avez spécifié. Ce processus peut prendre quelques minutes, et peut redémarrer votre ordinateur.

## Retourner votre système à son état d'usine

Si votre ordinateur rencontre des problèmes qui ne sont pas récupérables par d'autres méthodes, il peut être nécessaire de retourner tout votre système à son état d'usine. Vous pouvez récupérer depuis soit votre disque dur ou la sauvegarde de récupération que vous avez créée.

- Si vous pouvez encore exécuter Windows et vous n'avez pas supprimé la partition de récupération, voir « **Récupérer depuis Windows** » à la **page 84**.
- Si vous ne pouvez pas exécuter Windows, votre disque dur d'origine a été entièrement reformaté ou vous avez installé un remplacement de disque dur, voir « **Récupérer depuis une sauvegarde de récupération** » à la **page 88**.

### Récupérer depuis Windows

Démarrez Acer Recovery Management :

- Depuis *Démarrer*, saisissez « Recovery » puis cliquez sur **Acer Recovery Management** dans la liste des applis.

Deux options sont disponibles, **Restaurer les paramètres d'usine** (Réinitialiser mon PC) ou **Restauration personnalisée** (Actualiser mon PC).

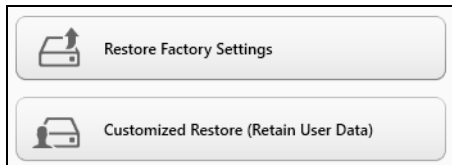

**Restaurer les paramètres d'usine** efface tout sur votre disque dur, puis réinstalle Windows et tous les logiciels et pilotes qui ont été préinstallés sur votre système. Si vous pouvez accéder aux fichiers importants sur votre disque dur, sauvegardez-les maintenant. Voir « **Restaurer les paramètres d'usine avec Acer Recovery Management** » à la page 85.

**Restauration personnalisée** essaiera de conserver vos fichiers (données de l'utilisateur), mais réinstallera tous les logiciels et les pilotes. Les logiciels installés depuis que vous avez acheté votre PC seront supprimés (à l'exception des logiciels installés à partir de Windows Store). Voir « **Restauration personnalisée avec Acer Recovery Management** » à la page 87.

### Restaurer les paramètres d'usine avec Acer Recovery Management

1. Cliquez sur **Restaurer les paramètres d'usine**.



**Attention : « Restaurer les paramètres d'usine » effacera tous les fichiers sur votre disque dur.**

2. La fenêtre **Réinitialiser votre PC** s'ouvre.

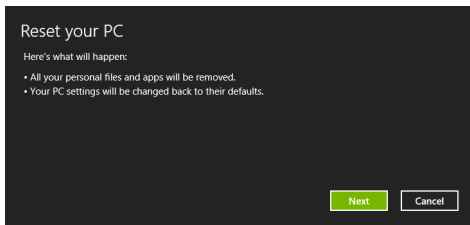

*Les images sont mises uniquement à titre de référence.*

3. Cliquez sur **Suivant**, puis choisissez comment effacer vos fichiers :

- Simplement supprimer mes fichiers** efface rapidement tous les fichiers avant la restauration de votre ordinateur et prend environ 30 minutes.
- Entièrement nettoyer le lecteur** nettoie complètement le disque après que chaque fichier est effacé, ainsi aucun fichier ne peut être affiché après la récupération. Nettoyer le lecteur prend beaucoup plus de temps, jusqu'à 5 heures, mais c'est beaucoup plus sûr car les anciens fichiers sont complètement supprimés.

4. Cliquez sur **Réinitialiser**.

5. Le processus de récupération commence par le redémarrage de votre ordinateur, puis se poursuit par la copie des fichiers sur votre disque dur.

6. Après la fin de récupération, vous pouvez commencer à utiliser votre ordinateur en répétant le processus de premier démarrage.

### Restauration personnalisée avec Acer Recovery Management

1. Cliquez sur **Restauration personnalisée (conserver les données utilisateur)**.



2. La fenêtre **Actualiser votre PC** s'ouvre.

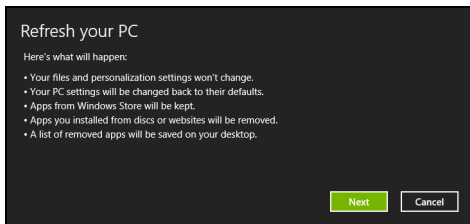

3. Cliquez sur **Suivant**, puis sur **Actualiser**.

4. Le processus de récupération commence par le redémarrage de votre ordinateur, puis se poursuit par la copie des fichiers sur votre disque dur. Ce processus prend environ 30 minutes.

### Récupérer depuis une sauvegarde de récupération

Pour récupérer depuis une sauvegarde de récupération sur un lecteur USB :

1. Trouvez votre sauvegarde de récupération.
2. Si votre ordinateur ne dispose pas d'un clavier intégré, assurez-vous que le clavier est connecté à votre ordinateur.
3. Branchez votre lecteur USB et allumez votre ordinateur.
4. S'il n'est pas déjà activé vous devez activer le *Menu de démarrage F12* :
  - a. Appuyez sur <F2> au démarrage de votre ordinateur.
  - b. Utilisez les touches fléchées gauche ou droite pour sélectionner le menu **Main**.
  - c. Appuyez sur la touche jusqu'à ce que **F12 Boot Menu** soit sélectionné, appuyez sur <F5> pour changer ce paramètre sur **Enabled**.
  - d. Utilisez les touches fléchées gauche ou droite pour sélectionner le menu **Exit**.
  - e. Selon le type de BIOS utilisé par votre ordinateur, sélectionnez **Save Changes and Exit** ou **Exit Saving Changes** et appuyez sur **Enter**. Sélectionnez **OK** ou **Yes** pour confirmer.



- f. Votre ordinateur redémarrera.
5. Lors du démarrage, appuyez sur **<F12>** pour ouvrir le menu de démarrage. Le menu de démarrage vous permettra de sélectionner le périphérique de démarrage, sélectionnez le lecteur USB.
- a. Utilisez vos touches fléchées pour sélectionner **USB Device**, puis appuyez sur **Enter**.
- b. Windows démarre depuis la sauvegarde de récupération au lieu du processus de démarrage normal.
6. Sélectionnez votre type de clavier.
7. Sélectionnez **Troubleshoot** et choisissez le type de récupération à utiliser :
- a. Cliquez sur **Advanced** puis sur **System Restore** pour démarrer la Restauration du système de Microsoft :
- La Restauration du système de Microsoft prend périodiquement un « instantané » de vos paramètres système et les enregistre comme points de restauration. Dans la plupart des cas de problèmes logiciels difficiles à résoudre, vous pouvez retourner à un de ces points de restauration pour faire fonctionner à nouveau votre système.
- b. Cliquez sur **Reset your PC** pour démarrer le processus de réinitialisation :
- Reset your PC** efface tout sur votre disque dur, puis réinstalle Windows et tous les logiciels et pilotes qui ont été préinstallés sur votre système. Si vous pouvez accéder aux fichiers importants sur votre disque dur, sauvegardez-les maintenant. Voir « **Réinitialiser votre PC depuis la sauvegarde de récupération** » à la page 90.

- c. Cliquez sur **Refresh your PC** pour démarrer le processus d'actualisation :

**Refresh your PC** essaiera de conserver vos fichiers (données de l'utilisateur), mais réinstallera tous les logiciels et les pilotes. Les logiciels installés depuis que vous avez acheté votre PC seront supprimés (à l'exception des logiciels installés à partir de Windows Store). Voir « **Actualiser votre PC depuis la sauvegarde de récupération** » à la page 92.

### Réinitialiser votre PC depuis la sauvegarde de récupération

**Attention : Réinitialiser votre PC effacera tous les fichiers sur votre disque dur.**

1. La fenêtre **Réinitialiser votre PC** s'ouvre.

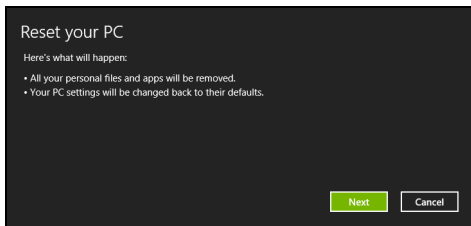

*Les images sont mises uniquement à titre de référence.*

2. Cliquez sur **Suivant**.
3. Sélectionnez le système d'exploitation à récupérer (normalement une seule option est disponible).

4. Choisissez de conserver les modifications éventuelles sur le disque dur :
  - a. Si vous avez supprimé la partition de récupération ou modifié les partitions d'une quelconque manière sur le disque dur et vous souhaitez conserver ces modifications, sélectionnez **Non**.
  - b. Pour restaurer complètement votre ordinateur aux paramètres d'usine, sélectionnez **Oui**.
5. Choisir comme effacer vos fichiers :
  - a. **Simplement supprimer mes fichiers** efface rapidement tous les fichiers avant la restauration de votre ordinateur et prend environ 30 minutes.
  - b. **Entièrement nettoyer le lecteur** nettoie complètement le disque après que chaque fichier est effacé, ainsi aucun fichier ne peut être affiché après la récupération. Nettoyer le lecteur prend beaucoup plus de temps, jusqu'à 5 heures, mais c'est beaucoup plus sûr car les anciens fichiers sont complètement supprimés.
6. Cliquez sur **Réinitialiser**.
7. Après la fin de récupération, vous pouvez commencer à utiliser votre ordinateur en répétant le processus de premier démarrage.

## Actualiser votre PC depuis la sauvegarde de récupération

1. La fenêtre **Actualiser votre PC** s'ouvre.

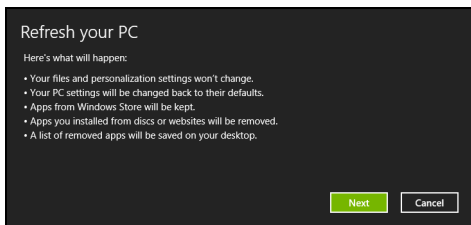

2. Cliquez sur **Suivant**.

3. Sélectionnez le système d'exploitation à récupérer (normalement une seule option est disponible).

4. Cliquez sur **Actualiser**.

5. Le processus de récupération commence par le redémarrage de votre ordinateur, puis se poursuit par la copie des fichiers sur votre disque dur. Ce processus prend environ 30 minutes.

# UTILITAIRE DU BIOS

---

L'utilitaire du BIOS est un programme de configuration matérielle intégré dans le BIOS de l'ordinateur.

Votre ordinateur est déjà configuré et optimisé de manière appropriée et il n'est pas nécessaire d'exécuter cette utilitaire. Cependant, si vous avez des problèmes de configuration, il est nécessaire de l'exécuter.

Pour activer l'utilitaire du BIOS, allumez votre ordinateur, puis appuyez et maintenez la touche **volume** - appuyée avant d'appuyer le bouton d'alimentation.

## Séquence d'initialisation

Pour définir la séquence d'initialisation dans l'utilitaire du BIOS, activez l'utilitaire du BIOS, puis sélectionnez **Boot** dans les catégories affichées en haut de l'écran.

## Définition des mots de passe

Pour définir un mot de passe à l'initialisation, activez l'utilitaire du BIOS, puis sélectionnez **Security (Sécurité)**. Définissez un mot de passe du superviseur puis activez **Password on boot (Mot de passe au démarrage)**.

# AVIS RÉGLEMENTAIRES ET DE SÉCURITÉ

---

## DÉCLARATION FCC

Cet appareil a été testé et reconnu conforme aux normes applicables au matériel informatique de Classe B, en vertu de l'article 15 des Réglementations de la FCC. Ces normes visent à fournir aux installations résidentes une protection raisonnable contre les interférences. Cet appareil génère, utilise et peut diffuser des signaux radioélectriques. En outre, s'il n'est pas installé et employé conformément aux instructions, il peut provoquer des interférences nuisibles aux communications radio.

Quoi qu'il en soit, on ne peut pas garantir que des interférences ne se produiront pas dans certaines installations. Si l'appareil est à l'origine de nuisances vis-à-vis de la réception de la radio ou de la télévision, ce que l'on peut déterminer en l'allumant puis en l'éteignant, il est recommandé à l'utilisateur de prendre l'une des mesures suivantes pour tenter de remédier à ces interférences :

- Réorientez ou changez l'antenne réceptrice de place.
- Éloignez l'appareil du récepteur.
- Branchez l'appareil à une prise appartenant à un circuit différent de celui du récepteur.
- Consultez le fournisseur ou un technicien radiotélévision expérimenté.

## **Avis : Câbles blindés**

Des câbles blindés doivent être utilisés pour la connexion avec d'autres appareils informatiques afin de conserver la conformité aux normes FCC.

## AVIS : APPAREILS PÉRIPHÉRIQUES

Seuls des périphériques (appareils entrée/sortie, terminaux, imprimantes) certifiés comme étant conformes aux limites de la classe B peuvent être connectés à cet appareil. Le fonctionnement avec des périphériques non certifiés causera probablement nuisances vis-à-vis de la réception de la radio ou de la télévision.

**Attention : Les changements ou modifications qui ne seraient pas expressément approuvés par le fabricant, pourraient faire perdre à l'utilisateur le droit à faire fonctionner l'appareil qui est décerné par la Federal Communications Commission.**

## NOTICE FOR CANADA

This Class B digital apparatus complies with Canadian ICES-003.

## **Remarque à l'intention des utilisateurs canadiens**

Cet appareil numérique de la classe B est conforme à la norme NMB-003 du Canada.

## CONFORME À LA CERTIFICATION RÉGLEMENTAIRE RUSSE



**ME61**

## DÉCLARATION SUR LES PIXELS DE L'ÉCRAN ACL

L'écran ACL est produit avec des techniques de fabrication à haute précision. Néanmoins, des pixels peuvent de temps en temps disparaître ou apparaître comme des points noirs ou rouge. Ceci n'a aucun effet sur l'image enregistrée et n'est pas une dysfonction.

## AVIS RÉGLEMENTAIRES DU PÉRIPHÉRIQUE RADIO

**Remarque :** *Les informations réglementaires ci-dessous sont pour les modèles avec réseau sans-fil et/ou Bluetooth seulement.*

Pour prévenir les interférences radioélectriques aux services sous licence, cet appareil est destiné à une utilisation dans un bâtiment.

Ce produit est conforme aux standards de fréquence radioélectrique et de sécurité des pays et régions dans lesquels il a été approuvé pour une utilisation sans-fil. Selon les configurations, ce produit peut ou non contenir des périphériques de radio sans-fil (p.ex. des modules réseau sans-fil et/ou Bluetooth). Les informations ci-dessous sont pour les produits avec de tels périphériques.

### **Déclaration de conformité pour les pays de l'UE.**

Acer déclare par la présente que cet ordinateur est conforme aux exigences essentielles et autres dispositions concernées de la Directive 1999/5/EC.

### **Canaux d'opération sans fil pour différents domaines**

|                  |                 |                     |
|------------------|-----------------|---------------------|
| Amérique du nord | 2,412-2,462 GHz | Canal 01 à Canal 11 |
| Japon            | 2,412-2,484 GHz | Canal 01 à Canal 14 |
| Europe ETSI      | 2,412-2,472 GHz | Canal 01 à Canal 13 |

### **France : Bande de fréquence sans fil restreinte.**

Certaines régions de France ont une bande de fréquence restreinte. La puissance maximale autorisée en intérieure dans le pire cas :

- 10 mW pour toute la bande 2,4 GHz (2400 MHz - 2483,5 MHz)
- 100 mW pour les fréquences entre 2446,5 MHz et 2483,5 MHz

**Remarque :** Les canaux 10 à 13 inclus opèrent dans la bande 2446,6 MHz à 2483,5 MHz.

Il y a plusieurs possibilités pour l'utilisation en extérieur : Dans des propriétés privées ou dans des propriétés privées de personnes publiques, l'utilisation est sujette à une procédure d'autorisation préliminaire par le Ministère de la Défense, avec une puissance maximale autorisée de 100 mW dans la bande 2446,5 - 2483,5 MHz. L'utilisation en extérieur dans une propriété publique n'est pas autorisée.



Dans les départements listés ci-dessous, pour toute la bande 2,4 GHz :

- La puissance maximale autorisée en intérieur est 100 mW
- La puissance maximale autorisée en extérieur est 10 mW

Les départements dans lesquels l'utilisation de la bande 2400 - 2483,5 MHz est autorisée avec un EIRP inférieur à 100 mW en intérieur et inférieur à 10 mW en extérieur :

|                   |                   |                         |                          |
|-------------------|-------------------|-------------------------|--------------------------|
| 01 Ain Orientales | 25 Doubs          | 59 Nord                 | 70 Haute-Saône           |
| 02 Aisne          | 26 Drome          | 60 Oise                 | 71 Saône-et-Loire        |
| 03 Allier         | 32 Gers           | 61 Orne                 | 75 Paris                 |
| 05 Hautes-Alpes   | 36 Indre          | 63 Puy-de-Dôme          | 82 Tarn-et-Garonne       |
| 08 Ardennes       | 37 Indre-et-Loire | 64 Pyrénées-Atlantiques | 84 Vaucluse              |
| 09 Ariège         | 41 Loir-et-Cher   | 66 Pyrénées-Orientales  | 88 Vosges                |
| 11 Aude           | 45 Loiret         | 67 Bas-Rhin             | 89 Yonne                 |
| 12 Aveyron        | 50 Manche         | 68 Haut-Rhin            | 90 Territoire de Belfort |
| 16 Charente       | 55 Meuse          |                         | 94 Val-de-Marne          |
| 24 Dordogne       | 58 Nièvre         |                         |                          |

Cette spécification changera avec le temps, pour vous permettre d'utiliser votre carte réseau sans fil dans plus de régions en France.

Veuillez consulter l'ARCEP pour obtenir les dernières informations (<http://www.arcep.fr/>).

**Remarque** : Votre carte WLAN transmet moins de 100 mW, mais plus de 10 mW.

## Liste de codes de pays

Cet appareil peut être utilisé dans les pays suivants :

| Pays               | ISO 3166<br>Code à 2 lettres | Pays          | ISO 3166<br>Code à 2 lettres |
|--------------------|------------------------------|---------------|------------------------------|
| Autriche           | AT                           | Malte         | MT                           |
| Belgique           | BE                           | Néerlandais   | NT                           |
| Chypre             | CY                           | Pologne       | PL                           |
| République Tchèque | CZ                           | Portugal      | PT                           |
| Danemark           | DK                           | Slovaquie     | SK                           |
| Estonie            | EE                           | Slovénie      | SL                           |
| Finlande           | FI                           | Espagne       | ES                           |
| France             | FR                           | Suède         | SE                           |
| Allemagne          | DE                           | Royaume-Uni   | GB                           |
| Grèce              | GR                           | Islande       | IS                           |
| Hongrie            | HU                           | Liechtenstein | LI                           |
| Irlande            | IE                           | Norvège       | NO                           |
| Italie             | IT                           | Suisse        | CH                           |
| Lettonie           | LV                           | Bulgarie      | BG                           |
| Lituanie           | LT                           | Roumain       | RO                           |
| Luxembourg         | LU                           | Turquie       | TR                           |

### CANADA – APPAREILS DE RADIOCOMMUNICATIONS DE FAIBLE PUISSANCE, EXEMPTS DE LICENCE (RSS-210)

#### **Exposition des personnes aux champs RF (RSS-102)**

L'ordinateur utilise des antennes intégrées à gain bas qui n'émettent pas de champ RF dépassant les limites de Canada Santé pour les populations générales. Consultez le code de sécurité disponible, qui peut être obtenu sur le site Web de Santé Canada :

**[www.hc-sc.gc.ca/rpcb](http://www.hc-sc.gc.ca/rpcb)**

Cet appareil est conforme à la norme CNR-210 d'Industrie Canada.

This Class B digital apparatus complies with Canadian ICES-003, Issue 4, and RSS-210, No 4 (Dec 2000) and No 5 (Nov 2001).

"To prevent radio interference to the licensed service, this device is intended to be operated indoors and away from windows to provide maximum shielding. Equipment (or its transmit antenna) that is installed outdoors is subject to licensing."

Cet appareil numérique de la classe B est conforme à la norme NMB-003, No. 4, et CNR-210, No 4 (Dec 2000) et No 5 (Nov 2001).

« Pour empêcher que cet appareil cause du brouillage au service faisant l'objet d'une licence, il doit être utilisé à l'intérieur et devrait être placé loin des fenêtres afin de fournir un écran de blindage maximal. Si le matériel (ou son antenne d'émission) est installé à l'extérieur, il doit faire l'objet d'une licence. »

**Attention : Lors de l'utilisation d'un réseau sans fil IEEE 802.11a, ce produit est restreint à l'utilisation à l'intérieur des bâtiments du fait de son fonctionnement dans la plage de fréquences 5,15 to 5,25 GHz. Industrie Canada exige que ce produit soit utilisé à l'intérieur des bâtiments pour la plage de fréquence de 5,15 à 5,25 GHz pour réduire l'interférence nuisible potentielle aux systèmes satellite mobile à canal commun. Le radar à haute puissance est désigné comme utilisateur principal des bandes 5,25 à 5,35 GHz et 5,65 à 5,85 GHz. Ces stations radar peuvent causer des interférences avec ou endommager cet appareil.**

Le gain d'antenne maximum autorisé pour une utilisation avec cet appareil est 6 dBi afin de se conformer à la limite de P.I.R.E pour la plage de fréquences 5,25 à 5,35 GHz et 5,725 à 5,85 GHz en fonctionnement point à point.

# ICONIA W510 / W511

## Benutzerhandbuch



© 2012. Alle Rechte vorbehalten.

ICONIA W510 / W511 Benutzerhandbuch

Modell: W510

Erstausgabe: 11/2012

# INHALTSVERZEICHNIS

---

|                                                                             |           |                                                                  |           |
|-----------------------------------------------------------------------------|-----------|------------------------------------------------------------------|-----------|
| <b>Sicherheit und angenehmes Arbeiten</b>                                   | <b>5</b>  | <b>Micro USB</b>                                                 | <b>34</b> |
| <b>Das Wichtigste zuerst</b>                                                | <b>17</b> | <b>HDMI Micro</b>                                                | <b>35</b> |
| Hilfen .....                                                                | 17        | <b>Verwendung der virtuellen Tastatur<br/>(virtual keyboard)</b> | <b>36</b> |
| Grundlegende Pflege und Hinweise für die<br>Arbeit mit Ihrem Computer ..... | 18        | <b>Drahtlosnetzwerke</b>                                         | <b>38</b> |
| Ein- und Ausschalten Ihres Computers ....                                   | 18        | Herstellung einer Internetverbindung .....                       | 38        |
| Pflege Ihres Computers .....                                                | 18        | Drahtlosnetzwerke .....                                          | 38        |
| Pflege des Netzteils .....                                                  | 19        | <b>Acer clear.fi</b>                                             | <b>40</b> |
| Reinigung und Wartung .....                                                 | 20        | Navigation durch Medien und Fotos .....                          | 41        |
| <b>Eine Tour durch Ihren Acer</b>                                           |           | Geteilte Dateien .....                                           | 41        |
| <b>Tablet-PC</b>                                                            | <b>21</b> | Welche Geräte sind kompatibel? .....                             | 42        |
| Tablet-PC .....                                                             | 21        | Wiedergabe auf anderem Gerät .....                               | 42        |
| Oberseite .....                                                             | 21        | <b>Bildschirmausrichtung und<br/>G-Sensor</b>                    | <b>44</b> |
| Unterseite .....                                                            | 23        | <b>Energieverwaltung</b>                                         | <b>45</b> |
| Vorderseite .....                                                           | 24        | Sparen von Energie .....                                         | 45        |
| Rückseite .....                                                             | 25        | <b>Akku</b>                                                      | <b>48</b> |
| Linke und rechte Seite .....                                                | 26        | Eigenschaften des Akkus .....                                    | 48        |
| Einsetzen einer SIM-Karte (nur für<br>ausgewählte Modelle) .....            | 27        | Laden des Akkus .....                                            | 48        |
| Verwendung der Netzwerkverbindung .....                                     | 28        | Optimieren der Akkунutzungsdauer .....                           | 50        |
| SIM-Karten-Sperre .....                                                     | 28        | Prüfen der Akkuladung .....                                      | 50        |
| Entfernen der SIM-Karte .....                                               | 28        | Warnung bei geringer Akkuladung .....                            | 51        |
| Tablet mit Tastatur-Dock verbinden .....                                    | 29        | <b>Sichern des Computers</b>                                     | <b>52</b> |
| Tablet am Tastatur-Dock sichern .....                                       | 29        | Festlegen eines Kennworts .....                                  | 52        |
| Tastatur-Dock .....                                                         | 30        | Eingabe von Kennwörtern .....                                    | 53        |
| Vorderseite .....                                                           | 30        | <b>Off gestellte Fragen</b>                                      | <b>54</b> |
| Oberseite .....                                                             | 31        | Inanspruchnahme von Dienstleistungen .....                       | 57        |
| Linke Seite .....                                                           | 32        |                                                                  |           |
| Rechte Seite .....                                                          | 33        |                                                                  |           |
| Unterseite .....                                                            | 33        |                                                                  |           |

|                                                                          |    |                                                                      |           |
|--------------------------------------------------------------------------|----|----------------------------------------------------------------------|-----------|
| Tipps und Hinweise für die Verwendung von Windows 8 .....                | 59 | Fehlermeldungen .....                                                | 67        |
| Sie werden drei Besonderheiten feststellen .....                         | 59 | <b>Wiederherstellung des Systems</b>                                 | <b>70</b> |
| Wie greife ich auf die Charms zu? .....                                  | 59 | Wiederherstellung mit einer gelieferten Wiederherstellungs-DVD ..... | 70        |
| Wie gelange ich zum Start-Bildschirm? ....                               | 59 | <b>Wiederherstellung</b>                                             | <b>72</b> |
| Wie wechsele ich zwischen Apps? .....                                    | 60 | Erstellen einer Wiederherstellungskopie .....                        | 73        |
| Wie schalte ich den Computer aus? .....                                  | 60 | Erstellen einer Kopie von Treibern und Applikationen .....           | 77        |
| Warum gibt es eine neue Programmoberfläche? .....                        | 60 | Wiederherstellung des Systems .....                                  | 79        |
| Wie entsperre ich den Computer? .....                                    | 61 | Neuinstallation von Treibern und Applikationen .....                 | 80        |
| Wie richte ich den Computer persönlich ein? .....                        | 61 | Wiederherstellen eines früheren Systemabbilds .....                  | 84        |
| Ich möchte Windows so verwenden, wie ich es gewöhnt bin. Geht das? ..... | 63 | Zurücksetzen des Systems auf die Werkseinstellungen .....            | 85        |
| Wo finde ich meine Apps? .....                                           | 63 | Wiederherstellung in Windows .....                                   | 85        |
| Was versteht man unter einer Microsoft-ID (einem Microsoft-Konto)? ....  | 65 | Wiederherstellung mit einer Wiederherstellungskopie .....            | 90        |
| Wie füge ich Internet Explorer einen Favoriten hinzu? .....              | 66 | <b>BIOS-Dienstprogramm</b>                                           | <b>95</b> |
| Wie kann ich nach Windows-Updates suchen? .....                          | 66 | Bootsequenz .....                                                    | 95        |
| Wo kann ich weitere Informationen erhalten? .....                        | 66 | Einrichten von Kennwörtern .....                                     | 95        |
| Problemlösung .....                                                      | 67 | <b>Bestimmungen und Sicherheitshinweise</b>                          | <b>96</b> |
| Tipps zur Problembehebung .....                                          | 67 |                                                                      |           |

# SICHERHEIT UND ANGENEHMES ARBEITEN

---

## SICHERHEITSHINWEISE

Lesen Sie diese Anweisungen bitte sorgfältig durch. Bewahren Sie dieses Dokument auf, damit Sie später in ihm nachschlagen können. Befolgen Sie alle am Produkt befindlichen Warnungen und Anweisungen.

### **Gerät vor der Reinigung ausschalten**

Ziehen Sie den Netzstecker, bevor Sie das Gerät säubern. Verwenden Sie keine Reinigungsflüssigkeiten oder -sprays. Verwenden Sie zur Reinigung ein angefeuchtetes Tuch.

## WARNHINWEIS

### **Zugriff auf das Netzkabel**

Stellen Sie sicher, dass die Netzquelle, in die Sie das Netzkabel einstecken, einfach zugänglich ist und sich so nah wie möglich am bedienten Gerät befindet. Wenn Sie die Netzquelle vom Gerät trennen möchten, ziehen Sie das Netzkabel aus der Netzsteckdose heraus.

### **Trennen der Netzquelle**

Beachten Sie bitte die folgenden Hinweise, wenn Sie Netzkabel an das Netzteil anschließen oder von ihm abtrennen:

Schließen Sie das Netzteil an, bevor Sie das Netzkabel mit der Netzsteckdose verbinden.

Trennen Sie das Netzkabel ab, bevor Sie das Netzteil vom Computer entfernen.

Falls das System über mehrere Netzquellen verfügt, unterbrechen Sie die Stromversorgung zum System, indem Sie alle Netzkabel von den Netzteilen abtrennen.



## Verwendung von Netzstrom

- Die Stromversorgung des Gerätes muss mit den Angaben auf dem Typenschild des Gerätes übereinstimmen. Wenn Sie sich nicht sicher über die vor Ort verwendete Netzspannung sind, dann fragen Sie bitte Ihren Händler oder Ihr lokales Stromversorgungsunternehmen.
- Stellen Sie nichts auf das Netzkabel. Stellen Sie das Gerät nicht an einem Ort auf, an dem Personen auf das Kabel treten können.
- Wenn Sie ein Verlängerungskabel verwenden, dann vergewissern Sie sich bitte, dass die Summe der Leistung aller am Verlängerungskabel angeschlossenen Geräte nicht den zulässigen Wert des Verlängerungskabels übersteigt. Achten Sie ebenfalls darauf, dass der Wert aller an einem Stromkreis angeschlossenen Geräte nicht über dem der Sicherung liegt.
- Überlasten Sie nicht die Netzsteckdose, den Vielfachstecker oder die Anschlussdose, indem Sie zu viele Geräte anschließen. Die Gesamtbelastung darf 80% der vorgesehenen Last für den Stromkreis nicht überschreiten. Falls Sie einen Vielfachstecker verwenden, sollte die Ladung nicht mehr als 80% der Eingabeleistung für den Stecker betragen.
- Das Netzteil dieses Produkts besitzt einen geerdeten Stecker mit drei Drähten. Der Stecker eignet sich nur für eine geerdete Netzsteckdose. Stellen Sie sicher, dass die Netzsteckdose ordnungsgemäß geerdet ist, bevor Sie den Netzstecker anschließen. Stecken Sie den Stecker nicht in eine Steckdose, die nicht geerdet ist. Wenden Sie sich an Ihren Elektriker, wenn Sie Fragen haben.
- **Warnung! Der Erdungsstift dient der Sicherheit. Wenn Sie eine Netzsteckdose verwenden, die nicht ordnungsgemäß geerdet ist, kann es zu einem elektrischen Schlag und/oder einer Verletzung kommen.**
- *Hinweis: Der Erdungsstift bietet auch einen guten Schutz gegen unerwartete Geräusche durch andere in der Nähe befindliche elektrische Geräte, die die Leistung dieses Produktes beeinträchtigen können.*

- Das System lässt sich mit unterschiedlichen Spannungen, von 100 bis 120 oder von 220 bis 240 V AC, betreiben. Das mit dem System gelieferte Netzkabel erfüllt die Anforderungen für die Nutzung in dem Land bzw. der Region, in dem/der das System gekauft wurde. Wenn Sie das System in einem anderen Lande bzw. einer anderen Region verwenden, müssen Sie ein Netzkabel benutzen, dass die Anforderungen für dieses Land/diese Region erfüllt. Weitere Informationen über die Anforderungen für Netzkabel erhalten Sie von einem autorisierten Händler oder Reparaturdienst.

## Schutz Ihrer Ohren

- **Warnhinweis: Bleibende Hörschäden können entstehen, wenn Hörkapseln oder Kopfhörer über einen längeren Zeitraum mit hoher Lautstärke benutzt werden.**



Bitte beachten Sie die folgenden, von Experten verfassten Hinweise, um Ihr Gehör zu schützen.

- Erhöhen Sie die Lautstärke nach und nach, bis Sie den Ton deutlich und angenehm hören können.
- Erhöhen Sie nicht die Lautstärke, nachdem Ihre Ohren sich an sie gewöhnt haben.
- Hören Sie nicht über einen längeren Zeitraum Musik mit hoher Lautstärke.
- Erhöhen Sie nicht die Lautstärke, um Umgebungsgeräusche zu übertönen.
- Verringern Sie die Lautstärke, wenn Sie Personen neben sich nicht verstehen können.

## Im Lieferumfang enthaltene Plastikkarten

- **Hinweis:** Die Informationen in diesem Abschnitt beziehen sich möglicherweise nicht auf Ihren Computer.

Ihr Computer wird mit Plastikkarten geliefert, die in Karteneinschübe eingesetzt werden. Diese Karten dienen dem Schutz nicht benutzter Einschübe vor Staub, metallischen Objekten und anderen Partikeln. Bewahren Sie diese Karten für den Fall auf, dass keine Speicherkarten in die Einschübe eingesetzt sind.

## Allgemein

- Gebrauchen Sie das Gerät nicht in der Nähe von Wasser.
- Stellen Sie das Gerät nicht auf einen instabilen Wagen, Ständer oder Tisch. Das Gerät könnte herunterfallen und dadurch ernsthaft beschädigt werden.
- Schlitz- und Öffnungen dienen der Belüftung; dies garantiert den verlässlichen Betrieb des Gerätes und schützt es vor Überhitzung. Diese Öffnungen dürfen auf keinen Fall zugestellt oder verdeckt werden. Verdecken Sie die Öffnungen nicht, indem Sie das auf ein Bett, ein Sofa, einen Teppich oder auf eine ähnliche Oberfläche legen. Dieses Gerät sollte auf keinen Fall in die Nähe eines Heizgerätes oder Heizkörpers gebracht oder in einer Umschließung installiert werden, es sei denn es ist für ausreichende Belüftung gesorgt.
- Stecken Sie auf keinen Fall irgendwelche Objekte durch die Gehäuseschlitze, da hierbei Teile mit gefährlicher Spannung berührt oder kurzgeschlossen werden können, was zu Feuer oder elektrischem Schlag führen kann. Verschütten Sie auf keinen Fall irgendwelche Flüssigkeiten über das Gerät.
- Um die Beschädigung interner Komponenten und das Auslaufen von Akkus zu vermeiden, sollten Sie das Produkt nicht auf eine vibrierende Oberfläche stellen.
- Verwenden Sie das Gerät nicht, während Sie Sport treiben oder an einem Ort, an dem es Vibrationen ausgesetzt wird, da dies zu Kurzschlüssen führen oder die sich drehenden Komponenten, die Festplatte und das optische Laufwerk beschädigen kann. Außerdem besteht die Gefahr, dass der Lithium-Akku beschädigt wird.
- Die Unterseite, Bereiche in der Nähe von Belüftungsöffnungen und das Netzteil können heiß werden. Um eine Verletzung zu vermeiden, sollten Sie diese Teile und Stellen nicht berühren.
- Das Gerät und sein Zubehör können kleinere Teile beinhalten. Halten Sie diese Teile außerhalb der Reichweite von Kleinkindern auf.

## Wartung des Produktes

Versuchen Sie nicht, das Gerät in eigener Regie zu reparieren, da Sie durch Öffnen oder Abnehmen der Gehäuseteile mit gefährlichen Stromspannungen in Berührung kommen können oder andere Gefahren bestehen. Lassen Sie alle Reparaturen durch qualifiziertes Kundendienstpersonal ausführen.

Ziehen Sie in den folgenden Fällen den Netzstecker und wenden Sie sich an qualifiziertes Servicepersonal:

- Das Netzkabel oder der Stecker ist beschädigt oder ausgefranst.
- Es wurde Flüssigkeit über dem Gerät verschüttet.
- Das Produkt wurde Regen oder Wasser ausgesetzt.
- Das Gerät wurde fallengelassen oder das Gehäuse ist beschädigt worden.
- Die Leistung des Geräts verschlechtert sich erheblich, so dass eine Reparatur notwendig ist.
- Das Gerät funktioniert nicht normal, obwohl es ordnungsgemäß bedient wird.
- **Hinweis:** Ändern Sie nur die Einstellungen, die in den Betriebsanweisungen beschrieben werden, da das falsche Ändern anderer Einstellungen zu Schäden führen kann, die umfangreiche Reparaturen durch einen qualifizierten Techniker erfordern, um den Normalzustand des Gerätes wiederherzustellen.

## Richtlinien für die sichere Akkunutzung

Für diesen Computer wird ein Lithium-Ion- oder Lithium-Polymer-Akku verwendet. Benutzen Sie ihn nicht in feuchter, nasser oder ätzender Umgebung. Lagern oder benutzen Sie das Produkt nicht in der Nähe von Hitzequellen, an einem sehr heißen Ort, unter direkter Sonneneinstrahlung, in einem Mikrowellenherd oder einem Behälter, der unter Druck steht, und setzen Sie es nicht Temperaturen von über 60°C (140°F) aus. Wenn Sie diese Hinweise missachten, kann der Akku auslaufen, sich erhitzen, explodieren oder Verletzungen und/oder Sachschäden verursachen.

Sie dürfen den Akku nicht durchbohren, öffnen oder auseinanderbauen. Wenn der Akku ausläuft und Sie in Kontakt mit dem auslaufenden Substrat kommen, waschen Sie Ihre Haut gründlich mit Wasser ab, und suchen Sie dann umgehend einen Arzt auf.

Aus Sicherheitsgründen und um eine möglichst lange Lebensdauer des Akkus zu gewährleisten, sollte dieser nicht bei Temperaturen unter 0°C (32°F) oder über 40°C (104°F) aufgeladen werden.

Die volle Leistungsfähigkeit eines neuen Akkus wird nur erzielt, wenn er zwei oder drei Mal komplett geladen und entladen wird. Der Akku kann mehrere Hundert Male geladen und entladen werden, aber mit der Zeit nimmt seine Leistungsfähigkeit ab. Wenn die Nutzungsdauer merklich abnimmt, wenden Sie sich bitte an einen qualifizierten Reparaturdienst. Verwenden Sie ausschließlich zugelassene Akkus und laden Sie Akkus nur mit zugelassenen Ladegeräten, die für diesen Zweck vorgesehen sind.

Verwenden Sie kein Ladegerät und keinen Akku, das/der beschädigt ist.

Die Kapazität und Lebensdauer des Akkus reduziert sich, wenn er an kalten oder warmen Orten, z.B. in einem geschlossenen Auto bei sommer- oder winterlichen Bedingungen, liegen gelassen wird. Bewahren Sie den Akku möglichst immer bei Temperaturen zwischen 15°C und 25°C (59°F und 77°F) auf. Ein Gerät mit einem heißen oder kalten Akku funktioniert u. U. vorübergehend nicht, selbst wenn der Akku komplett geladen ist. Die Akkuleistung ist insbesondere bei Temperaturen deutlich unter dem Gefrierpunkt eingeschränkt.

Werfen Sie Akkus nicht in Feuer, da sie explodieren können. Akkus können auch explodieren, wenn sie beschädigt sind. Entsorgen Sie Akkus entsprechend der örtlichen Gesetze und Bestimmungen. Geben Sie sie wenn möglich zum Recycling. Geben Sie Akkus nicht in den Haushaltsabfall.

- **Hinweis:** Besuchen Sie [www.acer.com](http://www.acer.com) für Informationen über die Akkulieferung.
- **Warnung! Akkus können explodieren, wenn sie nicht sachgemäß behandelt werden. Nehmen Sie Akkus nicht auseinander und werfen Sie sie nicht ins Feuer. Bewahren Sie sie außerhalb der Reichweite von Kindern auf. Beachten Sie die geltenden Vorschriften, wenn Sie verbrauchte Akkus entsorgen.**

## HF-STÖRUNG

- **Warnung! Aus Sicherheitsgründen sollten Sie alle drahtlosen oder Funk übertragenden Geräte ausschalten, wenn Sie das Gerät unter folgenden Bedingungen verwenden. Zu diesen Geräten gehören u. a.: Wireless-Lan (WLAN), Bluetooth und/oder 3G.**

Befolgen Sie alle besonderen an Ihrem Ort geltenden Vorschriften und schalten Sie das Gerät immer dann aus, wenn seine Verwendung nicht erlaubt ist oder es Störungen oder Gefahr verursachen kann. Verwenden Sie das Gerät nur in seiner normalen Betriebsposition. Dieses Gerät erfüllt die Richtlinien zur HF-Strahlenbelastung, wenn es auf normale Weise genutzt wird und sich seine Antenne mindestens 1,5 cm (0,6 Zoll) vom Körper entfernt befindet. Es sollte kein Metall enthalten sein, und der oben angegebene Abstand sollte immer eingehalten werden. Um Daten oder Nachrichten erfolgreich übertragen zu können, benötigt dieses Gerät eine Verbindung mit guter Qualität zum Netz. Es kann vorkommen, dass die Übertragung von Daten oder Nachrichten verzögert wird, bis eine Verbindung zur Verfügung steht. Stellen Sie sicher, dass die obigen Anweisungen hinsichtlich des Abstandes befolgt werden, bis die Übertragung komplett durchgeführt wurde. Teile des Gerätes sind magnetisch. Metallische Gegenstände können an das Gerät angezogen werden und Personen mit Hörhilfen sollten das Gerät nicht an das Ohr mit der Hörhilfe halten. Bringen Sie keine Kreditkarten oder andere Gegenstände, die Daten auf magnetische Weise speichern, in die Nähe des Gerätes, da auf ihnen gespeicherte Informationen hierbei gelöscht werden können.

## MEDIZINISCHE GERÄTE

Die Verwendung von Geräten, die Funk übertragen, einschließlich Mobiltelefonen, können die Funktionalität von nicht ausreichend geschützten medizinischen Geräten beeinträchtigen. Wenden Sie sich an einen Arzt oder den Hersteller des medizinischen Gerätes, um zu erfahren, ob die Geräte ausreichend gegen externe HF-Strahlung geschützt sind, oder um andere Fragen zu stellen. Schalten Sie das Gerät in Krankenhäusern und Kliniken aus, wenn Sie durch Schilder darauf hingewiesen werden, dass die Verwendung des Gerätes an diesen Orten nicht erlaubt ist. In Krankenhäusern und Kliniken werden u. U. Geräte verwendet, die durch externe HF-Strahlung gestört werden können.

**Herzschrittmacher.** Hersteller von Herzschrittmachern empfehlen einen Mindestabstand von 15,3 Zentimetern (6 Zoll) zwischen einem drahtlosen Gerät und einem Herzschrittmacher, um eine Störung des Herzschrittmachers zu verhindern. Diese Empfehlungen sind konform mit der unabhängigen Forschung und den Empfehlungen von Wireless Technology Research. Personen mit Herzschrittmachern sollten auf Folgendes achten:

- Halten Sie das Gerät immer mindestens 15,3 Zentimeter (6 inches) vom Herzschrittmacher entfernt
- Tragen Sie das Gerät nicht in der Nähe Ihres Herzschrittmachers, wenn es eingeschaltet ist.  
Falls Sie Störungen befürchten, schalten Sie das Gerät ab und wechseln Sie seine Position.

**Hörhilfen.** Einige digitale drahtlose Geräte können Störungen bei Hörgeräten hervorrufen. Falls es zu Störungen kommt, wenden Sie sich an Ihren Dienstanbieter.

### **FAHRZEUGE**

HF-Signale können falsch installierte oder nicht ausreichend abgeschirmte elektronische Systeme in Autos, z. B. elektronische Einspritzsysteme, elektronische ABS-Systeme, elektronische Geschwindigkeitskontrollen und Airbag-Systeme, beeinflussen. Weitere Informationen erhalten Sie vom Hersteller bzw. einem Vertreter Ihres Fahrzeugs oder der Ausrüstung, die in ihm installiert ist. Nur qualifiziertes Fachpersonal sollte das Gerät reparieren oder es in einem Fahrzeug installieren. Eine falsche Installation oder Reparatur kann gefährlich sein und macht u. U. die Garantie für das Gerät ungültig. Prüfen Sie regelmäßig, ob alle drahtlosen Geräte in Ihrem Fahrzeug ordnungsgemäß montiert wurden und sachgemäß bedient werden. Lagern oder transportieren Sie keine entzündbaren Flüssigkeiten, Gase oder explosive Materialien zusammen mit dem Gerät, Teilen davon oder Zubehör. Denken Sie bei Fahrzeugen, die Airbags besitzen, daran, dass die Airbags mit großer Kraft aufgeblasen werden. Platzieren Sie keine Objekte, einschließlich montierte oder tragbare drahtlose Geräte, vor oder über einem Airbag oder in dem Bereich, wo ein Airbag aufgeblasen wird. Wenn drahtlose Geräte im Fahrzeug nicht ordnungsgemäß montiert werden und ein Airbag aufgeblasen wird, kann es zu ernsthaften Verletzungen kommen. Die Verwendung des Gerätes auf einem Flug ist nicht

erlaubt. Schalten Sie das Gerät aus, bevor Sie ein Flugzeug besteigen. Die Verwendung von drahtlosen Funkgeräten in einem Flugzeug kann die Flugsicherheit gefährden, das drahtlose Funknetz stören und ist in vielen Fällen gesetzeswidrig.

### **UMGEBUNGEN MIT EXPLOSIONSGEFAHR**

Schalten Sie das Gerät aus, wenn Sie sich in einem Bereich mit potentiell explosiven Stoffen befinden. Achten Sie auf alle Schilder und Warnhinweise. Umgebungen mit Explosionsgefahr umfassen Bereiche, in denen Sie in der Regel dazu angehalten werden, den Motor Ihres Fahrzeugs auszuschalten. Funken in solchen Umgebungen können Brände und Explosionen auslösen, die zu Verletzungen oder gar zum Tod führen können. Schalten Sie das Gerät an Tankstellen, z. B. neben Benzinpumpen oder Wartungsstationen, aus. Beachten Sie Beschränkungen für die Verwendung von Funkausrüstung an Treibstoffdepots, Lagerstätten und Vertriebsorten; Chemieanlagen oder an Orten, an denen Explosionen durchgeführt werden. Orte, an denen es explosive Stoffe gibt, sind häufig, aber nicht immer, deutlich gekennzeichnet. Hierzu zählen der Bereich unter Deck bei Schiffen, Transport oder Lagereinrichtungen für Treibstoff (z. B. Benzin oder Propangas) und Bereiche, in denen die Luft Chemikalien oder Partikel wie Getreidestaub, Staub oder Metallstaub enthält. Schalten Sie den Computer nicht an Orten ein, an denen die Benutzung eines schnurlosen Telefons nicht erlaubt ist, oder wenn eine solche Benutzung Interferenzen oder eine Gefahr erzeugen.

### **NOTRUF**

- **Warnung! Sie können mit diesem Gerät keine Notrufe tätigen. Um einen Notruf abzusetzen, müssen Sie ein Mobiltelefon oder ein anderes Telefon verwenden.**

### **BESTIMMUNGEN ZUR ENTSORGUNG**

Werfen Sie dieses elektronische Gerät nicht in Ihren Haushaltsabfall. Um Umweltverschmutzung zu minimieren und die Umwelt bestmöglich zu schützen, sollten Sie das Gerät wiederverwerten oder recyceln. Für weitere Informationen über die Entsorgung elektronischer Geräten (WEEE), besuchen Sie [www.acer-group.com/public/Sustainability/sustainability01.htm](http://www.acer-group.com/public/Sustainability/sustainability01.htm)





## **TIPPS UND INFORMATIONEN FÜR KOMFORTABLE ANWENDUNG**

Bei langer Anwendung können Computer-Benutzer an Überanstrengung der Augen und Kopfschmerzen leiden. Anwender setzen sich auch dem Risiko von körperlichen Schäden aus, wenn sie über viele Stunden hinweg an einem Computer arbeiten. Lange Arbeitsstunden, falsche Sitzposition, schlechte Arbeitsgewohnheiten, Stress, unangemessene Arbeitsbedingungen, persönliche Verfassung und andere Faktoren können das Risiko für körperliche Schäden erhöhen.

Wenn der Computer auf nicht sachgemäße Weise bedient wird, kann es zu Karpaltunnelsyndrom, Sehnenentzündung, Sehnenscheidenentzündung oder anderen Störungen des Bewegungsapparats kommen. Die folgenden Symptome können an Händen, Handgelenken, Armen, Schultern, Nacken oder Rücken auftreten:

- Taubheit, Brennen oder Kribbeln.
- Muskelkater, Schmerzen oder Empfindlichkeit.
- Schmerzen, Schwellungen oder Herzklopfen.
- Steifheit oder Verspanntheit.
- Kälte oder Schwächegefühl.

Wenn Sie diese Symptome oder andere wiederholt auftretende oder chronische Beschwerden und/oder Schmerzen feststellen, die auf die Benutzung des Computers zurückgeführt werden können, wenden Sie sich bitte umgehend an einen Arzt, und verständigen Sie die Gesundheits- und Sicherheitsabteilung Ihrer Firma.

Im folgenden Abschnitt finden Sie Tipps für eine angenehmere Bedienung Ihres Computers.

### **Herstellung einer angenehmen Arbeitsumgebung**

Richten Sie das Arbeitsumfeld so angenehm wie möglich ein, indem Sie den Sichtwinkel des Monitors anpassen, eine Fußablage verwenden oder die Sitzposition für maximalen Komfort einstellen. Beachten Sie die folgenden Tipps:

- Vermeiden Sie, zu lange die gleiche Position einzuhalten.
- Vermeiden Sie, sich nach vorne zu beugen oder nach hinten zu lehnen.

- Stehen Sie regelmäßig auf, und gehen Sie umher, um Ihre Beinmuskeln zu lockern.
- Machen Sie kurze Pausen, um Nacken und Schultern zu entspannen.
- Vermeiden Sie das Anspannen Ihrer Muskeln oder das Anheben Ihrer Schultern.
- Stellen Sie den Monitor, die Tastatur und die Maus in angenehmer Reichweite auf.
- Falls Sie den Monitor häufiger ansehen als Dokumente, stellen Sie ihn in der Mitte des Schreibtisches auf, um die Anspannung Ihres Nackens gering zu halten.

## **Schutz Ihrer Augen**

Ihre Augen können durch lange Benutzung des Monitors, das Tragen falscher Brillen oder Kontaktlinsen, grelles Licht, eine zu starke Raumbelichtung, unscharfe Bildschirme, sehr kleine Schrift und eine Anzeige mit niedrigem Kontrast belastet werden. Im folgenden Abschnitt finden Sie Empfehlungen darüber, wie Sie die Belastung Ihrer Augen verringern können.

### **Augen**

- Ruhen Sie Ihre Augen in regelmäßigen Abständen aus.
- Schauen Sie von Zeit zu Zeit weg vom Monitor auf einen entfernten Punkt, um den Augen eine Pause zu gönnen.
- Blinzeln Sie häufig, um zu verhindern, dass Ihre Augen zu trocken werden.

### **Anzeige**

- Halten Sie die Anzeige stets sauber.
- Die Augen sollten sich über dem oberen Rand der Anzeige befinden, so dass sie nach unten gerichtet sind, wenn Sie auf die Mitte der Anzeige schauen.
- Stellen Sie die Helligkeit und/oder den Kontrast der Anzeige auf eine angenehme Stufe ein, um Text besser lesen und Grafiken deutlicher sehen zu können.
- Vermeiden Sie auf folgende Weise grelles Licht und Reflektionen:  
Stellen Sie Ihre Anzeige so auf, dass seine Seite auf das Fenster oder eine andere Lichtquelle gerichtet ist  
Minimieren Sie das Licht im Raum, indem Sie Gardinen, Vorhänge oder Jalousien verwenden

Verwenden Sie eine geeignete Lichtquelle

Ändern Sie den Ansichtswinkel der Anzeige

Verwenden Sie einen Filter, der grelles Licht reduziert

Verwenden Sie einen Blendschutz, z. B. ein Stück Karton, das oben auf dem Monitor angebracht wird

- Vermeiden Sie, aus einem ungünstigen Winkel auf die Anzeige zu sehen.
- Schauen Sie nicht über einen längeren Zeitraum direkt in helle Lichtquellen.

### **Angewöhnung guter Arbeitsgewohnheiten**

Die folgenden Gewohnheiten bei der Arbeit erlauben Ihnen, entspannter und produktiver mit Ihrem Computer zu arbeiten:

- Machen Sie regelmäßig und oft kurze Pausen.
- Machen Sie regelmäßig Dehnübungen.
- Atmen Sie so oft wie möglich frische Luft ein.
- Treiben Sie regelmäßig Sport und halten Sie sich gesund.
- **Warnung! Das Benutzen des Rechners auf einer Couch oder einem Bett wird nicht empfohlen. Falls sich dies nicht vermeiden lässt, arbeiten Sie nur jeweils für kurze Zeit, legen Sie häufig eine Pause ein, und machen Sie Dehnübungen.**
- *Hinweis: Für weitere Informationen siehe "Bestimmungen und Sicherheitshinweise" auf Seite 96.*

### **UMGEBUNG**

#### **Temperatur:**

- Betrieb: 5°C bis 35°C
- Nichtbetrieb: -20°C bis 65°C

#### **Luftfeuchtigkeit (nicht kondensierend):**

- Betrieb: 20% bis 80%
- Nichtbetrieb: 20% bis 80%

# DAS WICHTIGSTE ZUERST

---

Wir möchten uns bei Ihnen dafür bedanken, dass Sie sich in Bezug auf mobilen Computerbedarf für ein Acer-Notebook entschieden haben.

## Hilfen

Um Ihnen bei der Verwendung Ihres Acer-Notebooks zu helfen, haben wir eine Reihe von Richtlinien aufgestellt:

Zuallererst hilft Ihnen das **Übersichtsblatt**, den Computer das erste Mal in Betrieb zu nehmen.

Die **Kurzanleitung** stellt Ihnen die grundlegenden Features und Funktionen Ihres neuen Computers vor. Für weitere Informationen dazu, wie Ihnen Ihr Computer helfen kann, noch produktiver zu arbeiten, lesen Sie bitte das **Benutzerhandbuch**. Diese Bedienungsanleitung enthält detaillierte Informationen zu Themen wie z. B. System-Programmen, Datenwiederherstellung, Erweiterungsoptionen und Problembehebung. Darüber hinaus enthält es allgemeine Bestimmungen und Sicherheitshinweise zum Notebook. Sie können auf es über das Desktop zugreifen; doppelklicken Sie auf das Hilfe-Symbol und klicken Sie auf **Benutzerhandbuch** im angezeigten Menü.

# Grundlegende Pflege und Hinweise für die Arbeit mit Ihrem Computer

## Ein- und Ausschalten Ihres Computers

Sie können den Computer auf folgende Weise ausschalten:

- Benutzen Sie den Windows-Befehl zum Herunterfahren: Drücken Sie auf die *Windows-Taste* + <C> und klicken Sie auf **Einstellungen** > **Energieverwaltung** und anschließend auf **Ausschalten**.

Wenn Sie den Computer für eine kurze Weile herunterfahren, aber nicht ganz abschalten möchten, können Sie den *Ruhezustand* aktivieren, indem Sie auf die Ein/Aus-Taste drücken.

***Hinweis:** Wenn Sie den Computer nicht normal ausschalten können, drücken und halten Sie die Ein/Aus-Taste mehr als vier Sekunden, um den Computer herunterzufahren. Wenn Sie den Computer ausgeschaltet haben und ihn wieder einschalten möchten, warten Sie mindestens zwei Sekunden vor dem Wiedereinschalten.*

## Pflege Ihres Computers

Bei guter Pflege werden Sie viel Freude an Ihrem Computer haben.

- Setzen Sie den Computer nicht direktem Sonnenlicht aus. Stellen Sie ihn nicht in der Nähe von Wärmequellen (z. B. Heizungen) auf.
- Setzen Sie den Computer keinen Temperaturen von weniger als 0°C (32°F) oder mehr als 50°C (122°F) aus.
- Setzen Sie den Computer keinen magnetischen Feldern aus.

- Setzen Sie den Computer weder Feuchtigkeit noch Nässe aus.
- Bespritzen Sie den Computer nicht mit Wasser oder anderen Flüssigkeiten.
- Setzen Sie den Computer keinen Stößen oder Vibrationen aus.
- Setzen Sie den Computer weder Staub noch Schmutz aus.
- Stellen Sie niemals Objekte auf den Computer.
- Klappen Sie das Computer-Display nicht heftig zu, wenn Sie es schließen.
- Stellen Sie den Computer niemals auf unebenen Oberflächen auf.

### **Pflege des Netzteils**

Beachten Sie diese Hinweise zum Schutz des Netzteils:

- Schließen Sie das Netzteil nicht an andere Geräte an.
- Treten Sie nicht auf das Netzkabel, und stellen Sie auch keine Gegenstände oder Objekte darauf ab. Verlegen Sie sämtliche Kabel zum und vom Computer so, dass niemand darauf treten kann.
- Fassen Sie niemals am Kabel, sondern immer direkt am Stecker an, wenn Sie das Netzkabel aus der Steckdose ziehen.
- Die Summe der Amperewerte sämtlicher angeschlossenen Geräte darf den maximalen Amperewert des Netzkabels nicht überschreiten, wenn Sie ein Verlängerungskabel verwenden. Außerdem sollte die Summe der Amperewerte aller an eine einzelne Steckdose angeschlossenen Geräte für die entsprechende Sicherung nicht zu groß sein.

## Reinigung und Wartung

Gehen Sie bei der Reinigung des Computers wie folgt vor:

1. Schalten Sie den Computer aus.
2. Ziehen Sie das Netzteil ab.
3. Verwenden Sie ein weiches befeuchtetes Tuch. Verwenden Sie keine flüssigen Reinigungsmittel oder Sprays.

Wenn Folgendes eingetreten ist:

- Der Computer ist heruntergefallen oder das Gehäuse wurde beschädigt;
- Der Computer funktioniert nicht ordnungsgemäß

Siehe **"Oft gestellte Fragen" auf Seite 54.**

# EINE TOUR DURCH IHREN ACER TABLET-PC

---

Nachdem Sie den Computer wie im Übersichtsblatt gezeigt aufgestellt haben, finden Sie im Folgenden eine Übersicht über Ihren neuen Acer-Computer.

Sie können über den Touchscreen Informationen in Ihren neuen Computer eingeben.

## Tablet-PC

Ihr Tablet-Computer besteht aus zwei Komponenten: Dem Tablet selbst und einem optionalen Tastatur-Dock. In den folgenden Bildern sehen Sie beide Komponenten.

### Oberseite

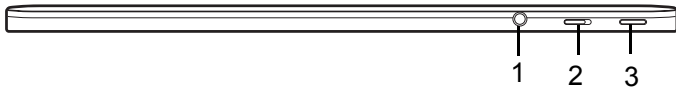

| Nr. | Element                                | Beschreibung                                                                                           |
|-----|----------------------------------------|--------------------------------------------------------------------------------------------------------|
| 1   | Kopfhörer-/<br>Lautsprecher-<br>Buchse | Hier schließen Sie Audiogeräte an<br>(z. B. Lautsprecher, Kopfhörer) oder ein Headset<br>mit Mikrofon. |



| Nr. | Element       | Beschreibung                                                                                                                                                                           |
|-----|---------------|----------------------------------------------------------------------------------------------------------------------------------------------------------------------------------------|
| 2   | Sperrschalter | Hiermit können Sie die Bildschirmausrichtung festsetzen.                                                                                                                               |
| 3   | Ein/Aus-Taste | Drücken Sie diese Taste, um das Tablett einzuschalten; drücken Sie sie erneut, um den Energiesparmodus zu aktivieren. Drücken Sie die Taste etwas länger, um das Tablet auszuschalten. |
|     | Akku-LED      | Zeigt den Ein/Aus-Status des Tablets an.                                                                                                                                               |

**Hinweis:** Die Bildschirmausrichtung könnte fixiert sein, wenn Apps ausgeführt werden, die für eine bestimmte Ausrichtung entwickelt wurden. Dabei kann es sich um Spiele und andere Vollbild-Apps handeln.

Wenn Sie Videotelefonate führen, sollten Sie das Tablet immer im Querformat halten

### LED-Anzeigen

| LED-Farbe | Zustand   | Beschreibung                                                |
|-----------|-----------|-------------------------------------------------------------|
| Blau      | Leuchtend | Der Computer ist voll geladen und mit Netzquelle verbunden. |
| Gelb      | Leuchtend | Der Computer wird geladen und ist mit Netzquelle verbunden. |

## Unterseite

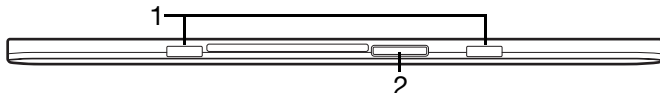

| Nr. | Element                     | Beschreibung                                                     |
|-----|-----------------------------|------------------------------------------------------------------|
| 1   | Einschub für Tastatur-Dock  | Hier wird das Tastatur-Dock befestigt.                           |
| 2   | Dock-Anschluss / DC-Eingang | Hier können Sie ein Netzteil oder das Tastatur-Dock anschließen. |

## Vorderseite

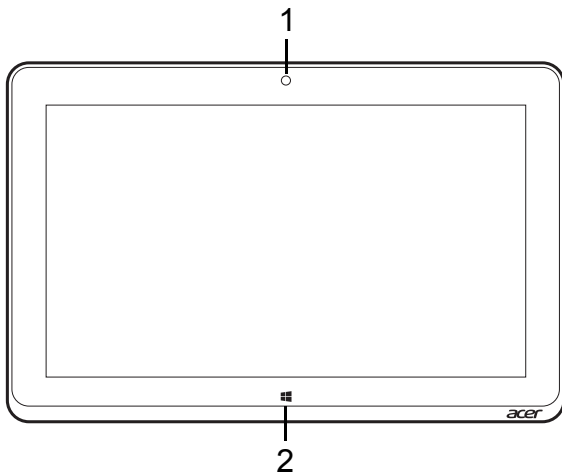

| Nr. | Element            | Beschreibung                                                |
|-----|--------------------|-------------------------------------------------------------|
| 1   | Integrierte Webcam | Web-Kamera für Videokommunikation.                          |
| 2   | Windows-Taste      | Drücken Sie diese Taste einmal, um das Startmenü zu öffnen. |

## Rückseite

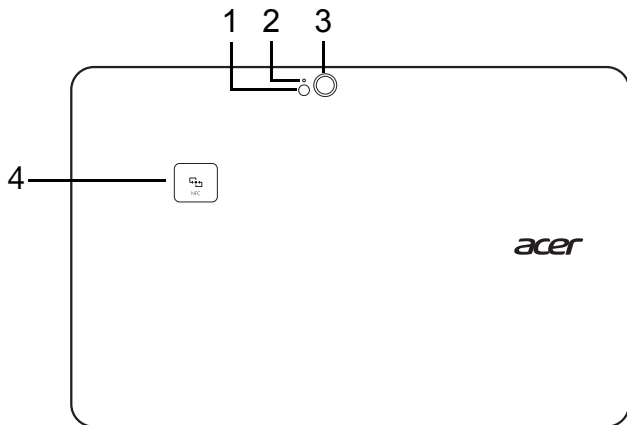

| Nr. | Element            | Beschreibung                                                         |
|-----|--------------------|----------------------------------------------------------------------|
| 1   | Blitzlicht         | LED-Blitzlicht für die Kamera.                                       |
| 2   | Kameraanzeigelicht | Leuchtet auf, wenn die Kamera aktiv ist.                             |
| 3   | Kamera             | 8-Megapixel-Kamera für die Aufnahme von Bildern mit hoher Auflösung. |
| 4   | NFC (optional)     | NFC Kontaktbereich.<br><i>Nicht für alle Modelle verfügbar.</i>      |

## Linke und rechte Seite

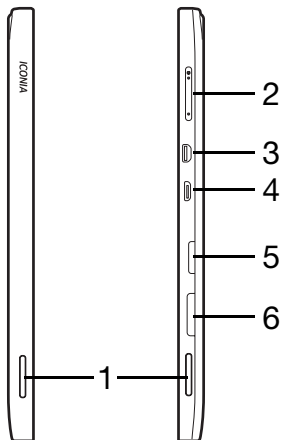

| Nr. | Element              | Beschreibung                                                              |
|-----|----------------------|---------------------------------------------------------------------------|
| 1   | Lautsprecher         | Bietet Stereo-Audioausgabe.                                               |
| 2   | Lautstärkentaste     | Drücken Sie diese Taste, um die Lautstärke zu erhöhen oder zu verringern. |
| 3   | Micro HDMI Anschluss | Unterstützt digitale High-Definition-Video-Verbindungen.                  |

| Nr. | Element                | Beschreibung                                                                                                                                                                                                       |
|-----|------------------------|--------------------------------------------------------------------------------------------------------------------------------------------------------------------------------------------------------------------|
| 4   | Micro-USB-Anschluss    | Dient dem Anschluss von USB-Geräten.<br>Für den Anschluss von USB-Geräten wird ein Micro-USB-zu-USB-Adapter benötigt.<br><i>Bei Verwendung eines USB-Anschlusses wird das Anschließen des Netzteils empfohlen.</i> |
| 5   | MicroSD-Karteneinschub | Hier können Sie eine microSD-Karte einsetzen.                                                                                                                                                                      |
| 6   | SIM-Karten-Einschub*   | Hier können Sie eine SIM-Karte einsetzen.<br>* - nur für ausgewählte Modelle.                                                                                                                                      |

## Einsetzen einer SIM-Karte (nur für ausgewählte Modelle)

Bestimmte Tablets enthalten einen SIM-Karteneinschub für den mobilen Internetzugang. Damit Sie sämtliche Internetfunktionen des Tablets nutzen können, müssen Sie eine SIM-Karte mit Internetzugangsabonnement einsetzen *bevor* Sie das Tablet einschalten.

1. Stellen Sie sicher, dass der Computer ausgeschaltet ist.
2. Setzen Sie die SIM-Karte ein. Die SIM-Karte ist vollständig eingesetzt, wenn sie einrastet.
3. Schalten Sie den Computer ein.

***Hinweis:*** *Schieben Sie die SIM-Karte vollständig in den Einschub hinein.*

**Achtung: Schalten Sie den Computer aus, bevor Sie eine SIM-Karte einsetzen oder entfernen. Die Karte oder der Computer könnte beschädigt werden, wenn dieser noch eingeschaltet ist.**

## Verwendung der Netzwerkverbindung

Öffnen Sie das Desktop und tippen Sie auf das Netzwerksymbol in der Taskleiste.

Wählen Sie Ihre Datenverbindung in der Liste mit Netzwerken aus.

Wählen Sie **Verbinden** und anschließen **Weiter**.

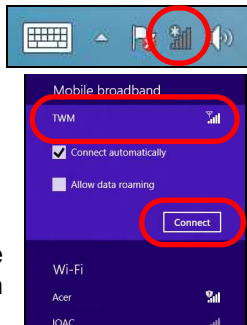

## SIM-Karten-Sperre

Der Computer wird eventuell mit einer SIM-Sperre geliefert. Das bedeutet, dass Sie nur SIM-Karten Ihres Netzbetreibers verwenden können.

Wenden Sie sich an Ihren Netzbetreiber, wenn Sie die SIM-Sperre aufheben möchten.

## Entfernen der SIM-Karte

1. Stellen Sie sicher, dass der Computer ausgeschaltet ist.
2. Drücken Sie die SIM-Karte etwas in den Einschub hinein und lassen Sie sie dann los. Sie wird aus dem Einschub herausgeschoben.

## Tablet mit Tastatur-Dock verbinden

*Das Tastatur-Dock ist optional.*

Richten Sie das Tablet mit dem Dock-Anschluss an den zwei Stiften am Tastatur-Dock aus. Drücken Sie das Tablet nach unten, bis die Verriegelung einrastet.



## Tablet am Tastatur-Dock sichern

Setzen Sie das Tablet so auf das Dock, dass es einrastet.

**Hinweis:** *Schieben Sie die Verriegelung nach links und heben Sie das Tablet an, um es vom Tastatur-Dock zu trennen.*



# Tastatur-Dock

In den folgenden Bildern sehen Sie das optionale Tastatur-Dock.

## Vorderseite



| Nr. | Element                | Beschreibung                                          |
|-----|------------------------|-------------------------------------------------------|
| 1   | Stift am Tastatur-Dock | Hiermit wird das Tablet am Dock gesichert.            |
| 2   | Dock-Anschluss         | Hier wird der Dock-Stecker des Tablets angeschlossen. |

## Oberseite

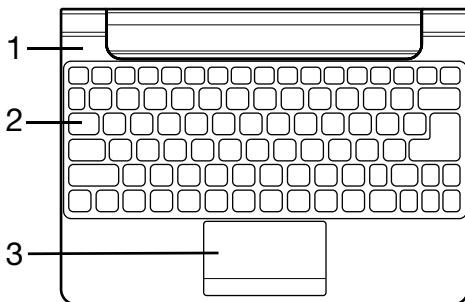

| Nr. | Element                         | Beschreibung                             |
|-----|---------------------------------|------------------------------------------|
| 1   | Anzeigen für Akku und Netzstrom | Zeigt den Ein/Aus-Status des Tablets an. |
| 2   | Tastatur                        | Hier geben Sie Daten in das Tablet ein.  |
| 3   | Touchpad                        | Berührsensibles Zeigegerät.              |

**Hinweis:** Der zusätzliche interne Akku steht nicht für alle Modelle des Tastaturdocks zur Verfügung.

## LED-Anzeigen

| LED-Farbe | Zustand   | Beschreibung                                                |
|-----------|-----------|-------------------------------------------------------------|
| Blau      | Leuchtend | Der Computer ist voll geladen und mit Netzquelle verbunden. |
| Gelb      | Leuchtend | Der Computer wird geladen und ist mit Netzquelle verbunden. |

## Linke Seite

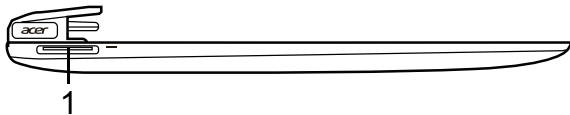

| Nr. | Element    | Beschreibung                        |
|-----|------------|-------------------------------------|
| 1   | DC-Eingang | Hier schließen Sie das Netzteil an. |

## Rechte Seite

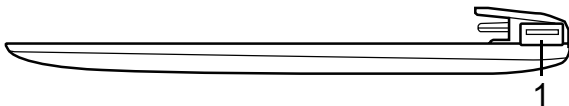

| Nr. | Element           | Beschreibung                         |
|-----|-------------------|--------------------------------------|
| 1   | USB 2.0 Anschluss | Dient dem Anschluss von USB-Geräten. |

## Unterseite

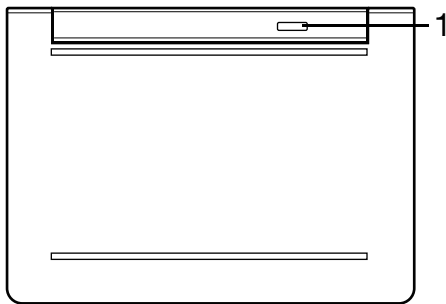

| Nr. | Element      | Beschreibung                                               |
|-----|--------------|------------------------------------------------------------|
| 1   | Verriegelung | Sichert das Tablet am Tastatur-Dock, bis es geöffnet wird. |

# MICRO USB

---

Beim USB (Universal Serial Bus)-Anschluss handelt es sich um einen seriellen Hochgeschwindigkeits-Bus, an den Sie USB-Peripheriegeräte anschließen können, ohne Systemressourcen zu belegen.

Der Micro USB Anschluss ist ein kompakter Anschluss, der vollständig mit USB 2.0 Geräten kompatibel ist.

**Hinweis:** Für den Anschluss von USB-Geräten mit Standardstecker wird ein Micro-USB-zu-USB-Adapter benötigt.

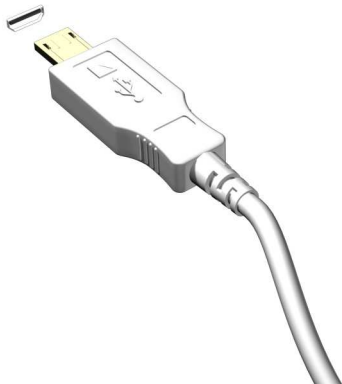

**Hinweis:** Ein Micro USB zu USB Adapter wird nur mit bestimmten Modellen geliefert.

# HDMI MICRO

---

HDMI (High-Definition Multimedia Interface) ist eine von der Industrie unterstützte, komplett digitale Audio-/Videoschnittstelle. HDMI bietet eine Schnittstelle zwischen kompatiblen Audio-/Videoquellen, z. B. Set-Top-Boxen, DVD-Playern und A/V-Empfängern, und digitalen Audio- und/oder Videomonitoren, z. B. digitalen Fernsehern (DTV), über ein einzelnes Kabel.

Verwenden Sie die Micro HDMI-Schnittstelle auf Ihrem Computer, um anspruchsvolle Audio- und Videogeräte anzuschließen. Einzelkabelanschluss ermöglicht problemlose Einrichtung und schnelle Herstellung von Verbindungen.



**Hinweis:** Ein HDMI Micro zu HDMI Adapter wird nur mit bestimmten Modellen geliefert.

# VERWENDUNG DER VIRTUELLEN TASTATUR (VIRTUAL KEYBOARD)

---

Microsoft Windows bietet eine praktische virtuelle Tastatur (virtual keyboard) für die Eingabe von Daten. Die Tastatur kann auf unterschiedliche Weise aufgerufen werden:

Tippen Sie in ein Textfeld, um Windows virtuelle Tastatur (virtual keyboard) aufzurufen.

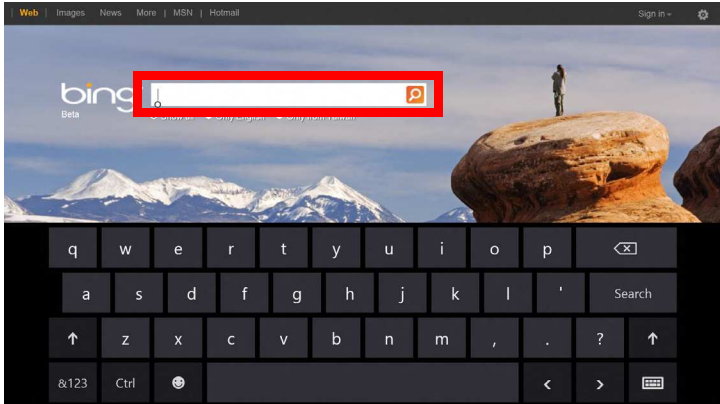

Tippen Sie auf dem Desktop auf das **Tastatur**-Symbol in der Taskleiste, um die Tastatur aufzurufen. Tippen Sie auf das „x“ rechts oben auf der Tastatur, um diese auszublenden.

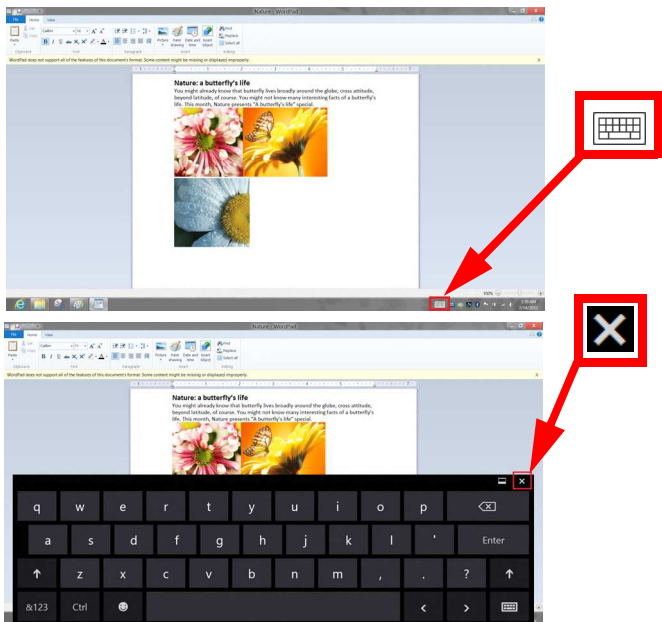



# DRAHTLOSNETZWERKE

---

## Herstellung einer Internetverbindung

Die Drahtlosverbindung des Computers ist standardmäßig aktiviert.

Windows erkennt während des Setups verfügbare Netzwerke und zeigt sie in einer Liste an. Wählen Sie Ihr Netzwerk aus und geben Sie bei Bedarf das Kennwort ein.

Öffnen Sie ansonsten Internet Explorer und folgen Sie den Anweisungen. Erkundigen Sie sich beim Internetanbieter oder lesen Sie die Router-Bedienungsanleitung.

## Drahtlosnetzwerke

Bei einem Wireless LAN oder WLAN handelt es sich um ein drahtloses lokales Netzwerk, in dem mehrere Computer ohne Kabel miteinander verbunden sind. Das Einrichten eines drahtlosen Netzwerks ist einfach und ermöglicht Ihnen, Dateien, Peripheriegeräte und Internetverbindungen gemeinsam mit anderen zu nutzen.

### Welche Vorteile bietet ein drahtloses Netzwerk?

#### *Mobilität*

Über ein WLAN können Sie und andere Benutzer in Ihrem Heimnetzwerk gemeinsam auf Dateien und Geräte im Netzwerk, z. B. Drucker oder Scanner, zugreifen.

Darüber hinaus haben Sie die Möglichkeit, eine Internetverbindung für mehrere Computer zu verwenden.

### *Schnelle und einfache Installation*

Die Installation eines WLAN-Systems kann schnell und mühelos durchgeführt werden. Es ist nicht nötig, Kabel durch Wände und Decken zu verlegen.

### *Bestandteile eines WLANs*

Um zuhause ein drahtloses Netzwerk einzurichten, sind die folgenden Komponenten erforderlich:

#### *Zugangspunkt (Router)*

Bei Zugangspunkten (Routern) handelt es sich um bidirektionale Sende- und Empfangsgeräte (so genannte Transceiver), die Daten an die Umgebung senden. Zugangspunkte fungieren als Mittler zwischen verkabelten und drahtlosen Netzwerken. Die meisten Router verfügen über ein integriertes DSL-Modem, mit dem Sie auf eine Hochgeschwindigkeits-DSL-Internetverbindung zugreifen können. In der Regel stellt Ihr Internetdienstanbieter ein Modem oder einen Router mit dem Abonnement der entsprechenden Dienstleistungen zur Verfügung. Ausführliche Konfigurationsanweisungen finden Sie in der Dokumentation Ihres Zugangspunktes/Routers.

# ACER CLEAR.FI

---

**Hinweis:** Nur für bestimmte Modelle.

Mit Acer clear.fi können Sie Videos, Fotos und Musik genießen. Wenn Sie Acer clear.fi installiert haben, können Sie Medien von oder zu anderen Geräten streamen.

**Hinweis:** Alle Geräte müssen dafür mit demselben Netzwerk verbunden sein.

Wenn Sie sich Videos anschauen oder Musik anhören möchten, öffnen Sie **clear.fi Media**. Öffnen Sie **clear.fi Photo**, wenn Sie Fotos durchsuchen möchten.

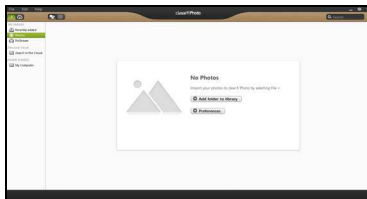

**Wichtiger:** Wenn Sie eine clear.fi-Applikation zum ersten Mal öffnen, fragt die Windows Firewall nach einer Berechtigung für clear.fi zum Zugriff auf das Netzwerk. Wählen Sie **Zugriff erlauben** in jedem Fenster.

## Navigation durch Medien und Fotos

Die Liste im linken Feld zeigt Ihren Computer ("Eigene Bibliothek") und anschließend andere Geräte, falls solche mit dem Netzwerk verbunden sind ("Heim geteilt").

Wenn Sie Dateien auf Ihrem Computer anschauen möchten, wählen Sie eine der Kategorien unter "Eigene Bibliothek". Durchsuchen Sie anschließend die Dateien und Ordner auf der rechten Seite.

### Geteilte Dateien

Mit Ihrem Netzwerk verbundene Gerät werden unter **Heim geteilt** angezeigt. Wählen Sie ein Gerät aus und wählen Sie anschließend die Kategorie, die Sie durchsuchen möchten.

Nach einer kurzen Verzögerung werden die Dateien und Ordner auf der rechten Seite angezeigt. Suchen Sie die Datei, die Sie wiedergeben möchten, und klicken Sie sie anschließend doppelt an, um die Wiedergabe zu starten.

Steuern Sie die Wiedergabe mit Hilfe der Mediensteuerung unten auf dem Bildschirm. Wenn z. B. Musik ausgewählt ist, können Sie die Wiedergabe starten, pausieren und stoppen und die Lautstärke regeln.



**Hinweis:** Sie müssen die Freigabe auf dem Gerät aktivieren, auf der die Dateien gespeichert sind. Öffnen Sie *clear.fi* auf dem Gerät, auf dem die Dateien gespeichert sind, wählen Sie **Bearbeiten** und aktivieren Sie **Eigene Bibliothek in lokalem Netzwerk freigeben**.



## Welche Geräte sind kompatibel?

Die meisten Geräte mit *clear.fi* oder DLNA Software können zusammen mit der *clear.fi* Software genutzt werden. Dazu gehören DLNA-fähige PCs, Smartphones und NAS (an Netzwerk angeschlossener Speicher) Geräte.

**Hinweis:** DLNA ist ein Standard, der es ermöglicht, Geräte mit einem Heimnetzwerk zu verbinden, um miteinander zu kommunizieren und Dateien zu teilen.

## Wiedergabe auf anderem Gerät

Wenn Sie Medien auf einem anderen Gerät wiedergeben möchten, gehen Sie folgendermaßen vor:

1. Wählen Sie in der unteren rechten Ecke **Wiedergabe nach**. 

2. Wählen Sie das Remotegerät, das zur Wiedergabe der Datei genutzt werden soll.

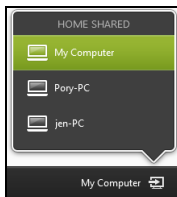

***Hinweis:*** Nur Geräte, welche für die Wiedergabe optimiert sind, stehen in dieser Liste zur Verfügung. Bestimmte PCs und Speichergeräte werden nicht angezeigt. Wenn Sie einen Windows-PC zu dieser Liste hinzufügen möchten, öffnen Sie den Windows Media Player, wählen Sie **Stream und Remotesteuerung des Players zulassen...**

3. Wählen Sie eine Datei im Hauptfenster und verwenden Sie anschließend die Mediensteuerung in der Leiste unten auf dem Bildschirm, um das Remotegerät zu steuern.

Weitere Hilfe erhalten Sie auf <http://www.acer.com/clearfi/download/>

# BILDSCHIRMAUSRICHTUNG UND G-SENSOR

---

Der Computer besitzt einen integrierten Beschleunigungssensor, der die Ausrichtung des Tablets erkennt und den Bildschirm automatisch entsprechend der Ausrichtung dreht.

Sie können die Bildschirmausrichtung mit Hilfe des Sperrschalters festsetzen. Die Ausrichtung kann auch zu anderen Zeiten gesperrt werden, z. B.:

- Wenn das Tablet mit dem Dock oder Gestell verbunden ist.
- Wenn ein HDMI-Kabel angeschlossen ist.
- Wenn Programme ausgeführt werden, für die eine bestimmte Ausrichtung erforderlich ist.

**Hinweis:** *Es ist ratsam, das Tablet im Querformat mit der Kamera über dem Bildschirm zu verwenden, wenn Sie ein Videogespräch führen. Drehen Sie den Bildschirm in das Querformat und setzen Sie die Ausrichtung fest, bevor Sie mit einem Videogespräch beginnen.*

Die Sperrung des Bildschirms wird durch Symbole angezeigt, die kurz auf dem Display zu sehen sind, wenn der Status geändert wird.

# ENERGIEVERWALTUNG

---

Dieser Computer besitzt eine integrierte Energieverwaltungsvorrichtung, die die Systemaktivität überwacht. Systemaktivität bezieht sich auf jede Aktivität, die eine oder mehrere der folgenden Geräte betrifft: Tastatur, Maus, Festplatte, mit Computer verbundene Peripheriegeräte und Videospeicher. Wenn keine Aktivität innerhalb einer bestimmten Zeit erkannt wurde, dann schaltet der Computer einige oder alle dieser Geräte aus, um Energie zu sparen.

## Sparen von Energie

### Schnellstart deaktivieren

Der Computer nutzt den Schnellstart, um den Startvorgang zu beschleunigen; eine geringe Menge an Energie wird aber auch genutzt, um Signale für den Start zu prüfen. Diese Prüfvorgänge brauchen die Akkuladung des Computers nach und nach auf.

Wenn Sie den Energieverbrauch des Computers senken und so einen Beitrag zum Umweltschutz leisten möchten, deaktivieren Sie den Schnellstart:

***Hinweis:*** Wenn der Schnellstart deaktiviert ist, braucht der Computer bei der Aktivierung aus dem Energiesparmodus länger. Wenn Ihr Computer über Acer Instant On oder Acer Always Connect verfügt, werden diese Funktionen ebenfalls deaktiviert.



*Der Computer wird auch nicht gestartet, wenn er einen Startbefehl über ein Netzwerk (Wake on LAN) erhält.*

1. Öffnen Sie das Desktop.
2. Klicken Sie auf **Energieoptionen** im Benachrichtigungsbereich.
3. Wählen Sie **Weitere Energieoptionen**.



4. Wählen Sie **Auswählen, was beim Drücken von Netzschaltern geschehen soll**.

5. Wenn Sie auf die Einstellungen für das Herunterfahren zugreifen möchten, wählen Sie **Zurzeit nicht verfügbare Einstellungen ändern**.

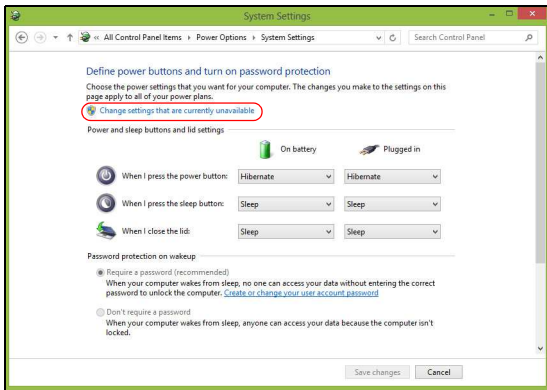

6. Scrollen Sie nach unten und deaktivieren Sie die Option **Schnellstart aktivieren**.

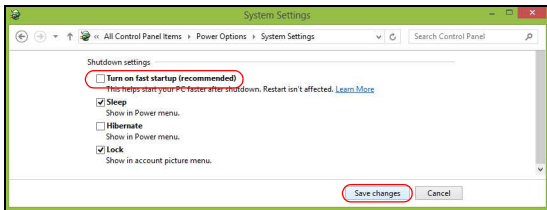

7. Wählen Sie **Änderungen speichern**.

# AKKU

---

Der Rechner benutzt einen eingebetteten Akku, der zwischen Ladevorgängen eine lange Zeit verwendet werden kann.

## Eigenschaften des Akkus

Der Akku wird immer dann geladen, wenn Sie das Netzteil an den Rechner anschließen. Der Rechner ermöglicht das Laden während der Benutzung, so dass Sie den Akku laden können, während Sie den Rechner bedienen. Allerdings wird der Akku wesentlich schneller geladen, wenn der Rechner ausgeschaltet ist.

## Laden des Akkus

Schließen Sie das Netzteil an den Rechner und an eine Netzsteckdose an. Sie können mit dem Bedienen des Rechners über Netzstrom fortfahren, während der Akku geladen wird. Allerdings wird der Akku wesentlich schneller geladen, wenn der Rechner ausgeschaltet ist.

***Hinweis:*** Es wird empfohlen, dass Sie den Akku laden, bevor Sie die Arbeit für den Tag beenden. Wenn Sie den Akku über Nacht laden, bevor Sie auf Reisen gehen, können Sie am folgenden Tag gleich mit einem voll geladenen Akku mit der Arbeit beginnen.

## Konditionieren eines neuen Akkus

Bevor Sie einen Akku zum ersten Mal verwenden, sollten Sie eine so genannte Konditionierung vornehmen:

1. Schließen Sie das Netzteil an und laden Sie den Akku vollständig.
  2. Ziehen Sie das Netzteil ab.
  3. Schalten Sie den Rechner ein und benutzen Sie ihn mit Akkustrom.
  4. Verbrauchen Sie die gesamte Akkuladung, bis die Warnung für geringe Akkuladung aufleuchtet.
  5. Schließen Sie das Netzteil wieder an und laden Sie den Akku erneut.
- Wiederholen Sie diese Schritte, bis der Akku insgesamt dreimal ge- und entladen wurde.

Nehmen Sie diese Konditionierung für alle neuen Akkus vor oder dann, wenn Sie einen Akku für einen längeren Zeitraum nicht benutzt haben.

---

**Warnung! Setzen Sie den Akku keinen Temperaturen unter 0°C (32°F) oder über 45°C (113°F) aus. Extreme Temperaturen können den Akku negativ beeinflussen.**

---

Durch die Konditionierung des Akkus gewährleisten Sie, dass er sich maximal laden lässt. Wenn Sie die Konditionierung nicht durchführen, erhalten Sie nicht die maximale Akkuladung und die effektive Nutzungsdauer des Akkus verkürzt sich.

Die Nutzungsdauer des Akkus wird darüber hinaus auch durch folgende Arten der Benutzung verkürzt:

- Verwendung des Computers mit Netzstrom.
- Versäumen des oben beschriebenen Entladens und Ladens des Akkus.

- Häufiges Benutzen; je öfter Sie den Akku benutzen, desto schneller verkürzt sich die Nutzungsdauer. Ein standardmäßiger Computerakku lässt sich etwa 300 Mal laden.

## **Optimieren der Akkunutzungsdauer**

Durch Optimieren der Akkunutzungsdauer können Sie die Akkuleistung voll ausschöpfen, den Laden/Entladen-Kreislauf verlängern und die Effizienz des erneuten Ladens verbessern. Es wird empfohlen, die folgenden Anregungen zu beherzigen:

- Verwenden Sie nach Möglichkeit Netzstrom und behalten Sie sich die Verwendung des Akkus für unterwegs vor.
- Entfernen Sie Zubehör, das nicht benötigt wird (z. B. ein USB-Laufwerk), da damit zusätzlicher Strom verbraucht wird.
- Lagern Sie den PC an einem kühlen, trockenen Ort. Die empfohlene Temperatur ist 10°C (50°F) bis 30°C (86°F). Bei höheren Temperaturen entlädt sich der Akku schneller selbst.
- Die Akkunutzungsdauer nimmt ab, wenn der Akku übermäßig häufig geladen wird.
- Behandeln Sie das Netzteil und den Akku pfleglich.

## **Prüfen der Akkuladung**

Die Energieanzeige von Windows zeigt die aktuelle Akkuladung an. Führen Sie den Mauszeiger über das Akku-/Energie-Symbol auf der Taskleiste, um die aktuelle Ladung des Akkus zu erfahren.

## Warnung bei geringer Akkuladung

Wenn Sie Akkustrom verwenden, sollten Sie auf die Energieanzeige von Windows achten.

---

**Warnung! Schließen Sie so schnell wie möglich das Netzteil an, wenn die Warnung für geringe Akkuladung angezeigt wird. Wenn die Akkuladung vollständig aufgebraucht ist und sich der Rechner ausschaltet, können Daten verloren gehen.**

---

Wenn die Warnung für geringe Akkuladung angezeigt wird, sollten Sie je nach Situation folgendermaßen vorgehen:

| <b>Situation</b>                                       | <b>Empfohlene Vorgehensweise</b>                                                                                                                                                                                                                                                                                           |
|--------------------------------------------------------|----------------------------------------------------------------------------------------------------------------------------------------------------------------------------------------------------------------------------------------------------------------------------------------------------------------------------|
| Das Netzteil und Netzstrom stehen zur Verfügung.       | <ol style="list-style-type: none"><li>1. Schließen Sie das Netzteil an den Rechner und an eine Netzsteckdose an.</li><li>2. Speichern Sie alle notwendigen Dateien.</li><li>3. Fahren Sie mit Ihrer Arbeit fort.</li></ol> <p><b>Schalten Sie den Rechner aus, wenn Sie das Laden des Akkus beschleunigen möchten.</b></p> |
| Das Netzteil oder Netzstrom steht nicht zur Verfügung. | <ol style="list-style-type: none"><li>1. Speichern Sie alle notwendigen Dateien.</li><li>2. Schließen Sie alle Anwendungen.</li><li>3. Schalten Sie den Computer aus.</li></ol>                                                                                                                                            |

---

# SICHERN DES COMPUTERS

---

Ihr Computer ist eine wertvolle Investition, auf die Sie achten müssen. Erlernen Sie, wie Sie Ihren Computer schützen und auf ihn aufpassen.

## Festlegen eines Kennworts

Der Computer wird durch Kennwörter vor unbefugtem Zugriff geschützt. Das Setzen dieser Kennwörter erzeugt verschiedene Schutzebenen für den Computer und die Daten:

- Das Supervisor-Kennwort verhindert den unberechtigten Zugang zum BIOS-Dienstprogramm. Sobald dieses gesetzt ist, müssen Sie das Kennwort eingeben, um auf das BIOS-Dienstprogramm zugreifen zu können. Siehe **"BIOS-Dienstprogramm" auf Seite 95**.
- Das Benutzer-Kennwort sichert Ihren Computer vor unberechtigter Verwendung. Verwenden Sie dieses Kennwort zusammen mit Kennwort-Kontrollen beim Hochfahren und Aufwachen aus dem Ruhe-Modus (falls verfügbar) für maximale Sicherheit.
- Das Kennwort "Password on Boot" sichert Ihren Computer vor unberechtigter Verwendung. Verwenden Sie dieses Kennwort zusammen mit Kennwort-Kontrollen beim Hochfahren und Aufwachen aus dem Ruhe-Modus (falls verfügbar) für maximale Sicherheit.

**Wichtig: Vergessen Sie nicht Ihr Supervisor-Kennwort! Wenn Sie das Kennwort vergessen sollten, wenden Sie sich an Ihren Händler oder ein autorisiertes Servicecenter.**

## Eingabe von Kennwörtern

Wenn ein Kennwort eingestellt ist, erscheint in der Mitte des Anzeigebildschirms ein Kennwortfenster

- Wenn Sie das Supervisor-Kennwort eingestellt haben, erscheint eine Eingabeaufforderung, sobald Sie zum BIOS-Dienstprogramm wechseln.
- Geben Sie das Supervisor-Kennwort ein und drücken Sie auf die <**Eingabetaste**>, um zum BIOS-Dienstprogramm zu gelangen. Wenn Sie ein falsches Kennwort eingeben, erscheint eine Warnmeldung. Probieren Sie es noch einmal und drücken Sie auf die <**Eingabetaste**>.
- Wenn das Benutzer-Kennwort eingestellt und das Kennwort für Boot-Parameter aktiviert ist, erscheint beim Hochfahren ein Fenster.
- Geben Sie das Benutzer-Kennwort noch einmal ein und drücken Sie auf die <**Eingabetaste**>. Wenn Sie ein falsches Kennwort eingeben, erscheint eine Warnmeldung. Probieren Sie es noch einmal und drücken Sie auf die <**Eingabetaste**>.

**Wichtig: Sie haben drei Versuche, ein Kennwort einzugeben. Wenn Sie das Kennwort dreimal falsch eingegeben haben, kommt das System zum Stillstand. Drücken und halten Sie die Ein/Aus-Taste vier Sekunden lang, um den Computer auszuschalten. Schalten Sie den Rechner anschließend wieder ein und versuchen Sie es erneut.**



# OFT GESTELLTE FRAGEN

---

Im Folgenden finden Sie eine Liste möglicher Situationen, die bei der Arbeit mit dem Computer auftreten können. Für jede dieser Situationen sind einfache Antworten und Lösungen angegeben.

## Ich drücke den Hauptschalter, aber der Rechner startet oder bootet nicht

Achten Sie auf die Stromversorgungsanzeige:

- Leuchtet sie nicht, wird der Computer nicht mit Strom versorgt. Prüfen Sie Folgendes:
  - Wenn Sie den Akku zur Stromversorgung verwenden, ist er möglicherweise entladen und kann den Computer nicht mit Energie versorgen. Schließen Sie das Netzteil an, und laden Sie den Akkusatz auf.
  - Das Netzteil muß fest in den Computer und die Steckdose eingesteckt sein.
- Wenn sie leuchtet, prüfen Sie Folgendes:
  - Ist ein USB-Speichergerät (USB-Stick oder Smartphone) an den Computer angeschlossen? Trennen Sie es ggf. ab und drücken Sie auf **<Strg> + <Alt> + <Entf>**, um das System neu zu starten.

### Der Bildschirm bleibt leer

Die Energiesparfunktion des Computers hat automatisch den Bildschirm ausgeschaltet, um Strom zu sparen. Drücken Sie eine Taste, um den Bildschirm wieder einzuschalten.

Wenn sich der Bildschirm durch Drücken einer Taste nicht wieder einschaltet, kann dies drei Gründe haben:

- Die Einstellung für die Helligkeit ist zu niedrig. Drücken Sie auf **<Fn> + <▷>** (Erhöhen), um die Helligkeit zu erhöhen.
- Das Anzeigegerät ist möglicherweise auf einen externen Monitor eingestellt. Drücken Sie den Hotkey **<Fn> + <F5>** um die Anzeige zum Computerbildschirm zurückzuschalten.
- Wenn die Schlaf-Anzeige leuchtet, befindet sich der Computer im Schlaf-Modus. Drücken Sie für die Wiederaufnahme auf die Ein-/Aus-Taste und lassen Sie sie los.

### Der Computer gibt keinen Sound aus

Prüfen Sie Folgendes:

- Die Lautstärke wurde möglicherweise auf stumm gestellt. Achten Sie in Windows auf das Symbol (Lautsprecher) für die Lautstärkeregelung in der Taskleiste. Wenn es durchgestrichen ist, klicken Sie es an, und deaktivieren Sie das Kontrollkästchen **Alles aus**.
- Die Einstellung für die Lautstärke ist evtl. zu niedrig. Sehen Sie das Symbol für die Lautstärkeregelung in der Taskleiste von Windows. Sie können die Lautstärke auch mit den Tasten zur Lautstärkeregelung einstellen.

- Falls Kopfhörer oder externe Lautsprecher an die Ausgabe-Schnittstelle vorne auf dem Computer angeschlossen werden, werden die internen Lautsprecher automatisch ausgeschaltet.

### Die Tastatur funktioniert nicht

Versuchen Sie, eine externe Tastatur an den USB-Anschluss am Computer anzuschließen. Wenn diese funktioniert, wenden Sie sich an Ihren Händler oder an ein autorisiertes Servicecenter, da das interne Tastaturkabel möglicherweise locker ist.

### Der Drucker funktioniert nicht

Prüfen Sie Folgendes:

- Prüfen Sie, ob der Drucker an eine Netzsteckdose angeschlossen und eingeschaltet ist.
- Stellen Sie sicher, dass das Druckerkabel fest an den USB-Anschluss und den entsprechenden Anschluss am Drucker angeschlossen ist.

# Inanspruchnahme von Dienstleistungen

## Internationale Garantie für Reisende (International Travelers Warranty: ITW)

Ihr Computer ist durch eine Internationale Garantie für Reisende (ITW) geschützt, die Ihnen Sicherheit auf Reisen gibt. Unser weltweites Netzwerk mit Servicecentren steht Ihnen zur Unterstützung zur Verfügung.

Mit Ihrem Computer erhalten Sie einen ITW-Paß (Internationale Garantie für Reisende). Dieser Paß enthält alle Angaben, die Sie über das ITW-Programm benötigen. Die handliche Broschüre enthält eine Liste der Ihnen zur Verfügung stehenden autorisierten Servicecenter. Lesen Sie den Paß gründlich durch.

Haben Sie Ihren ITW-Paß immer zur Hand; insbesondere auf Reisen, damit Sie die Vorteile unserer Servicecentren nutzen können. Stecken Sie Ihren Kaufnachweis in die vordere, innere Umschlagklappe vom ITW-Paß.

Wenn sich in dem Land, das Sie besuchen, kein von Acer autorisierter ITW-Serviceort befindet, können Sie sich auch an unsere weltweiten Büros wenden. Besuchen Sie **[www.acer.com](http://www.acer.com)**

## Vor einem Anruf

Halten Sie die folgenden Angaben bereit, wenn Sie den Online-Service von Acer kontaktieren, und halten Sie sich bitte bei Ihrem Computer auf, wenn Sie anrufen. Mit Ihrer Unterstützung können wir die Zeit eines Anrufs reduzieren und so Ihre Probleme effektiv lösen. Wenn Sie Fehlermeldungen oder Warntöne von Ihrem Computer erhalten, schreiben

Sie diese wie auf dem Bildschirm angezeigt nieder, oder merken Sie sich die Anzahl und Folge im Fall von Warntönen.

Sie müssen die folgenden Angaben übermitteln:

Name:

Adresse:

Telefonnummer:

Computer und Modelltyp:

Seriennummer:

Kaufdatum:

# Tipps und Hinweise für die Verwendung von Windows 8

Es bedarf einer gewissen Zeit, sich mit diesem neuen Betriebssystem vertraut zu machen. Wir haben deshalb ein paar Tipps zusammengestellt, um Ihnen den Anfang zu erleichtern.

## Sie werden drei Besonderheiten feststellen

### **1. Start**

Es gibt jetzt keine Start-Schaltfläche mehr; Sie können stattdessen Apps vom Start-Bildschirm aus starten.

### **2. Tiles**

Live Tiles entsprechen Miniaturansichten von Apps.

### **3. Charms**

Mit Charms können Sie hilfreiche Funktionen nutzen, z. B. Teilen von Inhalten, Ausschalten des PC oder Ändern von Einstellungen.

## Wie greife ich auf die Charms zu?

Wischen Sie vom rechten Rand des Bildschirms nach innen.

## Wie gelange ich zum Start-Bildschirm?

Drücken Sie auf die Windows-Taste oder wischen Sie vom rechten Rand des Bildschirms nach innen und tippen Sie anschließend auf den **Start**-Charm.

## Wie wechsele ich zwischen Apps?

Wischen Sie vom linken Rand des Bildschirms nach innen, um der Reihe nach durch die Apps zu wechseln, die derzeit ausgeführt werden.

## Wie schalte ich den Computer aus?

Wischen Sie vom rechten Rand des Bildschirms nach innen, tippen Sie auf **Einstellungen** > **Energieverwaltung** und wählen Sie die Aktion aus, die Sie durchführen möchten. Stattdessen können Sie auch auf dem *Desktop* auf die **Acer Power-Schaltfläche** tippen und die gewünschte Aktion auswählen.

## Warum gibt es eine neue Programmoberfläche?

Die neue Programmoberfläche für Windows 8 wurde so konzipiert, dass sie sich besonders für die Fingereingabe eignet. Apps aus dem Windows Store nutzen automatisch den gesamten Bildschirm und müssen nicht auf die herkömmliche Weise beendet werden. Apps aus dem Windows Store werden beim Start in Form von Live-Tiles angezeigt.

### Was versteht man unter Live-Tiles?

Live-Tiles ähneln den Miniaturansichten von Apps. Sie werden immer dann aktualisiert, wenn Sie eine Internetverbindung herstellen. Sie können so z. B. das aktuelle Wetter oder Börsenkurse sehen, ohne die jeweiligen Apps öffnen zu müssen.

## Wie entsperre ich den Computer?

Wischen Sie den Sperrbildschirm nach oben und tippen Sie auf ein Benutzerkonto-Symbol, um den Computer zu entsperren. Wenn für Ihr Konto ein Kennwort eingerichtet wurde, müssen Sie dieses eingeben, um fortfahren zu können.

Tippen und halten Sie das *Vorschau*-Symbol, um die Buchstaben zu erkennen, die Sie eingegeben haben, um sicher zu stellen, dass das Kennwort richtig ist.

## Wie richte ich den Computer persönlich ein?

Sie können den *Start*-Bildschirm mit einem Hintergrundbild oder durch beliebige Anordnung der Tiles ganz nach Bedarf persönlich einrichten.

Wenn Sie den Hintergrund ändern möchten, wischen Sie von der rechten Seite des Bildschirms nach innen und tippen Sie auf **Einstellungen > PC-Einstellungen ändern > Personalisieren**. Tippen Sie auf **Startbildschirm** oben auf der Seite und wählen Sie eine Farbe und ein Bild aus.

### Wie verschiebe ich Tiles?

Tippen und halten Sie eine Tile, um sie auszuwählen. Ziehen Sie sie dann an die gewünschte Stelle auf dem *Start*-Bildschirm. Andere Tiles werden verschoben, um Platz für die Tile zu schaffen, die Sie verschieben.



### Kann ich Tiles größer oder kleiner machen?

Tippen und ziehen Sie die Tiles nach unten und lassen Sie sie los. Wählen Sie **Kleiner** oder **Größer** im unten auf dem Bildschirm angezeigten Menü.

### Wie kann ich den Sperrbildschirm persönlicher gestalten?

Sie können für den Sperrbildschirm ein anderes Bild verwenden oder ganz nach Bedarf Kurzinfos über den Status oder Benachrichtigungen anzeigen lassen.

Wenn Sie den Hintergrund ändern möchten, wischen Sie von der rechten Seite des Bildschirms nach innen und tippen Sie auf **Einstellungen** > **PC-Einstellungen ändern** > **Personalisieren**. Tippen Sie auf **Sperrbildschirm** oben auf der Seite und wählen Sie das Bild und die Apps aus, die Sie auf dem Sperrbildschirm anzeigen lassen möchten.

### Und wie beende ich eine App?

Wischen Sie das Fenster vom oberen zum unteren Rand des Displays.

### Kann ich die Auflösung des Bildschirms ändern?

Wischen Sie vom rechten Rand des Bildschirms nach innen und tippen Sie auf **Suche**, tippen Sie auf das Textfeld, um die Bildschirmtastatur aufzurufen, und geben Sie „Systemsteuerung“ ein, um die Ergebnisse anzuzeigen; tippen Sie auf **Systemsteuerung** > **Bildschirmauflösung anpassen**.

## Ich möchte Windows so verwenden, wie ich es gewöhnt bin.

### Geht das?

Tippen Sie auf dem *Start*-Bildschirm auf die **Desktop**-Tile, um das herkömmliche Desktop anzuzeigen. Sie können Apps, die Sie häufig nutzen, auf der Taskleiste ablegen, so dass Sie sie einfach öffnen können. Wenn Sie auf eine App klicken, die nicht aus einem Windows Store stammt, öffnet Windows die App automatisch mit dem *Desktop*.

### Wo finde ich meine Apps?

Wischen Sie von der rechten Seite des Bildschirms nach innen und tippen Sie auf **Suche**. Geben Sie über die angezeigte Tastatur den Namen der App ein, die Sie öffnen möchten. Die Ergebnisse werden auf der linken Seite des Bildschirms angezeigt.

Wenn Sie eine komplette Liste mit Apps anzeigen möchten, wischen Sie vom unteren Rand des Bildschirms nach oben und tippen Sie auf **Alle Apps**.

### Wie kann ich eine App auf dem Start-Bildschirm anzeigen?

Wenn *Alle Apps* angezeigt wird und Sie eine App auf dem *Start*-Bildschirm anzeigen lassen möchten, tippen und ziehen Sie die App nach unten und lassen Sie sie los. Tippen Sie auf **Zum Start-Bildschirm hinzufügen** im unten auf dem Bildschirm angezeigten Menü.

### Wie kann ich eine Tile aus dem Start-Bildschirm entfernen?

Tippen und ziehen Sie die App nach unten und lassen Sie sie los. Tippen Sie auf **Vom Start-Bildschirm entfernen** im unten auf dem Bildschirm angezeigten Menü.

### Wie kann ich eine App auf der Taskleiste des Desktops anzeigen?

Wenn *Alle Apps* angezeigt wird und Sie eine App auf der Taskleiste des Desktop anzeigen lassen möchten, tippen und ziehen Sie die App nach unten und lassen Sie sie los. Wählen Sie **Zur Taskleiste hinzufügen** im unten auf dem Bildschirm angezeigten Menü.

### Wie installiere ich Apps?

Sie können Windows Store Apps aus dem *Store* herunterladen. Sie benötigen eine Microsoft-ID, um Apps im *Store* kaufen und herunterladen zu können.

### Ich kann Apps wie Editor und Paint nicht finden! Wo befinden sie sich?

Wischen Sie von der rechten Seite des Bildschirms nach innen und tippen Sie auf **Suche**. Geben Sie über die angezeigte Tastatur den Namen der App ein, die Sie öffnen möchten. Stattdessen können Sie auch *Alle Apps* öffnen und nach „Windows-Zubehör“ scrollen, um eine Liste mit älteren Apps anzuzeigen.

## Was versteht man unter einer Microsoft-ID (einem Microsoft-Konto)?

Ein Microsoft-Konto ist eine E-Mail-Adresse und ein Kennwort, mit denen Sie sich bei Windows anmelden können. Sie können eine beliebige E-Mail-Adresse dafür verwenden, aber es ist ratsam, die zu nehmen, die Sie bereits zur Kommunikation mit Freunden und zur Anmeldung bei Ihren Lieblings-Websites verwenden. Wenn Sie sich mit einem Microsoft-Konto bei Ihrem PC anmelden, wird der PC mit den Personen, Dateien und Geräten verbunden, die Ihnen wichtig sind.

### *Benötige ich eine Microsoft-ID?*

Sie benötigen für die Verwendung von Windows 8 keine Microsoft-ID, aber es macht die Sache wesentlich einfacher, da Sie in der Lage sind, Daten über unterschiedliche Rechner hinweg zu synchronisieren, wenn Sie eine Microsoft-ID besitzen.

### *Wie erhalte ich eine Microsoft-ID?*

Wenn Sie Windows 8 bereits installiert und sich nicht mit einem Microsoft-Konto angemeldet haben, oder Sie noch kein Microsoft-Konto besitzen, aber eins einrichten möchten, wischen Sie vom Rand des Bildschirms nach innen und tippen Sie auf **Einstellungen > PC-Einstellungen ändern > Benutzer > Zu einem Microsoft-Konto wechseln** und folgen Sie den Anweisungen auf dem Bildschirm.

## Wie füge ich Internet Explorer einen Favoriten hinzu?

Internet Explorer 10 besitzt keine herkömmlichen Favoriten. Stattdessen können Sie dem *Start*-Bildschirm Verknüpfungen hinzufügen. Nachdem Sie die Seite geöffnet haben, wischen Sie vom unteren Rand des Bildschirms nach oben, um das Menü unten auf dem Bildschirm zu öffnen. Tippen Sie auf **Zur Startseite hinzufügen**.

## Wie kann ich nach Windows-Updates suchen?

Wischen Sie vom rechten Rand des Bildschirms nach innen und tippen Sie auf **Einstellungen** > **PC-Einstellungen ändern** > **Windows-Updates**. Tippen Sie auf **Jetzt nach Updates suchen**.

## Wo kann ich weitere Informationen erhalten?

Weitere Informationen finden Sie auf den folgenden Seiten:

- Windows 8 Anleitungen: [www.acer.com/windows8-tutorial](http://www.acer.com/windows8-tutorial)
- Support-FAQs: [www.acer.com/support](http://www.acer.com/support)

## **Problemlösung**

In diesem Kapitel erfahren Sie, wie Sie bei Üblichen Systemproblemen Vorgehen.

Lesen Sie es vor dem Anruf bei einem Techniker, wenn ein Problem auftritt. Lösungen für schwerwiegendere Probleme erfordern das Öffnen des Computers. Versuchen Sie nicht selbst, den Computer zu öffnen. wenden Sie sich zur Unterstützung an Ihren Händler oder an ein autorisiertes Servicecenter.

### **Tipps zur Problembeseitigung**

Dieser Computer zeigt auf dem Bildschirm Fehlermeldungen ab, um Ihnen beim Beseitigen von Problemen zu helfen.

Wenn das System eine Fehlermeldung abgibt oder ein Fehlersymptom auftritt, konsultieren Sie bitte "Fehlermeldungen". Kontaktieren Sie bitte Ihren Händler, wenn das Problem unbehoben bleibt. Siehe **"Inanspruchnahme von Dienstleistungen" auf Seite 57**.

### **Fehlermeldungen**

Wenn Sie eine Fehlermeldung empfangen, merken Sie sich bitte die Meldung und ergreifen Sie Korrekturmaßnahmen. Die folgende Tabelle führt die Fehlermeldungen in alphabetischer Reihenfolge mit vorgeschlagenen Korrekturmaßnahmen auf.

| Fehlermeldungen                         | Korrekturmaßnahmen                                                                                                                                                          |
|-----------------------------------------|-----------------------------------------------------------------------------------------------------------------------------------------------------------------------------|
| CMOS battery bad                        | Wenden Sie sich bitte an Ihren Händler oder an das autorisierte Kundendienst-Center.                                                                                        |
| CMOS checksum error                     | Wenden Sie sich bitte an Ihren Händler oder an das autorisierte Kundendienst-Center.                                                                                        |
| Disk boot failure                       | Legen Sie eine System-Disc (bootfähig) ein und drücken Sie anschließend die <b>&lt;Eingabetaste&gt;</b> , um das System neu zu starten.                                     |
| Equipment configuration error           | Drücken Sie <b>&lt;F2&gt;</b> (während des Posts), um das Bios-Dienstprogramm aufzurufen. Drücken Sie dann auf <b>Exit</b> im Bios-Programm, um den Computer neu zu booten. |
| Hard disk 0 error                       | Wenden Sie sich bitte an Ihren Händler oder an das autorisierte Kundendienst-Center.                                                                                        |
| Hard disk 0 extended type error         | Wenden Sie sich bitte an Ihren Händler oder an das autorisierte Kundendienst-Center.                                                                                        |
| I/O parity error                        | Wenden Sie sich bitte an Ihren Händler oder an das autorisierte Kundendienst-Center.                                                                                        |
| Keyboard error or no keyboard connected | Wenden Sie sich bitte an Ihren Händler oder an das autorisierte Kundendienst-Center.                                                                                        |
| Keyboard interface error                | Wenden Sie sich bitte an Ihren Händler oder an das autorisierte Kundendienst-Center.                                                                                        |

**Fehlermeldungen****Korrekturmaßnahmen**

Memory size  
mismatch

Drücken Sie <**F2**> (während des Posts), um das Bios-Dienstprogramm aufzurufen. Drücken Sie dann auf **Exit** im Bios-Programm, um den Computer neu zu booten.

---

Haben Sie nach dem Durchgehen der Korrekturmaßnahmen immer noch Probleme, dann wenden Sie sich bitte an Ihren Händler oder an das technische Support-Center.



# WIEDERHERSTELLUNG DES SYSTEMS

---

Abhängig vom verfügbaren Speicherplatz auf Ihrem Computer nutzt dieser entweder das Programm Acer Recovery Management oder er wird mit einer oder mehreren Systemwiederherstellungs-DVDs geliefert. Wenn Sie eine Systemwiederherstellungs-DVD verwenden möchten, lesen Sie bitte die folgenden Anweisungen. Ansonsten lesen Sie bitte "Wiederherstellung" auf Seite 72.

## Wiederherstellung mit einer gelieferten Wiederherstellungs-DVD

Wird Ihr Computer mit Systemwiederherstellungs-DVDs geliefert wurde, besorgen Sie sich ein externes optisches Laufwerk (ODD) und durchlaufen Sie die folgenden Schritte, um den Computer auf den Werkszustand zurückzusetzen:

1. Schalten Sie den Computer aus, indem Sie auf das Charm **Einstellungen** tippen und anschließend auf > **Energieverwaltung** > **Herunterfahren**.
2. Schließen Sie das ODD an den Computer an.
3. Wechseln Sie zum BIOS des Computers - drücken Sie etwas länger auf die **Leiser**-Taste, bevor Sie auf die Ein/Aus-Taste drücken.
4. Wählen Sie die Option **Boot** im linken Fenster.

5. Verschieben Sie unter „Boot priority order“ mit den Pfeilen **USB CDROM** zur ersten Position.
6. Wählen Sie im linken Fenster **Exit** und wählen Sie anschließend **Exit Saving Changes**.
7. Legen Sie die Wiederherstellungs-DVD ein, starten Sie den Computer neu und folgen Sie den Anweisungen auf dem Bildschirm.

# WIEDERHERSTELLUNG

---

Sollten Sie Probleme mit Ihrem Computer haben und Sie keine Hilfe in den FAQs (oft gestellte Fragen) (siehe Seite 54) finden können, können Sie den Computer wiederherstellen - d. h. ihn in einen früheren Zustand zurückversetzen.

In diesem Abschnitt werden die Wiederherstellungswerkzeuge beschrieben, die auf dem Computer zur Verfügung stehen. Acer bietet Ihnen das *Acer Recovery Management*, womit Sie eine *Wiederherstellungskopie* und eine *Kopie von Treibern und Applikationen* herstellen und die Wiederherstellungsoptionen, entweder mit Windows-Werkzeugen oder der Wiederherstellungskopie nutzen können.

**Hinweis:** *Acer Recovery Management ist nur verfügbar, wenn ein Windows-Betriebssystem bereits installiert ist.*

**Wichtiger:** Die Herstellung einer *Wiederherstellungskopie* und einer *Kopie von Treibern und Applikationen* wird sobald wie möglich empfohlen.

In bestimmten Fällen wird für eine vollständige Wiederherstellung eine USB-Wiederherstellungskopie benötigt.

# Erstellen einer Wiederherstellungskopie

Wenn Sie eine Neuinstallation mit Hilfe eines USB-Speicherlaufwerks durchführen möchten, müssen Sie erst eine Wiederherstellungskopie erstellen. Die Wiederherstellungskopie enthält alle ursprünglichen Inhalte der Festplatte des Computers, einschließlich Windows und alle ab Werk geladene Software und Treiber. Mit dieser Kopie können Sie Ihren Computer wieder in den Zustand zurückversetzen, in dem Sie ihn gekauft haben, wobei Sie die Möglichkeit haben, sämtliche Einstellungen und persönlichen Daten beizubehalten.

**Hinweis:** Stellen Sie sicher, dass Ihr USB-Laufwerk über eine Kapazität von mindestens 16 GB verfügt.

1. Geben Sie im **Start-Bildschirm** „Wiederherstellung“ ein und klicken Sie anschließend auf **Acer Recovery Management** in der Liste mit Apps.

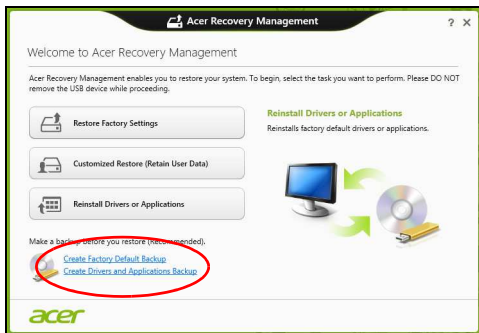

2. Klicken Sie auf **Sicherung von Werkseinstellungen**. Das Fenster *Wiederherstellungslaufwerk* wird geöffnet.

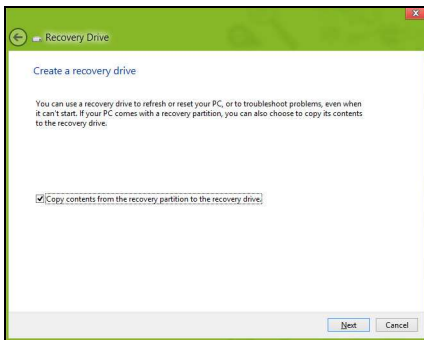

Stellen Sie sicher, dass **Inhalte von Wiederherstellungspartition zum Wiederherstellungslaufwerk kopieren** ausgewählt ist. Dies erzeugt die kompletteste und sicherste Wiederherstellungskopie.

3. Schließen Sie das USB-Laufwerk an und klicken Sie anschließend auf **Weiter**.
- Stellen Sie sicher, dass das USB-Laufwerk über eine ausreichende Speicherkapazität verfügt, bevor Sie fortfahren. Für die Wiederherstellungskopie werden mindestens 16 GB an Speicherplatz benötigt.

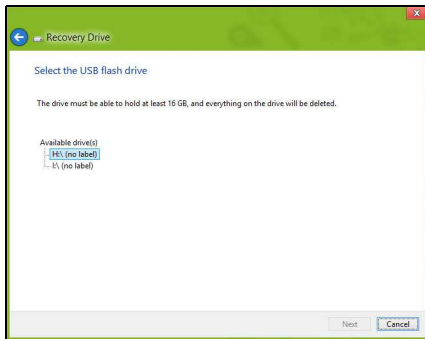

4. Auf dem Bildschirm wird der Sicherungsfortschritt angezeigt.
5. Führen Sie den Vorgang bis zum Ende durch.
6. Nachdem Sie die Wiederherstellungskopie erstellt haben, können die Wiederherstellungsinformationen auf dem Computer löschen. Wenn Sie diese Informationen löschen, können Sie den Computer nur mit der USB-Wiederherstellungskopie wiederherstellen. Sollten Sie das USB-Laufwerk verlieren oder die darauf gespeicherten Daten löschen, können Sie den Computer nicht wiederherstellen.

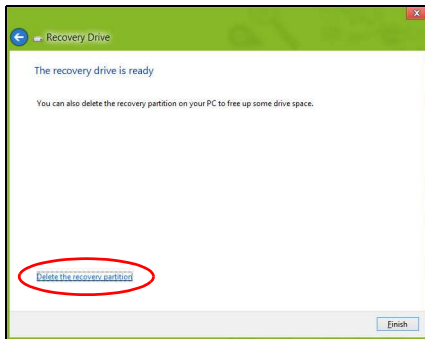

7. Trennen Sie das USB-Laufwerk ab und beschriften Sie es deutlich.

**Wichtiger: Verwenden Sie einen einmaligen, beschreibenden Namen, z. B. „Windows Wiederherstellungskopie“. Bewahren Sie die Sicherungskopie an einem sicheren Ort auf, an den Sie sich erinnern.**

# Erstellen einer Kopie von Treibern und Applikationen

Wenn Sie eine Kopie für Treiber und Applikationen erstellen möchten, die die ab Werk geladenen Softwareprogramme und Treiber enthält, welche von Ihrem Computer benötigt werden, können Sie ein USB-Speicherlaufwerk oder, falls der Computer über ein DVD-Aufnahmelaufwerk verfügt, eine oder mehrere leere, aufnehmbare DVDs verwenden.

1. Geben Sie im *Start*-Bildschirm „Wiederherstellung“ ein und klicken Sie anschließend auf **Acer Recovery Management** in der Liste mit Apps.

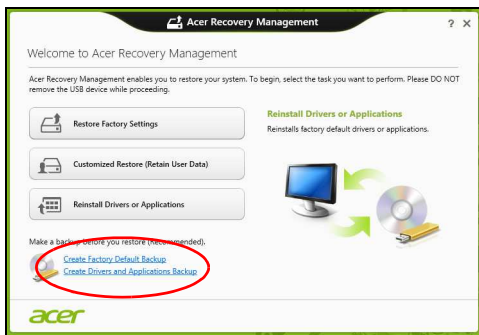

2. Klicken Sie auf **Sicherung von Treibern und Anwendungen**.

Schließen Sie das USB-Laufwerk an oder legen Sie eine DVD in das optische Laufwerk ein. Klicken Sie anschließend auf **Weiter**.



- Wenn Sie ein USB-Laufwerk verwenden, stellen Sie sicher, dass dessen Speicherplatz ausreicht, bevor Sie fortfahren.



- Bei Verwendung von DVDs wird die Anzahl der leeren, aufnehmbaren Datenträger angezeigt, die Sie für die Erstellung von Wiederherstellungskopien benötigen. Legen Sie die erforderliche Anzahl von identischen, leeren DVDs bereit.



3. Klicken Sie auf **Start**, um Dateien zu kopieren. Der Sicherungsvorgang wird auf dem Bildschirm angezeigt.
4. Führen Sie den Vorgang bis zum Ende durch:
  - Wenn Sie optische Datenträger verwenden, gibt das Laufwerk jede Disc aus, nachdem sie komplett beschrieben wurde. Nehmen Sie die Disc aus dem Laufwerk und beschriften Sie sie mit einem speziellen Marker.  
Wenn mehrere Discs benötigt werden, legen Sie auf Aufforderung eine neue Disc ein und klicken Sie anschließend auf **OK**. Fahren Sie fort, bis der Vorgang abgeschlossen ist.
  - Wenn Sie ein USB-Laufwerk verwenden, trennen Sie das es ab und beschriften Sie es deutlich.  
**Wichtiger: Verwenden Sie einen einmaligen, beschreibenden Namen, z. B. „Kopie von Treibern und Applikationen“. Bewahren Sie die Sicherungskopie an einem sicheren Ort auf, an den Sie sich erinnern.**

## Wiederherstellung des Systems

So stellen Sie das System wieder her:

1. Kleinere Korrekturen durchführen.  
Wenn nur ein oder zwei Software- oder Hardware-Elemente nicht länger funktionieren, kann das Problem möglicherweise durch Neuinstallation der Software oder der Gerätetreiber behoben werden.  
Wenn Sie vom Hersteller installierte Software oder Treiber neu installieren möchten, lesen Sie "**Neuinstallation von Treibern und Applikationen**" auf Seite 80.

Anweisungen zur Neuinstallation der Software und Treiber, welche später installiert wurden, finden Sie in den Informationen über das jeweilige Produkt oder auf der Support-Website.

2. Zu einem früheren Systemzustand zurückwechseln.

Wenn das Neuinstallieren der Software oder Treiber keine Abhilfe schafft, können Sie das Problem möglicherweise lösen, indem Sie das System auf einen Zustand zurücksetzen, in dem es funktionierte.

Anleitungen finden Sie unter **"Wiederherstellen eines früheren Systemabbilds" auf Seite 84.**

3. Betriebssystem zurücksetzen.

Wenn Sie das Problem nicht mit einer anderen Methode lösen konnten und Sie das System auf die Werkseinstellungen zurücksetzen und gleichzeitig Ihre Daten beibehalten möchten, lesen Sie

auf **"Zurücksetzen des Systems auf die Werkseinstellungen" auf Seite 85.**

4. System auf die Werkseinstellungen zurücksetzen. Wenn Sie das Problem nicht mit einer anderen Methode lösen konnten und Sie das System auf die Werkseinstellungen zurücksetzen möchten, lesen Sie **"Zurücksetzen des Systems auf die Werkseinstellungen" auf Seite 85.**

## Neuinstallation von Treibern und Applikationen

Als ein Schritt für die Problembeseitigung können Sie die Applikationen und Gerätetreiber installieren, die vom Hersteller bereits auf dem Computer installiert wurden. Sie können die Neuinstallation entweder mit der Festplatte oder mit der von Ihnen erstellten Sicherungskopie durchführen.

- Andere Applikationen – Wenn Sie Software neu installieren möchten, die nicht bereits auf dem Computer installiert war, folgen Sie den Installationsanweisungen für diese Software.
- Neue Gerätetreiber – Wenn Sie Gerätetreiber neu installieren möchten, die nicht bereits auf dem Computer installiert waren, folgen Sie den Anweisungen für das jeweilige Gerät.

*Wenn Sie die Neuinstallation mit Windows durchführen und die Wiederherstellungsinformationen auf dem Computer gespeichert sind:*

- Geben Sie im *Start*-Bildschirm „Wiederherstellung“ ein und klicken Sie anschließend auf **Acer Recovery Management** in der Liste mit Apps.



- Klicken Sie auf **Treiber oder Anwendungen neu installieren.**

- Der Bereich **Inhalte** des **Acer Ressourcen-Centers** sollte dann angezeigt werden.



- Klicken Sie auf das **Installieren**-Symbol für das Element, das Sie installieren möchten. Folgen Sie anschließend den Anweisungen auf dem Bildschirm, um die Installation durchzuführen. Wiederholen Sie diesen Schritt für jedes Element, das sie neu installieren möchten.

*Wenn Sie die Neuinstallation mit einer Kopie von Treibern und Applikationen auf einer DVD oder einem USB-Laufwerk durchführen:*

1. Legen Sie die DVD mit der **Kopie von Treiber und Applikationen** in das Disc-Laufwerk ein oder schließen Sie das USB-Laufwerk an.
  - Wenn Sie eine DVD einlegen, warten Sie, bis **Acer Ressourcen-Center** gestartet wird.

- Sollte das **Acer Ressourcen-Center** nicht automatisch starten, drücken Sie auf die *Windows-Taste* + <E> und doppelklicken Sie anschließend auf das Symbol des optischen Laufwerks.
- Wenn Sie ein USB-Laufwerk verwenden, drücken Sie auf die *Windows-Taste* + <E> und doppelklicken Sie anschließend auf das Laufwerk, in dem sich die Sicherungskopie befindet. Doppelklicken Sie auf **Ressourcen-Center**.

2. Der Bereich **Inhalte** des **Acer Ressourcen-Centers** sollte dann angezeigt werden.



3. Klicken Sie auf das **Installieren**-Symbol für das Element, das Sie installieren möchten. Folgen Sie anschließend den Anweisungen auf dem Bildschirm, um die Installation durchzuführen. Wiederholen Sie diesen Schritt für jedes Element, das sie neu installieren möchten.

## Wiederherstellen eines früheren Systemabbilds

Microsofts Systemwiederherstellung nimmt regelmäßig „Schnappschüsse“ der Systemeinstellungen auf und speichert sie als Wiederherstellungspunkte. In den meisten Fällen, bei denen sich Softwareproblem schwer lösen lassen, können Sie zu einem dieser Wiederherstellungspunkte zurückwechseln, um das System wieder funktionsfähig zu machen.

Windows erstellt jeden Tag und jedes Mal, wenn Sie Software oder Gerätetreiber installieren, automatisch einen zusätzlichen Wiederherstellungspunkt.

**Hinweis:** Wenn Sie weitere Informationen über die Microsoft Systemwiederherstellung erhalten möchten, geben Sie auf dem *Start*-Bildschirm „Hilfe“ ein und klicken Sie auf **Hilfe und Support** in der Liste mit Apps. Geben Sie in das Feld Hilfe durchsuchen „Windows Systemwiederherstellung“ ein und drücken Sie auf **Eingabe**.

### Zurückwechseln zu einem Wiederherstellungspunkt

1. Geben Sie im *Start*-Bildschirm „Systemsteuerung“ ein und klicken Sie anschließend auf **Systemsteuerung** in der Liste mit Apps.
2. Klicken Sie auf **System und Sicherheit > Wartungszentrum** und anschließend unten im Fenster auf **Wiederherstellung**.
3. Klicken Sie auf **Systemwiederherstellung öffnen** und anschließend auf **Weiter**.
4. Klicken Sie auf den letzten Wiederherstellungspunkt (an dem das System noch einwandfrei funktionierte), klicken Sie auf **Weiter** und anschließend auf **Fertig stellen**.

5. Ein Bestätigungsfenster wird angezeigt; klicken Sie auf **Ja**. Das System wird mit dem ausgewählten Wiederherstellungspunkt wiederhergestellt. Dieser Vorgang kann mehrere Minuten dauern und der Computer wird möglicherweise neu gestartet.

## Zurücksetzen des Systems auf die Werkseinstellungen

Wenn es auf dem Computer Probleme gibt, die mit anderen Methoden nicht gelöst werden können, müssen Sie möglicherweise das System auf seine Werkseinstellungen zurücksetzen. Sie können die Wiederherstellung entweder mit der Festplatte oder mit der von Ihnen erstellten Wiederherstellungskopie durchführen.

- Wenn sich Windows weiter ausführen lässt und die Wiederherstellungspartition nicht gelöscht wurde, lesen Sie **"Wiederherstellung in Windows" auf Seite 85**.
- Wenn Sie Windows nicht mehr ausführen können und die Festplatte komplett neu formatiert wurde oder Sie eine andere Festplatte installiert haben, lesen Sie **"Wiederherstellung mit einer Wiederherstellungskopie" auf Seite 90**.

## Wiederherstellung in Windows

Starten Sie Acer Recovery Management:

- Geben Sie im *Start*-Bildschirm „Wiederherstellung“ ein und klicken Sie anschließend auf **Acer Recovery Management** in der Liste mit Apps.



Es gibt zwei Optionen: **Werkseinstellungen wiederherstellen** (PC zurücksetzen) oder **Benutzerdefinierte Wiederherstellung** (PC aktualisieren).

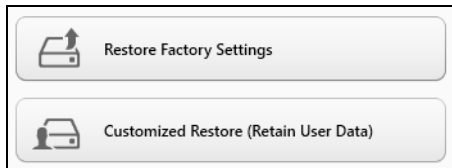

**Werkseinstellungen wiederherstellen** werden alle Inhalte auf der Festplatte gelöscht. Anschließend werden Windows und alle Softwareprogramme und Treiber neu installiert, die sich ab Werk im System befanden. Wenn Sie weiterhin auf wichtige Dateien auf der Festplatte zugreifen können, sollten Sie sie jetzt sichern. Siehe "**Werkseinstellungen mit Acer Recovery Management wiederherstellen**" auf Seite 87.

Bei **Benutzerdefinierte Wiederherstellung** wird versucht, Ihre Dateien (Benutzerdaten) beizubehalten, es werden aber alle Softwareprogramme und Treiber neu installiert. Softwareprogramme, die nach dem Kauf des PC installiert wurden, werden entfernt (Ausnahme sind Softwareprogramme, die über den Windows Shop installiert wurden). Siehe "**Benutzerdefinierte Wiederherstellung mit Acer Recovery Management**" auf Seite 89.

## Werkseinstellungen mit Acer Recovery Management wiederherstellen

1. Klicken Sie auf **Wiederherstellung von Werkseinstellungen**.

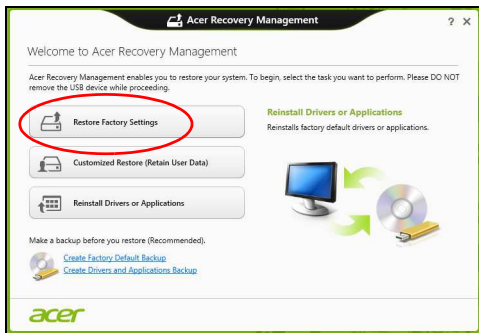

**Achtung: Beim Wiederherstellen der Werkseinstellungen werden alle Dateien auf der Festplatte gelöscht.**

2. Das Fenster **PC zurücksetzen** wird angezeigt.

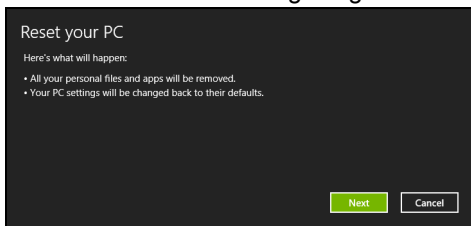

*Die Abbildungen dienen lediglich der Veranschaulichung.*

3. Klicken Sie auf **Weiter** und wählen Sie anschließend aus, wie Sie die Dateien löschen möchten:
  - a. **Dateien einfach entfernen** löscht schnell alle Dateien vor der Wiederherstellung des Computers. Dies dauert etwa 30 Minuten.
  - b. **Laufwerk vollständig bereinigen** bereinigt das Laufwerk nach dem Löschen jeder Datei, so dass nach der Wiederherstellungen keine Dateien mehr gesehen werden können. Die Bereinigung des Laufwerks dauert wesentlich länger, bis zu fünf Stunden, aber ist sicherer, da alte Dateien komplett entfernt werden.
4. Klicken Sie auf **Zurücksetzen**.
5. Die Wiederherstellung beginnt mit dem Neustart des Computers. Anschließend werden Dateien auf die Festplatte kopiert.
6. Nach Beendigung der Wiederherstellung, können Sie den Computer verwenden, indem Sie den erstmaligen Startvorgang wiederholen.

## Benutzerdefinierte Wiederherstellung mit Acer Recovery Management

1. Klicken Sie auf **Benutzerdefinierte Wiederherstellung (Benutzerdaten werden beibehalten)**.

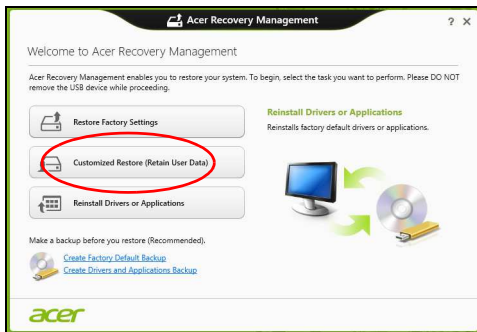

2. Das Fenster **PC aktualisieren** wird angezeigt.

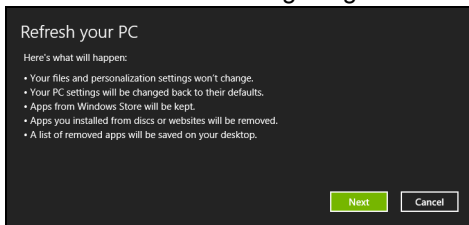

3. Klicken Sie auf **Weiter** und anschließend auf **Aktualisieren**.

4. Die Wiederherstellung beginnt mit dem Neustart des Computers. Anschließend werden Dateien auf die Festplatte kopiert. Dieser Vorgang dauert etwa 30 Minuten.

### Wiederherstellung mit einer Wiederherstellungskopie

So führen Sie eine Wiederherstellung mit einer Wiederherstellungskopie auf einem USB-Laufwerk durch:

1. Suchen Sie nach der Wiederherstellungskopie.
2. Wenn Ihr Computer über keine eingebaute Tastatur verfügt, schließen Sie eine Tastatur an den Computer an.
3. Schließen Sie das USB-Laufwerk an und schalten Sie den Computer ein.
4. Aktivieren Sie das *F12 Boot Menü*, falls es noch nicht aktiviert ist:
  - a. Drücken Sie auf **<F2>**, während der Computer gestartet wird.
  - b. Wählen Sie das Untermenü **Main** mit der linken oder rechten Pfeiltaste aus.
  - c. Drücken Sie auf die Nach-unten-Taste, bis **F12 Boot Menu** ausgewählt ist. Drücken Sie auf **<F5>**, um diese Einstellung auf **Enabled** zu setzen.
  - d. Wählen Sie das Menü **Exit** mit der linken oder rechten Pfeiltaste aus.
  - e. Je nach Art des BIOS, das vom Computer verwendet wird, wählen Sie **Save Changes and Exit** oder **Exit Saving Changes** und drücken Sie auf **Eingabe**. Wählen Sie zur Bestätigung **OK** oder **Ja**.
  - f. Der Computer wird neu gestartet.

5. Drücken Sie während des Startvorgangs auf <F12>, um das Boot Menu zu öffnen. Im Boot Menu können Sie das Gerät auswählen, von dem aus das System gestartet wird. Wählen Sie das USB-Laufwerk aus.
  - a. Wählen Sie mit den Pfeiltasten **USB Device** aus und drücken Sie anschließend auf **Eingabe**.
  - b. Windows startet die Installation dann von der Wiederherstellungskopie aus, anstatt den normalen Startvorgang zu durchlaufen.
6. Wählen Sie Ihren Tastaturtyp.
7. Wählen Sie **Troubleshoot** und wählen Sie anschließend die Art der Wiederherstellung, die Sie verwenden möchten:
  - a. Klicken Sie auf **Erweitert** und anschließend auf **Systemwiederherstellung**, um Microsoft Systemwiederherstellung zu starten:  
Microsoft Systemwiederherstellung nimmt regelmäßig „Schnappschüsse“ der Systemeinstellungen auf und speichert sie als Wiederherstellungspunkte. In den meisten Fällen, bei denen sich Softwareprobleme schwer lösen lassen, können Sie zu einem dieser Wiederherstellungspunkte zurückwechseln, um das System wieder funktionsfähig zu machen.

- b. Klicken Sie auf **PC zurücksetzen**, um mit der Zurücksetzung zu beginnen:  
**PC zurücksetzen** löscht alle Inhalte auf der Festplatte. Anschließend werden Windows und alle Softwareprogramme und Treiber neu installiert, die sich ab Werk im System befanden. Wenn Sie weiterhin auf wichtige Dateien auf der Festplatte zugreifen können, sollten Sie sie jetzt sichern. Siehe "**PC mit Wiederherstellungskopie zurücksetzen**" auf Seite 93.
- c. Klicken Sie auf **PC aktualisieren**, um mit der Aktualisierung zu beginnen:Bei  
**PC aktualisieren** wird versucht, Ihre Dateien (Benutzerdaten) beizubehalten, aber es werden aber alle Softwareprogramme und Treiber neu installiert. Softwareprogramme, die nach dem Kauf des PC installiert wurden, werden entfernt (Ausnahme sind Softwareprogramme, die über den Windows Shop installiert wurden). Siehe "**PC mit Wiederherstellungskopie aktualisieren**" auf Seite 94.

## PC mit Wiederherstellungskopie zurücksetzen

**Achtung: Beim Zurücksetzen des PCs werden alle Dateien auf der Festplatte gelöscht.**

1. Das Fenster **PC zurücksetzen** wird angezeigt.

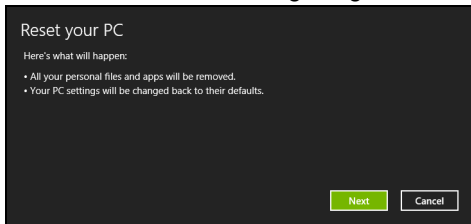

*Die Abbildungen dienen lediglich der Veranschaulichung.*

2. Klicken Sie auf **Weiter**.
3. Wählen Sie das Betriebssystem zur Wiederherstellung (normalerweise steht nur eine Option zur Verfügung).
4. Wählen Sie aus, Änderungen an der Festplatte beizubehalten:
  - a. Sollten Sie die Wiederherstellungspartition gelöscht oder die Partitionen auf der Festplatte auf andere Weise geändert haben und Sie diese Änderungen beibehalten möchten, wählen Sie **Nein**.
  - b. Wenn Sie den Computer vollständig auf die Werkseinstellungen zurücksetzen möchten, wählen Sie **Ja**.
5. Wählen Sie aus, wie die Dateien gelöscht werden sollen:
  - a. **Dateien einfach entfernen** löscht schnell alle Dateien vor der Wiederherstellung des Computers. Dies dauert etwa 30 Minuten.



b. **Laufwerk vollständig bereinigen** bereinigt das Laufwerk nach dem Löschen jeder Datei, so dass nach der Wiederherstellungen keine Dateien mehr gesehen werden können. Die Bereinigung des Laufwerks dauert wesentlich länger, bis zu fünf Stunden, aber ist sicherer, da alte Dateien komplett entfernt werden.

6. Klicken Sie auf **Zurücksetzen**.

7. Nach Beendigung der Wiederherstellung, können Sie den Computer verwenden, indem Sie den erstmaligen Startvorgang wiederholen.

### PC mit Wiederherstellungskopie aktualisieren

1. Das Fenster **PC aktualisieren** wird angezeigt.

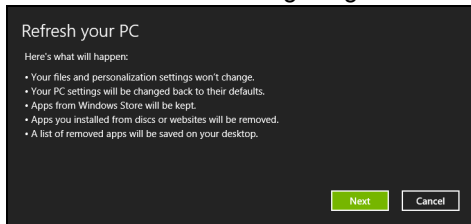

2. Klicken Sie auf **Weiter**.

3. Wählen Sie das Betriebssystem zur Wiederherstellung (normalerweise steht nur eine Option zur Verfügung).

4. Klicken Sie auf **Aktualisieren**.

5. Die Wiederherstellung beginnt mit dem Neustart des Computers. Anschließend werden Dateien auf die Festplatte kopiert. Dieser Vorgang dauert etwa 30 Minuten.

# BIOS-DIENSTPROGRAMM

---

Das BIOS-Dienstprogramm ist ein in das "Basic Input/Output System" (BIOS) des Computers integriertes Hardware-Konfigurationsprogramm.

Da Ihr Computer bereits korrekt konfiguriert und optimiert ist, müssen Sie dieses Dienstprogramm in der Regel nicht aufrufen. Im Fall von Konfigurationsproblemen kann es jedoch erforderlich sein, mit diesem Programm zu arbeiten.

Wenn Sie das BIOS-Dienstprogramm aktivieren möchten, schalten Sie den Computer aus und drücken Sie etwas länger auf die **Leiser**-Taste, bevor Sie auf die Ein/Aus-Taste drücken.

## Bootsequenz

Wenn Sie die Bootsequenz im BIOS-Dienstprogramm einstellen möchten, aktivieren Sie das BIOS-Dienstprogramm und wählen Sie dann **Boot** unter den Kategorien aus, die oben auf dem Bildschirm aufgelistet werden.

## Einrichten von Kennwörtern

Wenn Sie ein Kennwort für den Startvorgang einstellen möchten, aktivieren Sie das BIOS-Dienstprogramm und wählen Sie **Security**. Stellen Sie ein Supervisor-Kennwort ein und aktivieren Sie **Password on boot**.

# BESTIMMUNGEN UND SICHERHEITSHINWEISE

---

## FCC-HINWEISE

Dieses Gerät wurde getestet und als übereinstimmend mit den Richtlinien für ein Gerät der Klasse B gemäß Teil 15 der FCC-Bestimmungen befunden worden. Diese Grenzwerte sehen für die Heiminstallation einen ausreichenden Schutz vor gesundheitsschädigenden Strahlen vor. Dieses Gerät erzeugt, benutzt und strahlt u. U. Radiofrequenz-Energie aus und kann, falls es nicht entsprechend der Anweisungen installiert und benutzt wird, Funkkommunikation stören.

Es gibt jedoch keine Garantie dafür, dass diese Störungen in einer bestimmten Installation nicht auftreten. Wenn dieses Gerät den Radio- oder Fernsehempfang beeinträchtigt, was durch Ein- und Ausschalten des Geräts festgestellt werden kann, so empfiehlt sich die Behebung der Störung durch eine oder mehrere der folgenden Maßnahmen:

- Empfangsantenne neu ausrichten oder an einen anderen Ort stellen.
- Vergrößern Sie den Abstand zwischen Gerät und Empfänger.
- Schließen Sie das Gerät an eine Steckdose auf einem anderen Stromkreis als dem des Empfängers an.
- Wenden Sie sich an Ihren Fachhändler oder einen erfahrenen Radio- und Fernsehtechniker für Hilfe.

## **Hinweis: Abgeschirmte Kabel**

Alle Verbindungen zu anderen Geräten müssen mit abgeschirmten Kabeln hergestellt werden, um die FCC-Bestimmungen zu erfüllen.

### HINWEIS: PERIPHERIEGERÄTE

Es dürfen nur Peripheriegeräte (Eingabe-/Ausgabegeräte, Terminals, Drucker etc.) an dieses Gerät angeschlossen werden, die laut Zertifikat die Grenzwerte der Klasse B einhalten. Das Verwenden von Peripheriegeräten ohne Zertifikat kann Störungen des Radio- und TV-Empfangs verursachen.

***Achtung: Änderungen und Modifikationen, die nicht ausdrücklich vom Hersteller genehmigt werden, können das Recht zum Benutzen des Computers, das von der Federal Communications Commission vergeben wird, nichtig machen.***

### HINWEIS FÜR BENUTZER IN KANADA

Dieses digitale Gerät der Klasse B erfüllt Canadian ICES-003.

### **Remarque à l'intention des utilisateurs canadiens**

Cet appareil numérique de la classe B est conforme a la norme NMB-003 du Canada.

### KONFORM MIT DER RUSSISCHEN BEHÖRDLICHEN ZERTIFIKATION



**ME61**

### LCD-PIXEL-HINWEIS

Die LCD-Einheit ist mit Hochpräzisionstechniken der Herstellung produziert worden. Es kann aber trotzdem vorkommen, dass einige Pixel manchmal falsch dargestellt oder als schwarze oder rote Punkte erscheinen. Dies hat keinen Einfluss auf das aufgenommene Bild und stellt keine Fehlfunktion dar.

### BEHÖRDLICHE BESTIMMUNGEN FÜR FUNKGERÄTE

***Hinweis:*** Die folgenden behördlichen Bestimmungen gelten nur die Modelle mit WLAN und/oder Bluetooth-Funktion.

Um Funkstörungen des lizenzierten Dienstes zu vermeiden, sollte dieses Gerät nur im Innenbereich verwendet werden.

Dieses Produkt erfüllt die Richtwerte für Radiofrequenzen und die Sicherheitsnormen der Länder und Regionen, in denen es für drahtlosen Gebrauch zugelassen ist. Je nach Konfiguration kann dieses Gerät drahtlose Funkgeräte (z.B. Wireless-LAN- und/oder Bluetooth -Module enthalten). Die folgenden Informationen gelten für Produkte mit solchen Geräten.

### **Erklärung der Konformität für EU-Länder**

Hiermit erklärt Acer, dass sich dieser Computer in Übereinstimmung mit den grundlegenden Anforderungen und den anderen relevanten Vorschriften der Richtlinie 1999/5/EC befindet.

### **Kanäle für den Drahtlosbetrieb verschiedener Domains**

|             |                 |               |
|-------------|-----------------|---------------|
| Nordamerika | 2,412-2,462 GHz | Kn01 bis Kn11 |
| Japan       | 2,412-2,484 GHz | Kn01 bis Kn14 |
| Europa ETSI | 2,412-2,472 GHz | Kn01 bis Kn13 |

### **Frankreich: Beschränkte Frequenzbänder für die Funkübertragung**

Einige Regionen Frankreichs verfügen über ein beschränktes Frequenzband. Die maximal zulässige Leistung in Räumen beträgt im schlechtesten Fall:

- 10 mW für das gesamte 2,4-GHz-Band (2400 MHz - 2483,5 MHz)
- 100 mW für Frequenzen zwischen 2446,5 MHz und 2483,5 MHz

**Hinweis:** Die Kanäle 10 bis einschließlich 13 arbeiten im Band 2446,6 MHz bis 2483,5 MHz.

Für die Verwendung im Freien gibt es einige Möglichkeiten: Auf privatem Gelände oder auf privatem Gelände öffentlicher Personen ist für die Verwendung die vorherige Genehmigung durch das Verteidigungsministerium erforderlich. Die maximal zulässige Leistung im Band 2446,5 – 2483,5 MHz beträgt 100mW. Die Verwendung im Freien und auf öffentlichem Gelände ist nicht zulässig.

In den unten aufgeführten Départements für das gesamte 2,4-GHz-Band:

- Die maximal zulässige Leistung in Räumen beträgt 100 mW
- Die maximal zulässige Leistung im Freien beträgt 10 mW

Departments, in denen die Benutzung des 2400 - 2483,5 MHz-Bandes mit einer EIRP von weniger als 100 mW drinnen und weniger als 10 mW draußen zugelassen ist:

|                   |                   |                        |                          |
|-------------------|-------------------|------------------------|--------------------------|
| 01 Ain Orientales | 25 Doubs          | 59 Nord                | 71 Saone et Loire        |
| 02 Aisne          | 26 Drome          | 60 Oise                | 75 Paris                 |
| 03 Allier         | 32 Gers           | 61 Orne                | 82 Tarn et Garonne       |
| 05 Hautes Alpes   | 36 Indre          | 63 Puy Du Dome         | 84 Vaucluse              |
| 08 Ardennes       | 37 Indre et Loire | 64 Pyrenees Atlantique | 88 Vosges                |
| 09 Ariege         | 41 Loir et Cher   | 66 Pyrenees            | 89 Yonne                 |
| 11 Aude           | 45 Loret          | 67 Bas Rhin            | 90 Territoire de Belfort |
| 12 Aveyron        | 50 Manche         | 68 Haut Rhin           | 94 Val de Marne          |
| 16 Charente       | 55 Meuse          | 70 Haute Saone         |                          |
| 24 Dordogne       | 58 Nievre         |                        |                          |

Diese Bestimmungen können sich ändern, so dass Sie in Zukunft Ihre WLAN-Karte in Frankreich in mehr Regionen verwenden können.

Die neuesten Informationen dazu erhalten Sie bei ART ([www.art-telecom.fr](http://www.art-telecom.fr)).

**Hinweis:** Die WLAN-Karte überträgt weniger als 100 mW und mehr als 10 mW.

## Liste der Ländercodes

Dieses Gerät kann in den folgenden Ländern verwendet werden:

| Land                  | 2 Buchstabenkennung |                | 2 Buchstabenkennung |
|-----------------------|---------------------|----------------|---------------------|
|                       | AT                  | Malta          | MT                  |
| Österreich            | BE                  | Niederlande    | NT                  |
| Belgien               | CY                  | Polen          | PL                  |
| Zypern                |                     | Portugal       | PT                  |
| Tschechische Republik | CZ                  | Slowakei       | SK                  |
| Dänemark              | DK                  | Slowenien      | SL                  |
| Estland               | EE                  | Spanien        | ES                  |
| Finnland              | FI                  | Schweden       | SE                  |
| Frankreich            | FR                  | Großbritannien | GB                  |
| Deutschland           | DE                  | Island         | IS                  |
| Griechenland          | GR                  | Liechtenstein  | LI                  |
| Ungarn                | HU                  | Norwegen       | NO                  |
| Irland                | IE                  | Schweiz        | CH                  |
| Italien               | IT                  | Bulgarien      | BG                  |
| Lettland              | LV                  | Rumänien       | RO                  |
| Litauen               | LT                  | Türkei         | TR                  |
| Luxemburg             | LU                  |                |                     |
| ISO 3166              | Land                | ISO 3166       |                     |

**KANADA — NIEDRIGSTROM-FUNKKOMMUNIKATIONSGERÄTE, FÜR DIE KEINE LIZENZ  
ERFORDERLICH SIND (RSS-210)**

### **Belastung von Personen durch RF-Felder (RSS-102)**

Der Computer verwendet integrierte Antennen mit geringer Zunahme, die kein RF-Feld ausstrahlen, das die Health Canada-Richtlinien für die allgemeine Bevölkerung überschreitet; lesen Sie den Safety Code 6 erhältlich auf der Website von Health Canada unter [www.hc-sc.gc.ca/rpb](http://www.hc-sc.gc.ca/rpb)

Dieses Gerät erfüllt die Bedingungen für RSS210 von Industry Canada.

Dieses digitale Gerät der Klasse B erfüllt Canadian ICES-003, Issue 4 und RSS-210, Nr. 4 (Dez. 2000) und Nr. 5 (Nov. 2001).

"Um Funkstörungen des lizenzierten Services zu vermeiden, ist dieses Gerät zum Betrieb im Haus und von Fenstern entfernt gedacht, so dass ein ausreichender Schutz gewährleistet wird. Für Ausrüstung (oder deren Übertragungsantenne), die außer Haus installiert ist, muss eine Lizenz beantragt werden."

Cet appareil numérique de la classe B est conforme à la norme NMB-003, No. 4, et CNR-210, No 4 (Dec 2000) et No 5 (Nov 2001).

« Pour empêcher que cet appareil cause du brouillage au service faisant l'objet d'une licence, il doit être utilisé à l'intérieur et devrait être placé loin des fenêtres afin de fournir un écran de blindage maximal. Si le matériel (ou son antenne d'émission) est installé à l'extérieur, il doit faire l'objet d'une licence.

**Achtung: Bei Verwendung von IEEE 802.11a WLAN darf dieses Gerät nur drinnen verwendet werden, da es im Frequenzbereich 5,15- bis 5,25-GHz operiert. Industry Canada erfordert, dass das Gerät mit dem Frequenzbereich von 5,15 bis 5,25 GHz nur im Raum verwendet werden darf, um das Risiko von schädlichen Störungen an den Mobilsatellitensystemen mit dem selben Kanal zu reduzieren. Hochleistungsradar wird als Hauptbenutzer der Bände von 5,25 bis 5,35 GHz und von 5,65 bis 5,85 GHz zugewiesen. Diese Radarstationen können Interferenzen mit diesem Gerät verursachen und/oder das Gerät beschädigen.**

Der maximal zulässige Antennengewinn bei der Verwendung mit diesem Gerät beträgt 6 dBi, um den E.I.R.P.-Grenzwert für die Frequenzbereiche 5,25- bis 5,35 und 5,725 bis 5,85 GHz bei Punkt-zu-Punkt-Betrieb nicht zu überschreiten.



# Manuale dell'utente di ICONIA W510 / W511



© 2012. Tutti i diritti riservati.

Manuale dell'utente di ICONIA W510 / W511

Modello: W510

Prima pubblicazione: 11/2012

# INDICE

|                                                                        |           |                                                           |           |
|------------------------------------------------------------------------|-----------|-----------------------------------------------------------|-----------|
| <b>Sicurezza e comfort</b>                                             | <b>5</b>  | <b>Micro USB</b>                                          | <b>34</b> |
| <b>Avvertenze preliminari</b>                                          | <b>17</b> | <b>HDMI Micro</b>                                         | <b>35</b> |
| Le guide disponibili.....                                              | 17        | <b>Uso della tastiera virtuale<br/>(virtual keyboard)</b> | <b>36</b> |
| Precauzioni e suggerimenti fondamentali<br>per l'uso del computer..... | 18        | <b>Reti wireless</b>                                      | <b>38</b> |
| Accensione e spegnimento del<br>computer.....                          | 18        | Connessione a Internet.....                               | 38        |
| Consigli per la cura del computer.....                                 | 18        | Reti wireless.....                                        | 38        |
| Consigli per la cura dell'alimentatore<br>CA.....                      | 19        | <b>Acer clear.fi</b>                                      | <b>40</b> |
| Pulizia e manutenzione.....                                            | 20        | Navigazione di contenuti multimediali e foto ...          | 41        |
| <b>Presentazione del tablet PC Acer</b>                                | <b>21</b> | File condivisi.....                                       | 41        |
| Tablet PC.....                                                         | 21        | Quali dispositivi sono compatibili?.....                  | 42        |
| Vista dall'alto.....                                                   | 21        | Riproduzione su un altro dispositivo.....                 | 42        |
| Vista dal basso.....                                                   | 23        | <b>Orientamento dello schermo e<br/>sensore G</b>         | <b>44</b> |
| Vista frontale.....                                                    | 24        | <b>Risparmio dell'energia</b>                             | <b>45</b> |
| Vista posteriore.....                                                  | 25        | Risparmio energetico.....                                 | 45        |
| Viste sinistra/destra.....                                             | 26        | <b>Pacco batteria</b>                                     | <b>48</b> |
| Inserimento di una scheda SIM (solo per<br>modelli selezionati).....   | 27        | Caratteristiche della pacco batteria.....                 | 48        |
| Usare la connessione di rete.....                                      | 28        | Caricare la batteria.....                                 | 48        |
| Blocco SIM.....                                                        | 28        | Ottimizzazione della durata della<br>batteria.....        | 50        |
| Rimuovere la scheda SIM.....                                           | 28        | Controllo del livello della batteria.....                 | 50        |
| Collegare il tablet al dock della tastiera.....                        | 29        | Segnalazione di batteria scarica.....                     | 50        |
| Fissare il tablet al dock della tastiera.....                          | 29        | <b>Protezione del computer</b>                            | <b>52</b> |
| Dock della tastiera.....                                               | 30        | Utilizzo delle password.....                              | 52        |
| Vista frontale.....                                                    | 30        | Immissione delle password.....                            | 53        |
| Vista dall'alto.....                                                   | 31        |                                                           |           |
| Vista da sinistra.....                                                 | 32        |                                                           |           |
| Vista da destra.....                                                   | 32        |                                                           |           |
| Vista dal basso.....                                                   | 33        |                                                           |           |

|                                                                                 |           |                                                                    |           |
|---------------------------------------------------------------------------------|-----------|--------------------------------------------------------------------|-----------|
| <b>Domande frequenti</b>                                                        | <b>54</b> | Suggerimenti individuazione guasti.....                            | 66        |
| Richiesta di assistenza tecnica .....                                           | 57        | Messaggi d'errore .....                                            | 66        |
| Consigli e suggerimenti per l'uso di<br>Windows 8.....                          | 59        | <b>Recupero del sistema</b>                                        | <b>68</b> |
| Tre concetti da tenere a mente .....                                            | 59        | Recupero da un DVD di ripristino fornito<br>in dotazione .....     | 68        |
| Come faccio ad accedere ai charm? .....                                         | 59        | <b>Ripristino</b>                                                  | <b>70</b> |
| Come arrivo a Start?.....                                                       | 59        | Creare un backup di recupero .....                                 | 70        |
| Come faccio a saltare tra applicazioni? ....                                    | 60        | Creare backup per driver e applicazioni .....                      | 75        |
| Come faccio a spegnere il computer? .....                                       | 60        | Recupero del sistema .....                                         | 77        |
| Perché c'è una nuova interfaccia?.....                                          | 60        | Reinstallare driver e applicazioni .....                           | 78        |
| Come faccio a sbloccare il computer? .....                                      | 61        | Riportare il sistema a un'istantanea di<br>sistema precedente..... | 82        |
| Come faccio a personalizzare il<br>computer? .....                              | 61        | Riportare il sistema ai predefiniti di<br>fabbrica .....           | 83        |
| Voglio usare Windows com'ero abituato<br>a fare - ridatemi il mio desktop!..... | 62        | Ripristino da Windows.....                                         | 83        |
| Dove sono le mie applicazioni?.....                                             | 63        | Recuperare da un backup di recupero.....                           | 87        |
| Cos'è un ID Microsoft (account)?.....                                           | 64        | <b>Utilità BIOS</b>                                                | <b>91</b> |
| Come faccio ad aggiungere un<br>preferito su Internet Explorer? .....           | 65        | Sequenza di avvio .....                                            | 91        |
| Come faccio a controllare gli<br>aggiornamenti di Windows?.....                 | 65        | Impostazione delle password .....                                  | 91        |
| Dove posso trovare maggiori<br>informazioni?.....                               | 65        | <b>Notifiche per i Regolamenti e la<br/>Sicurezza</b>              | <b>92</b> |
| Risoluzione dei problemi .....                                                  | 66        |                                                                    |           |

# SICUREZZA E COMFORT

---

## ISTRUZIONI PER LA SICUREZZA

Leggere con attenzione queste istruzioni riportate. Conservare il presente documento per riferimenti futuri. Rispettare tutte le avvertenze ed istruzioni riportate sul prodotto.

### **Spegnere il prodotto prima di procedere alla pulizia**

Scollegare il prodotto dalla presa a muro prima di pulirlo. Non utilizzare detergenti liquidi o spray. Per pulire, usare un panno umido.

## AVVISI

### **Accesso al cavo d'alimentazione**

Assicurarsi che la presa di corrente a cui si intende collegare il cavo di alimentazione sia facilmente accessibile e posizionata il più vicino possibile all'operatore. Per interrompere l'alimentazione dell'apparecchiatura, scollegare il cavo di alimentazione dalla presa elettrica.

### **Disconnessione dell'alimentazione**

Durante il collegamento e lo scollegamento dell'alimentazione, osservare le linee guida elencate di seguito:

Installare l'unità di alimentazione prima di eseguire il collegamento del cavo di alimentazione alla presa CA.

Scollegare il cavo di alimentazione prima di rimuovere l'unità di alimentazione dal computer.

Se il sistema è dotato di più fonti di alimentazione, interromperne il collegamento al sistema scollegando tutti i cavi di alimentazione.

## Uso dell'energia elettrica

- Questo prodotto deve essere usato con il tipo di alimentazione indicata sull'etichetta apposita. Se non si è certi del tipo di alimentazione fornita nella propria abitazione, consultare il rivenditore o l'azienda locale di fornitura elettrica.
- Non appoggiare alcun oggetto sul cavo elettrico. Evitare l'uso del prodotto in luoghi ove persone potrebbero camminare sul cavo d'alimentazione.
- Se con questo prodotto è usata una prolunga, assicurarsi che l'amperaggio totale nominale degli apparecchi collegati ad essa non ecceda l'amperaggio nominale della prolunga stessa. Inoltre, assicurarsi che la potenza nominale di tutti i prodotti collegati alla presa a muro, non ecceda quella del fusibile.
- Evitare di sovraccaricare la presa di corrente, la basetta o il connettore fisso collegando un numero eccessivo di dispositivi. Il carico complessivo del sistema non deve eccedere l'80% della potenza del circuito derivato. Se si utilizzano basette di alimentazione, il carico non deve superare l'80% della potenza massima in ingresso della basetta.
- L'adattatore CA del prodotto è dotato di una spina a tre poli con messa a terra. La presa può essere inserita solo su prese di alimentazione con messa a terra. Assicurarsi che la presa di corrente disponga della messa a terra richiesta prima di collegare la spina dell'adattatore CA. Non inserire la spina in una presa di corrente priva di messa a terra. Contattare il proprio elettricista per i dettagli.
- **Avvertenza! Il perno di messa a terra garantisce un alto livello di sicurezza. L'uso di una presa di corrente con messa a terra non adeguata potrebbe causare scosse e/o lesioni.**
- **Nota:** *Il perno di messa a terra garantisce inoltre una buona protezione da eventuali disturbi dovuti ai dispositivi elettrici nelle vicinanze che potrebbero interferire con la prestazione del prodotto.*
- Il sistema può essere alimentato utilizzando un'ampia gamma di tensioni; da 100 a 120 o da 220 a 240 V CA. Il cavo di alimentazione compreso con il sistema soddisfa i requisiti per l'uso in paesi/regioni dove il sistema è stato acquistato. I cavi di

alimentazione che devono essere utilizzati in altri paesi/regioni devono soddisfare i requisiti di quei paesi/regioni. Per ulteriori informazioni sui requisiti del cavo di alimentazione, contattare un rivenditore autorizzato o il fornitore del servizio.

### **Protezione dell'udito**

- **Avvertenza: L'uso prolungato di auricolari o cuffie ad alto volume potrebbe causare la perdita permanente dell'udito.**



Attenersi alle istruzioni che seguono per proteggere l'udito.

- Aumentare gradatamente il volume finché si sente in modo chiaro e confortevole.
- Non aumentarlo finché le orecchie non si sono adattate al livello di volume.
- Non ascoltare la musica ad alto volume per periodi prolungati.
- Non alzare il volume per sovrastare i rumori esterni.
- Diminuire il volume se non si sentono le persone che parlano in prossimità.

### **Schede non operative in dotazione**

- **Nota:** *le informazioni contenute nella presente sezione potrebbero non essere applicabili al proprio computer.*

Il computer è spedito con schede non operative in plastica inserite negli slot. I tappi proteggono gli slot da polvere, oggetti metallici o altre particelle, quando non vengono utilizzati. Conservare i tappi per utilizzarli quando non ci sono schede negli slot.

### **Aspetti generali**

- Non utilizzare questo prodotto vicino all'acqua.
- Non collocare il prodotto su carrelli, piedistalli o tavoli instabili. Se il prodotto cade si può danneggiare seriamente.
- Le fessure e le aperture servono per la ventilazione e a garantire l'affidabilità del funzionamento del prodotto e per prevenirne il surriscaldamento. Queste aperture non devono essere ostruite o coperte. Non ostruire le aperture posizionando il prodotto su un letto, sofà, tappeto o altre superfici simili. Questo prodotto non deve mai essere collocato nelle vicinanze o sopra radiatori o bocchette del riscaldamento ad aria, e non deve mai essere installato in strutture ad incasso, salvo che sia fornita l'appropriata ventilazione.

- Non inserire mai oggetti di alcun tipo attraverso le fessure della scocca del prodotto poiché potrebbero entrare in contatto con punti in cui sono presenti tensioni pericolose che possono provocare corto circuiti e conseguenti incendi. Non versare mai alcun tipo di liquido sopra o all'interno del prodotto.
- Per evitare danni ai componenti interni e per prevenire la perdita di elettroliti delle batterie, non collocare il prodotto su superfici soggette a vibrazioni.
- Non utilizzare in ambienti in cui sottoposto a vibrazioni, o a eccessivo movimento. Il mancato rispetto di questo accorgimento potrebbe causare indesiderati cortocircuiti o danni a rotori, unità disco rigido, unità ottiche, e esporre al rischio di fuoriuscita di litio dal pacco batterie.
- La superficie del pulsante, l'area attorno alle aperture di ventilazione e l'adattatore CA potrebbero surriscaldarsi. Per evitare lesioni, non portare a contatto con la pelle o il corpo.
- Il dispositivo ed i suoi adeguamenti possono contenere parti di piccole dimensioni. Tenerli fuori della portata dei bambini.

### **Assistenza al prodotto**

Non tentare di riparare il prodotto da soli, in quanto l'apertura o la rimozione dei coperchi potrebbero esporre a punti di voltaggio e ad altri rischi. Fare riferimento a personale di servizio qualificato per tutta l'assistenza.

Scollegare il prodotto dalla presa a muro e far riferimento al personale qualificato addetto all'assistenza nelle seguenti condizioni:

- se il cavo o la spina d'alimentazione sono danneggiati o logori.
- se del liquido è stato rovesciato sul prodotto.
- se il prodotto è stato esposto alla pioggia o all'acqua.
- se il prodotto è stato fatto cadere o la custodia è stata danneggiata.
- se il prodotto rivela un evidente calo di prestazioni, suggerendo la necessità di assistenza tecnica.



- se il prodotto non funziona correttamente, nonostante siano state rispettate le istruzioni.
- **Nota:** *Intervenire unicamente sui comandi contemplati nelle istruzioni operative, poiché la regolazione impropria di altri comandi potrebbe causare danni e spesso richiede l'intervento approfondito di un tecnico qualificato per riportare il prodotto alle normali condizioni operative.*

### **Istruzioni per un utilizzo sicuro delle batterie**

Questo computer usa una batteria agli ioni di litio o ai polimeri di litio. Non utilizzarlo in un ambiente umido, bagnato o corrosivo. Non collocare, conservare o lasciare il prodotto sopra o accanto a una fonte di calore, in un luogo ad alta temperatura, alla luce diretta del sole, in un forno a microonde oppure in un contenitore pressurizzato e non esporlo a temperature superiori a 60°C (140°F). La mancata osservanza di queste istruzioni può provocare la perdita di acido della batteria, il suo surriscaldamento, l'esplosione e l'incendio con conseguenti lesioni e/o danni.

Non forare, aprire né smontare la batteria. In caso di perdite dalla batteria e si entra in contatto con i fluidi usciti, sciacquare accuratamente con acqua la parte interessata e rivolgersi ad un medico.

Per motivi di sicurezza, e per prolungare la durata della batteria, non ricaricare l'apparecchio a temperature inferiori a 0°C (32°F) o superiori a 40°C (104°F).

Le massime prestazioni della batteria si ottengono solo dopo tre cicli completi di caricamento e scaricamento. La batteria può essere caricata e scaricata ripetutamente, però col tempo si consumerà. Quando i tempi operativi si riducono significativamente, consultare un membro del personale di assistenza qualificato. Utilizzare solo batterie approvate e utilizzare caricabatterie approvati e designati per il dispositivo in uso.

Non utilizzare mai caricatori o batterie che sono danneggiati.

La capacità e la durata della batteria si riducono se si lascia quest'ultima in luoghi molto caldi o freddi, ad esempio all'interno di un'automobile in estate o inverno. Provare a mantenere la batteria sempre tra i 15°C e i 25°C (59°F e 77°F). Il dispositivo la cui batteria

è calda o fredda potrebbe non funzionare temporaneamente, anche se la batteria è completamente carica. Le prestazioni della batteria si riducono in particolare a temperature sotto zero.

Non smaltire mai le batterie nel fuoco, perché possono esplodere. Anche le batterie danneggiate possono esplodere. Smaltire le batterie attenendosi alle normative locali. Riciclare quando possibile. Non smaltire nei rifiuti urbani.

- **Nota:** Consultare [www.acer.com](http://www.acer.com) per i documenti di spedizione delle batterie.
- **Avvertenza! Le batterie possono esplodere se utilizzate in modo non corretto. Non smontare o smaltire le batterie nel fuoco. Tenere lontano dalla portata dei bambini. Attenersi alle norme locali per lo smaltimento delle batterie usate.**

#### INTERFERENZE ALLE RADIO FREQUENZE

- **Avvertenza! Per ragioni di sicurezza, durante l'utilizzo del laptop nelle condizioni illustrate di seguito, spegnere tutti i dispositivi di trasmissione wireless o radiofonica. Questi dispositivi possono includere, senza limitazione: LAN wireless (WLAN), Bluetooth e/o 3G.**

Ricordarsi di seguire tutte le regolamentazioni in vigore nella propria zona e di spegnere sempre il dispositivo quando il suo uso è proibito, oppure quando può provocare interferenze o pericoli. Usare il dispositivo solo nelle sue normali posizioni operative. Il dispositivo è conforme alle direttive sull'esposizione RF purché usato in modo appropriato, e purché posizionato insieme all'antenna a una distanza di almeno 1,5 centimetri (5/8 pollici) dal proprio corpo. Non deve essere presente del metallo e il dispositivo deve essere posizionato alla distanza suddetta dal proprio corpo. Per trasmettere i file di dati o i messaggi, questo dispositivo necessita di una connessione di buona qualità alla rete. In alcuni casi, la trasmissione dei file di dati o dei messaggi può essere posposta finché non è disponibile tale connessione. Assicurarsi di attenersi alle istruzioni riguardo alle distanze finché non è completata la trasmissione. Parti del dispositivo sono magnetiche. I metalli possono essere attratti dal dispositivo, e le persone che indossano apparecchi acustici non dovrebbero avvicinare il dispositivo all'orecchio con l'apparecchio acustico. Non collocare carte di credito o altri supporti magnetici vicino al dispositivo, perché le informazioni archiviate andrebbero perse.

## APPARECCHIATURE MEDICHE

Il funzionamento di tutte le attrezzature a trasmissione radio, compresi i cellulari, può interferire con la funzionalità delle attrezzature mediche. Consultare un medico o il produttore dell'apparecchiatura medica per determinare se è adeguatamente schermata dalle energie RF esterne, o in caso si abbiano altre domande. Spegnerne il dispositivo in istituti ospedalieri quando le indicazioni apposte in queste aree istruiscono a farlo. Gli ospedali o le cliniche che possono usare attrezzature che possono essere sensibili alle trasmissioni RF esterne.

**Pacemaker.** Le case produttrici di pacemaker raccomandano di mantenere una distanza minima di 15,3 cm (6 pollici) tra il dispositivo wireless e il pacemaker, al fine di evitare possibili interferenze con il pacemaker stesso. Queste raccomandazioni sono coerenti con la ricerca indipendente e le raccomandazioni della Wireless Technology Research. I portatori di pacemaker sono tenuti a:

- Tenere sempre il dispositivo a più di 15,3 centimetri (6 pollici) dal pacemaker
- Non avvicinare il dispositivo al pacemaker se acceso.

In caso di sospetta interferenza, spegnere il dispositivo e allontanarlo.

**Protesi acustiche.** Alcuni dispositivi digitali wireless possono interferire con alcune protesi acustiche. In caso di interferenze, consultare il fornitore di servizi.

## VEICOLI

I segnali RF possono influenzare i sistemi elettronici dei veicoli, installati in modo inappropriato o non adeguatamente schermati, come il sistema elettronico d'iniezione, il sistema elettronico che previene lo slittamento delle gomme (blocco delle ruote), il sistema elettronico di controllo della velocità ed il sistema di airbag. Per altre informazioni, controllare col produttore del veicolo, o il suo rappresentate, riguardo a tutte le attrezzature che sono state aggiunte. Solo il personale qualificato può riparare il dispositivo o installarlo in un veicolo. Installazioni o riparazioni eseguite male possono essere pericolose e possono annullare la garanzia applicabile al dispositivo. Controllare regolarmente che tutte le attrezzature wireless del veicolo siano montate e funzionino in modo appropriato. Non immagazzinare o trasportare liquidi infiammabili, gas, o materiali

esplosivi nello stesso scomparto in cui sono riposti il dispositivo, sue parti o accessori. Per i veicoli attrezzati di airbag, ricordarsi che gli airbag si gonfiano con grande potenza. Non collocare oggetti, comprese attrezzature sia portatili sia wireless, nella zona di esplosione dell'airbag. Se l'attrezzatura wireless del veicolo è installata in modo inappropriato, e l'airbag si gonfia, si possono subire lesioni gravissime. L'uso del dispositivo sugli aerei è proibito. Spegnerne il dispositivo prima di salire a bordo dell'aereo. L'uso di dispositivi wireless in aereo può essere pericoloso al funzionamento dell'aereo, può disturbare la rete telefonica e può essere illegale.

### **AMBIENTI POTENZIALMENTE ESPLOSIVI**

Spegnerne il dispositivo quando ci si trova in aree con atmosfera potenzialmente esplosiva ed attenersi a tutte le segnalazioni ed indicazioni. Le atmosfere potenzialmente esplosive includono le aree dove di norma è richiesto di spegnere il motore del veicolo. In queste aree le scintille possono provocare esplosioni o incendi provocando lesioni o anche la morte. Spegnerne il dispositivo nelle stazioni di rifornimento vicino alle pompe del carburante. Osservare le istruzioni sull'uso delle attrezzature radio nei depositi, magazzini e zone di distribuzione del carburante, negli impianti chimici o in zone dove sono in corso operazioni di detonazione. Le aree con ambiente potenzialmente esplosivo sono spesso, ma non sempre, chiaramente indicate. Includono sottocoperta delle navi, impianti chimici di trasferimento o stoccaggio, veicoli a gas (come metano e propano) e aree dove l'aria contiene sostanze chimiche oppure particelle come granelli, pulviscolo o polveri metalliche. Non accendere il computer quando è proibito l'utilizzo del telefono wireless o quando ciò potrebbe provocare interferenze o pericoli.

### **CHIAMATE D'EMERGENZA**

- **Avviso: Non è possibile effettuare chiamate di emergenza usando il dispositivo. Per effettuare questo tipo di chiamate, comporre il numero attraverso il cellulare o altri sistemi telefonici.**

## ISTRUZIONI SULLO SMALTIMENTO

Non gettare questo dispositivo elettronico nell'immondizia per lo smaltimento. Per ridurre l'inquinamento ed assicurare la più alta protezione dell'ambiente globale, usare i sistemi di riciclaggio. Per altre informazioni sulle regolamentazioni WEEE (Waste from Electrical and Electronics Equipment) visitare il sito [www.acer-group.com/public/Sustainability/sustainability01.htm](http://www.acer-group.com/public/Sustainability/sustainability01.htm)



## SUGGERIMENTI E INFORMAZIONI PER UN USO CONFORTEVOLE

Dopo l'uso prolungato del computer, gli utenti potrebbero manifestare disturbi alla vista o emicranie. Inoltre, dopo molte ore trascorse davanti al computer, gli utenti sono anche soggetti al rischio di infortuni. Lunghi periodi di lavoro, postura scorretta, abitudini di lavoro inadeguate, stress, condizioni di lavoro inappropriate, problemi di salute personale e altri fattori influiscono profondamente sul rischio di infortuni.

L'uso scorretto del computer potrebbe determinare l'insorgere di sindrome del tunnel carpale, tendiniti, tenosinoviti o altri disturbi muscoloscheletrici. Di seguito sono elencati sintomi che potrebbero manifestarsi a mani, polsi, braccia, spalle, collo o schiena.

- sensazione di indolenzimento, bruciore o formicolio.
- dolore, fastidio, sensibilità.
- fastidio, gonfiore o crampi.
- rigidità o tensione.
- brividi o debolezza.

Se sono avvertiti questi sintomi o qualsiasi altro malessere o dolore ricorrente che si ritiene possa essere correlato all'utilizzo del computer, è opportuno consultare immediatamente un medico qualificato ed eventualmente il reparto dell'azienda relativo alla salute e alla sicurezza.

La sezione seguente offre suggerimenti per un uso più confortevole del computer.

## **Individuazione di un'area confortevole**

Individuare l'area più confortevole regolando l'angolazione del monitor, usando un poggiapiedi, o sollevando l'altezza del sedile al fine di garantire la postura ottimale.

Osservare i seguenti suggerimenti:

- evitare di restare troppo a lungo nella stessa postura.
- evitare di posizionare lo schienale in avanti e/o inclinato all'indietro.
- alzarsi e camminare regolarmente per distendere i muscoli delle gambe.
- fare pause brevi e frequenti per rilassare collo e spalle.
- evitare al minimo la tensione muscolare e rilassare le spalle.
- installare correttamente e disporre alla giusta distanza display esterno, tastiera e mouse.
- se durante il lavoro si concentra l'attenzione più sul monitor che sui documenti cartacei, posizionare il display al centro della scrivania, in modo da sforzare il collo il meno possibile.

## **Consigli per la prevenzione di disturbi visivi**

Molte ore di lavoro, occhiali o lenti a contatto inadeguati, bagliori, illuminazione eccessiva della stanza, scarsa leggibilità dello schermo, caratteri molto piccoli o display con contrasto poco elevato potrebbero affaticare la vista. Di seguito sono presentati suggerimenti volti alla riduzione dei disturbi derivati.

Occhi

- Riposare frequentemente la vista.
- Concedere agli occhi pause frequenti allontanandosi dal monitor e concentrandosi su un punto situato a una certa distanza.
- Ammicciare spesso per preservare l'idratazione degli occhi.

## Visualizza

- Tenere pulito il display.
- Tenere la propria testa più in alto del bordo superiore del display, in modo che quando si fissa la parte centrale del display, lo sguardo sia leggermente inclinato verso il basso.
- Regolare luminosità e/o contrasto del display in modo da migliorare la leggibilità del testo e la visualizzazione della grafica.
- Eliminare riflessi:  
collocando il display perpendicolarmente a finestre o a altre sorgenti luminose, riducendo al minimo la luce della stanza usando tende, schermi protettivi o persiane, usando una lampada da tavolo, modificando l'angolazione del display, usando un filtro anti-riflesso, applicando una "visiera" al display. Può trattarsi semplicemente di un foglio di cartone applicato sulla superficie superiore del display e sporgente da esso.
- Evitare di disporre il display nell'angolazione scorretta.
- Evitare di fissare lo sguardo su sorgenti luminose per periodi di tempo prolungati.

## Sviluppo di buone abitudini di lavoro

Sviluppare le seguenti abitudini di lavoro per rendere l'uso del computer più rilassante e produttivo:

- Fare pause brevi e frequenti.
- Eseguire esercizi di stiramento.
- Respirare aria fresca il più spesso possibile.
- Eseguire spesso attività fisica e conservare un buono stato di salute.
- **Avvertenza! Si sconsiglia l'uso del computer su divani o letti. Nel caso in cui inevitabile, lavorare per brevi periodi, fare pause frequenti, e eseguire esercizi di stiramento.**

- **Nota:** Per ulteriori informazioni, fare riferimento a "**Notifiche per i Regolamenti e la Sicurezza**" a pagina 92.

#### **CONDIZIONI OPERATIVE**

##### **Temperatura:**

- Di esercizio: da 5°C a 35°C
- Non di esercizio: da -20°C a 65°C

##### **Umidità (senza condensa):**

- Di esercizio: da 20% a 80%
- Non di esercizio: da 20% a 80%



# AVVERTENZE PRELIMINARI

---

Grazie per aver scelto un notebook Acer, la scelta ideale per poter lavorare in piena libertà anche in movimento.

## Le guide disponibili

Sono state realizzate delle guide per assistere l'utente nell'uso del notebook Acer:

Innanzitutto, il **manifesto** aiuta a semplificare la configurazione del computer.

La **Guida rapida** presenta le caratteristiche e le funzioni principali del nuovo computer. Per altre nozioni su come il vostro computer può aiutarvi a diventare ancora più produttivi, consultate il **Manuale dell'utente**. Questa guida contiene informazioni dettagliate su argomenti come utilità del sistema, ripristino dei dati, opzioni di espansione e ricerca guasti. Contiene inoltre le norme e gli standard di riferimento e le avvertenze per la sicurezza del vostro notebook. È disponibile dal Desktop; fare doppio clic sull'icona Guida e fare clic su **Manuale dell'utente** nel menu che si apre.

# Precauzioni e suggerimenti fondamentali per l'uso del computer

## Accensione e spegnimento del computer

Per spegnere il computer, eseguire una qualsiasi delle seguenti azioni:

- Utilizzare il comando di arresto di Windows: Premi il *tasto Windows* + <C>, fai clic su **Impostazioni** > **Alimentazione** quindi fare clic su **Arresta il sistema**.

Se si desidera spegnere il computer per un po', ma non si desidera arrestare completamente il sistema, è possibile metterlo in Ibernazione premendo il pulsante di accensione.

***Nota:** Se non si riesce a spegnere il computer con le normali procedure, tenere premuto il tasto di accensione per più di quattro secondi. Se dopo averlo spento si desidera riaccendere il computer, attendere almeno due secondi.*

## Consigli per la cura del computer

Il computer fornirà un migliore servizio se trattato con cura.

- Non esporre il computer alla luce diretta del sole. Non collocarlo in prossimità di sorgenti di calore, come ad esempio radiatori.
- Non esporre il computer a temperature inferiori a 0°C (32°F) e superiori a 50°C (122°F).
- Non esporre il computer a campi magnetici.
- Non esporre il computer alla pioggia o all'umidità.

- Non rovesciare acqua o altri liquidi sul computer.
- Non sottoporre il computer a forti urti o vibrazioni.
- Non esporre il computer a polvere o sporcizia.
- Non posare oggetti sopra il computer.
- Quando si spegne il computer, non chiudere bruscamente il display.
- Non posizionare il computer su superfici irregolari.

### **Consigli per la cura dell'alimentatore CA**

Di seguito sono riportate alcune precauzioni da osservare per l'adattatore CA:

- Non collegare mai l'adattatore a altri dispositivi.
- Non camminare sul cavo d'alimentazione e non posarvi sopra oggetti pesanti. Non posizionare il cavo di alimentazione e altri cavi in zone di passaggio.
- Per togliere il cavo di alimentazione dalla presa, afferrare la spina e non il cavo.
- Nel caso in cui venga utilizzata una prolunga, assicurarsi che la potenza nominale complessiva espressa in ampere dell'apparecchiatura collegata alla prolunga non sia superiore alla potenza nominale complessiva della prolunga stessa. Accertarsi inoltre che la potenza nominale complessiva di tutte le apparecchiature collegate a una stessa presa non sia superiore alla potenza nominale del fusibile.

## Pulizia e manutenzione

Quando si pulisce il computer, attenersi alla procedura riportata di seguito:

1. Spegnerne il computer.
2. Scollegare l'alimentatore.
3. Utilizzare un panno morbido inumidito. Non usare detergenti liquidi o spray.

Se si verifica una delle seguenti situazioni:

- il computer è caduto o la struttura esterna è danneggiata;
- Il computer non funziona normalmente.

Fare riferimento a "**Domande frequenti**" a pagina 54.

# PRESENTAZIONE DEL TABLET PC ACER

---

Dopo aver configurato il computer come illustrato nel manifesto, far riferimento alla presente documentazione per la presentazione del nuovo computer Acer.

È possibile inserire informazioni nel nuovo computer tramite il touchscreen.

## Tablet PC

Il nuovo tablet computer presenta due componenti: il tablet e un dock della tastiera opzionale. La serie di immagini di seguito mostra entrambi.

### Vista dall'alto

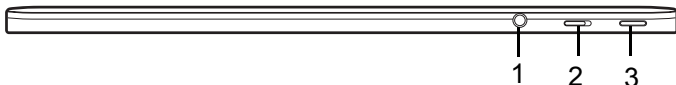

| N. | Voce                             | Descrizione                                                                                                    |
|----|----------------------------------|----------------------------------------------------------------------------------------------------------------|
| 1  | Jack auricolari/<br>altoparlanti | Effettua il collegamento ai dispositivi audio (ad es., altoparlanti, auricolari) o a una cuffia con microfono. |
| 2  | Interruttore di<br>blocco        | Blocca l'orientamento dello schermo.                                                                           |

| N. | Voce                   | Descrizione                                                                                                                                       |
|----|------------------------|---------------------------------------------------------------------------------------------------------------------------------------------------|
| 3  | Pulsante di accensione | Premere per accendere il tablet; premere nuovamente per porre il tablet in modalità Sospensione. Premere e tenere premuto per spegnere il tablet. |
|    | LED batteria           | Indicano lo stato di accensione/alimentazione del tablet.                                                                                         |

**Nota:** *L'orientamento del display potrebbe essere fisso quando vengono eseguite delle applicazioni progettate per un orientamento specifico. Queste includono giochi e altre applicazioni a schermo intero.*

*Quando si effettuano chiamate video, è sempre necessario tenere il tablet nell'orientamento orizzontale.*

### Indicatori LED

| Colore LED | Stato  | Descrizione                                     |
|------------|--------|-------------------------------------------------|
| Blu        | Acceso | Il computer è completamente carico e collegato. |
| Ambrato    | Acceso | Il computer è in carica e collegato.            |

## Vista dal basso

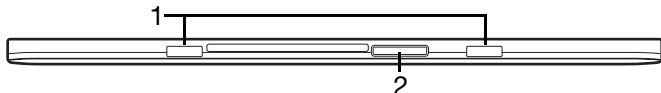

| N. | Voce                            | Descrizione                                                     |
|----|---------------------------------|-----------------------------------------------------------------|
| 1  | Slot per il dock della tastiera | Si aggancia al dock della tastiera.                             |
| 2  | Connettore dock / ingresso CC   | Per il collegamento all'adattatore CA o al dock della tastiera. |

## Vista frontale

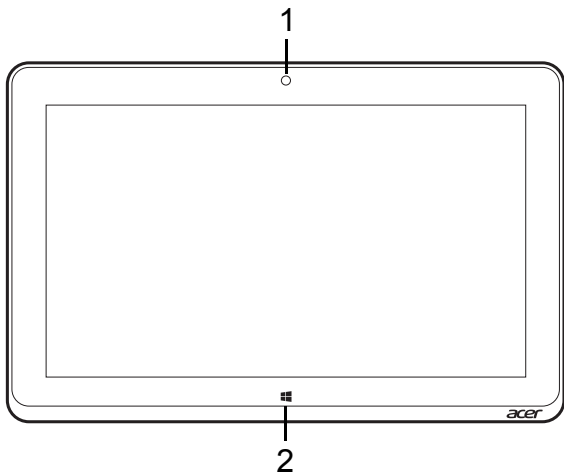

| N. | Voce             | Descrizione                                 |
|----|------------------|---------------------------------------------|
| 1  | Webcam integrata | Web camera per la comunicazione video.      |
| 2  | Tasti Windows    | Premere una volta per aprire il menu Start. |



## Vista posteriore

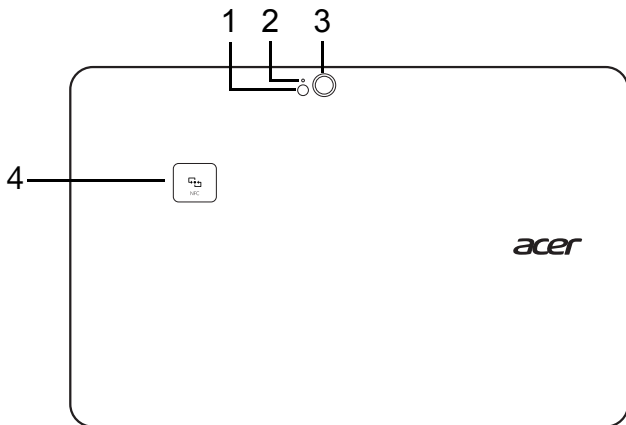

| N. | Voce                       | Descrizione                                                          |
|----|----------------------------|----------------------------------------------------------------------|
| 1  | Flash                      | Flash LED per fotocamera.                                            |
| 2  | Spia indicatore fotocamera | Si illumina quando la fotocamera è attivata.                         |
| 3  | Fotocamera                 | Fotocamera da 8-megapixel per scattare immagini ad alta risoluzione. |
| 4  | NFC (opzionale)            | Area di contatto NFC.<br><i>Non disponibile su tutti i modelli.</i>  |

## Viste sinistra/destra

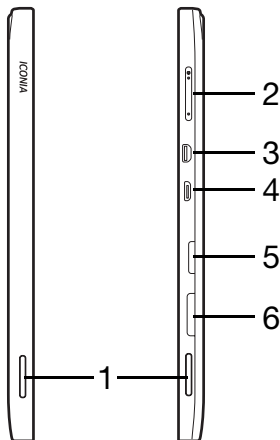

| N. | Voce                 | Descrizione                                                                                                                                                                                                            |
|----|----------------------|------------------------------------------------------------------------------------------------------------------------------------------------------------------------------------------------------------------------|
| 1  | Altoparlanti         | Emette l'uscita audio stereo.                                                                                                                                                                                          |
| 2  | Tasto volume         | Premere per aumentare o ridurre il volume.                                                                                                                                                                             |
| 3  | Porta Micro HDMI     | Supporta il collegamento per video digitali ad alta definizione.                                                                                                                                                       |
| 4  | Connettore Micro USB | Connette a dispositivi USB.<br>Un adattatore Micro USB o USB è necessario per il collegamento ai dispositivi USB.<br><i>Quando si utilizza una porta USB, si consiglia di collegare l'adattatore di alimentazione.</i> |

| N. | Voce                | Descrizione                                                                  |
|----|---------------------|------------------------------------------------------------------------------|
| 5  | Slot scheda MicroSD | Inserire una scheda microSD in questo slot.                                  |
| 6  | Slot scheda SIM*    | Inserire una scheda SIM in questo slot.<br>* - solo per modelli selezionati. |

## Inserimento di una scheda SIM (solo per modelli selezionati)

Determinati computer includono uno slot SIM per l'accesso a Internet. Per sfruttare completamente le capacità di navigazione del computer, è necessario installare una scheda SIM con abbonamento dati *prima* di accendere il computer.

1. Verificare che il computer sia spento.
2. Inserire la scheda SIM. Quando viene inserita completamente, la scheda SIM scatterà in posizione.
3. Accendere il computer.

**Nota:** assicurarsi che la scheda SIM sia inserita completamente nello slot della scheda.

**Attenzione:** Spegnerne il computer prima di installare o rimuovere una scheda SIM. Se l'alimentazione è ancora attiva si potrebbe danneggiare la scheda o il computer.

## Usare la connessione di rete

Aprire il desktop e toccare l'icona di rete sulla barra delle applicazioni.

Selezionare la connessione dati dall'elenco di reti.

Selezionare **Connetti**, quindi **Avanti**.

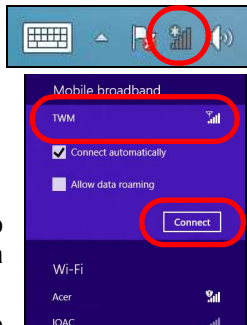

## Blocco SIM

Il computer potrebbe essere fornito di un blocco SIM, cioè potrebbe essere possibile usare solo la SIM fornita dall'operatore di rete.

Per annullare il blocco SIM, rivolgersi all'operatore di rete.

## Rimuovere la scheda SIM

1. Verificare che il computer sia spento.
2. Premere la scheda SIM nello slot, quindi rilasciare attentamente. La scheda SIM verrà spinta fuori dallo slot.

## Collegare il tablet al dock della tastiera

*Il dock della tastiera è opzionale.*

Allineare il tablet al connettore del dock e ai due perni sul dock della tastiera. Premere il tablet verso il basso finché la chiusura a scatto scatta in posizione.



## Fissare il tablet al dock della tastiera

Posizionare il tablet sul dock, assicurandosi che scatti in posizione.

**Nota:** *Spingere la chiusura a scatto a sinistra e sollevare il tablet per rimuoverlo dal dock della tastiera.*

## Dock della tastiera

La serie di immagini di seguito mostra il dock della tastiera opzionale.

### Vista frontale



| N. | Voce                             | Descrizione                                   |
|----|----------------------------------|-----------------------------------------------|
| 1  | Perno per il dock della tastiera | Fissa il tablet al dock.                      |
| 2  | Connettore dock                  | Si collega al connettore del dock sul tablet. |

## Vista dall'alto

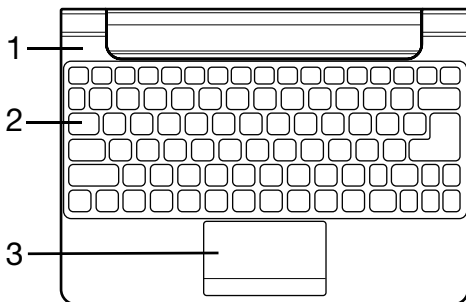

| N. | Voce                                | Descrizione                                               |
|----|-------------------------------------|-----------------------------------------------------------|
| 1  | Indicatori di batteria e accensione | Indicano lo stato di accensione/alimentazione del tablet. |
| 2  | Tastiera                            | Per l'immissione di dati sul tablet.                      |
| 3  | Touchpad                            | Dispositivo di puntamento sensibile al tatto.             |

**Nota:** La batteria interna aggiuntiva non è disponibile in tutti i modelli del dock della tastiera.

## Indicatori LED

| Colore LED | Stato  | Descrizione                                     |
|------------|--------|-------------------------------------------------|
| Blu        | Acceso | Il computer è completamente carico e collegato. |
| Ambrato    | Acceso | Il computer è in carica e collegato.            |

## Vista da sinistra

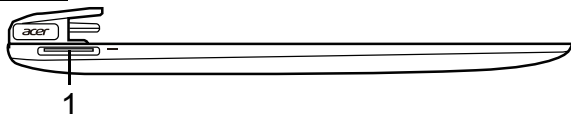

| N. | Voce        | Descrizione                            |
|----|-------------|----------------------------------------|
| 1  | Ingresso CC | Per il collegamento all'adattatore CA. |

## Vista da destra

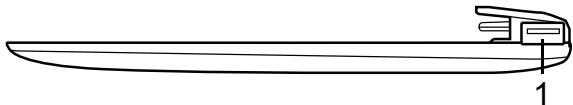

| N. | Voce          | Descrizione                 |
|----|---------------|-----------------------------|
| 1  | Porta USB 2.0 | Connette a dispositivi USB. |



## Vista dal basso

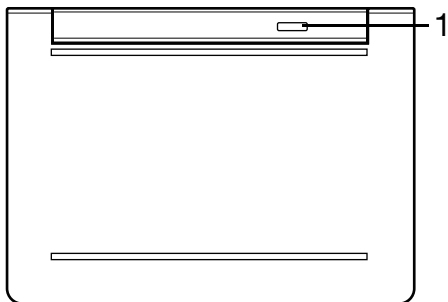

| N. | Voce              | Descrizione                                               |
|----|-------------------|-----------------------------------------------------------|
| 1  | Chiusura a scatto | Fissa il tablet al dock della tastiera fino all'apertura. |

# MICRO USB

---

La porta USB (Universal Serial Bus) è un bus seriale ad alta velocità che consente la connessione delle periferiche USB senza impegnare risorse di sistema.

La porta Micro USB fornisce una porta compatta pienamente compatibile con dispositivi USB 2.0.

**Nota:** *Un adattatore Micro USB o USB è necessario per il collegamento ai dispositivi USB che fanno uso di un connettore a dimensioni piene.*

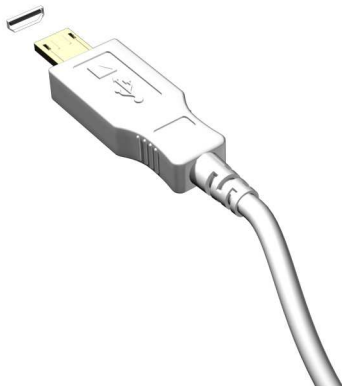

**Nota:** *un adattatore Micro USB o USB è incluso soltanto con determinati modelli.*

# HDMI MICRO

---

HDMI (High-Definition Multimedia Interface) è un'interfaccia supportata dai produttori, non compressa, per audio/video completamente digitali. HDMI è un'interfaccia tra una qualsiasi sorgente digitale audio/video quali, decoder TV, lettori DVD, e ricevitori A/V e un monitor compatibile digitale audio e/o video, come ad esempio una TV digitale (DTV), utilizzando un solo cavo.

Utilizzare la porta HDMI Micro del computer per il collegamento con apparecchiature audio e video di alta qualità. La possibilità di utilizzo di un solo cavo consente di eseguire rapidamente l'installazione e i collegamenti necessari.



**Nota:** un adattatore HDMI Micro o HDMI è incluso soltanto con determinati modelli.

# USO DELLA TASTIERA VIRTUALE (VIRTUAL KEYBOARD)

Microsoft Windows fornisce una comoda tastiera virtuale (virtual keyboard) per l'inserimento dei dati. Esistono vari modi per visualizzare la tastiera:

Toccare all'interno del campo di testo per visualizzare la tastiera virtuale (virtual keyboard) di Windows.

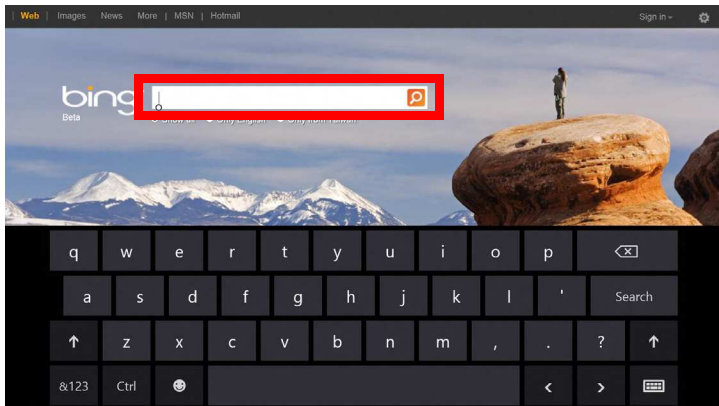

Dal Desktop, toccare l'icona **Tastiera** nell'area di notifica per visualizzare la tastiera. Toccare la "x" nell'angolo in alto a destra della tastiera per chiudere la tastiera.

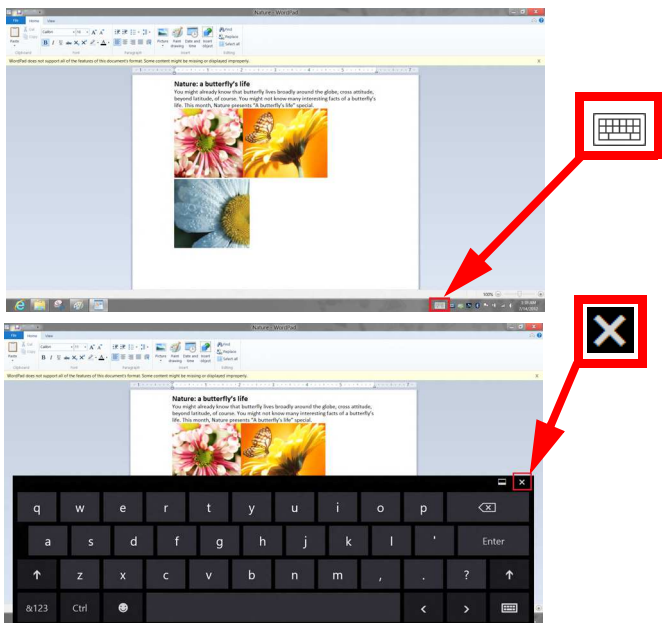

# RETI WIRELESS

---

## Connessione a Internet

La connessione wireless del computer viene attivata di default.

Durante la configurazione Windows rileverà e visualizzerà un elenco di reti disponibili. Selezionare la rete e inserire la password se richiesta.

In caso contrario, aprire Internet Explorer e seguire le istruzioni.

Consultare la documentazione fornita con l'ISP o router.

## Reti wireless

Una LAN wireless, o WLAN, è una rete locale senza fili, che collega due o più computer senza cablaggio fisso. La realizzazione di una rete WiFi è semplice e consente di condividere file, periferiche e una connessione Internet.

### Quali sono i vantaggi di una rete wireless?

#### *Mobilità*

I sistemi LAN wireless permettono a tutti gli utenti della vostra rete domestica di condividere l'accesso a file e periferiche connesse in rete, ad esempio una stampante o uno scanner.

Anche la connessione Internet può essere condivisa tra i computer installati in casa.

### *Rapidità e velocità d'installazione*

L'installazione di un sistema LAN wireless LAN è rapida e semplice, ed elimina la necessità di tirare i cavi su pareti e soffitti.

### *Componenti di una LAN wireless*

Per configurare una rete wireless domestica, avete bisogno di:

#### *Punto di accesso (router)*

I punti di accesso (router) sono dei ricetrasmittitori bidirezionali che trasmettono i dati nell'ambiente circostante. I punti di accesso svolgono il compito di mediatori tra la rete fissa e la rete wireless. La maggior parte dei router integrano un modem DSL per l'accesso ad una connessione Internet DSL ad alta velocità. L'ISP (Provider Internet) che avete scelto normalmente fornisce un modem/router con la sottoscrizione dell'abbonamento ai servizi offerti. Leggete attentamente la documentazione fornita con il Punto di accesso/router, per le istruzioni di configurazione dettagliate.

# ACER CLEAR.FI

---

**Nota:** Solo per alcuni modelli.

Con Acer clear.fi, è possibile godere di video, foto e musica. Trasmetti contenuti multimediali da o verso altri dispositivi con Acer clear.fi installato.

**Nota:** Tutti i dispositivi devono essere connessi alla stessa rete.

Per guardare i video o ascoltare la musica, apri **clear.fi Media**, per sfogliare le foto, apri **clear.fi Photo**.

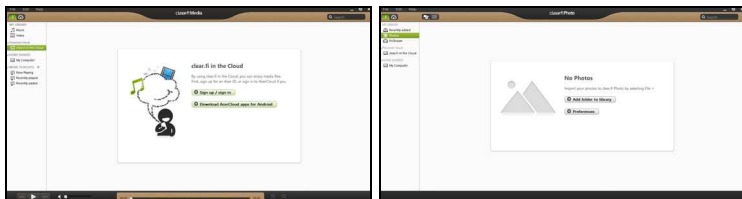

**Importante:** Quando apri l'applicazione clear.fi, Windows Firewall chiederà il permesso per consentire a clear.fi di accedere alla rete. Seleziona **Consenti l'accesso** in ciascuna finestra.



## Navigazione di contenuti multimediali e foto

L'elenco nel pannello a sinistra mostra il tuo computer ('La mia libreria') e gli altri dispositivi, se sono connessi alla tua rete ('Home Condivisa').

Per visualizzare i file sul computer, seleziona una delle categorie alla voce 'La mia libreria', quindi sfoglia i file e la cartella a destra.

### File condivisi

I dispositivi connessi alla rete sono visualizzata nella sezione **Home Condivisa**. Seleziona un dispositivo, quindi seleziona la categoria da esplorare.

Dopo un breve lasso di tempo, i file e le cartelle condivisi sono visualizzati sulla destra. Cerca il file che desideri riprodurre, quindi fai doppio clic per avviare la riproduzione.

Usa i comandi multimediali nella barra sul fondo dello schermo per controllare la riproduzione. Per esempio, quando viene selezionata la musica, è possibile riprodurre, mettere in pausa o interrompere la riproduzione, e regolare il volume.



**Nota:** è necessario attivare la condivisione sul dispositivo di archiviazione dei file. Apri [clear.fi](http://clear.fi) sul dispositivo di archiviazione dei file, seleziona **Modifica** quindi assicurati che **Condividi la mia libreria sulla rete locale** sia attiva.



## Quali dispositivi sono compatibili?

La maggior parte dei dispositivi con software clear.fi o DLNA possono essere utilizzati con il software clear.fi. I dispositivi comprendono i PC conformi DLNA, smartphone e dispositivi NAS (Network Attached Storage).

***Nota:** il DLNA è uno standard che consente ai dispositivi connessi a una rete domestica di comunicare e condividere file.*

## Riproduzione su un altro dispositivo

Per riprodurre il contenuto multimediale su un altro dispositivo, è necessario procedere come segue:

1. Nell'angolo in basso a destra, seleziona **Riproduci su.** 

2. Seleziona il dispositivo remoto che verrà utilizzato per riprodurre il file.

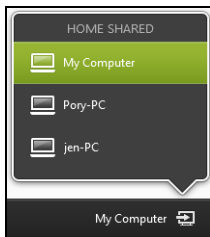

**Nota:** *In questo elenco sono disponibili soltanto i dispositivi ottimizzati per la riproduzione, determinati PC e dispositivi di archiviazione non compariranno. Per aggiungere un PC Windows a questo elenco, apri Windows Media Player, seleziona **Trasmetti e Consenti il controllo remoto del mio lettore...***

3. Seleziona un file nella finestra principale, quindi usa i comandi multimediali nella barra sul fondo dello schermo per controllare il dispositivo remoto.

Per ricevere ulteriore assistenza, vai su <http://www.acer.com/clearfi/download/>.

# ORIENTAMENTO DELLO SCHERMO E SENSORE G

---

Il computer è dotato di un accelerometro incorporato che rileva l'orientamento del tablet e ruota automaticamente lo schermo per adattare l'orientamento.

È possibile bloccare l'orientamento dello schermo tramite l'interruttore di blocco. È inoltre possibile bloccare l'orientamento anche in altri momenti, compreso:

- Quando il tablet è fissato a un dock o a un supporto.
- Con un cavo HDMI collegato.
- Quando vengono eseguiti programmi concepiti per un orientamento specifico.

**Nota:** *si consiglia di mantenere il tablet nell'orientamento orizzontale con la webcam sopra lo schermo mentre si effettua una chiamata video. Ruotare il display all'orientamento orizzontale e utilizzare l'interruttore di blocco per impostare l'orientamento prima di avviare una chiamata video.*

Lo stato di blocco dell'orientamento dello schermo sarà indicato tramite icone visualizzate brevemente sullo schermo quando cambia lo stato.

# RISPARMIO DELL'ENERGIA

---

Questo computer possiede una unità integrata di risparmio energetico che controlla l'attività del sistema. Per attività del sistema si intende quella dei seguenti dispositivi: tastiera, mouse, disco rigido, periferiche collegate, memoria video. Se non è rilevata alcuna operazione per un periodo di tempo determinato, il computer spegne alcuni o tutti i dispositivi, per risparmiare energia.

## Risparmio energetico

### Disattiva avvio rapido

Il computer utilizza l'avvio Rapido per avviarsi rapidamente ma utilizza anche una piccola quantità di energia per controllare l'avvio dei segnali. Questi controlli consumano lentamente la batteria del computer.

Se si preferisce ridurre i requisiti energetici del computer e l'impatto ambientale, disattivare l'avvio Rapido:

**Nota:** Se l'avvio Rapido è disattivo, il computer impiegherà più tempo per avviarsi dalla modalità di Sospensione. Se il computer è provvisto di Acer Instant On o Acer Always Connect, anche questi saranno disattivati.

Il computer non si avvierà anche se riceve un'istruzione di avviamento su una rete (Wake on LAN).

1. Aprire il Desktop.
2. Fare clic su **Opzioni alimentazione** nell'area di notifica.
3. Selezionare **Altre opzioni alimentazione**.
4. Selezionare **Scegli cosa fanno i pulsanti di accensione**.
5. Per accedere alle Impostazioni di Arresto, selezionare **Modifica le impostazioni attualmente non disponibili**.

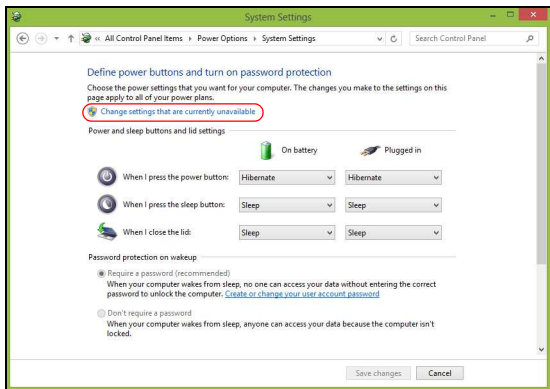

6. Scorrere verso il basso e disattivare **Attiva l'avvio rapido**.

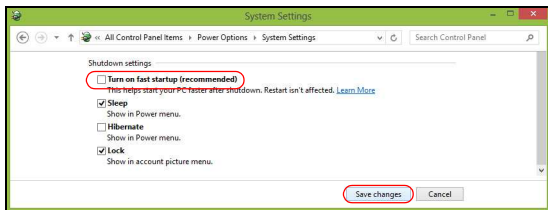

7. Selezionare **Salva modifiche**.

# PACCO BATTERIA

---

Il computer utilizza un pacco batterie incorporato a lunga durata tra una ricarica e l'altra.

## Caratteristiche della pacco batteria

La batteria è ricaricata collegando il computer all'adattatore CA. È possibile usare il computer mentre si carica la batteria. Tuttavia se il computer è spento la ricarica è più veloce.

## Caricare la batteria

Collegare l'alimentatore al computer e ad una presa di rete. Si può continuare a lavorare con il computer mentre la batteria si carica. Tuttavia, il tempo di carica della batteria con il computer spento è decisamente inferiore.

***Nota:** Si consiglia di caricare la batteria alla fine della giornata. Ricaricare la batteria durante la notte prima di intraprendere un viaggio, per iniziare la giornata con una batteria completamente carica.*

## Trattamento di una pacco batteria nuova

Prima di usare un pacco batteria per la prima volta, occorre sottoporlo a un "trattamento", come di seguito:

1. Collegare l'alimentatore e caricare completamente la batteria.



2. Scollegare l'alimentatore.
3. Accendere il computer e farlo funzionare a batteria.
4. Scaricare completamente la batteria fino a quando compare la segnalazione di batteria scarica.
5. Ricollegare l'alimentatore e caricare di nuovo completamente la batteria.

Ripetere queste operazioni finché la batteria non si è caricata e scaricata per tre volte.

Si raccomanda di seguire questo trattamento con tutte le batterie nuove, o se la batteria non è stata usata per molto tempo.

---

**Avvertenza! Non esporre la pacco batteria a temperature inferiori a 0°C (32°F) e superiori a 45°C (113°F). L'esposizione a temperature non comprese in questo intervallo può danneggiare seriamente la pacco batteria.**

---

Seguendo la procedura indicata, si predispone la batteria ad accumulare la maggiore carica possibile. In caso contrario, si otterrà una carica inferiore ed una autonomia della batteria più breve.

Inoltre, l'autonomia della batteria è abbreviata dai seguenti modi di utilizzo:

- Uso del computer con l'alimentazione di rete.
- Cicli di scarica parziali abbreviano la durata della batteria.
- Uso frequente: ogni ciclo di carica e scarica riduce la durata della batteria. Una batteria standard ha una durata di circa 300 cicli.

## **Ottimizzazione della durata della batteria**

Ottimizzando la vita della batteria si riesce ad ottenere la massima autonomia, e si prolunga il tempo fra le successive cariche e si aumenta l'efficienza della carica. Si consiglia di seguire i suggerimenti forniti di seguito:

- Utilizzare l'alimentazione di rete ogni volta che è possibile, riservando la batteria per l'uso mobile.
- Rimuovere gli accessori non utilizzati (es. un'unità del disco USB), siccome continuano a consumare corrente.
- Conservare il PC in un posto fresco e asciutto. La temperatura consigliata è da 10°C (50°F) a 30°C (86°F). A temperature più elevate la batteria si scarica da sola più velocemente.
- Una carica eccessiva abbrevia la durata della batteria.
- Si raccomanda di avere cura dell'alimentatore e della batteria.

## **Controllo del livello della batteria**

Il misuratore di carica di Windows indica il livello della batteria. Portare il cursore sull'icona della batteria/alimentazione, sulla barra delle applicazioni attive (in basso generalmente), per verificare lo stato di carica.

## **Segnalazione di batteria scarica**

Quando si usa la batteria, fare sempre attenzione al misuratore di carica di Windows.

---

**Avvertenza! Collegare l'alimentatore appena possibile, dopo che è apparsa la segnalazione di batteria scarica. Se la batteria si scarica completamente si perdono i dati e il computer si spegne.**

---

Quando appare la segnalazione di batteria scarica, eseguire le seguenti operazioni in relazione alla situazione in cui ci si trova.

| <b>Situazione</b>                                        | <b>Azione Consigliata</b>                                                                                                                                                                                                                                                                |
|----------------------------------------------------------|------------------------------------------------------------------------------------------------------------------------------------------------------------------------------------------------------------------------------------------------------------------------------------------|
| Sono disponibili la rete elettrica e l'alimentatore.     | <ol style="list-style-type: none"><li>1. Collegare l'alimentatore al computer ed alla rete elettrica.</li><li>2. Salvare tutti i file che interessano.</li><li>3. Riprendere il lavoro.</li></ol> <p><b>Spegnere il computer, se si desidera ricaricare velocemente la batteria.</b></p> |
| Non sono disponibili l'alimentatore o una presa di rete. | <ol style="list-style-type: none"><li>1. Salvare tutti i file che interessano.</li><li>2. Chiudere tutte le applicazioni.</li><li>3. Spegnere il computer.</li></ol>                                                                                                                     |

---

# PROTEZIONE DEL COMPUTER

---

Questo computer rappresenta un investimento importante e deve essere trattato con cura. Leggere attentamente le istruzioni sulla protezione e la cura del computer.

## Utilizzo delle password

Le password proteggono il computer dall'accesso non autorizzato. L'impostazione di tali password consente di creare livelli differenti di protezione per il computer e i dati:

- Password supervisore impedisce l'accesso non autorizzato all'Utilità del BIOS. Una volta impostata, è necessario digitare questa password per poter accedere all'utilità BIOS. Vedere "**Utilità BIOS**" a pagina 91.
- Password utente (User Password) protegge il computer dall'uso non autorizzato. Per garantire la massima sicurezza, si consiglia di associare l'uso di questa password con i punti di arresto password durante l'avvio e il ripristino dalla modalità Ibernazione (se disponibile).
- Password all'avvio (Password on Boot) protegge il computer dall'uso non autorizzato. Per garantire la massima sicurezza, si consiglia di associare l'uso di questa password con i punti di arresto password durante l'avvio e il ripristino dalla modalità Ibernazione (se disponibile).

**Importante: Non dimenticate la password Supervisore! Se si dimentica la password, rivolgersi al rivenditore o a un centro di assistenza autorizzato.**

## Immissione delle password

Quando si è impostata una password, appare una richiesta di password nel centro dello schermo del display.

- Quando è impostata la password Supervisore, sarà visualizzato un prompt quando si entra nell'Utilità del BIOS.
- Digitare la password Supervisore e premere <Invio> per accedere alle Utilità del BIOS. Se la password digitata è errata, viene visualizzato un avviso. Provate di nuovo e premete <Invio>.
- All'avvio ,quando è impostata la password utente, ed è abilitata la password di avvio, viene visualizzato un prompt.
- Digitare la password utente e premere <Invio> per utilizzare il computer. Se la password digitata è errata, viene visualizzato un avviso. Provate di nuovo e premete <Invio>.

**Importante: Si hanno a disposizione tre tentativi per immettere la password. Se non si riesce ad immettere la password correttamente dopo tre tentativi, il sistema sarà bloccato. Tenere premuto il tasto di accensione per quattro secondi per spegnere il computer. Riaccendere il computer e riprovare.**

# DOMANDE FREQUENTI

---

Di seguito viene riportato un elenco delle situazioni che potrebbero verificarsi durante l'uso del computer. Per ciascuna di esse vengono fornite risposte e soluzioni semplici.

## Ho premuto il tasto di accensione, ma il computer non si accende o non si avvia

Controllare l'indicatore di alimentazione:

- Se il LED non è acceso, il computer non è alimentato. Verificare quanto segue:
  - Se il computer funziona a batteria, probabilmente la carica è insufficiente e non riesce ad alimentare il computer. Collegare l'alimentatore e ricaricare totalmente il pacco batteria.
  - Assicurarsi che l'adattatore CA sia ben collegato al computer e alla presa di corrente.
- Se è acceso, verificare quanto segue:
  - È presente un dispositivo di archiviazione USB (disco USB o smartphone) collegato al computer? Scollegarlo e premere <Ctrl> + <Alt> + <Del> per riavviare il sistema.

### Non appare nulla sullo schermo

Il sistema di gestione dell'energia del computer oscura automaticamente lo schermo per risparmiare energia. Premere un tasto qualsiasi per riaccendere lo schermo.

Se, anche premendo un tasto, il display non si riattiva, le cause possono essere tre:

- Il livello della luminosità potrebbe essere troppo basso. Premere <Fn> + <▷> (aumenta) per regolare il livello di luminosità.
- Il dispositivo di visualizzazione potrebbe essere impostato su un monitor esterno. Premere il tasto di scelta rapida di attivazione e disattivazione del display <Fn> + <F5> per passare alla visualizzazione sul display del computer.
- Se Indicatore Sleep è acceso, il computer si trova in questa modalità. Premere e rilasciare il tasto di accensione per ritornare al funzionamento normale.

### Il computer non produce alcun suono

Verificare quanto segue:

- Il volume potrebbe essere disattivato (mute). Sulla barra delle applicazioni di Windows (altoparlante), cercare l'icona di controllo del volume. Se è spuntata, fare clic sull'icona e deselezionare l'opzione **Disattiva tutto**.
- Il livello del volume potrebbe essere troppo basso. In Windows, controllare l'icona del controllo volume, sulla barra delle applicazioni.

Per regolare il volume, è possibile utilizzare inoltre i rispettivi pulsanti di controllo.

- Se cuffie, auricolari o altoparlanti esterni sono collegati alla porta line-out sul pannello frontale del computer, gli altoparlanti esterni vengono disattivati automaticamente.

### La tastiera non risponde

Cercare di collegare una tastiera esterna alla porta USB del computer. Se funziona, rivolgersi al rivenditore o ad un centro di assistenza tecnica autorizzato, in quanto il cavo interno della tastiera potrebbe essersi allentato.

### La stampante non funziona

Verificare quanto segue:

- Assicurarsi che la stampante sia collegata ad una presa di corrente e che sia accesa.
- Verificare che il cavo della stampante sia ben collegato alla porta USB e alla porta corrispondente sulla stampante.



## Richiesta di assistenza tecnica

### ITW (International Traveler's Warranty)

Il computer è coperto da una garanzia ITW (International Traveler's Warranty) che fornisce protezione e affidabilità mentre si è in viaggio. La nostra rete mondiale di assistenza è sempre a disposizione dei clienti per offrire loro tutto il supporto necessario.

Insieme al computer viene fornito un passaporto ITW. Questo passaporto contiene tutte le informazioni necessarie sul programma ITW e l'elenco dei centri di assistenza tecnica autorizzati disponibili. Leggere attentamente questo passaporto.

Tenere sempre a disposizione il passaporto ITW, soprattutto mentre si è in viaggio, per poter usufruire di tutti i vantaggi dei centri di assistenza Acer. Inserire la prova di acquisto nella tasca situata all'interno della copertina anteriore del passaporto ITW.

Se nel paese di destinazione del proprio viaggio non è presente un centro di assistenza ITW autorizzato Acer, è comunque possibile contattare gli uffici Acer internazionali. Visitare **[www.acer.com](http://www.acer.com)**

### Operazioni preliminari

Prima di chiamare il servizio di assistenza in linea Acer, si consiglia di avere a disposizione le informazioni riportate di seguito e di trovarsi davanti al computer. Il supporto dell'utente consente di ridurre i tempi di una chiamata di assistenza e risolvere i problemi in modo più efficace. Se si ricevono messaggi di errore o vengono emessi segnali acustici dal

computer, prenderne nota appena compaiono sullo schermo oppure annotare il numero e la sequenza nel caso dei segnali acustici.

Viene richiesto di fornire le informazioni riportate di seguito:

Nome:

Indirizzo:

Numero di telefono:

Tipo di modello e computer:

Numero di serie:

Data di acquisto:

# Consigli e suggerimenti per l'uso di Windows 8

Sappiamo che si tratta di un nuovo sistema operativo e che ci vorrà del tempo prima che ti abitui ad usarlo, pertanto abbiamo creato qualche suggerimento per aiutarti a iniziare.

## Tre concetti da tenere a mente

### **1. Start**

Il pulsante Start non è più disponibile; è possibile avviare le applicazioni dalla schermata Start.

### **2. Tiles**

I live tiles sono simili alle miniature delle applicazioni.

### **3. Charm**

I Charm ti consentono di eseguire funzioni utili, come condividere contenuti, spegnere il PC o modificare le impostazioni.

## Come faccio ad accedere ai charm?

Scorri l'estremità destra dello schermo in dentro.

## Come arrivo a Start?

Premi il tasto Windows; o scorri l'estremità destra dello schermo in dentro e tocca il charm **Start**.

## Come faccio a saltare tra applicazioni?

Scorri l'estremità sinistra dello schermo verso l'interno per visualizzare le miniature delle applicazioni attualmente in esecuzione.

## Come faccio a spegnere il computer?

Scorri l'estremità destra dello schermo in dentro, tocca **Impostazioni** > **Alimentazione** e seleziona l'azione che desideri eseguire. In alternativa, da *Desktop*, tocca **Pulsante Alimentazione Acer** e seleziona l'operazione che desideri eseguire.

## Perché c'è una nuova interfaccia?

La nuova interfaccia per Windows 8 è progettata per funzionare bene con l'input tocco. Le applicazioni Windows Store useranno automaticamente lo schermo intero e non dovranno essere chiuse nel modo tradizionale. Le applicazioni Windows Store saranno visualizzate su Start utilizzando i live tiles.

### *Cosa sono i live tiles?*

I live tiles sono simili alle miniature dell'applicazione che sarà aggiornata con contenuti nuovi ogni volta che sei connesso a Internet. Così, per esempio, puoi visualizzare gli aggiornamenti meteo o della borsa senza dover aprire l'applicazione.

## Come faccio a sbloccare il computer?

Scorri lo schermo di blocco verso l'alto e tocca l'icona di un account utente per sbloccare il computer. Se è stata impostata una password sull'account, sarà necessario inserirla per continuare.

Tocca e tieni premuta l'icona *anteprima* per visualizzare i caratteri che hai inserito e assicurarti che la password sia corretta.

## Come faccio a personalizzare il computer?

Puoi personalizzare *Start* con un'immagine dello sfondo diversa o disponendo i tiles in base alle tue esigenze personali.

Per cambiare lo sfondo, scorri l'estremità destra dello schermo in dentro e tocca **Impostazioni > Modifica impostazioni del PC > Personalizza**. Tocca **schermata Start** in alto alla pagina e seleziona un colore e un'immagine.

### Come faccio a spostare i tiles?

Tocca e tieni premuto un tile per selezionarlo, quindi trascinalo alla posizione designata su *Start* dove si desidera farlo comparire. Altri tiles verranno spostati per sistemare il tile nella sua nuova posizione.

### Posso ingrandire o rimpicciolire i tiles?

Tocca e trascina il tile verso il basso e rilascialo. Seleziona **Più piccolo** o **Più grande** dal menu che compare al fondo dello schermo.

### Come posso personalizzare la schermata di blocco?

Puoi personalizzare la schermata di blocco con un'immagine diversa o in modo da visualizzare modifiche di stato e notifiche rapide in base alle tue esigenze personali.

Per cambiare lo sfondo, scorri l'estremità destra dello schermo in dentro e tocca **Impostazioni > Modifica impostazioni del PC > Personalizza**. Tocca la **schermata di blocco** in alto alla pagina e seleziona l'immagine e le applicazioni che desideri visualizzare sulla schermata di blocco.

### Come faccio a chiudere un'applicazione?

Scorrere la finestra in giù dall'alto al basso dello schermo.

### Posso cambiare la risoluzione dello schermo?

Scorri l'estremità destra dello schermo in dentro e tocca **Cerca**, tocca la casella di testo per aprire la tastiera su schermo e inizia a digitare 'Pannello di controllo' per visualizzare i risultati; tocca **Pannello di controllo > Regola risoluzione dello schermo**.

### Voglio usare Windows com'ero abituato a fare - ridatemi il mio desktop!

Da *Start*, tocca il tile **Desktop** per visualizzare un desktop tradizionale. Puoi aggiungere le applicazioni che usi di frequente alla barra delle applicazioni per aprirle più facilmente.

Se fai clic su un'applicazione che non è un'applicazione Windows Store, Windows aprirà automaticamente l'applicazione utilizzando *Desktop*.

## Dove sono le mie applicazioni?

Scorri l'estremità destra dello schermo in dentro e tocca **Cerca**, digita il nome dell'applicazione che desideri aprire utilizzando la tastiera a comparsa. I risultati saranno visualizzati sul lato sinistro dello schermo.

Per visualizzare l'elenco completo delle applicazioni, scorri verso l'alto dal fondo dello schermo e tocca **Tutte le applicazioni**.

### Come faccio a far comparire un'applicazione su Start?

Se sei in *Tutte le applicazioni* e desideri far comparire un'applicazione su *Start*, tocca e trascina l'applicazione verso il basso e rilasciala. Tocca **Aggiungi a Start** dal menu che compare al fondo dello schermo.

### Come faccio a rimuovere un tile da Start?

Tocca e trascina l'applicazione verso il basso e rilasciala. Tocca **Rimuovi da Start** dal menu che compare al fondo dello schermo.

### Come faccio a far comparire un'applicazione sulla mia barra delle applicazioni sul Desktop?

Se sei in *Tutte le applicazioni* e desideri far comparire un'applicazione sulla barra delle applicazioni sul *Desktop*, tocca e trascina l'applicazione verso il basso e rilasciala. Seleziona **Aggiungi alla barra delle applicazioni** dal menu che compare al fondo dello schermo.

### Come faccio a installare le applicazioni?

Puoi scaricare le applicazioni Windows Store dal *Negozi*. Dovrai avere un ID Microsoft per acquistare e scaricare applicazioni dal *Negozi*.

### *Non riesco a trovare applicazioni come Notepad e Paint! Dove sono?*

Scorri l'estremità destra dello schermo in dentro e tocca **Cerca**, digita il nome dell'applicazione che desideri aprire utilizzando la tastiera a comparsa. In alternativa, apri *Tutte le applicazioni* e scorri a 'Accessori per Windows' per visualizzare l'elenco dei programmi legacy.

### **Cos'è un ID Microsoft (account)?**

Un account Microsoft è composto da un indirizzo e-mail e una password che utilizzi per accedere a Windows. Puoi usare qualsiasi indirizzo e-mail, ma ti consigliamo di scegliere quello che usi già per comunicare con gli amici e accedere ai tuoi siti web preferiti. Quando accedi al tuo PC con un account Microsoft, conatterai il tuo PC alle persone, ai file e ai dispositivi a cui tieni.

### *Te ne serve uno?*

Non è necessario disporre di un ID Microsoft per usare Windows 8, ma ti semplifica la vita perché puoi sincronizzare i dati sulle varie macchine a cui accedi utilizzando un ID Microsoft.

### *Come faccio a ottenerne uno?*

Se hai già installato Windows 8 e non hai effettuato l'accesso con un account Microsoft o non disponi di un account Microsoft e desideri ottenerne uno, scorri l'estremità destra dello schermo in dentro e tocca **Impostazioni > Modifica impostazioni del PC > Utenti > Passa a un account Microsoft** e segui le istruzioni su schermo.



## Come faccio ad aggiungere un preferito su Internet Explorer?

Internet Explorer 10 non presenta i preferiti tradizionali, al contrario puoi aggiungere collegamenti a *Start*. Una volta aperta la pagina, scorri verso l'alto dall'estremità inferiore dello schermo per aprire il menu al fondo dello schermo. Tocca **Aggiungi a Start**.

## Come faccio a controllare gli aggiornamenti di Windows?

Per cambiare lo sfondo, scorri l'estremità destra dello schermo in dentro e tocca **Impostazioni > Modifica impostazioni del PC > Aggiornamenti Windows**. Tocca **Controlla aggiornamenti ora**.

## Dove posso trovare maggiori informazioni?

Per maggiori informazioni, visita le seguenti pagine:

- Tutorial di Windows 8: [www.acer.com/windows8-tutorial](http://www.acer.com/windows8-tutorial)
- FAQ di supporto: [www.acer.com/support](http://www.acer.com/support)

## Risoluzione dei problemi

Questo capitolo fornisce istruzioni su come risolvere i problemi più comuni riguardanti il sistema.

Se si verifica un problema, leggere questo capitolo prima di chiamare un tecnico dell'assistenza. Per la soluzione di problemi più gravi potrebbe essere necessario aprire il computer. Non tentare di aprire il computer da soli. Rivolgersi al rivenditore o ad un centro di assistenza tecnica autorizzato.

### Suggerimenti individuazione guasti

Questo computer integra funzioni avanzate che forniscono rapporti sui messaggi d'errore su schermo per aiutare nella risoluzione dei problemi.

Se il sistema comunica un messaggio d'errore, oppure se si verifica un errore, fare riferimento alla sezione "Messaggi d'errore". Mettersi in contatto con il rivenditore se non è possibile risolvere il problema. Vedere **"Richiesta di assistenza tecnica" a pagina 57**.

### Messaggi d'errore

Se si riceve un messaggio d'errore, prenderne nota ed adottare la relativa azione correttiva. La tavola che segue elenca in ordine alfabetico i messaggi d'errore e le azioni correttive consigliate da adottare.

| Messaggi d'errore | Azione correttiva                                                          |
|-------------------|----------------------------------------------------------------------------|
| CMOS battery bad  | Rivolgersi al proprio rivenditore o ad un centro d'assistenza autorizzato. |

---

| Messaggi d'errore                       | Azione correttiva                                                                                                                         |
|-----------------------------------------|-------------------------------------------------------------------------------------------------------------------------------------------|
| CMOS checksum error                     | Rivolgersi al proprio rivenditore o ad un centro d'assistenza autorizzato.                                                                |
| Disk boot failure                       | Inserire un dischetto di sistema (d'avvio), quindi premere <Invio> per riavviare.                                                         |
| Equipment configuration error           | Premere <F2> (durante la fase di POST) per accedere all'utilità del BIOS ; poi premere <b>Exit</b> nella BIOS utility per fare il reboot. |
| Hard disk 0 error                       | Rivolgersi al proprio rivenditore o ad un centro d'assistenza autorizzato.                                                                |
| Hard disk 0 extended type error         | Rivolgersi al proprio rivenditore o ad un centro d'assistenza autorizzato.                                                                |
| I/O parity error                        | Rivolgersi al proprio rivenditore o ad un centro d'assistenza autorizzato.                                                                |
| Keyboard error or no keyboard connected | Rivolgersi al proprio rivenditore o ad un centro d'assistenza autorizzato.                                                                |
| Keyboard interface error                | Rivolgersi al proprio rivenditore o ad un centro d'assistenza autorizzato.                                                                |
| Memory size mismatch                    | Premere <F2> (durante la fase di POST) per accedere all'utilità del BIOS ; poi premere <b>Exit</b> nella BIOS utility per fare il reboot. |

Se i problemi persistono dopo avere adottato le azioni correttive consigliate, mettersi in contatto con il rivenditore oppure con il centro assistenza autorizzato.

# RECUPERO DEL SISTEMA

---

A seconda dello spazio di archiviazione disponibile sul computer, il computer utilizza il programma Acer Recovery Management, oppure è fornito di uno o più DVD di ripristino del sistema. Per utilizzare un DVD di ripristino del sistema, vedere le istruzioni di seguito, altrimenti consultare "Ripristino" a pagina 70.

## Recupero da un DVD di ripristino fornito in dotazione

Se il computer è provvisto di DVD di ripristino del sistema, ottenere un'unità del disco ottico (ODD) esterno e completare i seguenti passaggi per ripristinare il computer alle condizioni di fabbrica:

1. Arrestare il computer toccando la barra accesso alle **Impostazioni > Accensione > Arresto**.
2. Collegare l'ODD al computer.
3. Entrare nei BIOS del computer - premere e tenere premuto il tasto **volume giù** prima di premere il pulsante di accensione.
4. Selezionare l'opzione **Boot** nel pannello sinistro.
5. In "Boot priority order", utilizzare i tasti freccia per spostare **USB CDROM** alla posizione numero uno.
6. Selezionare **Exit** nel pannello sinistro e selezionare **Exit Saving Changes**.

7. Inserire il DVD di ripristino, riavviare il computer e seguire le istruzioni su schermo.

# RIPRISTINO

---

Se stai riscontrando problemi con il tuo computer e le domande frequenti (vedi pagina 54) non sono d'aiuto, puoi 'recuperare' il tuo computer, ovvero ripristinarlo a uno stato precedente.

Questa sezione descrive gli strumenti di ripristino disponibili sul tuo computer. Acer fornisce *Acer Recovery Management*, che consente di creare un *backup di ripristino*, un *backup dei driver e delle applicazioni*, e di avviare le opzioni di ripristino, utilizzando gli strumenti Windows o il backup di ripristino.

**Nota:** *Acer Recovery Management* è disponibile soltanto con un sistema operativo Windows pre-installato.

**Importante:** Ti consigliamo di creare un **Backup di ripristino** e un **Backup dei Driver e delle Applicazioni** il prima possibile.

In determinate situazione un ripristino completo richiederà un backup di recupero USB.

## Creare un backup di recupero

Per eseguire nuovamente l'installazione utilizzando un'unità di archiviazione USB, è necessario creare prima creare un backup di recupero. Il backup di recupero comprende i contenuti originali del disco rigido del computer, incluso Windows e i software e driver caricati in fabbrica. Utilizzando questo backup, il computer verrà ripristinato allo stesso stato di quando è stato acquistato, offrendo anche un'opzione che consente di conservare le impostazioni e i dati personali.

**Nota:** Assicurarsi di disporre di un'unità USB con una capacità di almeno 16 GB.

1. Da *Start*, digitare 'Recovery' e quindi fare clic su **Acer Recovery Management** nell'elenco delle applicazioni.

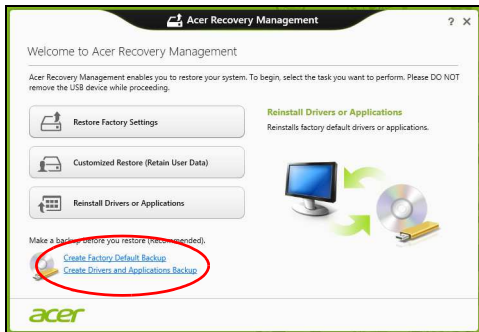

2. Fare clic su **Crea backup predefinito di fabbrica**. Si apre la finestra *Unità di ripristino* .

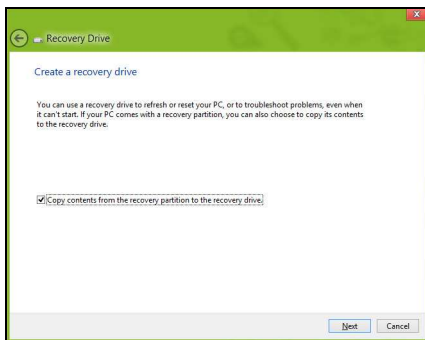

Assicurarsi che **Copia i contenuti dalla partizione di ripristino all'unità di ripristino** sia selezionato. Questo fornisce il backup di recupero più completo e più sicuro.



3. Collegare l'unità USB, quindi fare clic su **Avanti**.

- Assicurarsi che l'unità USB abbia una capacità sufficiente prima di continuare. Il backup di recupero richiede almeno 16 GB di memoria

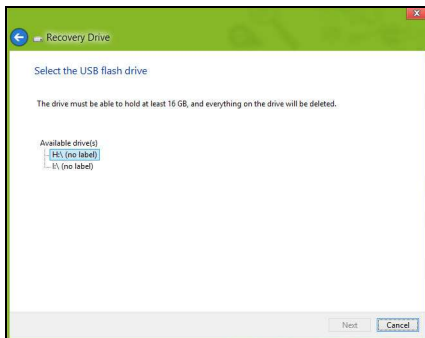

4. Verrà mostrato l'avanzamento del backup sullo schermo.

5. Seguire il processo fino al completamento.

6. Dopo aver creato il backup di recupero è possibile scegliere di eliminare le informazioni di ripristino dal computer. Se si eliminano queste informazioni, è possibile utilizzare il backup di recupero USB soltanto per ripristinare il computer, in caso di smarrimento o cancellazione dell'unità USB non è possibile ripristinare il computer.

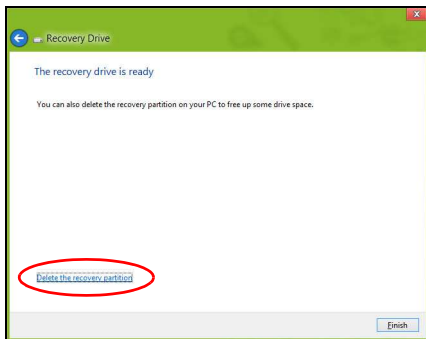

7. Scollegare l'unità USB ed etichettarla chiaramente.

**Importante: Scrivere su ogni backup un'etichetta descrittiva unica, ad esempio 'backup di recupero di Windows'. Assicurarsi di conservare il backup in un luogo sicuro e facile da ricordare.**

# Creare backup per driver e applicazioni

Per creare un Backup per Driver e Applicazioni che contenga il software e i driver precaricati in fabbrica richiesti dal computer, è possibile utilizzare un'unità di archiviazione USB oppure, se il computer presenta un registratore DVD, uno o più DVD riscrivibili vergini.

1. Da *Start*, digitare 'Recovery' e quindi fare clic su **Acer Recovery Management** nell'elenco delle applicazioni.

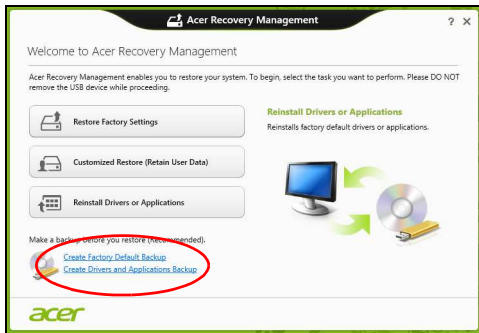

2. Fare clic su **Crea backup per driver e applicazioni**.

Collegare l'unità USB o inserire un DVD vergine nell'unità ottica, quindi fare clic su **Avanti**.

- Se si utilizza un'unità USB, assicurarsi che disponga di spazio sufficiente prima di continuare.



- Se si usano DVD, mostrerà anche il numero di dischi registrabili vergini necessari a completare i dischi di recupero. Assicurarsi di disporre della quantità necessaria di dischi vuoti e identici.



3. Fare clic su **Start** per copiare i file. Verrà mostrato l'avanzamento del backup sullo schermo.
4. Seguire il processo fino al completamento:
  - Se si utilizzano dischi ottici, l'unità espelle ciascun disco man mano che ne completa la masterizzazione. Estraiete il disco dall'unità ed etichettatelo con un pennarello indelebile.  
Nel caso siano necessari più dischi, inserite un nuovo disco quando richiesto, quindi fate clic su **OK**. Continuate fino al completamento dell'operazione.
  - Se si utilizza un'unità USB, scollegare l'unità ed etichettarla chiaramente.  
**Importante: Scrivere su ogni backup un'etichetta descrittiva unica, ad esempio 'Backup dei Driver e delle Applicazioni'. Assicurarsi di conservare il backup in un luogo sicuro e facile da ricordare.**

## Recupero del sistema

Per ripristinare il sistema:

1. Eseguire correzioni minori.

Se solamente uno o due componenti software o hardware hanno smesso di funzionare correttamente, il problema potrebbe essere risolto reinstallando il software o i driver del dispositivo.

Per reinstallare il software e i driver preinstallati, vedere **"Reinstallare driver e applicazioni" a pagina 78**.

Per istruzioni sulla reinstallazione di software e driver non preinstallati, consultare la documentazione di prodotto o il sito Web dell'assistenza.

2. Riportare il sistema a una condizione precedente.

Se la reinstallazione del software o dei driver non aiuta, il problema potrebbe essere risolto riportando il sistema a una condizione precedente in cui tutto funzionava correttamente.

Per le istruzioni, vedere **"Riportare il sistema a un'istantanea di sistema precedente" a pagina 82.**

3. Ripristinare il sistema operativo.

Se nient'altro ha risolto il problema e si desidera reimpostare il sistema ma conservare le informazioni dell'utente, vedere **"Riportare il sistema ai predefiniti di fabbrica" a pagina 83.**

4. Reimpostare il sistema alla condizione di fabbrica.

Se il problema non viene risolto e si desidera ripristinare il sistema ai predefiniti di fabbrica, vedere **"Riportare il sistema ai predefiniti di fabbrica" a pagina 83.**

## Reinstallare driver e applicazioni

Come procedura della risoluzione dei problemi, potrebbe essere necessario reinstallare le applicazioni e i driver dei dispositivi che risultavano preinstallati sul computer dalla fabbrica. È possibile reinstallare utilizzando sia il disco rigido che i backup creati.

- Altre applicazioni - Se si desidera reinstallare un software che non è preinstallato sul computer, è necessario seguire le istruzioni di installazione di quel software.

- Nuovi driver del dispositivo - Se si desidera reinstallare i driver del dispositivo che non sono preinstallati sul computer, seguire le istruzioni fornite con il dispositivo.

*Se si sta reinstallando con Windows e le informazioni di recupero salvate sul computer:*

- Da *Start*, digitare 'Recovery' e quindi fare clic su **Acer Recovery Management** nell'elenco delle applicazioni.



- Fare clic su **Reinstalla driver o applicazioni**.

- Dovrebbe essere visualizzata la sezione **Contenuti** del **Acer Centro Risorse**.



- Fare clic sull'icona **installa** per l'elemento che si desidera installare, quindi seguire i comandi su schermo per completare l'installazione. Ripetere questo passaggio per ciascun elemento che si desidera reinstallare.

*Se si sta reinstallando da un backup di recupero per driver e applicazioni su un DVD o un'unità USB:*

1. Inserire il **Backup per driver e applicazioni** nell'unità del disco o collegarlo a una porta USB libera.
  - Se si è inserito un DVD, attendere l'avvio del **Acer Centro Risorse**.
  - Se il **Acer Centro Risorse** non si avvia automaticamente, premere il **tasto Windows + <E>**, quindi fare doppio clic sull'icona dell'unità ottica.



- Se si sta utilizzando un'unità USB, premere il *tasto Windows + <E>*, quindi fare doppio clic sull'unità che contiene il backup. Fare doppio clic sul **Centro Risorse**.
2. Dovrebbe essere visualizzata la sezione **Contenuti** del **Acer Centro Risorse**.



3. Fare clic sull'icona **installa** per l'elemento che si desidera installare, quindi seguire i comandi su schermo per completare l'installazione. Ripetere questo passaggio per ciascun elemento che si desidera reinstallare.

## Riportare il sistema a un'istantanea di sistema precedente

Microsoft System Restore cattura periodicamente delle 'istantanee' delle impostazioni di sistema e le salva come punti di recupero. In molti casi, se il problema software è difficile da risolvere, è possibile tornare a uno di questi punti di recupero per poter riavviare il sistema.

Windows crea automaticamente un punto di recupero aggiuntivo ogni giorno e anche ogni volta che si installano software o driver di dispositivi.

**Nota:** Per ulteriori informazioni sull'uso di Microsoft System Restore, da *Start*, digitare 'Guida' e quindi fare clic su **Guida e supporto** nell'elenco delle applicazioni. Digitare 'Windows system restore' nella casella Cerca nella guida, quindi premere **Invio**.

### Per tornare a un punto di ripristino

1. Da *Start*, digitare 'Pannello di controllo' quindi fare clic su **Pannello di controllo** nell'elenco delle applicazioni.
2. Fare clic su **Sistema e Sicurezza > Centro Action**, quindi fare clic su **Recupero** in fondo alla finestra.
3. Fare clic su **Apri ripristino sistema**, quindi **Avanti**.
4. Fare clic sull'ultimo punto di recupero (quando il sistema funzionava correttamente), fare clic su **Avanti**, quindi **Fine**.
5. Viene visualizzata la finestra con il messaggio di conferma; fare clic su **Sì**. Il sistema viene ripristinato utilizzando il punto di recupero specificato. Per questo processo potrebbero essere necessari alcuni minuti e il computer potrebbe essere necessario il riavvio del computer.

## Riportare il sistema ai predefiniti di fabbrica

In caso di problemi non risolvibili con metodi alternativi, potrebbe essere necessario reinstallare tutto per riportare il sistema alla sua condizione di fabbrica. È possibile eseguire il recupero utilizzando sia il disco rigido che i backup di recupero creati.

- Se è ancora possibile eseguire Windows e la partizione di recupero non è stata eliminata, vedere **"Ripristino da Windows" a pagina 83**.
- Se non è possibile avviare Windows e il disco rigido originale è stato completamente riformattato o è stato installato un disco rigido sostitutivo, vedere **"Recuperare da un backup di recupero" a pagina 87**.

## Ripristino da Windows

Avviare Acer Recovery Management:

- Da *Start*, digitare 'Recovery' e quindi fare clic su **Acer Recovery Management** nell'elenco delle applicazioni.

Sono disponibili due opzioni, **Ripristina Impostazioni di fabbrica** (Reimposta il PC) o **Ripristino personalizzato** (Aggiorna PC).

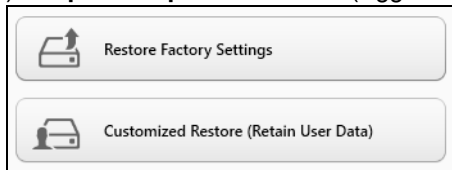

**Ripristina alle Impostazioni di fabbrica** elimina qualsiasi oggetto sul disco rigido, quindi reinstalla Windows e tutti i software e driver che erano stati preinstallati nel sistema. Se è possibile accedere a file importanti sul disco rigido, eseguire ora il backup. Vedere "**Ripristina Impostazioni di fabbrica con Acer Recovery Management**" a pagina 84.

**Ripristino personalizzato** tenterà di conservare i file (dati utente) ma installerà tutti i software e driver. I software installati dall'acquisto del PC saranno rimossi (ad eccezione dei software installati da Windows Store). Vedere "**Ripristino personalizzato con Acer Recovery Management**" a pagina 86.

### Ripristina Impostazioni di fabbrica con Acer Recovery Management

1. Fare clic su **Ripristina Impostazioni di fabbrica**.

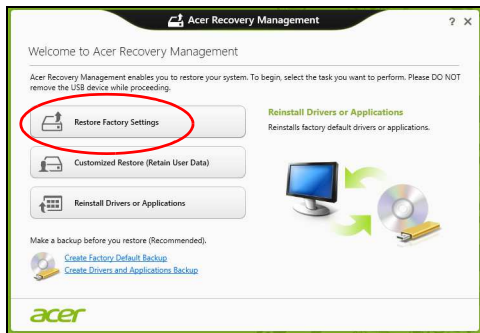

**Attenzione: 'Ripristina Impostazioni di fabbrica' cancellerà tutti i file nel disco rigido.**

## 2. Si apre la finestra **Reimposta il PC**.

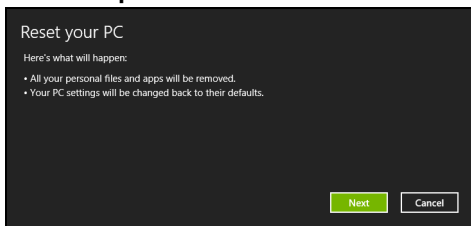

*Le immagini sono solo di riferimento.*

## 3. Fare clic su **Avanti**, quindi scegliere come eliminare i file:

- a. **Rimuovi i miei file** elimina rapidamente tutti i file prima di ripristinare il computer e richiede circa 30 minuti.
- b. **Pulisci completamente l'unità** pulisce completamente l'unità dopo la cancellazione di ciascun file, pertanto non è possibile visualizzare alcun file dopo il recupero. La pulizia dell'unità richiede molto più tempo, fino a 5 ore, ma è molto più sicura siccome i file di vecchia data vengono completamente rimossi.

## 4. Fare clic su **Reimposta**.

5. Il processo di recupero inizierà una volta riavviato il computer, quindi continuerà a copiare i file nel disco rigido.
6. Una volta terminato il recupero è possibile iniziare a usare il computer ripetendo ripetendo la procedura di avvio iniziale.

## Ripristino personalizzato con Acer Recovery Management

1. Fare clic su **Ripristino personalizzato (conserva i dati utente)**.

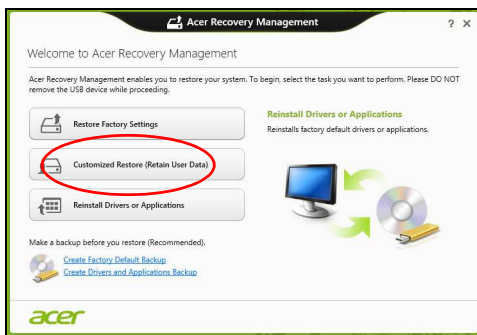

2. Si apre la finestra **Aggiorna il PC**.

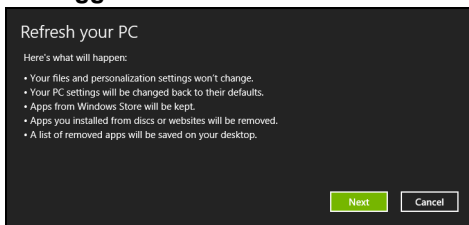

3. Fare clic su **Avanti**, quindi su **Aggiorna**.
4. Il processo di recupero inizierà una volta riavviato il computer, quindi continuerà a copiare i file nel disco rigido. Questa procedura richiede circa 30 minuti.

## Recuperare da un backup di recupero

Per recuperare da un backup di recupero su un'unità USB:

1. Trovare il proprio backup di recupero.
2. Se il computer non è dotato di una tastiera incorporata, assicurarsi che una tastiera sia collegata al computer.
3. Inserire l'unità USB e accendere il computer.
4. Se non è già stato attivato, è necessario attivare il *menu di avvio F12*:
  - a. Premere **<F2>** durante l'avvio del computer.
  - b. Usare i tasti freccia sinistra o destra per selezionare il Menu **Main**.
  - c. Premere il tasto giù fino a selezionare **F12 Boot Menu**, premere **<F5>** per cambiare l'impostazione su **Enabled**.
  - d. Usare i tasti freccia sinistra o destra per selezionare il Menu **Exit**.
  - e. A seconda del tipo di BIOS utilizzati dal computer, selezionare **Save Changes and Exit** oppure **Exit Saving Changes** e premere **Invio**. Selezionare **OK** o **Si** per confermare.
  - f. Il computer si riavvia.
5. Durante l'avvio, premere **<F12>** per aprire il menu di avvio. Il menu di avvio consente di selezionare quale dispositivo avviare, selezionare l'unità USB.
  - a. Usare i tasti freccia per selezionare **USB Device**, quindi premere **Invio**.
  - b. Windows si avvia dal backup di recupero invece del normale processo di avvio.

6. Selezionare il tipo di tastiera.
7. Selezionare **Risoluzione dei guasti** quindi selezionare il tipo di recupero da utilizzare:
  - a. Fare clic su **Avanzato** quindi su **Ripristino del sistema** per avviare Microsoft System Restore:  
Microsoft System Restore cattura periodicamente delle 'istantanee' delle impostazioni di sistema e le salva come punti di recupero. In molti casi, se il problema software è difficile da risolvere, è possibile tornare a uno di questi punti di recupero per poter riavviare il sistema.
  - b. Fare clic su **Reimposta PC** per avviare la procedura di reimpostazione:  
**Reimposta PC** cancella tutti i dati sull'hard drive, quindi reinstalla Windows e tutti i software e i driver che risultavano preinstallati sul sistema. Se è possibile accedere a file importanti sul disco rigido, eseguire ora il backup. Vedere "**Reimpostare il PC dal backup di recupero**" a pagina 89.
  - c. Fare clic su **Aggiorna PC** per avviare la procedura di aggiornamento:  
**Aggiorna PC** tenterà di conservare i file (dati utente) ma reinstallerà tutti i software e driver. I software installati dall'acquisto del PC saranno rimossi (ad eccezione dei software installati da Windows Store. Vedere "**Aggiornare il PC dal backup di recupero**" a pagina 90.



## Reimpostare il PC dal backup di recupero

**Attenzione: Reimposta PC cancellerà tutti i file nel disco rigido.**

1. Si apre la finestra **Reimposta il PC**.

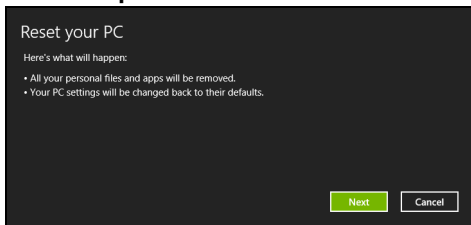

*Le immagini sono solo di riferimento.*

2. Fare clic su **Avanti**.

3. Selezionare il sistema operativo da ripristinare (solitamente è disponibile soltanto un'opzione).

4. Scegliere di conservare le modifiche sul disco rigido:

a. Se si è eliminata la partizione di recupero o altrimenti si è cambiata partizione sul disco rigido e si desidera conservare queste modifiche, selezionare **No**.

b. Per ripristinare completamente il computer alle Impostazioni di fabbrica, selezionare **Sì**.

5. Selezionare come cancellare i file:

a. **Rimuovi i miei file** elimina rapidamente tutti i file prima di ripristinare il computer e richiede circa 30 minuti.

b. **Pulisci completamente l'unità** pulisce completamente l'unità dopo la cancellazione di ciascun file, pertanto non è possibile visualizzare alcun file dopo il recupero. La pulizia dell'unità richiede molto più tempo, fino a 5 ore, ma è molto più sicura siccome i file di vecchia data vengono completamente rimossi.

6. Fare clic su **Reimposta**.

7. Una volta terminato il recupero è possibile iniziare a usare il computer ripetendo ripetendo la procedura di avvio iniziale.

### Aggiornare il PC dal backup di recupero

1. Si apre la finestra **Aggiorna il PC**.

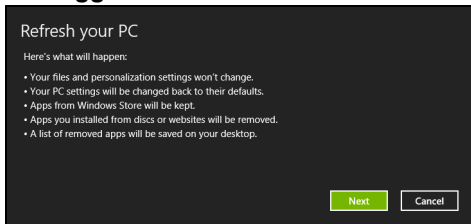

2. Fare clic su **Avanti**.

3. Selezionare il sistema operativo da ripristinare (solitamente è disponibile soltanto un'opzione).

4. Fare clic su **Aggiorna**.

5. Il processo di recupero inizierà una volta riavviato il computer, quindi continuerà a copiare i file nel disco rigido. Questa procedura richiede circa 30 minuti.

# UTILITÀ BIOS

---

L'utilità BIOS è un programma di configurazione hardware integrato nel Basic Input/Output System (BIOS) del computer.

Dal momento che il computer è già configurato e ottimizzato, non è necessario eseguire questa utilità. In caso di problemi di configurazione, potrebbe essere tuttavia necessario eseguire tale programma.

Per attivare l'utilità BIOS, spegnere il computer, quindi premere e tenere premuto il tasto **volume giù** prima di premere il pulsante di accensione.

## Sequenza di avvio

Per impostare la sequenza del boot nella BIOS utility, attivate la BIOS utility, poi selezionate **Boot** dalle categorie elencate in cima allo schermo.

## Impostazione delle password

Per impostare una password on boot, attivare la BIOS utility, poi selezionare **Security**. Impostare una password supervisore, quindi abilitare **Password on boot**.

# NOTIFICHE PER I REGOLAMENTI E LA SICUREZZA

---

## DICHIARAZIONE FCC

Quest'apparecchiatura è stata collaudata e dichiarata conforme ai limiti imposti per i dispositivi digitali di Classe B, ai sensi della Parte 15 delle norme FCC (Federal Communications Commission). Questi limiti sono stati concepiti per offrire una ragionevole protezione contro le interferenze nel caso di installazioni di tipo residenziale. Il presente dispositivo genera, utilizza e può irradiare energia in radiofrequenza; pertanto, se non è installato ed utilizzato in conformità delle relative istruzioni, può provocare interferenze dannose alle comunicazioni radio.

Non esiste tuttavia alcuna garanzia che tali interferenze non si verifichino in una particolare installazione. Qualora il presente dispositivo provocasse interferenze dannose a segnali radiofonici o televisivi, determinabili accendendo o spegnendo il medesimo dispositivo, si consiglia di cercare di rimediare all'inconveniente mediante una o più delle seguenti misure:

- Riorientare o spostare l'antenna ricevente.
- Aumentare la distanza tra il computer e l'apparecchio ricevente.
- Collegare il computer ad una presa appartenente ad un circuito diverso da quello cui è collegato l'apparecchio ricevente.
- Chiedere l'aiuto del rivenditore o di un tecnico radio/tv esperto.

## **Avviso: Cavi schermati**

Tutti i collegamenti ad altri computer devono avvenire tramite cavi schermati, in modo da mantenere la conformità alle norme FCC.

## AVVISO: PERIFERICHE

È consentito collegare a questo computer solo periferiche (dispositivi in ingresso/uscita, terminali, stampanti, ecc.) che siano certificate conformi ai limiti di Classe B. L'utilizzo del computer con periferiche non certificate comporta il rischio di interferenze con apparecchi radio e TV.

**Attenzione: Cambiamenti o modifiche non espressamente approvati dal costruttore potrebbero invalidare il diritto dell'utente, concesso dalla Federal Communications Commission, ad utilizzare il presente computer.**

## NOTIFICA PER IL CANADA

Questa apparecchiatura digitale di Classe B è conforme con la ICES-003 canadese.

### **Remarque à l'intention des utilisateurs canadiens**

Cet appareil numérique de la classe B est conforme a la norme NMB-003 du Canada.

## CONFORME ALLE NORMATIVE RUSSE SULLA CERTIFICAZIONE



**ME61**

## DICHIARAZIONE RELATIVA AI PIXEL DELLO SCHERMO LCD

Lo schermo LCD è prodotto con tecniche produttive di alta precisione. Tuttavia, alcuni pixel potrebbero occasionalmente non accendersi o apparire come punti neri o rossi. Ciò non ha alcun effetto sull'immagine registrata e non costituisce un'anomalia.

## DISPOSIZIONI SUI DISPOSITIVI RADIO

**Nota:** Le informazioni di regolamentazione date qui sotto sono solo per i modelli con Wireless LAN o Bluetooth.

Per evitare interferenze radio al servizio concesso in licenza, il dispositivo è inteso per essere utilizzato in interni.

Questo prodotto è conforme agli standard sulle frequenze radio e sulla sicurezza di qualsiasi paese o zona in cui l'uso della comunicazione radio è stato approvato. A seconda della configurazione, questo prodotto può contenere dei dispositivi radio wireless (come i moduli Wireless LAN e/o Bluetooth). Le informazioni seguenti sono per i prodotti con tali dispositivi.

### **Dichiarazione di Conformità per i paesi della Comunità Europea**

Con la presente, Acer, dichiara che questo computer è conforme ai requisiti essenziali ed alle altre disposizioni pertinenti stabilite dalla direttiva 1999/5/CE.

### **Canali di operazione wireless in diversi domini**

|                  |                 |                            |
|------------------|-----------------|----------------------------|
| America del Nord | 2,412-2,462 GHz | Dal canale 01 al canale 11 |
| Giappone         | 2,412-2,484 GHz | Dal canale 01 al canale 14 |
| ETSI Europa      | 2,412-2,472 GHz | Dal canale 01 al canale 13 |

### **Francia: Bande di frequenza wireless ristrette**

Alcune aree della Francia presentano una banda di frequenza ristretta. Nel peggiore dei casi, la massima potenza autorizzata per l'utilizzo in ambienti chiusi è:

- 10 mW per l'intera banda 2,4 GHz (2400 MHz - 2483,5 MHz)
- 100 mW per le frequenze tra 2446,5 MHz e 2483,5 MHz

**Nota:** I canali da 10 a 13 compreso operano nella banda da 2446,6 MHz a 2483,5 MHz.

Le possibilità per l'utilizzo all'aperto sono le seguenti: Sui terreni pubblici o su proprietà private di persone pubbliche, l'utilizzo è soggetto a una procedura di autorizzazione preliminare da parte del Ministro della difesa, con una potenza massima autorizzata di 100 mW nella banda 2446,5 - 2483,5 MHz. L'utilizzo all'aperto su terreno pubblico non è consentito.

Nei dipartimenti elencati di seguito, per l'intera banda 2,4 GHz:

- la massima potenza autorizzata per l'utilizzo in ambienti chiusi è 100 mW
- la massima potenza autorizzata per l'utilizzo all'aperto è 10 mW

Dipartimenti nei quali è consentito l'uso della banda 2400 - 2483,5 MHz è consentito con un EIRP inferiore a 100 mW in interni e inferiore a 10 mW in esterno:

|                   |                   |                |                             |
|-------------------|-------------------|----------------|-----------------------------|
| 01 Ain Orientales | 25 Doubs          | 59 Nord        | 71 Saone et Loire           |
| 02 Aisne          | 26 Drome          | 60 Oise        | 75 Paris                    |
| 03 Allier         | 32 Gers           | 61 Orne        | 82 Tarn et Garonne          |
| 05 Hautes Alpes   | 36 Indre          | 63 Puy Du Dome | 84 Vaucluse                 |
| 08 Ardennes       | 37 Indre et Loire | 64 Pyrenees    | 88 Vosges                   |
| 09 Ariège         | 41 Loir et Cher   | Atlantique     | 89 Yonne                    |
| 11 Aude           | 45 Loret          | 66 Pyrenees    | 90 Territoire de<br>Belfort |
| 12 Aveyron        | 50 Manche         | 67 Bas Rhin    | 94 Val de Marne             |
| 16 Charente       | 55 Meuse          | 68 Haut Rhin   |                             |
| 24 Dordogne       | 58 Nievre         | 70 Haute Saone |                             |

È probabile che questa norma cambi con il tempo, permettendo l'uso della scheda LAN wireless in più zone all'interno della Francia.

Per essere sempre aggiornati, controllare il sito ART ([www.art-telecom.fr](http://www.art-telecom.fr)).

**Nota:** la scheda WLAN trasmette meno di 100 mW, ma più di 10 mW.

## Elenco norme nazionali

Questa non può essere utilizzata nei seguenti paesi:

| Paese           | ISO 3166<br>codice a 2 lettere | Paese         | ISO 3166<br>codice a 2 lettere |
|-----------------|--------------------------------|---------------|--------------------------------|
| Austria         | AT                             | Malta         | MT                             |
| Belgio          | BE                             | Paesi Bassi   | NT                             |
| Cipro           | CY                             | Polonia       | PL                             |
| Repubblica ceca | CZ                             | Portogallo    | PT                             |
| Danimarca       | DK                             | Slovacchia    | SK                             |
| Estonia         | EE                             | Slovenia      | SL                             |
| Finlandia       | FI                             | Spagna        | ES                             |
| Francia         | FR                             | Svezia        | SE                             |
| Germania        | DE                             | Regno Unito   | GB                             |
| Grecia          | GR                             | Islanda       | IS                             |
| Ungheria        | HU                             | Liechtenstein | LI                             |
| Irlanda         | IE                             | Norvegia      | NO                             |
| Italia          | IT                             | Svizzera      | CH                             |
| Lettonia        | LV                             | Bulgaria      | BG                             |
| Lituania        | LT                             | Romania       | RO                             |
| Lussemburgo     | LU                             | Turchia       | TR                             |

### **CANADA – DISPOSITIVI DI COMUNICAZIONE RADIO A BASSA POTENZA ESENTI DA LICENZA (RSS-210)**

#### **Esposizione delle persone ai campi RF (RSS-102)**

Il computer impiega antenne integrali a basso guadagno che non emettono campi RF in eccesso rispetto ai limiti stabiliti da Health Canada per la popolazione in genere;



consultare il Codice per la Sicurezza n. 6, accessibile nel sito Web di Health Canada all'indirizzo **[www.hc-sc.gc.ca/rpb](http://www.hc-sc.gc.ca/rpb)**

Questo dispositivo è conforme con il RSS210 Industry Canada.

Questo apparato digitale di Classe B è conforme alla norma canadese ICES-003, Edizione 4, e RSS-210, No 4 (dic 2000) e No 5 (nov 2001).

"Per evitare interferenze radio a servizi in abbonamento, questo dispositivo deve essere utilizzato in interno e lontano da finestre per avere la massima protezione. Le apparecchiature (o le relative antenne di trasmissione) installate all'aperto sono soggette a licenza."

Cet appareil numérique de la classe B est conforme à la norme NMB-003, No. 4, et CNR-210, No 4 (Dec 2000) et No 5 (Nov 2001).

« Pour empêcher que cet appareil cause du brouillage au service faisant l'objet d'une licence, il doit être utilisé à l'intérieur et devrait être placé loin des fenêtres afin de fournir un écran de blindage maximal. Si le matériel (ou son antenne d'émission) est installé à l'extérieur, il doit faire l'objet d'une licence.

***Attenzione: Quando si utilizza la LAN wireless IEEE 802.11a, l'impiego di questo dispositivo è limitato per uso in interni poiché opera nel campo di frequenza che va da 5,15 a 5,25 GHz. Industry Canada esige che questo prodotto, il cui campo operativo va da 5,15 a 5,25 GHz, sia utilizzato in interni per evitare potenziali interferenze dannose a sistemi satellitari che utilizzano gli stessi canali. Un radar ad alta potenza è assegnato come utente primario delle bande da 5,25 a 5,35 GHz e da 5,65 a 5,85 GHz. Queste stazioni radar possono provocare interferenze al dispositivo e/o danneggiarlo.***

Il guadagno dell'antenna massimo consentito per l'utilizzo con questo dispositivo è 6 dBi per soddisfare il limite E.I.R.P per l'intervallo di frequenza da 5,25 a 5,35 e da 5,725 a 5,85 GHz nel funzionamento point-to-point.

